

Інструкція з використання

газовий гриль-барбекю **GLV2003** серія

		
GLV200304W	GLV200305W	GLV200306W

* Перед тим як запалювати, будь ласка, уважно ознайомтеся з цим посібником.

GLV200305W

(на зразку моделі GLV200304W)

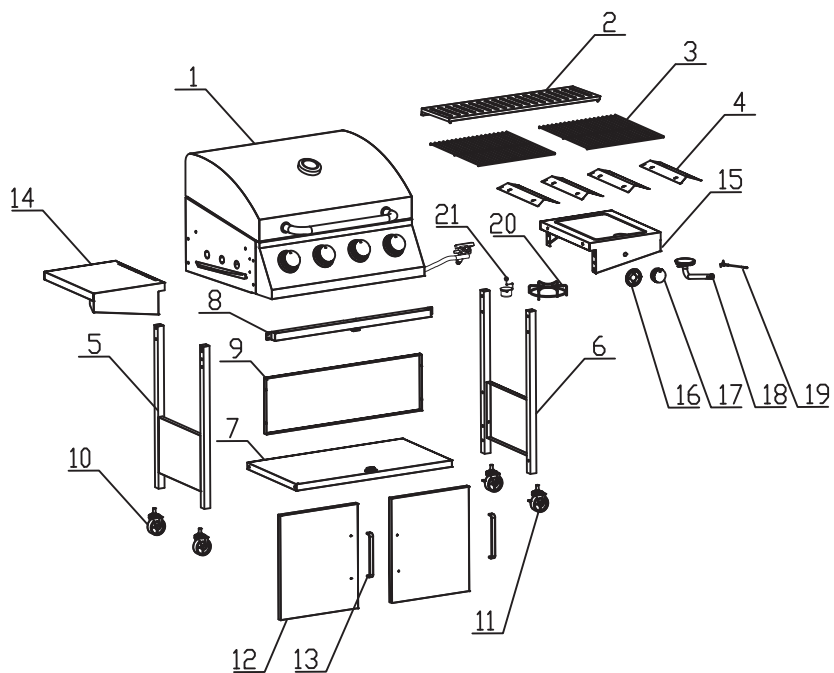



НЕБЕЗПЕЧНО

Якщо ви відчуваєте запах газу

1. Перекрийте подачу газу.
2. Загасіть будь-яке відкрите полум'я.
3. Відкрийте кришку гриля.
4. Якщо запах не зникає, тримайтеся подалі від приладу та зателефонуйте в пожежну службу.



ЗАСТЕРЕЖЕННЯ

1. Не зберігайте та не використовуйте бензин чи інші легкозаймисті рідини чи пари поблизу гриля чи будь-якого іншого приладу.
2. Балон з рідким газом що не використовується, не слід зберігати поблизу гриля чи будь-якого іншого приладу.
3. Не залишайте запалений гриль без нагляду.



УВАГА!



Цей гриль призначений лише для зовнішнього використання і не повинен використовуватися в будівлі чи будь-якій іншій закритій зоні.



Неправильне встановлення і налаштування, а також, недотримання інструкцій виробника може призвести до травмування чи пошкодження майна, або смерті.



Не намагайтеся будь-яким чином змінювати пристрій.
Модифікація може бути небезпечною.



Встановлення цього приладу, та зберігання газового балону повинні відповідати правилам безпеки.

⚠ Не зберігайте запасний газовий балон під цим приладом або поблизу нього. Балони для зрідженого газу повинні зберігатися в добре провітрюваному місці, недоступному для дітей.

Газовий балон повинен бути оснащений пристроєм для видалення парів і мати в комплекті хомут для захисту вентиля.

Завжди тримайте газові балони у вертикальному положенні під час використання, установки і зберігання.

⚠ Цей гриль призначений лише для використання зі зрідженим пропаном та його сумішами.

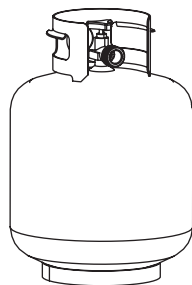

Характеристики зрідженого газу:

а) Зріджений газ легкозаймистий і вибухонебезпечний.

Ознайомтеся з характеристиками перед використанням будь-якого газового продукту.

б) Газ вибухонебезпечний під тиском, важчий за повітря і осідає в низьких ділянках.

с) Зріджений газ у своєму природному стані не має запаху.

Для вашої безпеки додається одорант, який дозволить відчутти витік газу.

д) Контакт з рідким газом може призвести до холодових опіків шкіри.

⚠ Потерті або заіржавілі балони для зрідженого газу можуть бути небезпечними, їх слід перевірити у постачальника газу та замінити в разі потреби.

Ніколи не заповнюйте балон газом більш, ніж на 80% від загального обсягу.

Якщо газовий балон заповнений або неправильно зберігається, він становить небезпеку можливого витоку газу через запобіжний клапан. Це може спричинити за собою сильну пожежу із загрозою життю, здоров'ю та приватної власності.

 Не запалюйте та не використовуйте цей прилад на відстані до 2,5 м. від стін, конструкцій або будівель. Не використовуйте на балконах або під ними.

 Не перекривайте вентиляційні отвори на корпусі гриля.
Ніколи не намагайтесь підключати цей газовий гриль до автономної газової системи.

 Вживання алкоголю, ліків може погіршити здатність споживача правильно збирати або безпечно експлуатувати прилад.

 Ніколи не використовуйте для розпалювання газового гриля деревне вугілля, запальну рідину, бензин, спирт, тощо.

 Не починайте роботу, якщо є витік газу.
Витоки газу можуть спричинити пожежу або вибух.

 Ви повинні дотримуватися всіх процедур перевірки витоку газу перед початком роботи.

Щоб запобігти пожежі або вибуху під час випробувань на герметичність:

а) Завжди виконуйте тест на герметичність перед тим як запалити гриль, та кожного разу коли підключаєте новий балон.

б) Не куріть і не дозволяйте інші джерела займання в місці проведення тесту на герметичність.









с) Тест на герметичність повинен проводитись на відкритому повітрі.

д) Ніколи не використовуйте відкритий вогонь, сірники, запальнички та інше для перевірки на виток.

е) Не використовуйте гриль, доки не будуть усунені всі витоки.































Якщо вам не вдається зупинити витік, відключіть подачу газу.

Відкрийте кришку. Від'єднайте газовий балон. З'в'яжіться з газовою або пожежною службою.

-  Не використовуйте цей гриль або будь-який газовий пристрій під або поблизу будь-яких незахищених горючих конструкцій.
-  Важливо підтримувати в чистоті відсік для клапанів, пальників та повітропроводів. Оглядайте гриль перед кожним використанням.
-  Не використовуйте гриль, якщо він не повністю зібраний і всі деталі надійно закріплені та затягнуті. Пристрій слід регулярно ретельно чистити та перевіряти. Ні в якому разі не модифікуйте гриль. Будь-які зміни небезпечні.
-  Використовуйте лише регулятор, що відповідає стандартам і технічним нормам вказаних виробником.
Не намагайтеся самостійно ремонтувати або модифікувати регулятор / шланг. Будь-які модифікації цього вузла анулюють вашу гарантію та створюють ризик витоку газу і пожежі. Використовуйте лише затвержені запасні частини.
-  Не встановлюйте та не використовуйте прилад на будь-яких транспортних засобах.
-  - Тримайте газові шланги якомога далі від гарячих поверхонь та крапель гарячого жиру.
- Не використовуйте гриль при сильному вітрі.
- Ніколи не нахилийтесь над решіткою при запаленні гриля.
- Не залишайте запалений гриль без нагляду. Тримайте дітей та домашніх тварин \ подалі від працюючого пристрою.
- Дайте грилю охолонути (приблизно 45 хвилин) перед переміщенням або зберіганням.
-  - Надягайте захисні рукавички.
- Обережно і повільно відкривайте кришку працюючого гриля, оскільки тепло та пара можуть сильно вас обпекти.
- Не намагайтеся від'єднати газовий регулятор від балона або газового штуцера, поки використовується гриль.
- Від'єднуйте газовий балон, коли він не використовується.
-  Після періоду зберігання та / або невикористання обов'язково перевірте прилад на витоки та наявність бруду в пальнику.
Ніколи не використовуйте гриль без встановленої нагрівальної плити.

Недотримання інструкцій може призвести до смерті, серйозних травм або пошкодження майна.

СКЛАДОВІ ЧАСТИНИ

No.	Мал.		К-СТЬ	No.	Мал.		К-СТЬ
	без бічного пальника	з бічним пальником			без бічного пальника	з бічним пальником	
1			1	14			1
2			1	15			1
3			2	16			1 для моделі з бічним пальником
4			4/5/6	17			1 для моделі з бічним пальником
5			1	18			1 для моделі з бічним пальником
6			1	19			1 для моделі з бічним пальником
7			1	20			1 для моделі з бічним пальником
8			1	21			1
9			1				
10			2	B M5*12 гвинт	 		24
11			2	C верхній штифт дверцят			2
12			2	D M5 гайка			1
13			2	E M4*8 гвинт	 		7

СКЛАДАННЯ

Примітка: Будь ласка, не закручуйте міцно гвинти та гайки до завершення всіх етапів складання.

1. З'єднайте раму LH і RH (5 і 6) з нижньою полицею (7) гвинтами M5 (B) 4шт.

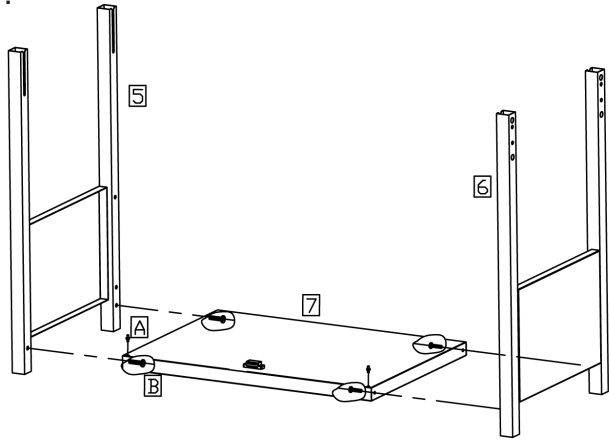

2. З'єднайте задню полицю (9) з рамами за допомогою гвинтів M5 4 шт. (B)

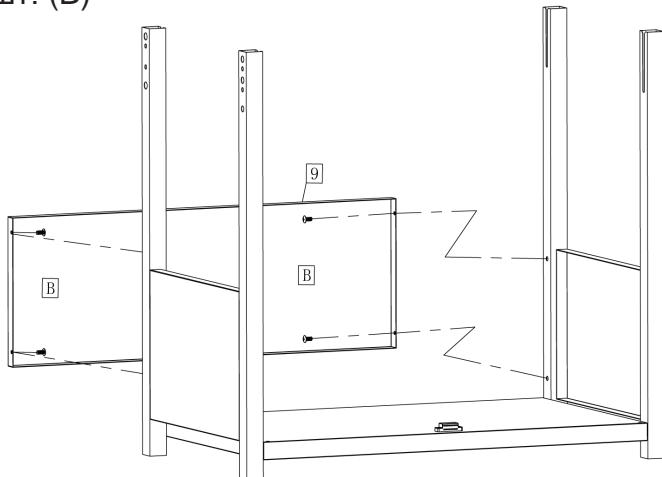

СКЛАДАННЯ

3. З'єднайте передню балку (8) з передньою частиною рамок за допомогою гвинтів М5 4шт. (В)

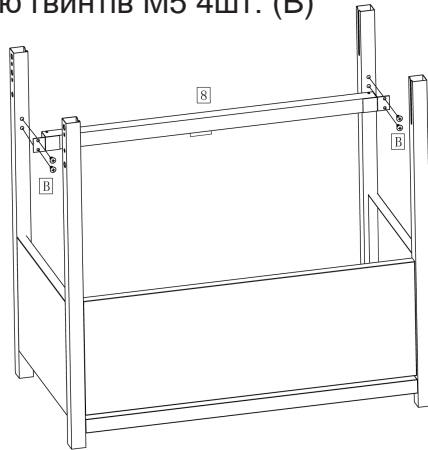

4. Приєднайте колеса 4шт (10 і 11) до ніжок рами.
Примітка: два колеса (2 шт.) із розривом (10) завжди розташовані з однієї сторони.

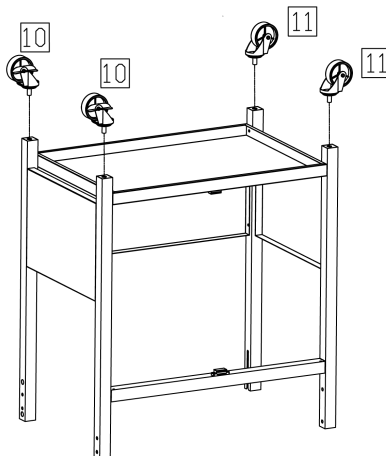

СКЛАДАННЯ

5. Корпус (1) засувається в ніжки рами за допомогою попередньо зібраних (8 шт.) гвинтів М5 (див. Детальне зображення). Гвинти затягуються після того, як корпус зсунувся в потрібне положення. Примітка: перед встановленням корпусу переконайтеся, що гвинти (8 шт.) попередньо угвинчені.

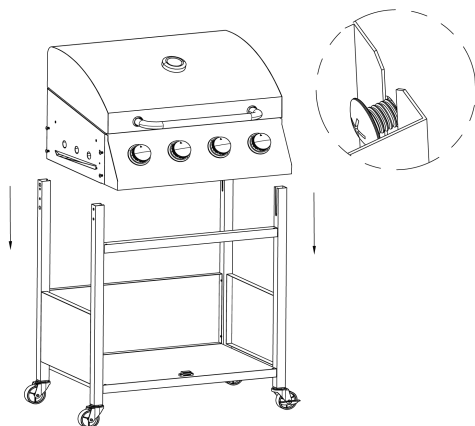

6. Бічна полиця LH (14) приєднується до корпусу за допомогою 6 шт. гвинтів М5 (В).

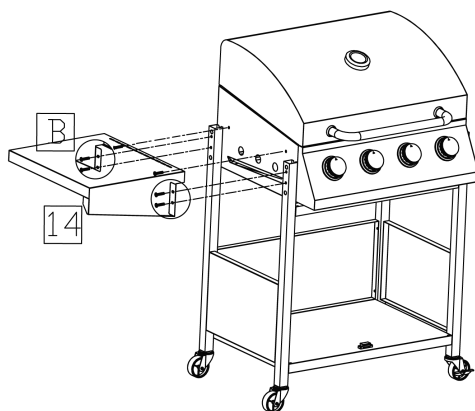

СКЛАДАННЯ

7. Бічна полиця RH (14) приєднується до корпусу за допомогою 6 шт. гвинтів M5 (B).

Примітка:

- Бічна полиця RH для серії без додаткового пальника.
- Полка бокового пальника RH для серії з додатковим пальником. (тут використовується частина інструкції для моделей з бічним додатковим пальником).

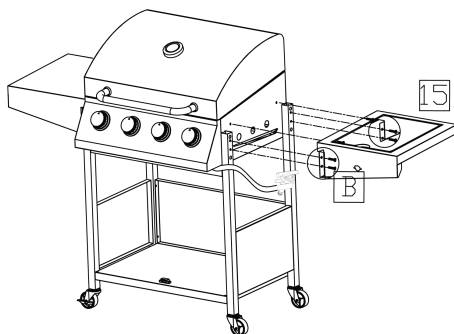

8. Поворотний вимикач бічного пальника (16), передня пластина бічного пальника та клапан бічного пальника (усередині передньої пластини полиці) зібрати разом гвинтами (2 шт.) M4 (E).

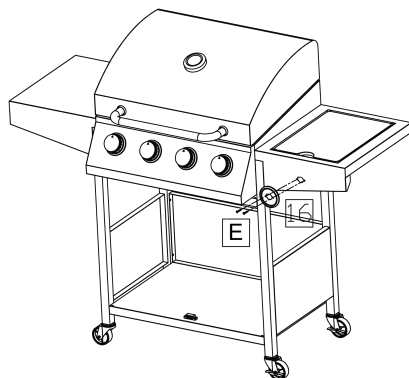

Примітка: Цей крок не потрібен для моделей без додаткового пальника.

СКЛАДАННЯ

9-1. Бічний пальник (18) зафіксувати на боковій полиці 2-ма гвинтами М4*8 (Е). Вставте трубку в роз'єм клапана.

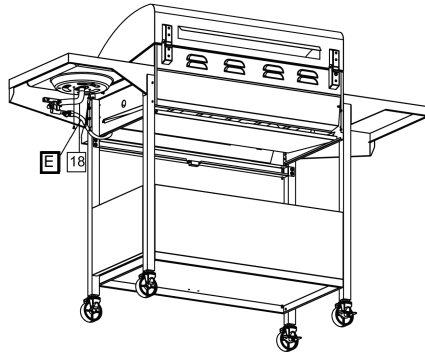

Примітка: Цей крок не потрібен для моделей без додаткового пальника.

9-2. Один кінець запалювача (19) зафіксувати на боковій полиці за допомогою гвинта М4 (1 шт.) (В) та гайки М4 (1 шт.) (D). Інший кінець приєднати до роз'єму клапана.

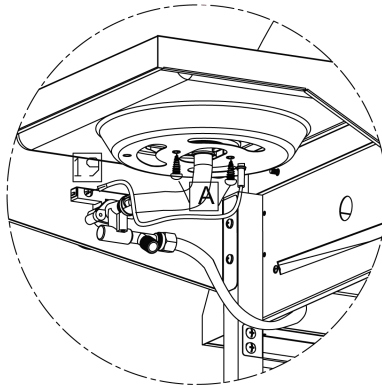

Примітка: Цей крок не потрібен для моделей без додаткового пальника.

СКЛАДАННЯ

Увага! Для того, щоб успішно розпалили бічний пальник, переконайтесь, що головка запалювача розташована напроти одного з газових отворів бічного пальника.

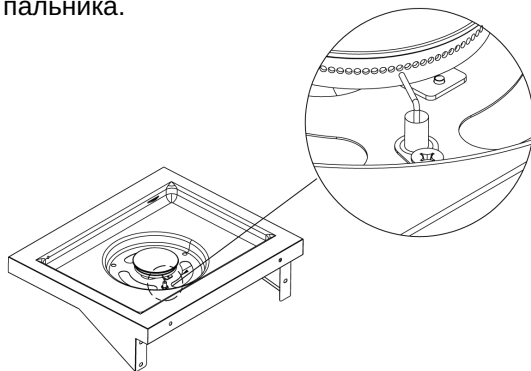

10. Ручка регулятора (17) встановлюється на передній пластині бічного пальника. Решітка (20) надягається на полицю пальника 3-ма довгими ніжками у отвори.

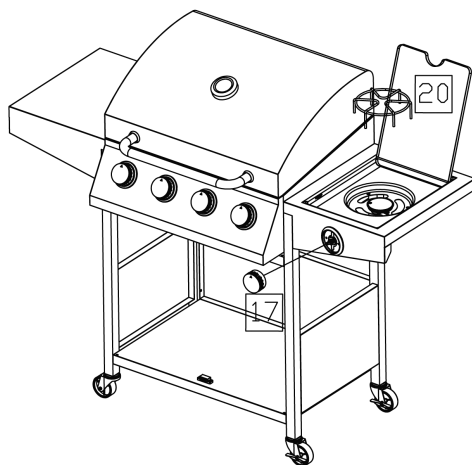

Примітка: Цей крок не потрібен для моделей без додаткового пальника.

СКЛАДАННЯ

11. Ручки (13) фіксуються на дверцятах (12) за допомогою гвинтів М4 (4шт.) (Е).
Всього дверцят 2 шт.

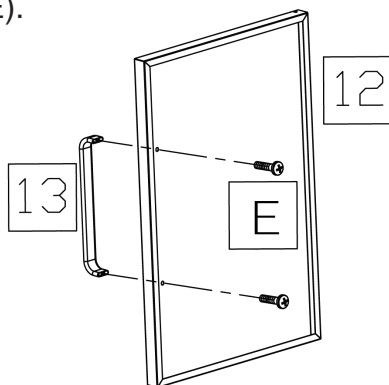

12. Двері приєднуються до передніх ніжок рами за допомогою штифтів (С).

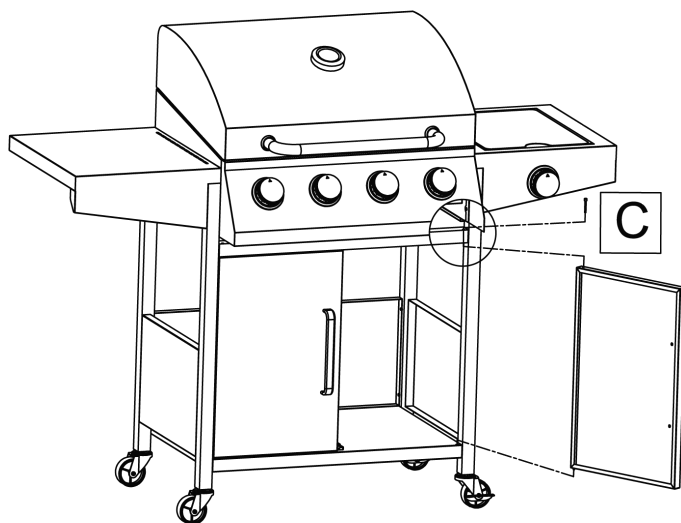

СКЛАДАННЯ

13. Сітка для розігріву (2), решітки для смаження (3) та нагрівальні тени (4) закріплюються в корпусі.

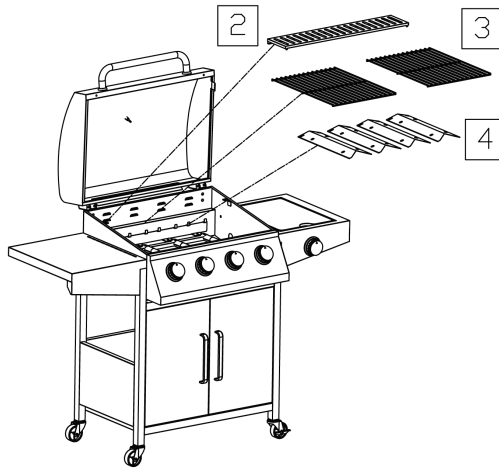

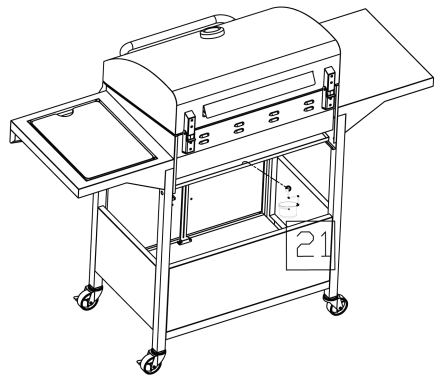

14. Масляна чашка (21) встановлюється на масляному піддоні.



Перед використанням
затягніть усі гвинти.
Збірка завершена.



Інструкція з експлуатації

-  Можна використовувати балони 5 / 11 кг.
Будьте обережні під час маніпуляцій з балонами. Не зберігайте їх у горизонтальному положенні, щоб запобігти пошкодженню клапана. Пошкодження клапана може призвести до небезпечного витоку газу.
Завжди від'єднуйте газовий балон перед тим, як пересувати гриль.
Не піддавайте балон впливу високих температур. Тиск всередині резервуара може зрости, та перевищити безпечний рівень. Це може спричинити вибух.
Не зберігайте балони з рідким газом в підвалах або нижче рівня земної поверхні.
Пропан важчий за повітря. У випадку витікання газ накопичується в низинах та може становити загрозу вибуху.
Ніколи не зберігайте балони з пропаном або бутаном у жилих приміщеннях.
-  Під час зберігання приладу від'єднуйте балон та накривайте гриль. Зберігайте балон поза межами житлових приміщень в добре провітрюваному приміщенні.



Прилад повинен бути обладнаний регулятором, який відповідає місцевим стандартам та(або) нормам, з вихідним тиском в наступних межах:

КАТЕГОРІЯ ПРИБОРІВ:	I ₃₊ (28-30/37)		I _{3B/P} (30)
ВИДИ ГАЗУ:	Бутан	Пропан	Бутан, пропан або їх суміші
ТИСК ГАЗУ:	28-30mbar	37 mbar	30 mbar
ВИХІДНИЙ ТИСК РЕГУЛЯТОРА:	30mbar	37 mbar	30 mbar

 Ніколи не використовуйте нерегульоване джерело газопостачання! 

-  Прилад повинен бути обладнаний газовим шлангом, який відповідає місцевим стандартам та(або) нормам.
Шланг, яким гриль під'єднується до газового балону, повинен бути не менше 600мм завдовжки.
Перевіряйте шланг на придатність (або на ушкодження). Шланг необхідно замінити у випадку пошкодження, та згідно із встановленими нормами.

Інструкція з експлуатації

ПІДКЛЮЧЕННЯ ГАЗОВОГО БАЛОНА

1. Пригвинтіть шланг до гвинта регулятора тиску та надійно затягніть з'єднання за допомогою ключа.
2. Наверніть гайку регулятора на гвинт на газовому балоні. Руками міцно затягніть гайку.
Не користуйтеся інструментом, щоб не завдати шкоди ущільненню.
3. Наверніть гайку на різьбове з'єднання газового гриля з іншого кінця шланга. Щільно затягніть гайковим ключем.
4. Зробіть перевірку на герметичність.

ПЕРЕВІРКА НА ГЕРМЕТИЧНІСТЬ

1. Переконайтеся, що регулятор щільно приєднаний до газового балону.
2. Зробіть мильний розчин, змішавши одну частину рідкого мила з трьома частинами води.
3. Нанесіть мильний розчин на всі з'єднання (як показано на малюнках).
4. Повністю відкрийте клапан балона.
(*Якщо ви почуєте гучний звук, негайно закрийте клапан, так як існує серйозний витік в з'єднанні регулятора.
Затягніть перед тим, як продовжити перевірку.)
5. Якщо бульбашки будуть збільшуватися, є витік. Негайно закрийте клапан і заново затягніть всі з'єднання.
Якщо ви не можете усунути витік, не намагайтеся полагодити несправність самостійно.
6. Завжди закривайте клапан балона після проведення перевірки на наявність витоків.

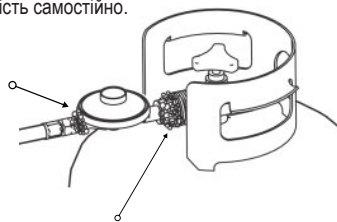
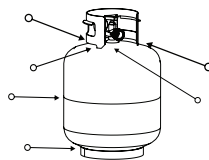

ПЕРШЕ ВИКОРИСТАННЯ

1. Переконайтесь, що всі ярлики, упаковка та захисні плівки були зняті.
2. Перед першим приготуванням на решітці видаліть оливи від виробництва, працюючи з грилем протягом принаймні 15 хвилин в положенні полум'я "HIGH" із закритою кришкою.
Це дозволить очистити внутрішні деталі та розсіяти запахи.

Інструкція з експлуатації

РОЗПАЛЮВАННЯ



- Тримайте робочу зону газового гриля в чистоті, вільною від горючих матеріалів, бензину та інших легкозаймистих рідин.
- Не перешкоджайте потоку повітря для полум'я та вентиляції.
- Перевірте та почистіть в разі потреби труби пальника / трубки Вентури на наявність комах та їх гнізд. Замічена трубка може призвести до пожежі.

1. Відкрийте кришку (перед запалюванням кришка гриля повинна бути відкрита).
2. Встановіть всі ручки газового пальника в положення "OFF".
3. Увімкніть подачу газу за допомогою ручки регулятора на газовому балоні.
4. Натисніть і поверніть ручку середнього пальника проти годинникової стрілки, поки не досягне знака запалювання та не почується клацання.
5. Далі натисніть і поверніть ліву або праву ручку таким же чином, поки пальник не запалає.
6. Ручками управління пальником відрегулюйте бажану температуру приготування.
7. Якщо пальник не горить, поверніть усі ручки в положення "OFF" і повторіть КРОКИ 4 і 5 через 5 хвилин.

РОЗПАЛЮВАННЯ БІЧНИХ ПАЛЬНИКІВ

1. Встановіть ручку газового пальника в положення "OFF".
2. Відкрийте кришку бічного пальника.
3. Увімкніть подачу газу за допомогою ручки регулятора на газовому балоні.
4. Натисніть і поверніть ручку пальника проти годинникової стрілки, доки не досягне знака запалювання та не почується клацання. Пальник запалюється.
5. Ручкою управління пальником налаштуйте бажану температуру приготування.
6. Якщо пальник не горить, поверніть усі ручки в положення "OFF" і повторіть КРОКИ 3 і 4 через 5 хвилин.

ВІДКЛЮЧЕННЯ ГРИЛЯ

1. Згасіть полум'я пальника, встановивши ручки управління в положення "OFF".
2. Відключити подачу газу на регуляторі та від'єднайте газовий балон.
Зберігайте газовий балон належним чином в безпечних умовах.



Інструкція з експлуатації

Приготування їжі

1. Відкрийте кришку та запаліть пальник відповідно до Інструкції розпалювання.
 2. Закрийте кришку та розігрійте гриль в положенні "HIGH".
 3. Відрегулюйте полум'я регуляторами до бажаної температури.
 4. У захисних рукавичках підійміть кришку за ручку(-и) та використовуйте довгі щипці для розміщення продуктів на кухонних сітках над запаленими пальниками.
 5. З відкритою або закритою кришкою готуйте, поки не досягнете бажаної внутрішньої температури їжі.
 6. По завершенню відключіть гриль, повернувши регулятор / ручки управління в положення "LOCK / OFF".
- Від'єднайте балон та зберігайте згідно правил безпеки.

Контроль спалаху

Спалахування є частиною приготування м'яса на грилі та додає унікальний смак смаження. Надмірні спалахи можуть пересмажити їжу та спричинити небезпечну ситуацію для вас та вашого гриля.

Важливо:

Надмірні спалахи виникають внаслідок накопичення жиру на дні гриля. Якщо трапляються надмірні спалахи, НЕ наливайте воду на полум'я.

У разі загорання жиру закрийте кришку і поверніть регулятор / ручку управління в положення "OFF", доки жир не згорить.

Будьте обережні, відкриваючи кришку, оскільки можуть статися раптові спалахи.

Увага: гасити жирові пожежі, закриваючи кришку, не можна.

- Не лийте воду на жировий вогонь.

Це може спричинити бризки жиру і призвести до серйозних опіків, тілесних чи інших ушкоджень.

Якщо загоряється жир, поверніть регулятор / ручку управління в положення "OFF".

- Не залишайте гриль без нагляду під час попереднього нагрівання або спалення залишків їжі в положенні "HIGH".

Якщо решітку регулярно не чистити, може статися жировий вогонь, який може пошкодити продукт.

ПОПЕРЕДЖЕННЯ:

Під час приготування їжі матеріали для пожежогасіння повинні бути легко доступними.

У разі горіння масла / жиру не намагайтеся загасити полум'я водою.

Інструкція з експлуатації

ЧИЩЕННЯ ТА ДОГЛЯД

 Чищення та технічне обслуговування слід проводити, коли гриль повністю охолоне (близько 45 хвилин) з відключеним газовим балоном.

Очищення поверхонь

1. Протріть поверхні м'яким миючим засобом для миття посуду.
2. Для стійких поверхонь використовуйте знежирювач і нейлонову щітку для чищення.
3. Змити водою.

Очищення пальника

1. Поверніть ручки управління та регулятор в положення "LOCK/OFF" і від'єднайте газовий балон. Зачекайте, поки гриль повністю охолоне (приблизно 45 хв.).
 2. Зніміть решітку для смаження та нагрівальний тен.
 3. Видаліть залишки їжі та бруд з поверхні пальника.
 4. Очистіть отвір пальника щіткою або стисненим повітрям.
 5. Очистіть усі засмічені порти жорстким дротом (наприклад, відкритою скріпою для паперу).
 6. Перевірте пальник на наявність пошкоджень (тріщин або отворів).
 7. Встановіть нагрівальний тен та решітку для смаження на місце.
-

ЗБЕРІГАННЯ

1. Поверніть ручки управління та регулятор в положення "LOCK/OFF" і від'єднайте газовий балон.
 2. Очистіть усі поверхні.
 3. Злегка промажте пальники олією, щоб запобігти надмірної іржі.
 4. Від'єднайте газовий балон. Зберігайте його окремо згідно правил безпеки.
 4. Якщо ви зберігаєте гриль на відкритому повітрі, накрийте його кришкою (тендом) для захисту від негоди.
-

ВИРІШЕННЯ ПРОБЛЕМ

Проблема	Можлива причина	Вирішення
Пальник не запалюється за допомогою запалювача (якщо виключено в комплектую)	Газовий бак майже порожній або порожній	Замініть газовий баклон на повний
	Витік газу з балону	Дотримуйтесь інструкцій "Перевірка герметичності у посібнику користувача"
	Провід або електрод, покриті залишками від готування	Очистіть дріт та / або електрод спиртом
	Електрод і пальники мокрі	Витріть насухо тканиною
	Електрод тріснув або зламався - іскри на тріщині	Замініть електрод,
	Ослаблений або від'єднаний провід	Знову підключіть провід або замініть електрод / провід у зборі,
	Провід замикається між запалювачем та електродом	Замініть дріт / електрод запалювача в зборі,
	Поганий запалювач	Замініть запалювач
Пальник не загоряється від сірника	Відсутність потоку газу	Перевірте, чи не порожній газовий балон: А. Якщо порожній, замініть В. Якщо бензобак не порожній, зверніться до розділу "Раптове падіння потоку газу або зменшення висоти полум'я"
	Газовий бак майже порожній або порожній	Замініть газовий баклон на повний
	Витік газу з балону	Дотримуйтесь інструкцій "Перевірка герметичності" у посібнику користувача
	Гайка муфти та регулятор з'єднані не повністю	Повертайте гайку приблизно на половину-три чверті додаткового повороту, до твердої зупинки. Затягуйте лише вручну - не використовуйте інструменти
	Перешкода потоку газу	Очистіть пальники
	Павутиння або гніздо комах в трубі Вентурі	Очистіть трубку Вентурі та пальник
	Порти пальника засмічені або заблоковані	Очистіть порти пальника
Раптове падіння потоку газу або зменшення висоти полум'я	Закінчився газ в балоні	Замініть газовий бак на повний
	Спрацював клапан надлишкового потоку; можливо, було ввімкнено захисний пристрій	1. Поверніть регулятор / ручку управління в положення "LOCK / OFF" 2. Зачекайте 30 секунд і запаліть гриль 3. Якщо полум'я все ще знаходо низьке, скиньте пристрій захисту від надмірного потоку: a) Поверніть регулятор / ручку управління в положення "OFF" b) Змініть газовий балон c) Зачекайте 1 хвилину d) Приєднайте газовий балон e) Виконайте перевірку герметичності відповідно до інструкцій "Перевірка герметичності" f) Запаліть гриль відповідно до інструкцій "Розпалювання"
Нерегулярне полум'я, полум'я не працює на всю довжину пальника	Порти пальника засмічені або заблоковані	Очистіть порти пальника
Полум'я жовте або оранжеве	Новий пальник може мати залишки виробничих мастил	Палити гриль протягом 15 хвилин в положенні "HIGH" із закритою кришкою
	Павутиння або гніздо комах в трубі Вентурі	Очистіть трубку Вентурі
	Залишки їжі, жир тощо	Очистіть пальник
	Погане врівнювання клапана до пальника	Переконайтеся, що пальник правильно зафіксований клапаном
Полум'я згасає	Сильний або поривчастий вітер	Не використовуйте гриль при сильному вітрі
	Мало газу в балоні	Замініть газовий балон на повний
	Спрацював клапан надлишкового потоку; можливо, було ввімкнено захисний пристрій	Дивіться розділ "Раптове падіння потоку газу або зменшення висоти полум'я"
Спаляхи	Накопичення жиру	Видаліть та почистіть усі деталі решітки відповідно до інструкцій "Чищення та догляд" у посібнику користувача
	Надлишок жиру в м'ясі	Обріжте жир з м'яса перед смаженням
	Надмірна температура смаження	Відрегулюйте (зменшіть) температуру приготування
Постійний жировий вогонь	Жир, що утримується внаслідок накопичення їжі навколо конфорки	1. Поверніть ручку управління в положення "OFF" 2. Залиште кришку в закритому положенні і дайте вогню згоріти 3. Після охолодження гриля видаліть і почистіть усі деталі відповідно розділу "Чищення та догляд"
Спалях (пожежа в трубі пальника)	Пальник та / або трубка пальника заблоковані	Очистіть пальник та / або трубку пальника

Забороняється допускати до газового гриля осіб:



- які не досягли 18 років;
 - у стані алкогольного, наркотичного, психотропного сп'яніння;
 - мають медичні протипоказання.
-

Зовнішній вигляд і комплектація виробу перевіряються покупцем у момент придбання товару.

Ця інструкція є гарантійним зобов'язанням.

Модель
Продавець
Дата продажу

*Виробник залишає за собою право на внесення конструктивних змін.