

Тумба приліжкова "ПКТ-6"

Специфікація виробу:

Деталі:

1. Кришка - 440x380мм - 1 шт.
2. Стьїка - 604x380мм (Л и П) - 2 шт.
3. Полиця - 404x360мм - 1 шт.
4. Пильник - 80x404мм - 1 шт.
5. Бокова стінка шухляди - 300x150мм - 2 шт.
6. Задня стінка шухляди - 347x150мм - 1 шт.
7. Фасад шухляди - 248x398мм - 1 шт.
8. Задня стінка - 604x404мм - 1 шт.
9. Дно шухляди - 376x307мм (ДВП) - 1 шт.

Фурнітура:

10. Цвях 1,4x20 - 10 шт.
11. Заглушка конфірмадна - 10 шт.
12. Ключ конфірмадний - 1 шт.
13. Конфірмад 6,3x50 - 14 шт.
14. Напрямна 300мм - 1 комп.
15. Ручка 224 мм - 1 шт.
16. Шайба під гвинт - 2 шт.
17. Шкант 8 x 30 - 10 шт.
18. Шуруп 3,5x16 - 12 шт.
19. Саморіз 4x35 - 2 шт.
20. Куточок пластмасовий - 2 шт.
21. Цвях ніжка - 4 шт.

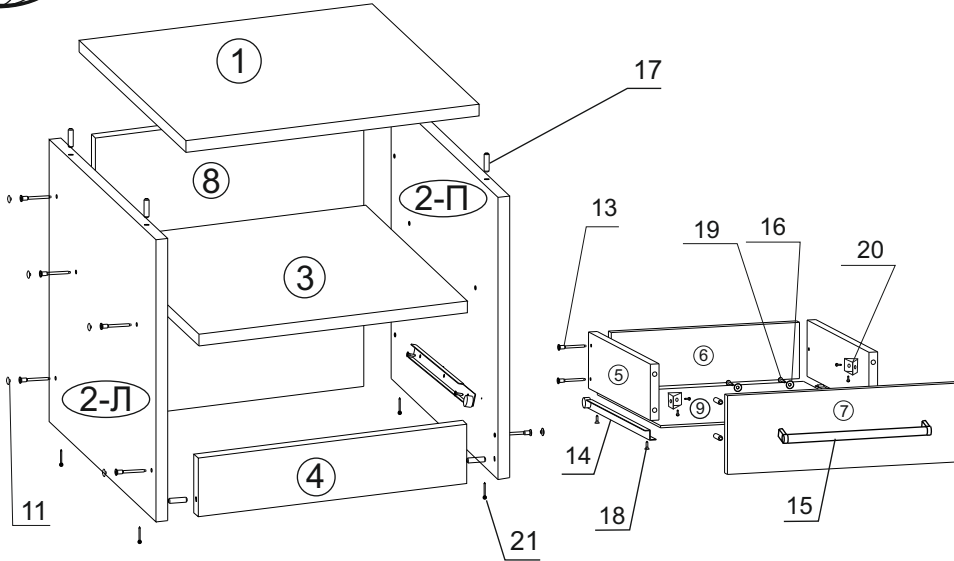

Інструкція зі збірки виробу:

1. Набити на нижні торці стійок (поз. 2-Л, 2-П) цвях-ніжку (поз. 21).
2. Встановити «канавочні» елементи напрямних (поз. 14) на стійки (поз. 2-Л, 2-П) і зафіксувати шурупами (поз. 18) з комплекту фурнітури.
3. Встановити в отвори стійок (поз. 2-Л, 2-П) шканти (поз. 17) попередньо обробивши отвори стійок клеєм ПВА.
4. З'єднати пильовик, полицю і задню стінку (поз. 3, 4, 8) зі стійками (поз. 2-Л, 2-П) і зафіксувати за допомогою конфірмадів (поз. 13) та ключа (поз. 12) як зазначено на малюнку.
5. Встановити на нижню площину кришки (поз. 1) шканти (поз. 17) попередньо обробивши отвори кришки клеєм ПВА.
6. Встановити кришку (поз. 1) на стійки (поз. 2-Л та 2-П) попередньо обробивши отвори стійок клеєм ПВА.
7. З'єднати бічні стінки шухляди (поз.5) із задньою стінкою шухляди (поз.6) і зафіксувати за допомогою конфірмадів (поз.13).
8. Встановити в отвори фасада (поз. 7) шканти (поз. 17) попередньо обробивши отвори клеєм.
9. Поєднати фасад (поз. 7) з бічними стінками шухляди (поз. 5) попередньо обробивши отвори бічних стінок клеєм.
10. Встановити куточки (поз. 20) на внутрішню сторону бокової стінки шухляди (поз. 5) і фасаду (поз. 7) і закріпити за допомогою шурупів (поз. 18). По одному на кожну сторону.
11. Набити на нижні торці стінок (поз. 5, 6) дно шухляди (поз. 9) цвяхами (поз. 10) з комплекту фурнітури.
12. Встановити на нижні торці стінок (поз. 5) «провідні» елементи напрямних (поз. 14) і зафіксувати шурупами (поз. 18) як зазначено на малюнку.
13. Встановити ручку (поз. 15) на фасад (поз. 7) і зафіксувати за допомогою саморізів (поз. 19) та шайб (поз. 16).
14. Закрити отвори конфірмадів заглушками (поз. 11) з комплекту фурнітури.