

МГ-1 Тумба - 2

Специфікація виробу:

Деталі:

- Кришка - 783x384мм - 1 шт.
- Основа - 783x384мм - 1 шт.
- Стьїка - 838x384мм - 1 шт.
- Стьїка - 838x384мм - 1 шт.
- Стьїка - 838x384мм - 1 шт.
- Полиця - 344x384мм - 1 шт.
- Стьїка мала - 838x80мм - 2 шт.
- Двері - 725x294мм - 1 шт.
- Стінка задня - 776x288мм (ДВП) - 3 шт.
- Планка декоративна - 783x70мм - 2 шт.
- Планка декоративна - 732x70мм - 2 шт.
- Фасад шухляди - 179x338мм - 4 шт.
- Дно шухляди - 357x300мм (ДВП) - 4 шт.
- Бічна стінка шухляди - 350x100мм - 8 шт.
- Задня стінка шухляди - 271x100мм - 4 шт.

Фурнітура:

- Конфірмат 6,3x50 - 22 шт.
- Заглушка конфірматна - 2 шт.
- Шканти 8x30 - 46 шт.
- Завіса напівнакладна - 2 шт.
- Ручка 224 мм - 5 шт.
- Саморіз 4x35 - 10 шт.
- Шайба під гвинт - 10 шт.
- Шуруп 3,5x16 - 72 шт.
- Цвях 1,4x20 - 70 шт.
- Ключ конфірматний - 1 шт.
- Куточок пластмасовий - 16 шт.
- Профіль для ДВП - 746мм - 2 шт.
- Ніжка під шафу і комод - 4 шт.
- Напрямна "350мм" - 4 шт.

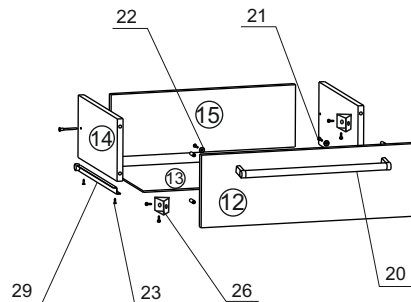
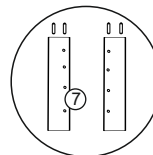
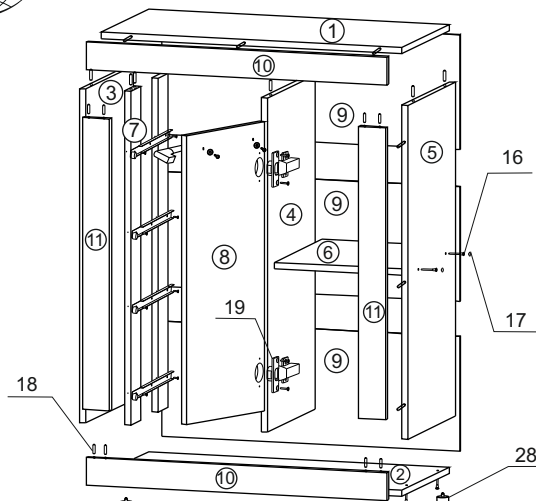

Інструкція зі збірки виробу:

- Встановити «канавочні» елементи напрямних (поз. 29) на стійку (поз. 4) і зафіксувати шурупами (поз. 23) з комплекту фурнітури.
- На нижню площину основи (поз. 2) встановити ніжки (поз. 28).
- Встановити на основу (поз. 2) стійку (поз. 3, 4, 5) і зафіксувати конфірматами (поз. 16). Також встановити на основу (поз. 2) шканти (поз. 18) попередньо обробивши отвори основи клеєм ПВА.
- Приєднати куточки (поз. 26) шурупами (поз. 23) до стійки (поз. 3) з краю ліцевої сторони — один зверху, один знизу та один по центру для подальшого зручного з'єднання з планкою (поз. 11).
- Встановити стійки (поз. 7) на основу (поз. 2) таким чином, щоб отвори під «канавочні» елементи напрямних були всередині строго дотримуючись вказівки на малюнку.
- Встановити на нижню площину кришки (поз. 1) шканти (поз. 18) попередньо обробивши отвори кришки клеєм ПВА.
- Встановити кришку (поз. 1) на стійки (поз. 3, 4, 5, 7) попередньо обробивши отвори стійок клеєм ПВА.
- Встановити «канавочні» елементи напрямних (поз. 29) на стійки (поз. 7) і зафіксувати шурупами (поз. 23) з комплекту фурнітури строго дотримуючись вказівки на малюнку.
- Встановити шканти (поз. 18) на планки (поз. 10, 11), попередньо обробивши отвори планок клеєм ПВА. Поєднати між собою планки (поз. 10, 11) як вказано на малюнку, попередньо обробивши отвори планок клеєм.
- Отримано конструкцію планок (поз. 10, 11) встановити на торці стійок (поз. 3, 5) та кришки з основою (поз. 1, 2), попередньо обробивши отвори деталей (поз. 1, 2, 3, 5) клеєм ПВА. Дивись малюнок.
- Додатково зафіксувати планки (поз. 10, 11) з внутрішньої сторони куточками (поз. 26) та шурупами (поз. 23) до деталей (поз. 1, 2, 3, 5).
- З'єднати бічні стінки шухляди (поз. 14) із задньою стінкою шухляди (поз. 15) і зафіксувати за допомогою конфірматів (поз. 16).
- Встановити в отвори фасадів (поз. 12) шканти (поз. 18) попередньо обробивши отвори клеєм.
- Поєднати фасад (поз. 12) з бічними стінками шухляди (поз. 14) попередньо обробивши отвори бічних стінок клеєм.
- Встановити куточки (поз. 26) на внутрішню сторону бокової стінки шухляди (поз. 14) і фасад (поз. 12) і закріпити за допомогою шурупів (поз. 23). По одному на кожну сторону.
- Набити на нижні торці стінок (поз. 14, 15) дно шухляди (поз. 13) цвяхами (поз. 24) з комплекту фурнітури.
- Встановити на нижні торці стінок (поз. 14) «провідні» елементи напрямних (поз. 29) і зафіксувати шурупами (поз. 23) як зазначено на малюнку.
- Встановити завіси (поз. 19) на двері (поз. 8) та закріпити шурупами (поз. 23).
- Встановити двері (поз. 8) на стійку (поз. 4) та закріпити шурупами (поз. 23).
- Встановити ручки (поз. 20) на фасад (поз. 12) і двері (поз. 8) і зафіксувати саморізами (поз. 21) та шайбами (поз. 22).
- Прибити на задні торці стійок (поз. 3, 4, 5) та кришку з основою (поз. 1, 2) задню стінку ДВП (поз. 9) використовуючи цвяхи (поз. 24) та профіль для ДВП (поз. 27).
- Закрити отвори конфірматів заглушками (поз. 17) з комплекту фурнітури.