

# МГ-1 Тумба - 1

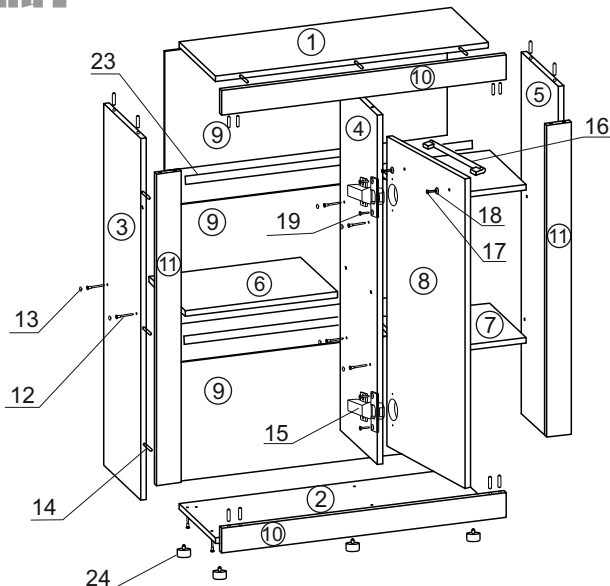

## Специфікація виробу:

### Деталі:

1. Кришка - 800x320мм - 1 шт.
2. Основа - 800x320мм - 1 шт.
3. Стьїка - 1158x320мм - 1 шт.
4. Стьїка - 1158x320мм - 1 шт.
5. Стьїка - 1158x320мм - 1 шт.
6. Полиця - 427x320мм - 1 шт.
7. Полиця - 323x320мм - 2 шт.
8. Двері - 1046x385мм - 1 шт.
9. Стінка задня - 794x296мм (ДВП) - 4 шт.
10. Планка декоративна - 800x70мм - 2 шт.
11. Планка декоративна - 1052x70мм - 2 шт.

### Фурнітура:

12. Конфірмат 6,3x50 - 18 шт.
13. Заглушка конфірматна - 12 шт.
14. Шканти 8x30 - 26 шт.
15. Завіса зовнішня - 2 шт.
16. Ручка 224 мм - 1 шт.
17. Саморіз 4x35 - 2 шт.
18. Шайба під гвинт - 2 шт.
19. Шуруп 3,5x16 - 24 шт.
20. Цвяхи 1,4x20 - 60 шт.
21. Ключ конфірматний - 1 шт.
22. Куточок пластмасовий - 8 шт.
23. Профіль для ДВП - 765мм - 3 шт.
24. Ніжка під шафу і комод - 5 шт.

## Інструкція зі збірки виробу:

1. Встановити полиці (поз. 7) між стійками (поз. 4, 5), а полицю (поз. 6) між стійками (поз. 3, 4) і зафіксувати конфірматами (поз. 12) та ключом (поз. 21). Дивись малюнок.
2. Встановити ніжки (поз. 24) на нижню площину основи (поз. 2). Приєднати основу (поз. 2) до стійок (поз. 3, 4, 5) за допомогою конфірматів.
3. Встановити на нижню площину кришки (поз.1) шканти (поз.14) попередньо обробивши отвори кришки клеєм ПВА. Встановити кришку (поз.1) на стійки (поз. 3, 4, 5) попередньо обробивши отвори стійок клеєм.
4. Встановити шканти (поз. 14) на планки облицювальні (поз. 10, 11), попередньо обробивши отвори планок клеєм ПВА. Поєднати між собою планки декоративні (поз.10, 11) як вказано на малюнку, попередньо обробивши отвори планок клеєм.
5. Отриману конструкцію планок (поз. 10, 11) встановити на торці стійок (поз. 3, 5) та кришки з основою (поз. 1, 2), попередньо обробивши отвори деталей (поз. 1, 2, 3, 5) клеєм ПВА. Дивись малюнок. Додатково зафіксувати планки (поз. 10, 11) з внутрішньої сторони куточками (поз. 22) та шурупами (поз. 19) до деталей (поз. 1, 2, 3, 5).
6. Встановити завіси (поз. 15) на двері (поз. 8) та закріпити шурупами (поз. 19).
7. Встановити двері (поз. 8) на стійку (поз. 4) та закріпити шурупами (поз. 19).
8. Встановити ручку (поз. 16) на двері (поз. 8) та зафіксуйте саморізами (поз. 17) і шайбами (поз. 18).
9. Прибити до задніх торців стійок (поз. 3, 4, 5) та кришки з основою (поз. 1, 2) задню стінку ДВП (поз. 9) використовуючи цвяхи (поз. 20) та профіль для ДВП (поз. 23).
10. Закрити отвори конфірматів заглушками (поз. 13) з комплекту фурнітури.