

## Специфікація виробу:

### Деталі:

1. Кришка - 487x402мм - 1 шт.
2. Основа - 467x402мм - 1 шт.
3. Стьїка - 450x450мм (Л і П) - 2 шт.
4. Бокова стінка шухляди - 400x90мм - 6 шт.
5. Задня стінка шухляди - 310x90мм - 3 шт.
6. Фасад шухляди - 394x150мм - 3 шт.
7. Стінка задня - 450x400мм - 1 шт.
8. Дно шухляди - 404x342мм (ДВП) - 3 шт.

### Фурнітура:

9. Конфірмат 6,3x50 - 10 шт.
10. Гвинт 3,5x16мм - 52 шт.
11. Куточок пластмасовий - 6 шт.
12. Ключ конфірматний - 1 шт.
13. Ручка "Матовий хром" 96 - 3 шт.
14. Шканти 8x30 - 20 шт.
15. Гвинт ручки - 6 шт.
16. Шайба під гвинт - 6 шт.
17. Цвях 1,4x20 - 36 шт.
18. Напрямок 400мм - 3 комп.
19. Колесо D40мм - 4 шт.

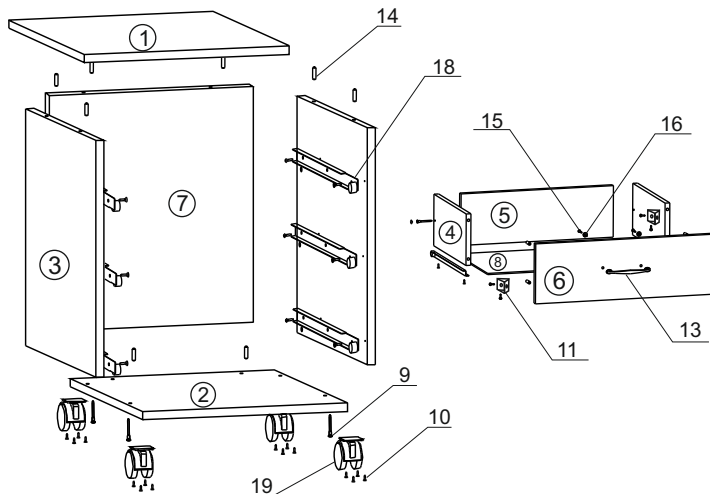

## Інструкція зі збірки виробу:

1. Встановити на площину основи (поз. 2) колеса (поз. 19) і зафіксувати шурупами (поз. 10).
2. Встановити канавочні елементи напрямних (поз. 18) на стійки (поз. 3) і зафіксувати шурупами (поз.10).
3. Встановити в отвори основи (поз. 2) шканти (поз. 14) попередньо обробивши отвори клеєм ПВА.
4. Встановити стінку задню (поз. 7) на основу (поз. 2) попередньо обробивши отвори в стійках клеєм.
5. З'єднати основу (поз. 2) зі стійками (поз. 3) і зафіксувати конфірматами (поз. 9), використовуючи ключ з комплекту фурнітури.
6. Встановити в отвори кришки (поз. 1) шканти (поз. 14) попередньо обробивши отвори клеєм ПВА.
7. Встановити кришку (поз. 1) на стійки (поз. 3) і стінку задню (поз. 7) попередньо обробивши отвори в стійках клеєм.
8. Встановити в отвори фасаду шухляди (поз. 6) шканти (поз. 14) попередньо обробивши отвори клеєм.
9. Встановити пластмасові куточки (по. 11) на внутрішню сторону бокової стінки шухляди (поз. 4) і фасаду (поз. 6), з'єднавши їх за допомогою шурупів (поз. 10) по одному на кожну сторону.
10. Набити на нижні торці стінок (поз. 4) дно шухляди (поз. 8) цвяхами (поз. 17).
11. Встановити ручки (поз. 13) на фасад шухляди (поз. 6) і зафіксувати шурупами (поз. 15) і шайбами (поз. 16).
12. Встановити на нижні торці стінок (поз. 4) провідні елементи напрямних (поз. 18) і зафіксувати шурупами (поз.10).
13. Вставити шухляди в канавочні елементи напрямних.