

Ліжко "Кровать Модерн - 160"

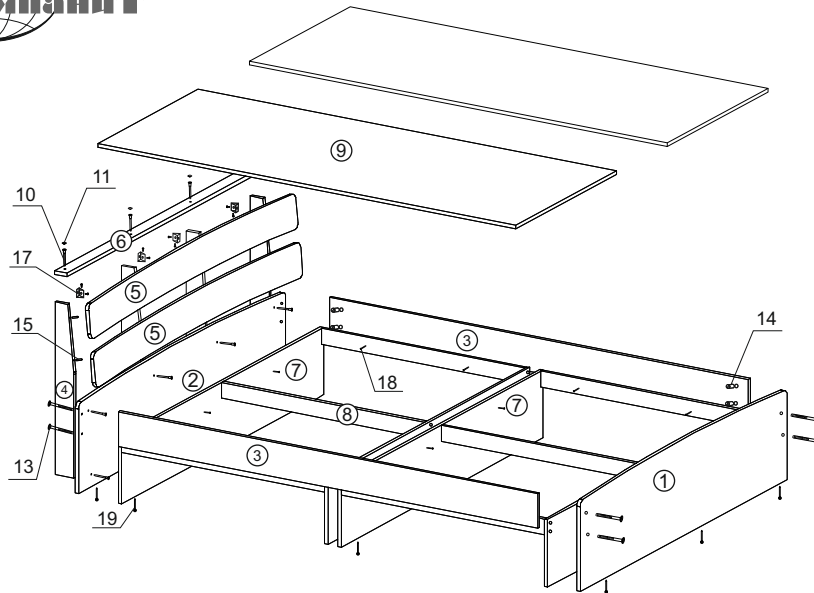

Специфікація виробу:

Деталі:

1. Бильця 1652x420мм - 1 шт.
2. Узголів'я 1652x420мм - 1 шт.
3. Боковина 2010x150мм - 2 шт.
4. Деталь узголів'я 750x90мм - 4 шт.
5. Деталь узголів'я 1652x180мм - 2 шт.
6. Деталь узголів'я 1564x60мм - 1 шт.
7. Опора 1608x294мм - 4 шт.
8. Царга 973x70 - 6 шт.
9. Підкладка 2005x802мм - 2 шт.

Фурнітура:

10. Конфірмат 6,3x50 - 36 шт.
11. Заглушка конфірматна - 4 шт.
12. Ключ конфірматний - 1 шт.
13. Болт 6x50 меблевий - 8 шт.
14. Стяжка бочонок М6x13 - 8 шт.
15. Шкант 8 x 30 - 8 шт.
16. Шуруп 3,5x16 - 12 шт.
17. Куточок пластмасовий - 8 шт.
18. Шуруп 3,5x25 - 16 шт.
19. Цвях ніжка - 22 шт.

Інструкція зі збірки виробу:

1. Набити на нижні торці деталей (поз. 1, 2, 4, 7) цвях-ніжку (поз. 19).
2. З'єднати опори (поз. 7) та царги (поз. 8) між собою за допомогою конфірматів (поз. 10) та ключа (поз. 12) з комплекту фурнітури як зазначено на малюнку.
3. Прикріпити деталь (поз. 4) до деталі (поз. 2) за допомогою конфірматів (див.малюнок).
4. Навколо зібраних конструкцій з деталей (поз. 7, 8) з'єднати бильця (поз. 1) і деталь узголів'я (поз. 2) з боковинами (поз. 3) за допомогою болтів (поз. 13) і бочонок (поз. 14) як зазначено на малюнку. Додатково зафіксувати за допомогою шурупів (поз. 18) між собою деталі конструкції (поз. 1 і 7; 2 і 7; 3 і 8; 7 і 7) як зазначено на малюнку.
5. На нижню площину деталі (поз. 5) встановити шканти (поз. 15) попередньо обробивши отвори клеєм. Після цього з'єднати деталь (поз. 5) та деталь (поз. 4) попередньо обробивши отвори клеєм. Додатково закріпивши їх з іншого боку куточками (поз. 17) і шурупами (поз. 16).
6. Встановити деталь узголів'я (поз. 6) на деталь (поз. 4) закріпивши конфірматами (див.малюнок).
7. Покласти підкладку (поз. 9) у зібране ліжко.
8. Закрити отвори конфірматів заглишками (поз. 11) з комплекту фурнітури.