

# СТ-Q-135 без царги

## Спецификация

1	Столешница	1
2	Опора	2
3	Перекладина верхняя	2

## Список фурнитуры

1	Винт хром М6*30	6
2	Винт хром М8*16	12
3	Шестигранник диаметром 4 мм	1
4	Шестигранник диаметром 6 мм	1

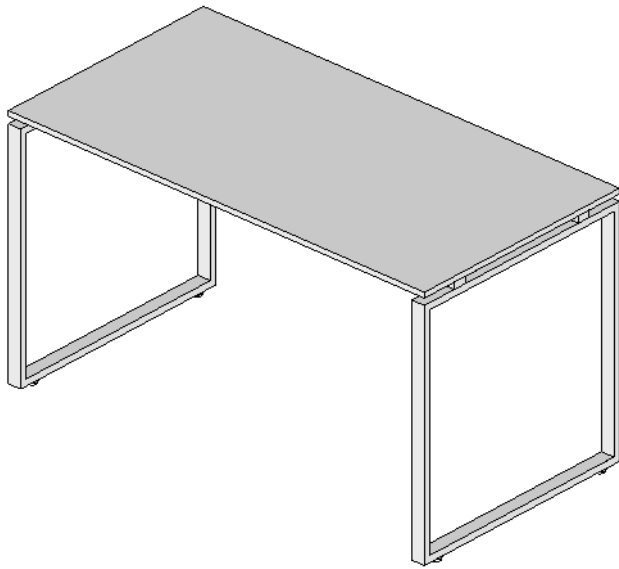

Винт М8\*16

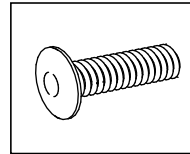

Винт М6\*30

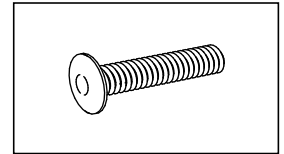

Распакуйте и проверьте комплектность изделия: количество деталей и крепежа должно соответствовать спецификации. Если всё на месте приступайте к сборке.

**Для сборки вам понадобится:** ключи шестигранные (идут в комплекте)

Соедините перекладины к опорам как указано на рисунке.

Прикрутите перекладины к опорам винтами М8\*16. **Не затягивайте винты, пока весь каркас не будет собран. Когда все винты будут насажены в отверстия, затяните крепёж до упора.**

Замерьте диагонали каркаса, как указано на рисунке. Они должны быть равны.

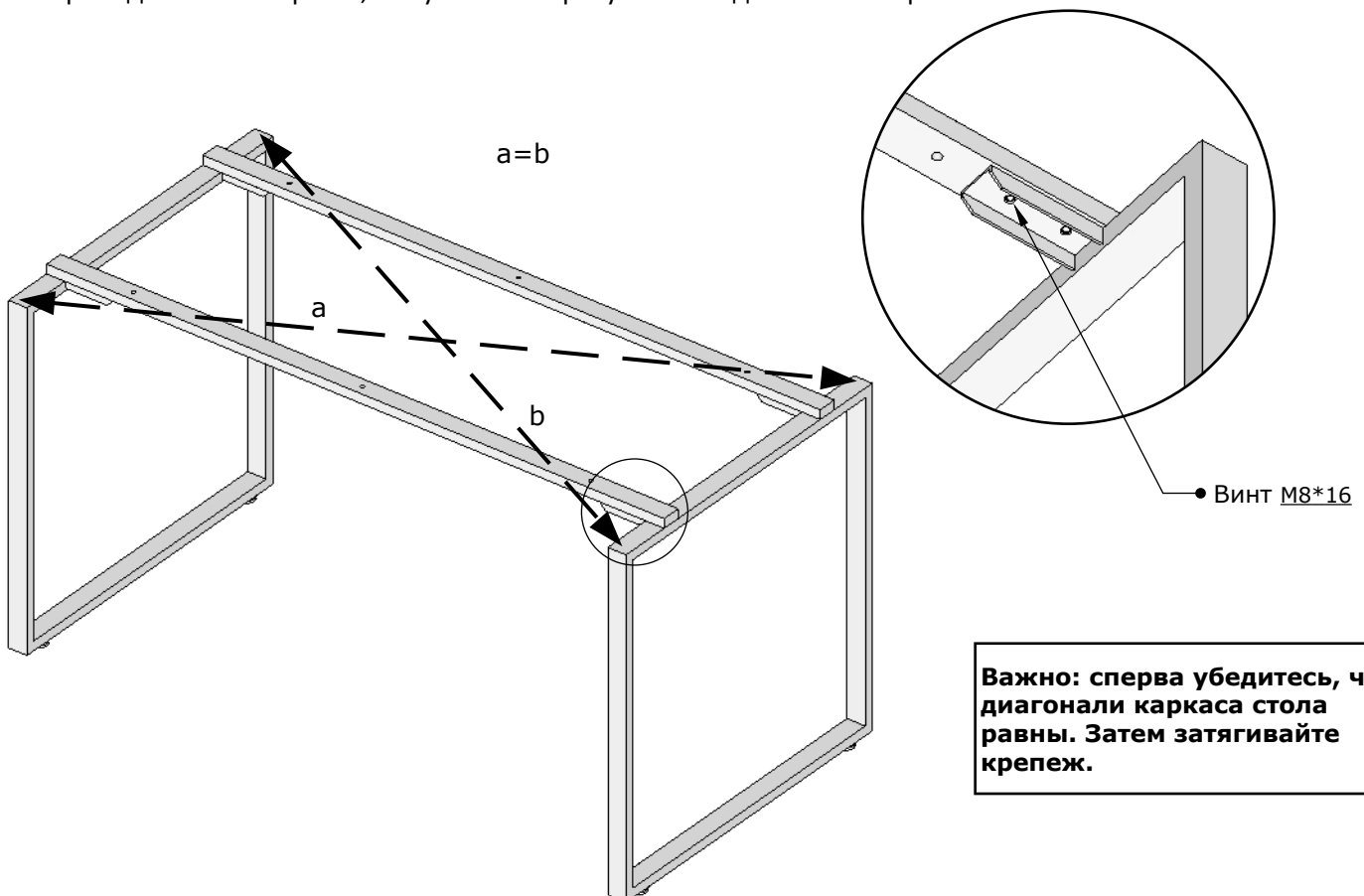

**Важно: сперва убедитесь, что диагонали каркаса стола равны. Затем затягивайте крепёж.**

**Когда все винты будут насажены в отверстия и выравнены диагонали затяните винты до упора.**

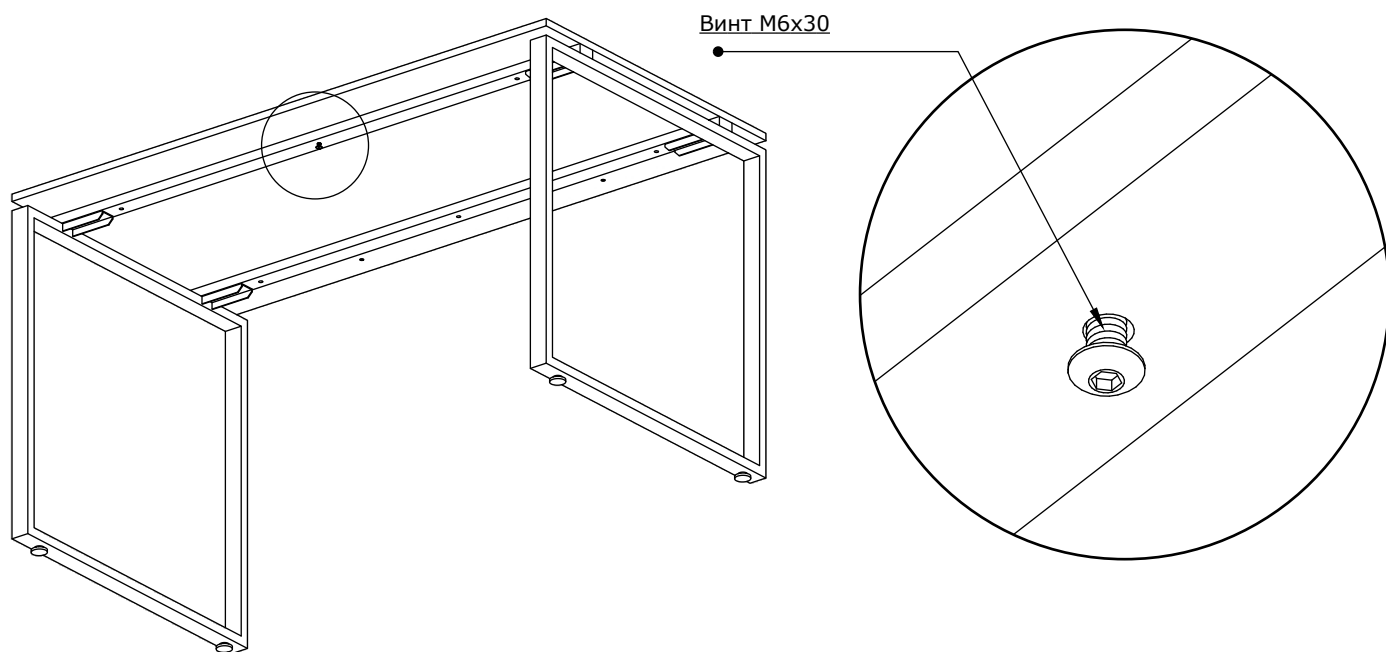

Присоедините столешницу к каркасу винтами М6х30. **Не затягивайте винты. Когда все винты будут насажены в отверстия, затяните крепёж до упора.**

---