

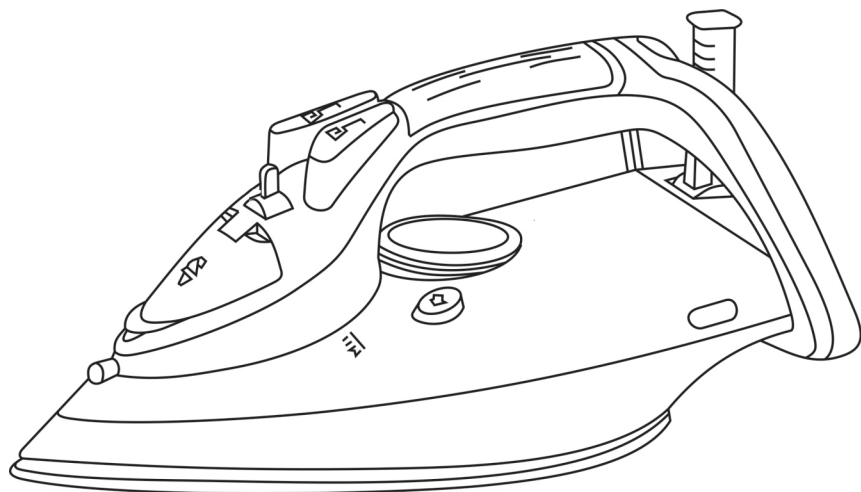

ТЕХНІКА ДЛЯ ЖИТТЯ

**ІНСТРУКЦІЯ З ЕКСПЛУАТАЦІЇ
ПРАСКА ПАРОВА**



RIC60-C



ІНСТРУКЦІЇ БЕЗПЕЧНОГО ВИКОРИСТАННЯ

ВАЖЛИВІ ЗАХОДИ БЕЗПЕКИ ПРОЧИТАЙТЕ ІНСТРУКЦІЮ ПЕРЕД ВИКОРИСТАННЯМ

Для ефективної експлуатації Вашого приладу, будь ласка, уважно прочитайте інструкцію і перегляньте ілюстрації перед використанням. Під час користування праскою треба завжди дотримуватися основних заходів безпеки, включаючи наступні:

- Використовуйте тільки за призначенням.
- Щоб запобігти ризику бути враженим електричним струмом, не занурюйте праску у воду чи іншу рідину.
- Перед підключенням в розетку або відключенням з неї праска завжди повинна бути встановлена на «тіп». Ніколи не тягніть за шнур, щоб від'єднати від розетки: замість цього візьміть за штепсель і потягніть його.
- Щоб уникнути ризику виникнення пожежі, не користуйтеся перехідниками під час під'єднання приладу до електричної розетки.
- Для запобігання перевантаженню електричної мережі не вмикайте одночасно кілька приладів з великою споживаною потужністю.
- Не допускайте контакту шнуру з гарячими поверхнями. Дозвольте прасці повністю охолонути, перш ніж прибрати її.
- Завжди відключайте праску від електромережі, перш ніж наповнити її водою або спорожнити, якщо ви плануєте не використовувати її.
- Не користуйтеся праскою з пошкодженим шнуром живлення або якщо праска була упущена чи пошкоджена. Щоб запобігти ризику враження електричним струмом, не розбирайте праску. Віднесіть її кваліфікованому працівнику сервісу для перевірки і ремонту. Неправильна зборка може спричинити ризик враження електричним струмом при використанні.

- Необхідний ретельний нагляд, якщо пристрій використовується дітьми або поблизу дітей. Не залишайте підключену до електромережі або встановлену на прасувальну дошку праску без уваги.
- Торкання гарячих металевих частин, гарячої води чи пару може спричинити опіки; будьте уважні, коли перевертаєте парову праску - в її резервуарі ще може бути гаряча вода.
- Щоб уникнути ураження електричним струмом, ніколи не розбирайте праску самотужки, у разі виявлення несправності звертайтеся до авторизованого сервісного центру.
- Якщо праска не працює належним чином, відключить її від електромережі і зв'яжіться з найближчим агентом сервісного обслуговування.
- Ваша праска спроектована так, щоб стояти на п'ятці. Не залишайте включену праску без уваги. Не ставте праску на незахищену поверхню, навіть якщо вона стоїть на п'ятці.
- Цей прилад не призначений для використання особами (включаючи дітей) з обмеженими фізичними, сенсорними або психічними можливостями, або браком досвіду й знань, якщо вони не були попередньо проконтрольовані або проінструктовані з питань використання приладу, з боку осіб, відповідальних за їх безпеку.
- Ви повинні стежити за дітьми, щоб вони не грали з приладом.
- Тримайте електричні прилади поза досяжністю від дітей або інвалідів. Не дозволяйте їм використовувати техніку без нагляду.
- Якщо шнур живлення пошкоджений, він повинен бути замінений виробником, сервіс-центром або іншим кваліфікованим спеціалістом, щоб уникнути небезпеки.
- Праска не повинна залишатися без нагляду, поки вона підключена до електромережі.
- Вилка має бути вилучена з розетки, перш ніж

заповняти бак з водою.

- Отвір баку з водою не повинний бути відкритий під час використання приладу.
- Прилад повинний бути використаний тільки так, як описано в інструкції.
- Прилад не призначений для регулярного використання.
- Прилад після використання повинний бути встановлений на стійку поверхню.
- При розміщенні приладу на своєму місці, переконайтесь, що поверхня, на якій розташований прилад стабільна.
- Прилад не повинен використовуватися, якщо він був пошкоджений, якщо є видимі ознаки пошкодження або якщо вода протікає.
- Діти під наглядом не повинні грати з приладом.

1. Сопло розбризкувача води
2. Кришка заливального отвору
3. Регулятор постійної подачі пари
4. Кнопка розбризкувача води
5. Кнопка додаткової подачі пари
6. Ручка
7. Захист мережного шнура
8. Основа праски
9. Індикатор вмикання/вимкнення нагрівального елемента
10. Резервуар для води
11. Регулятор температури
12. Кнопка режиму самоочищення «self clean»
13. Показчик максимального рівня води «max»
14. Підшова праски
15. Мірний стаканчик

ЕКСПЛУАТАЦІЯ ПРИЛАДУ

ОПИС ПРИЛАДУ

Праска має безліч функцій, таких як регулювання температури, розпорошення, сухе прасування, паровий удар і т. д. Призначена для прасування одягу, постільної білизни та вертикального відпарювання тканин.

ПРИСТРІЙ ПРИЗНАЧЕНИЙ ТІЛЬКИ ДЛЯ
ПОБУТОВОГО ВИКОРИСТАННЯ

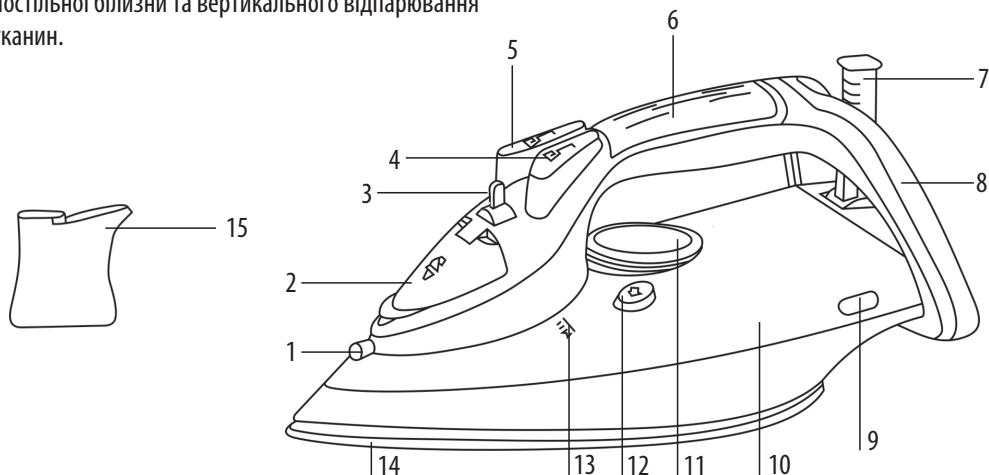

ПЕРЕД ПЕРШИМ ВИКОРИСТАННЯМ

Після транспортування або зберігання пристрою в холодних (зимових) умовах необхідно витримати його при кімнатній температурі не менше 3 годин.

- Дістаньте праску з упаковки, при наявності захисту на підшві видаліть її.

- Переконайтеся, що напруга в мережі відповідає робочій напрузі праски.

- У резервуарі можуть знаходитися залишки води - це нормальне явище, так як на виробництві праска проходила контроль якості.

ПРИМІТКА

Коли праску вмикають уперше, її нагрівальний елемент обгоряє, тому може з'явитися незначна кількість диму або сторонній запах і почути потріскування пластмаси - це цілком нормальне явище. І це явище зупиниться після короткого проміжку часу.

ВИБІР ВОДИ.

Для наповнення резервуара використовуйте водопровідну воду. Якщо водопровідна вода жорстка, рекомендується змішувати її з дистильованою водою у співвідношенні 1:1, у разі ж дуже жорсткої води змішуйте її з дистильованою водою у співвідношенні 1:2 або застосовуйте лише дистильовану воду.

ПРИМІТКА

Забороняється заливати в резервуар для води ароматизуючі рідини, оцет, розчин крохмалю, реагенти для видалення накипу, хімічні речовини тощо.

НАПОВНЕННЯ ПРАСКИ ВОДОЮ

- Ви можете використовувати звичайну воду з-під крана.
- Не використовуйте хімічно очищену воду.
- Переконайтеся, що праска відключена від мережі живлення.

- Переведіть регулятор подачі пари (3) в позицію "☒".

- Встановіть праску у горизонтальне положення.

- Відкрийте кришку резервуара для води (2) і акуратно наповніть резервуар водою за допомогою стаканчика (15).

- Закрийте кришку резервуара для води (2).

- Ніколи не намагайтеся заповнити резервуар водою вище позначки "MAX", щоб уникнути переповнення (14).

- Якщо Ви хочете додати води у процесі прасування, спочатку відключіть праску від мережі живлення.

СПОРОЖНЕННЯ РЕЗЕРВУАРУ ДЛЯ ВОДИ

- Видаляйте воду з резервуара (10) після кожного використання.

- Вимкніть прилад від мережі живлення.

- Поки праска не охолола, встановіть її над раковиною відкрийте кришку (2) резервуара для води, переверніть робочою поверхнею догори і видаліть воду, що залишилася у резервуарі (10).

- Акуратно струсніть праску кілька разів для остаточного видалення води. Решта крапель води всередині, висохне самостійно.

УВАГА: Якщо Ви спорожили резервуар для води після того, як прилад охолов, встановіть праску вертикально на основу (8), включіть, встановивши терморегулятор (11) на максимум (положення "Max"). Дочекайтеся, поки погасне індикатор нагрівання праски. Після того, як праска нагріється, вимкніть прилад від мережі живлення.

ПОРАДИ ДЛЯ ВДАЛОГО ПРАСУВАННЯ

Ми рекомендуємо використовувати самі низькі температури для тканин, які мають незвичайне оздоблення (блискітки, вишивка, монтаж і тд.). Якщо тканина змішана (наприклад: 40% бавовна та 60% синтетика), встановіть термостат на найменшу

температуру потрібну для прасування. Якщо ви не знаєте, склад тканини, визначіть відповідну температуру шляхом тестування на прихованому кутку одягу. Почніть з низької температури і збільшуйте її поступово, поки не досягне оптимальної температури.

Ніколи не прасуйте в області зі слідами поту та інших забруднень: температура подошви зробить ці забруднення перманентними.

Прасування є більш ефективним, якщо ви використовуєте сухий прилад при помірній температурі: надлишок тепла може призвести до псування одягу.

Щоб уникнути псування шовкового, вовняного або синтетичного одягу, прасуйте його навиворіт.

Щоб уникнути псування блискучого одягу, прасуйте в одному напрямку (відповідно до волокон) і не тисніть на праску.

Чим важче завантажена пральна машина, тим більше складок на одязі. Це також відбувається, коли кількість обертів дуже велика.

Деякі тканини легше прасувати, якщо вони не повністю сухі. Наприклад, шовк завжди слід прасувати вологим.

УСТАНОВКА ТЕМПЕРАТУРИ ПРАСУВАННЯ

Передпочаткомексплуатації, протестуйте нагріту праску на клаптику тканини, щоб переконатися в тому, що подошва праски та резервуар для води чисті.

- Завжди передпрасуванням речей дивіться на ярлик виробу, де зазначена рекомендована температура прасування.
- Якщо ярлик із вказівками щодо прасування відсутній, проте Вам відомий тип матеріалу, то для вибору температури прасування послуговуйтеся таблицею.
- Підключіть праску до мережі живлення та встановіть його на основу (8).

- Встановіть терморегулятор відповідно до типу тканини, яку Ви збираєтеся прасувати:

УВАГА:  Значок означає, що тканину прасувати не можна		
Інструкція на етикетці	Тип тканини	Циферблат з термостатом
MIN 	Синтетика, нейлон, акрил, поліестер (низька температура)	MIN ↑ MAX
	Шовк/вовна (середня температура)	
	Бавовна (висока температура)	
MAX	Льон (максимальна температура)	

Дочекайтеся, поки погасне індикатор нагрівання праски. Це означає досягнення праскою встановленої температури.

СУХЕ ПРАСУВАННЯ

- Підключіть праску до мережі живлення та встановіть її на основу (8)
- Вставте вилку мережного шнура в електричну розетку
- Переведіть регулятор подачі пари (3) в позицію "☒".
- Встановіть терморегулятор (11) відповідно до типу тканини, яку Ви збираєтеся прасувати.
- дочекайтеся, поки погасне індикатор нагрівання праски (9). Це означає досягнення праскою встановленої температури.
- Після того, як Ви закінчили прасувати переведіть

терморегулятор (11) в мінімальне положення "MIN" і відключіть прилад від мережі живлення. УВАГА: Якщо під час роботи Вам необхідно перейти в режим відпарювання, а в резервуарі немає води, почекайте, поки прилад остигнеться, а потім наповніть резервуар.

ПАРОВЕ ПРАСУВАННЯ

Праска забезпечена протикраплинним клапаном, який закриває подачу води при дуже низькій температурі підшови праски, це запобігає з'явленню крапель з отворів підшови праски (14). При нагріванні і охолодженні підшови праски ви почуєте характерне клацання відкривання/закривання протикраплинного клапана, що свідчить про його нормальну роботу.

Парове прасування можливо тільки при установленні регулятора температури (11) у положення "..." або "MAX".

- Поставте праску на основу (8).
- Вставте вилку мережного шнура в електричну розетку.
- Переконайтеся у тому, що в резервуарі (10) достатньо води.
- Повертанням регулятора (11) установіть потрібну температуру прасування у зоні роботи з паром, при цьому засвітиться індикатор (9).
- Коли підшва праски (14) досягне заданої температури, індикатор (9) погасне, тепер можна починати прасування.

- Регулятором постійної подачі пари (3) установіть необхідну інтенсивність паротворення.
- У режимі постійної подачі пара виходитиме з отворів підшови (14) тільки при горизонтальному положенні праски.

Для припинення подачі пари установіть праску у вертикальне положення або переведіть регулятор (3) у положення «☒» (подача пари вимкнена).

- Після використання праски установіть регулятор

температури (11) у положення «OFF», а регулятор постійної подачі пари (3) - у положення «☒» (подача пари вимкнена).

- Витягніть вилку мережного шнура з електричної розетки і дочекайтеся повного охолодження праски.

УВАГА! Якщо під час роботи не відбувається постійної подачі пари, перевірте правильність положення регулятора подачі пари (3) та наявність води в резервуарі (10).

РОЗБРИЗКУВАННЯ

- Ви можете зволожити тканину, натиснувши декілька разів на кнопку розбризкувача (4).
- Переконайтеся у тому, що в резервуарі (10) достатньо води.

ПАРОВИЙ УДАР

Функція парового удару, корисна при розпрасовуванні складок і може використовуватися тільки при високотемпературному режимі (у цьому випадку регулятор температури (11) знаходиться у положенні "..." або "Max".

Для початку процесу відпарювання натисніть клавішу (5) парового удару.

ПРИМІТКА: Щоб уникнути витікання води з парових отворів, натискуйте на клавішу парового удару (5) з інтервалом в 4- 5 секунд.

УВАГА: Уникайте зіткнення з паром, що виходять з парових отворів на робочій поверхні.

ВІДПАРЮВАННЯ

- Відпарювання можливо тільки при середній і максимальній температурі нагрівання праски.
- Переконайтеся, що в резервуарі (10) достатньо води.
- Підключіть праску до мережі живлення та встановіть її на основу (8).
- Встановіть терморегулятор у положення "..." або "MAX".

- Дочекайтеся, поки погасне індикатор нагрівання праски. Це означає досягнення праскою встановленої температури.
- Встановіть регулятор (3) подачі пари відповідно до необхідної кількості пари і почніть прасування.
- Після того, як Ви закінчили прасувати, переведіть терморегулятор в мінімальне положення "MIN" і відключіть прилад від мережі живлення.

ВЕРТИКАЛЬНЕ ВІДПАРЮВАННЯ

Функція вертикального відпарювання може використовуватися лише при високотемпературному режимі прасування (у цьому випадку регулятор температури (11) знаходиться в положенні «MAX»). Тримайте праску вертикально на відстані 10-30 см від одягу і натискуйте клавішу додаткової подачі пари (5) з інтервалом в 4-5 секунд, пара інтенсивно виходитиме з отворів підшви праски (14).

Важлива інформація

Не рекомендується здійснювати вертикальне відпарювання синтетичних тканин.

- При відпарюванні не торкайтеся підшовою праски матеріалу, щоб уникнути його оплавлення.
- Ніколи не відпарювати одяг, одягнений на людину, тому що температура виходячої пари дуже висока, користуйтеся плічками або вішалкою.
- Закінчивши прасувати, вимкніть праску, дочекайтеся її повного охолодження, після чого відкрийте кришку заливального отвору (2), переверніть праску і злийте залишки води.

АВТОМАТИЧНЕ ВИМКНЕННЯ

У даній моделі передбачені 2 режими автоматичного вимкнення праски:

1. Якщо праска розташована горизонтально та нерухома протягом 30 секунд, у цьому випадку прозвучить звуковий сигнал, нагрівальний елемент праски вимкнеться.

2. Якщо поставити праску у вертикальне положення на основу (8) і залишити її нерухомою протягом 8 хвилин, у цьому випадку прозвучить звуковий сигнал, нагрівальний елемент праски вимкнеться. Для відновлення процесу прасування переведіть праску з горизонтального положення у вертикальне положення або навпаки дочекайтеся нагріву підшви праски (14) та продовжуйте процес прасування.

ЧИЩЕННЯ ТА КОРИСТУВАННЯ

ДОГЛЯД ТА ЧИЩЕННЯ

- Переконайтеся, що праска вимкнена з мережі та остигла.
- Протирайте корпус праски злегка вологою тканиною, після цього протріть його насухо.
- Відкладення накипу на підшві праски можна усунути тканиною, змоченою в оцтово-водному розчині.
- Після усунення відкладень протріть поверхню підшви сухою тканиною.
- Не використовуйте для чищення підшви та корпусу праски абразивні очищувальні засоби.
- Уникайте контакту підшви праски з гострими металевими предметами.

САМООЧИСТКА

Для збільшення терміну служби праски рекомендується регулярно виконувати очищення парової камери, особливо в регіонах з «твердою» водопровідною водою.

- Установіть регулятор постійної подачі пари (3) у положення «☒» (подача пари вимкнена)
- Залийте воду до максимальної відмітки (13), потім щільно закрийте кришку (2).
- Поставте праску на основу (8).
- Вставте вилку мережного шнура в електричну

розетки.

- Повертанням регулятора (11) установіть максимальну температуру нагріву підшови праски «MAX», при цьому засвітиться індикатор (9).
- Коли підшовка праски (14) досягне встановленої температури, а індикатор (9) погасне, можна робити очищення парової камери.
- Витягніть вилку мережного шнура з електричної розетки.
- Розташуйте праску горизонтально над раковиною, натисніть та утримуйте кнопку «self-clean» (12).
- Кипляча вода і пара разом з накипом викидяться з отворів підшови праски (14).
- Злегка погойдуйте праску вперед і назад, поки вся вода не вийде з резервуара (10).
- Поставте праску на основу (8) і дайте прасці повністю остигнути.
- Коли підшовка праски (14) повністю охолоне, протріть її шматочком сухої тканини.
- Перш ніж забрати праску на зберігання, переконайтеся, що у резервуарі (10) немає води, а підшовка праски (14) - суха.

ЗБЕРІГАННЯ

- Спорожніть резервуар для води, а потім намотайте електрошнур навколо п'яtkової області.
- Для захисту підшови від пошкоджень зберігайте прилад у вертикальному положенні, встановивши на основу (8).

ПРОСТІ МЕТОДИ УСУНЕННЯ ПРОБЛЕМ

Проблема	Можливі причини	Усування
Недостатній нагрів або занадто сильний нагрів	Регулятор температурного режиму стоїть в положенні мінімальна температура	Установіть регулятор температурного режиму на потрібну температуру

Відсутність інтенсивної подачі пари або відсутність функції вертикального відпарювання	Функції вертикального відпарювання та інтенсивної подачі пари використовуються занадто часто в дуже короткий проміжок часу. Праска недостатньо нагріта.	Продовжуйте працювати в горизонтальному положенні і почекайте трохи, перш ніж використовувати функцію вертикального відпарювання або інтенсивну подачу пари
З підшови тече вода	Регулятор температурного режиму виставлений не на відповідну температуру	Встановіть регулятор температурного режиму на необхідну температуру
	Праска недостатньо нагріта	Натискайте кнопку подачі пари лише після того, як згасне індикатор нагріву.
	Занадто багато води в ємкості	Злийте зайву воду.
Недостатньо пари	Перевірте, чи правильно виставлений селектор пари	Встановіть селектор пари в потрібне положення
	Заблокований отвір для пари	Почистіть отвори дистильованою водою
	Недостатньо води в ємкості	Долийте води в ємкість

КОМПЛЕКТ ПОСТАЧАННЯ

1. Праска - 1 шт.
2. Посудина для заливання води - 1 шт.
3. Інструкція з експлуатації - 1 шт.

ТЕХНІЧНІ ХАРАКТЕРИСТИКИ

Електроживлення: 220-240 В ~ 50/60 Гц

Споживальна потужність: 2400 Вт

"Виробник має право на внесення змін до дизайну, комплектації, а також до технічних характеристик виробу під час вдосконалення своєї продукції без додаткового повідомлення про ці зміни."

ГАРАНТІЙНІ ЗОБОВ'ЯЗАННЯ

I. ТЕРМІН ГАРАНТІЇ ЯКОСТІ І ВІДПОВІДНОСТІ ЗАЯВЛЕНОМУ ТЕХНІЧНОМУ СТАНУ СКЛАДАЄ:

- 1) На виріб – 24 місяці з дня його продажу (підтверджується товарним чеком);
- 2) На замінені після закінчення гарантійного терміну вузли, агрегати і запасні частини – 30 днів з дня їх установки у виріб (підтверджується в гарантійному талоні відповідною відміткою з круглою печаткою сервісного підприємства).
- 3) При обміні товару на аналогічну модель у гарантійному талоні вписується дата продажу товару та дата ремонту товару шляхом обміну.

II. ВИМОГИ ДО ПРЕТЕНЗІЇ.

З метою посилення відповідальності експертів за висновок, претензії щодо якості виробу і його технічного стану приймаються тільки в уповноважених сервісних підприємствах, а також у сервісних відділах роздрібно-торгівельної мережі, де був придбаний виріб.

III. ПРОВЕДЕННЯ ГАРАНТІЙНОГО РЕМОНТУ:

- 1) Гарантійний ремонт виробу здійснюється уповноваженим сервісним підприємством.
- 2) У разі проведення гарантійного ремонту гарантійний термін на сам виріб і його комплектуючі частини, які не були замінені при ремонті, продовжується на термін перебування виробу у ремонті.

IV. ВАЖЛИВО! ГАРАНТІЯ НА ВИРІБ ВТРАЧАЄ СИЛУ У РАЗІ, КОЛИ:

- 1) Виріб не має цього гарантійного талона.
- 2) Гарантійний талон заповнений частково або неправильно і/або з виправленнями без їх під-

вердження Продавцем;

3) Серійний номер на виробі видалений або пошкоджений, якщо він там був передбачений і раніше був записаний до гарантійного талону.

4) Ремонтні роботи проведені сервісним підприємством, не уповноваженим на даний вид діяльності (підтверджується Договором або одноразовою угодою).

5) Без узгодження з Продавцем до виробу внесені конструктивні зміни (підтверджується експертним висновком).

V. ГАРАНТІЯ НА ВІДПОВІДНІСТЬ ВИРОБУ ЯКОСТІ НЕ РОЗПОВСЮДЖУЄТЬСЯ НА ВИПАДКИ, КОЛИ НЕСПРАВНОСТІ ВИРОБУ БУЛИ ВИКЛИКАНІ:

- недбалим поводженням з ним і неправильною його експлуатацією (наприклад – експлуатація в умовах «не побутового характеру», де використання виробу непридатне через зміну його статусу як «прилад побутового призначення»; експлуатація з порушенням вимог загально прийнятих правил безпеки при експлуатації електричних приладів, недотриманням інструкції по монтажу і експлуатації, і т.д.);

- неправильними монтажними і/або пусконаладжувальними роботами;

- транспортними та механічними пошкодженнями;

- використанням неякісних або невідповідних витратних матеріалів;

- підключенням виробу до комунікацій і систем (електроживлення), не відповідним вимогам національних Державних стандартів;

- природними явищами, стихійними лихами, пожежею і т.д.;

- попаданням у виріб сторонніх предметів, речовин, рідин, тварин, комах і таке ін.

Примітка: Термін зберігання необмежений.
Дата виробництва збігається із серійним номером і номером партії, які вказані на упаковці товару, xxxx / xx / xx — рік, місяць та дата відповідно.

Безпека навколишнього середовища



Утилізація

Ви можете зробити свій внесок в охорону навколишнього середовища! Будь ласка, дотримуйтеся місцевих норм — передавайте

електричне обладнання, що вийшло з ладу, у відповідний центр утилізації відходів.



Даний виріб відповідає вимогам до електромагнітної сумісності, що пред'являються директивою

2004/108/ЕС Ради Європи й розпорядженням 2006/95/ЕС для низьковольтних апаратур.

VI. НА КОРИСТЬ ВАШОЇ ВЛАСНОЇ БЕЗПЕКИ!

Ремонт і обслуговування виробу повинні здійснюватися тільки фахівцями сервісних центрів, навченими і атестованими на проведення подібних робіт. Будь ласка, запитуйте у Продавця інформацію про найближчий сервісний центр, уповноважений на проведення монтажних і/або пусконаладжувальних робіт.

Адреси і телефони додаткових уповноважених Дистриб'ютором сервісних центрів ви зможете дізнатися у вашого Продавця.

ГАРАНТІЙНИЙ ТАЛОН

Артикул

Серійний номер

Дата продажу

Штамп магазину

Підпис продавця

Підпис покупця, що підтверджує ознайомлення і згоду з умовами безкоштовного сервісно-технічного обслуговування виробу, а також відсутність претензій до зовнішнього вигляду та кольору виробу.



ГАРАНТІЙНИЙ КУПОН №3

Артикул
Виробничий номер
Адреса/телефон клієнта
Дата прийому
Дата видачі
Дефект
Підпис, печатка



ГАРАНТІЙНИЙ КУПОН №2

Артикул
Виробничий номер
Адреса/телефон клієнта
Дата прийому
Дата видачі
Дефект
Підпис, печатка



ГАРАНТІЙНИЙ КУПОН №1

Артикул
Виробничий номер
Адреса/телефон клієнта
Дата прийому
Дата видачі
Дефект
Підпис, печатка

ROTEX[®]

ГАРАНТІЙНИЙ КУПОН №3

ROTEX[®]

ГАРАНТІЙНИЙ КУПОН №2

ROTEX[®]

ГАРАНТІЙНИЙ КУПОН №1

СПИСОК СЕРВІСНИХ ЦЕНТРІВ З ОБСЛУГОВУВАННЯ ТОВАРІВ ТОРГОВОЇ МАРКИ «ROTEX»

Вінниця	СЦ «Спеціаліст»	вул. Порика,1	(0432) 57-91-91, 50-91-91
Вінниця	ВФ ТОВ «Лотос»	вул. Енергетична, 3-а	(067) 622-56-62
Дніпро	СЦ «УНІВЕРСАЛ СЕРВІС»	вул. Коротка, 41А	(056) 790-04-60
Дніпро	ТОВ «Лотос»	пр-т. Олександра Поля, 59	(056) 34-67-05
Донецьк	СЦ «Схід-Сервіс»	вул. Жмури, 1	(066) 508-26-52, (095) 761-70-00
Донецьк	СЦ «Епілс»	бул. Шевченка, 52	(062) 385-99-10, (050) 77-55-800
Донецьк	СЦ «IQService»	вул. Університетська, 75	(050) 94-000-61, (063) 94-000-61, (062) 213 00 61
Дружківка	СЦ «Епіма-сервіс»	вул. Енгельса, 120	(06267) 3-48-41
Житомир	АСЦ «ЄвроСервіс»	вул. Львівська,11	(0412) 55-55-15, (093) 461-95-96
Житомир	Техносервіс «СФЕРА»	вул. Бульвар новий, 7	(0412) 44-51-00, (096) 908-77-95
Запоріжжя	СЦ «Альфатехноцентр»	вул. Грязнова, 67	(095) 272-03-03, (097) 292-29-03
Запоріжжя	ЗФ ТОВ «Лотос»	вул. Гоголя, 175	(061) 787-50-51, (0612) 63-97-90
Івано-Франківськ	СЦ «Мегастайл»	вул. Незалежності, 179Б	(0342) 77-33-22, 72-27-22
Івано-Франківськ	ИФ ТОВ «Лотос»	вул. Вовчинецька, 223	(0342) 71-28-13
Київ	«АМАТІ-СЕРВІС»	вул. Бориспільська,9, корп.57	(044) 369-50-01, 369-50-30
Київ	СЦ «МТІ-сервіс»	бул. Івана Лепсе, 9.	(044) 590-28-02
Київ	СЦ «Skeleton»	пр-т. П. Григоренка, 22/20	(044)337-77-12, (050)205-12-12, (098)205-12-12, (063)205-12-12
Кропивницький	СЦ «Оптрон»	бул. Студентський, 1	(0522) 24-96-47, факс 24-45-22
Кропивницький	КФ ТОВ «Лотос»	вул. Короленка, 2	(0522) 27-80-02, 27-33-00
Коломия	СЦ «Погляд»	вул. Бандери, 73/2	(034) 33-728-17
Костянтинівка	СЦ «Епіма-сервіс»	вул. Білоусова, 2а	(06272) 4-13-02
Коростень	СЦ «Авторітет»	вул. Шевченка, 28	(04142) 9-23-11, факс 5-06-27
Краматорськ	СЦ «Епіма-сервіс»	бул. Краматорський, 3	(06264) 5-93-89, 5-90-07
Краматорськ	СЦ «Сатурн-Донбас»	вул. Поштова, 5а	(050) 973-20-14, (097) 077-48-92
Лиман	СЦ «Епіма-сервіс»	вул. Пушкіна, 4а	(06261) 4-17-52
Кременчук	СЦ «ЕкоСан»	вул. Академіка Маслова, 44, оф.2	(05366) 3-91-92, (066)230-44-71, (096)446-71-06
Кривий Ріг	КРФ ТОВ «Лотос»	вул. Соборності, 64/7	(056) 440-07-79, (067) 998-05-20
Лубни	ФОП Колотун О. П.	вул. Монастирська, 50	(050) 107-77-17, (067) 787-23-23, (063) 579-59-69, (068) 641-66-86, (05361) 74-335
Луганськ	СЦ «Східний»	вул. Ломоносова, 96ж	(0642) 33-11-86, 33-02-42
Луцьк	СЦ «Ваш мастер»	пр-т. Перемоги, 22	(03322) 3-01-03, факс 78-54-65
Львів	СЦ «РОСІМпекс»	вул. Шараневича, 28	(032) 239-55-77, 239-51-52
Львів	ФОП «Хавтур Р.Б.»	вул. Зелена, 153	(032) 270-74-79, (067)729-33-93
Маріуполь	СЦ «Майстер та Маргарита»	пр-т. Миру, 96	(0629) 49-36-06, (098)370-78-08
Маріуполь	МарФ ТОВ «Лотос»	бул. 50-річчя Жовтня, 32/18	(0629) 49-30-05, 49-30-06

Мукачеве	СЦ «Сигнал»	вул. Пушкіна 24/1-А	(099) 262-11-18, (03131) 56-0-96
Миколаїв	СЦ «Закон Ома»	вул. Космонавтів, 81/16, оф. 326	(051) 272-52-32, (063) 156-59-18
Миколаїв	АСЦ «Телесервіс ЛТД»	вул. Океанівська, 1	(0512) 63-33-40
Миколаїв	НФ ТОВ «Лотос»	Внутрішньоквартальний проїзд, 2	(0512) 58-06-47
Нова Каховка	СЦ «Електрон»	вул. Горького 48 - дрібна техніка вул. Соборна, 33-А - велика техніка	(05549) 7-83-98
Новомосковськ	ТОВ «Лотос»	вул. Сучкова, 54	(05693) 7-57-96
Одеса	СЦ «Профі»	пр-т. Маршала Жукова, 4/7	(048) 784-08-37, 798-82-60
Одеса	СЦ «Аврора»	вул. Дальницька, 46	(0482) 32-63-03
Павлоград	ПФ ТОВ «Лотос»	вул. Дніпровська, 1726	(05632) 6-15-54
Полтава	«АМАТІ-СЕРВІС»	вул. Зінківська, 21	(0532) 69-09-46, (093) 562-81-25, (093) 562-81-54
Полтава	ПФ ТОВ «Лотос»	вул. Новий Базар, 21	(0532) 69-42-62, (099) 601-42-24, (067) 630-6023
Прилуки	«АМАТІ-СЕРВІС»	вул. Київська, 371-А	(04637) 5-39-82
Рівне	СЦ «ДП Адаманти-Рівне»	вул. Орлова, 2 (3 поверх)	(0362) 45-00-42, (067) 363-65-53
Рівне	СЦ «ТКО»	вул. Відинська, 42А	(0362) 62-94-29, 28-89-02
Севродонецьк	ПП «СДРТ»	вул. Курчатова, 19-Б	(06452) 2-38-28
Славутич	«ТЕЛЕАТЕЛЬЕ», ФОП Мелешко	вул. Московський квартал, 10	(04579) 2-98-95, (066) 075-04-79
Слов'янськ	СЦ «Елма-сервіс»	вул. Свободи, 5	(06262) 2-86-20
Сміла	СЦ «Ласк-Сервіс»	вул. Мічуріна, 32	(04733) 4-61-82, (04733) 4-31-35
Суми	СЦ «Ельф»	вул. Петропавлівська, 86/1	(542) 210-679, 650-340, 655-510
Тернопіль	СЦ «Радіо-сервіс»	вул. Вербицького, 7	(0352) 51-85-51
Ужгород	СЦ «Ремонт домашньої техніки»	вул. Легоцького, 3/2	(031) 2-654-266
Умань	«ЦСО Електрон-Сервіс»	вул. Успенська, 1/24	(04744) 4-66-14, 4-61-34
Харків	СЦ «Діса-сервіс»	вул. Тобольська, 69 вхід з боку вул. 23 Серпня, 64	(057) 343-96-06
Харків	СЦ «Окі Докі»	вул. Сергія Єсеніна, 9	(050) 585-00-99, (067) 253-00-99, (063) 202-00-99, (057) 755-744-4
Херсон	СЦ «Дисплей-плюс»	вул. Робітничка, 66	(0552) 48-57-77, факс 49-01-52
Херсон	СЦ «Радіо»	вул. Ярослава Мудрого, 23	(0552) 26-44-79, 22-57-30, 22-61-21
Херсон	ХФ ТОВ «Лотос»	вул. Карбишева, 28-а	(050) 49-46-043, (0552) 43-40-33
Хмельницький	СЦ «ЮС-Сервіс»	вул. Проскурівського підпілля, 117	(382) 70-03-32
Черкаси	ПП «РТСЦ «Весь світ Черкащини»	вул. Добровольського, 1 оф. 210	(0472) 38-37-90, 38-36-90
Черкаси	СЦ «Техно-холод»	вул. М. Залізняка, 146, оф. 102	(096) 505-63-63, (073) 167-57-37, (099) 536-75-35
Чернігів	СЦ «Електросервіс»	вул. Лук'яна Кобилиці, 76	(0372) 55-48-69, (050), 434-55-29
Чернігів	СЦ "Наш Сервіс"	вул. Шевченка, 4	(0462) 675 858
Шостка	КП ТД «БЕРЕЗКА-СЕРВІС»	вул. Робоча, 5	(05449) 4-07-07, (50) 184-02-77, (05449) 4-10-30, (67) 847-41-02, (66) 530-62-91



ТЕХНІКА ДЛЯ ЖИТТЯ

Більше інформації від ТМ «ROTEX»

www.rotex.net.ua, (044) 207 10 43

[f facebook.com/rotex2005](https://www.facebook.com/rotex2005)

[▶ youtube.com/c/RotexTechnics2005](https://www.youtube.com/c/RotexTechnics2005)