

## Побутовий горіхокол

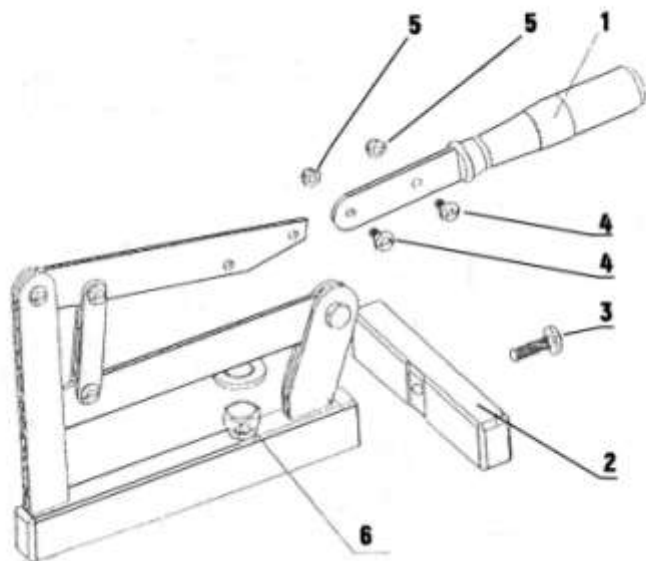

Перед використанням необхідно виконати три простих дії:

1. Пригвинтити поперечну планку основи (2) гвинтом (3)
2. Пригвинтити ручку (1) двома болтами (4) та гайками (5)
3. Відрегулювати висоту підставки під розмір горіха (6)

Підготувавши горіхокол до роботи, розмістіть його на рівній поверхні, щоб уникнути перекидання.

- 1) Підніміть ручку у крайню верхню точку
- 2) Розмістіть горіх боком між зажимами
- 3) Плавню опустіть ручку, притримуючи горіх рукою.
- 4) Після розколу горіха дістаньте ядро.

При отриманні мінімального досвіду ви пристосуєте горіхокол під себе.  
Успіхів у роботі!

Побутовий горіхокол створений для розколювання волоського горіха, фундука (лісовий горіх), мигдалю та кісточки абрикоса у домашніх умовах. Якість отриманого ядра напрямку залежить від якості самого горіха та досвіду оператора.

Може застосовуватися в домашніх умовах та малому бізнесі. Ідеальний варіант для лускання фундука та кісточок абрикоса.

### Принцип роботи (опис):

Переваги «побутового» горіхокола:

- радикально новий механізм
- простота у використанні
- швидке лузання
- мінімальні фізичні зусилля
- ніякого шуму та сміття у приміщенні.

### Технічні характеристики:

Продуктивність: 10 кг/год (волоський горіх)

Наш сайт: <https://best-sport.store>

Телефони:

+380(67)468-62-65

+380(50)05-00-596