

UA

Günter & Hauer

ІНСТРУКЦІЯ З ЕКСПЛУАТАЦІЇ

МОРОЗИЛЬНА КАМЕРА



GF 272 W

www.gunter-hauer.ua

Дякуємо Вам за довіру та придбання продукції

GÜNTER & HAUER

*Ця інструкція була розроблена,
щоб полегшити користування приладом.*

*Вона допоможе ознайомитись
із новою технікою якомога швидше.*

Переконайтеся, що Ви отримали прилад без ушкоджень.

*При виявленні пошкоджень зверніться, будь ласка, до тієї торговельної
організації, де Ви здійснили придбання.*

Інструкції з експлуатації також доступні на нашому сайті:

www.gunter-hauer.ua

Інструкція з експлуатації

Відокремлена морозильна камера Günter & Hauer

GF 272 W

Зміст	
Інформація з безпеки	4
Огляд	13
Встановлення (монтаж)	14
Панель керування	21
Щоденне використання	24

У цілях безпеки та для забезпечення належного користування товаром спочатку ознайомтеся з інструкцією з експлуатації, а також із порадами та попередженнями, що містяться тут.

Щоб уникнути несправностей в роботі та небажаних інцидентів, важливо упевнитись в тому, що кожен, хто надалі користуватиметься приладом, ознайомлений з його основними характеристиками та правилами експлуатації.

Збережіть цей буклет і простежте, щоб він і надалі передавався разом із товаром під час його переміщення або продажу третім особам, щоб кожен користувач був ознайомлений з основними правилами експлуатації та безпеки.

Задля безпеки та збереження якості товару вживайте належних застережних заходів, запропонованих у цій інструкції, адже виробник не несе відповідальності за збитки через неналежне або необачливе користування товаром.

Безпека дітей та людей з групи ризику

- Цим пристроєм можуть користуватись діти віком від 8 років, люди з обмеженими фізичними, сенсорними або розумовими здібностями, а також особи з недостатнім досвідом користування подібними пристроями. Користування приладом цими групами людей можливе за умови, якщо за ними наглядають, їм провели попередній інструктаж з користування і техніки безпеки, якщо вони ознайомлені з можливими проблемами та інцидентами, що можуть виникнути при роботі з технікою.
- Слід прослідкувати, щоб діти не грались із пристроєм. Чистка та догляд за пристроєм дітьми віком від 8 років можливі лише під наглядом.
- Тримайте увесь пакувальний матеріал та дрібні деталі подалі від дітей, щоб попередити ризик задухи.
- Якщо ви збираєтесь позбутися пристрою, витягніть вилку з розетки, відріжте з'єднувальний кабель максимально близько до пристрою та зніміть дверцята, щоб дітей не уразило електричним струмом та аби вони не зачинили себе всередині.
- Якщо цей пристрій на магнітних дверних петлях замінює старе обладнання з дверима із пружинним замком або кришкою, переконайтесь у тому, що пружини є непридатними для користування перед тим, як ви позбудетесь пристрою. Таким чином, ви зможете захистити дітей від смертельної небезпеки.

Загальні правила безпеки

-  **УВАГА!** Вентиляційні отвори вбудованої техніки, як і ті, що розташовані на корпусі приладу, мають бути розташовані так, щоб циркуляція повітря відбувалась безперешкодно.

-  **УВАГА!** Не використовуйте механічні пристрої або інші засоби для прискорення розморожування, не передбачені виробником.

-  **УВАГА!** Намагайтеся не пошкодити контур холодоагенту.

-  **УВАГА!** Не використовуйте інші електронні прилади (наприклад, для виготовлення морозива) всередині холодильників, морозильних камер тощо, не схвалених виробником для використання у цих цілях!

-  **УВАГА!** Не чіпайте лампочку, якщо вона протягом тривалого часу залишалась увімкненою, щоб не обпектись.¹⁾

-  **УВАГА!** Під час налаштування пристрою переконайтесь, що шнур живлення не ушкоджено.

-  **УВАГА!** Не розміщуйте поблизу задньої панелі приладу переносні розетки (мережеві фільтри).

¹⁾ Якщо у відсіку є джерело світла.

Не зберігайте вибухонебезпечні речовини, такі як аерозольні балончики із горючим паливом, всередині пристрою.

Холодоагент ізобутан (R-600a) міститься в контурі холодагента, природному газі з високим рівнем сумісності з навколишнім середовищем, який, тим не менше, є горючим.

Під час транспортування і встановлення приладу переконайтесь, що жоден елемент контуру холодагенту не було пошкоджено:

- уникайте відкритого вогню та джерел займання;
- ретельно провітрюйте кімнату, де розташовано прилад.

Змінювати продукт або його технічні характеристики будь-яким чином небезпечно.

Будь-яке пошкодження шнуру може спричинити коротке замикання, пожежу та/або призвести до ураження електричним струмом.

Цей прилад призначений для використання в побуті та у таких інших випадках:

- Як елемент кухонного оснащення магазинів, офісів та інших типів робочого середовища;
- Для використання у приміських будинках або сільських господарствах, а також відвідувачами готелів, мотелів (придорожніх готелів) та для інших типів помешкань;
- Для використання у помешканнях типу «Постіль та сніданок» (Bed and Breakfast);
- Для зберігання продуктів харчування та інших подібних не комерційних цілей.

 **УВАГА:** Будь-які електричні компоненти (штепсель, шнур живлення, компресор тощо) мають бути замінені сертифікованим сервісним агентом або кваліфікованим сервісним персоналом.

 **УВАГА:** Лампочка, що йде в комплекті з цим приладом, є "лампочкою спеціального призначення", яка сумісна лише з тим приладом, з яким вона йде в комплекті. Ця "лампа спеціального призначення" не може використовуватись для побутового освітлення.¹⁾

- Шнур живлення не можна подовжувати.
- Переконайтесь, що штепсельна вилка не здавлена чи пошкоджена задньою частиною приладу. Здавлена або пошкоджена вилка може перегрітися та спричинити пожежу.
- Переконайтесь, що ви можете легко дотягнутися до штепсельної вилки приладу.
- Не тягніть мережний кабель для вимкнення приладу.
- Якщо розетка шнура живлення не закріплена належним чином, не вставляйте в неї штепсель. Існує ризик ураження електричним струмом
- Не працюйте з приладом без використання лампи.
- Це — важкий прилад. Будьте обачливими при його переміщенні.
- Не виймайте і не торкайтесь предметів, що знаходяться у відсіку морозильної камери, вологими або мокрими руками, оскільки це може призвести до саден шкіри чи обмороження.
- Уникайте тривалого перебування приладу під прямими сонячними променями.

Повсякденне використання

- Не кладіть гарячі предмети на пластикові частини приладу.
- Не притуляйте продукти харчування безпосередньо до задньої стінки.

¹⁾ Якщо у відсіку є джерело світла.

- Заморожені продукти не можна повторно заморозувати після їх розморозки.¹⁾
- Зберігайте упаковані заморожені продукти відповідно до інструкцій виробника.¹⁾
- Слід чітко дотримуватися рекомендацій виробників приладів щодо їх зберігання.
- Не кладіть пляшки газованих напоїв у морозильну камеру, адже тиск всередині камери може спричинити їх вибух, що призведе до пошкодження приладу.¹⁾
- Морозиво та фруктовий лід можуть спричинити появу низькотемпературних опіків, якщо їх споживати, не дістаючи з приладу.¹⁾
- Щоб уникнути псування їжі, дотримуйтеся наступних вказівок.
- Тривале тримання дверцят відкритими може спричинити значне підвищення температури у відсіках приладу.
- Регулярно чистіть поверхні, що контактують з їжею та легкодоступними дренажними системами.
- Очищуйте резервуари для води, якщо вони не використовувались протягом 48 годин; злийте воду у відсіку, підключеному до водопроводу, якщо її не зливали протягом 5 днів.
- Зберігайте сире м'ясо та рибу у відповідних контейнерах у холодильнику, щоб вони не контактували з іншою їжею.
- Відділення для заморожених продуктів помічені двома зірками (якщо такі передбачені для приладу) придатні для зберігання заморожених продуктів, зберігання або приготування морозива та кубиків льоду.

¹⁾ Якщо є відсік для заморожування.

- Одно-, дво- та тризіркові відсіки (якщо вони передбачені для приладу) не підходять для заморожування свіжих продуктів.
- Якщо прилад залишається порожнім протягом тривалого часу, вимкніть його, розморозьте, почистіть, обсушіть і залиште дверцята відкритими, щоб запобігти появі та накопиченню льоду всередині приладу.

Догляд та чищення

- Перед технічним обслуговуванням вимкніть прилад та від'єднайте вилку від розетки.
- Не намагайтеся очистити прилад за допомогою металевих предметів.
- Не використовуйте гострі предмети для видалення інею з приладу. Використовуйте пластиковий скребок.¹⁾
- Регулярно перевіряйте злив у холодильнику на наявність розмороженої води. За необхідності очистіть його. Якщо злив заблоковано, вода буде накопичуватися на дні приладу.²⁾

Встановлення

Важливо! Для електричного підключення ретельно дотримуйтеся інструкцій, наведених в окремих пунктах.

- Розпакуйте прилад і перевірте його на наявність пошкоджень. Не підключайте прилад, якщо він пошкоджений. негайно зверніться до точки продажу товару та повідомте про можливі пошкодження. Не викидайте упаковку.

1) Якщо є відсік для заморожування.

2) Якщо є відсік для зберігання свіжих продуктів.

- Бажано почекати щонайменше чотири години перед підключенням приладу, щоб масло потрапило назад у компресор.
- Щоб запобігти перегрівання приладу, варто забезпечити хорошу циркуляцію повітря. Для досягнення достатнього рівня вентиляції повітря, дотримуйтесь інструкцій зі встановлення приладу.
- Розпірки продукту, де це можливо, повинні бути притиснуті до стіни, щоб уникнути торкання чи взаємодії з нагрітими частинами (компресором, конденсатором), щоб запобігти можливим опікам.
- Прилад не повинен знаходитись поблизу радіаторів або кухонних плит.
- Переконайтеся, що ви легко можете дотягнутися до штепсельної вилки після встановлення приладу.

Сервісне обслуговування



- Будь-які електромонтажні роботи, необхідні для обслуговування приладу, повинні виконуватися кваліфікованим електриком або іншою компетентною особою.
- Цей виріб повинен обслуговуватися в сертифікованому сервісному центрі, де використовуватимуться лише оригінальні запчастини.

Економія електроенергії

- Не кладіть гарячу їжу всередину приладу;
- Не притуляйте продукти харчування дуже щільно один до одного, оскільки це перешкоджає циркуляції повітря;
- Переконайтеся, що продукти харчування не притуляються до стінок відсіку (-ів);

- У разі вимкнення електропостачання, не відчиняйте дверцята;
- Не відкривайте дверцята занадто часто;
- Не тримайте дверцята відкритими занадто довго;
- Не встановлюйте занадто низьку температуру на термостаті;
- Усі аксесуари, такі як висувні ящики, панелі та полиці, слід зберігати всередині для зниження рівня енергоспоживання.

Захист навколишнього середовища

 Цей прилад не містить шкідливих для озонового шару газів ані в контурі холодоагенту, ані в ізоляційних матеріалах. Цей прилад не можна викидати разом із іншими побутовими відходами та сміттям. Монтажна ізоляційна піна містить легкозаймисті гази: прилад потрібно утилізувати відповідно до правил використання подібних приладів, розроблених місцевими органами влади. Уникайте пошкодження охолоджувального блоку, особливо теплообмінника. Матеріали, використані при виробництві цього приладу, позначені символом , підлягають вторинній переробці.



Символ на виробі або його упаковці вказує на те, що цей виріб не відноситься до побутових відходів.

Натомість, його слід відвезти у відповідний пункт збору для переробки електричних та електронних обладнань. Забезпечивши правильну утилізацію цього виробу, ви можете запобігти потенційним негативним наслідкам для навколишнього середовища та здоров'я людей.

Для отримання більш детальної інформації про переробку цього продукту, будь ласка, зверніться до відповідних місцевих органів, служби утилізації побутових відходів або магазину, де ви придбали продукт.

Пакувальні матеріали

Матеріали із символом підлягають вторинній переробці. Утилізуйте упаковку, використовуючи відповідні контейнери для збору та подальшої переробки.

Утилізація приладу

1. Від'єднайте вилку від розетки.
2. Відріжте мережевий кабель і викиньте його.



УВАГА!

Під час використання, обслуговування та утилізації приладу, будь ласка, зверніть увагу на жовтий/помаранчевий символ зліва, що розташований на задній панелі приладу або компресорі. Це — символ, що попереджає про небезпеку пожежі. У трубах холодоагенту і компресорі містяться легкозаймисті речовини. Будь ласка, утримуйте прилад подалі від будь-яких джерел вогню під час його використання, обслуговування та утилізації.

Огляд

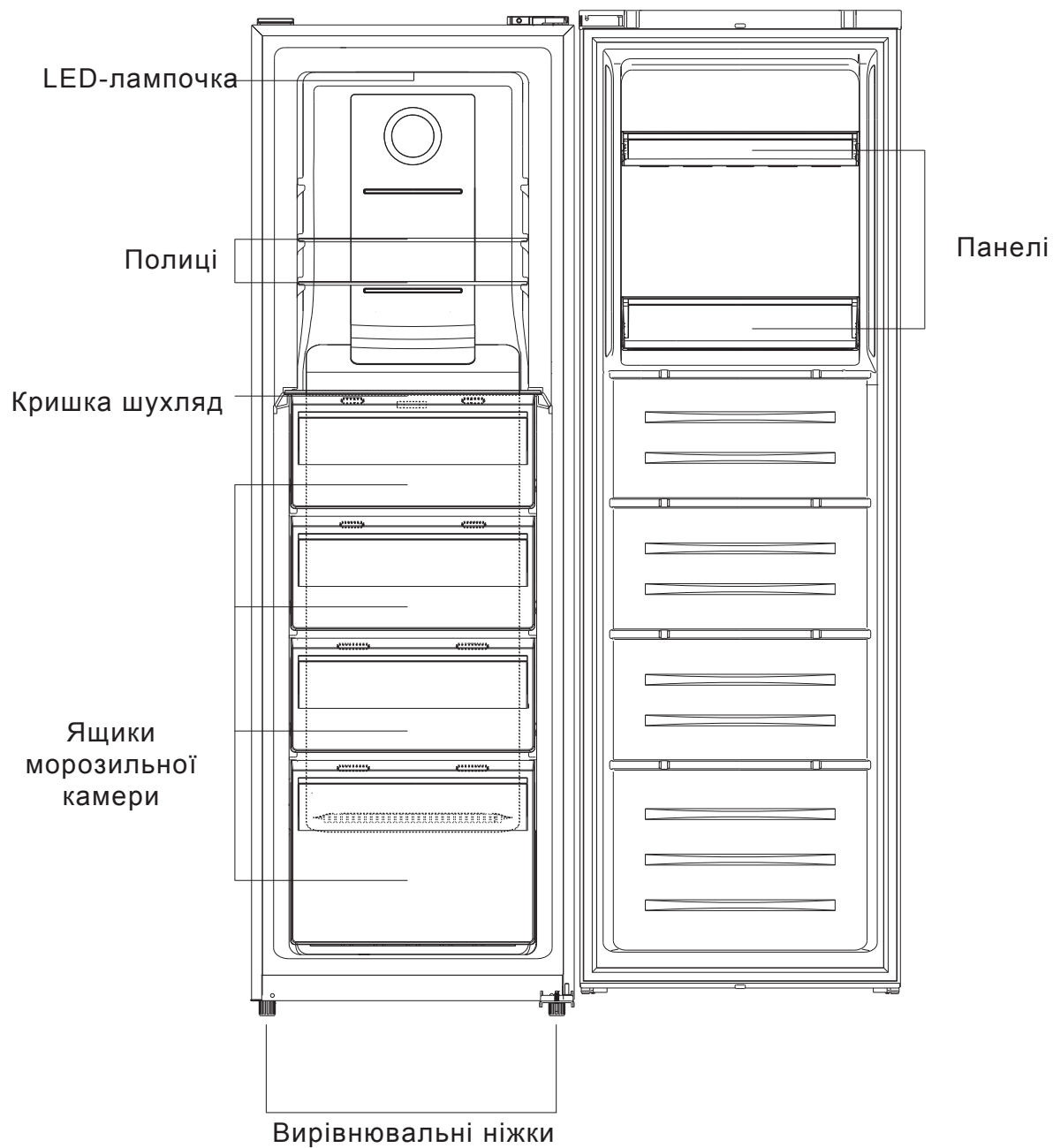

*Зауважте: зображення зверху слід використовувати лише для довідки.
Пристрій, ймовірно, відрізняється від зображення у реальному житті.*

Встановлення

Вимоги для місця встановлення

- Виберіть місце, позбавлене прямого потрапляння сонячного світла;
- Виберіть просторе місце, щоб двері холодильника могли легко відкриватися;
- Виберіть місце з рівною (або майже рівною) підлогою;
- Залиште достатньо вільного місця на рівній поверхні для встановлення холодильника;
- Під час встановлення залиште достатньо вільного простору праворуч, ліворуч, позаду і поверх пристрою. Це допоможе зменшити споживання та витрати на електроенергію.
- Тримайте не менше 10 мм зазору між пристроєм та стінами з обох боків і позаду.

Розташування

Встановіть цей прилад у місці, де температура відповідає нормам, вказаним на заводській табличці приладу, для холодильних приладів із наступним кліматичним класом:

- розширений помірний: цей холодильний прилад призначений для використання при температурі від 10°C до 32°C; (SN)
- помірний: цей холодильний прилад призначений для використання при температурі від 16°C до 32°C; (N)
- субтропічний: цей холодильний прилад призначений для використання при температурі від 16°C до 38°C; (ST)
- тропічний: цей холодильний прилад призначений для використання при температурі від 16°C до 43°C; (T)

Місце розміщення

Цей прилад слід встановлювати подалі від джерел тепла, таких як радіатори, котли, прямі сонячні промені тощо. Переконайтеся, що повітря вільно циркулює навколо задньої частини приладу. Для забезпечення ефективної роботи пристрою, якщо він розміщений під навісним настінним блоком, мінімальна відстань між верхньою частиною кабіни та настінним блоком повинна бути не менше 50 мм. Однак, в ідеалі, прилад не повинен розташовуватися нижче навісних настінних блоків. Точне вирівнювання можна забезпечити однією або кількома регульованими ніжками в основі шафи. Цей холодильний прилад не призначений для використання в якості вбудованого пристрою.

 **Увага!** Необхідно мати можливість легко відключити прилад від електромережі; саме тому штекер повинен бути легкодоступним після встановлення приладу.

Електричне під'єднання

Перед підключенням до електромережі переконайтеся, що напруга та частота, вказані у заводській табличці, відповідають рівню електроживлення у вас вдома. Прилад повинен бути заземлений. Для цього штекер кабелю живлення забезпечений спеціальним контактом.

Якщо розетка побутового електроживлення не заземлена, підключіть прилад до заземленої розетки відповідно до чинних норм, проконсультувавшись з кваліфікованим електриком. Виробник не несе жодної відповідальності за недотримання вищезазначених норм безпеки. Цей прилад відповідає вимогам Директиви ЕЕС.

Встановлення

Перенавішування дверцят

Перед тим, як перенавісити двері, підготуйте наступні інструменти та матеріали: пряму викрутку, хрестову викрутку, гайковий ключ та наступні елементи, що йшли в комплекті з пристроєм:

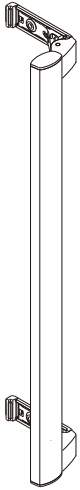

Ручка для дверцят ×1

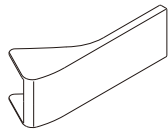

Кришки ручки ×2



Гвинт ×2



Лівий доводчик ×1

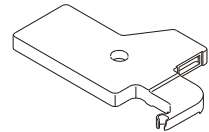

Кришка верхньої лівої петлі ×1

1. Зніміть верхні кришки дротяної коробки.

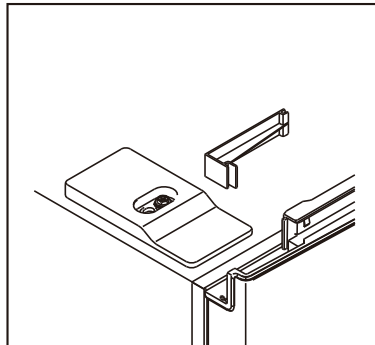
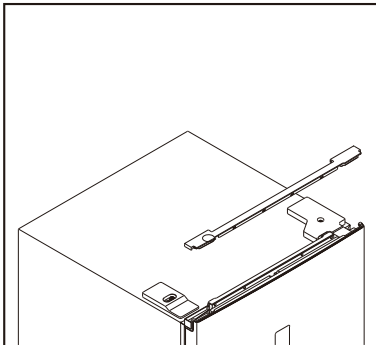

2. Відкрутіть кришку правої верхньої петлі та від'єднайте роз'єми панелі та дверного вимикача світла.

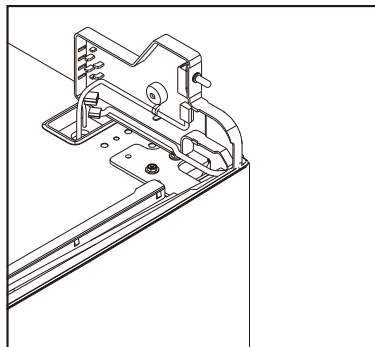
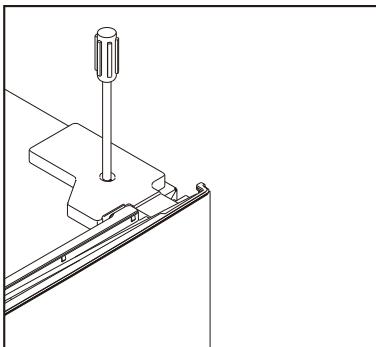

Встановлення

3. Відкрутіть та зніміть верхню петлю, а потім — дверцята.

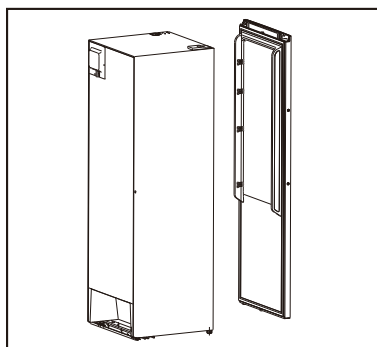
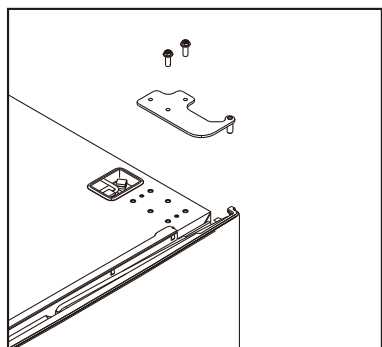

4. Зніміть правий доводчик та витягніть натомість лівий (він міститься в пакету з аксесуарами).

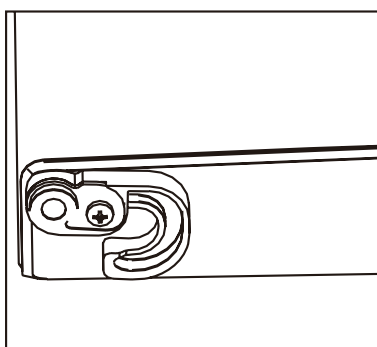
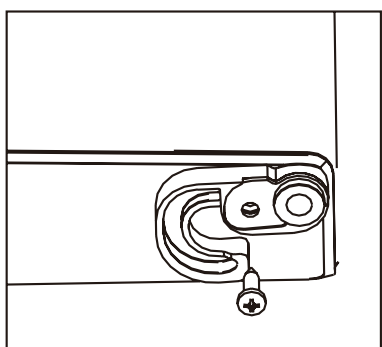

5. Відкрутіть нижню петлю та перемістіть одну з ніжок зліва направо.

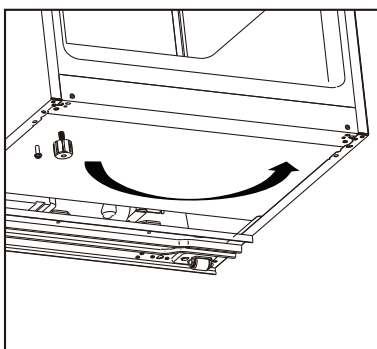
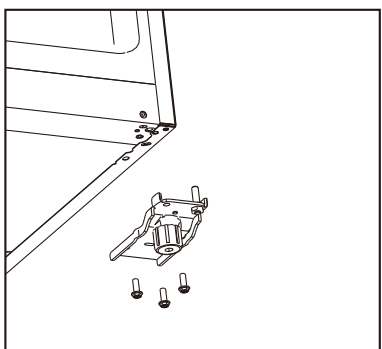

6. Відкрутіть та перемістіть нижній штифт зліва направо, а потім встановіть нижню петлю ліворуч.

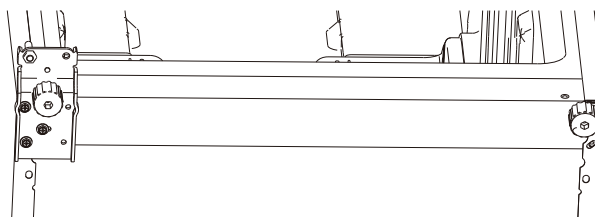
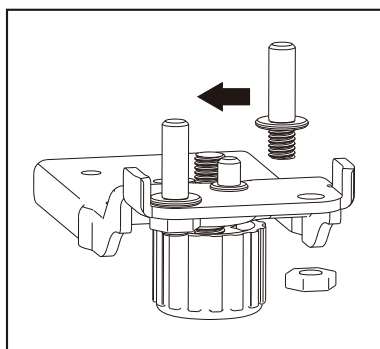

Встановлення

7. Відкрутіть та перемістіть верхній штифт знизу вгору. Витягніть дверний вимикач світла з правої кришки петлі та встановіть його на ліву кришку петлі, яка знаходиться в пакету з аксесуарами.

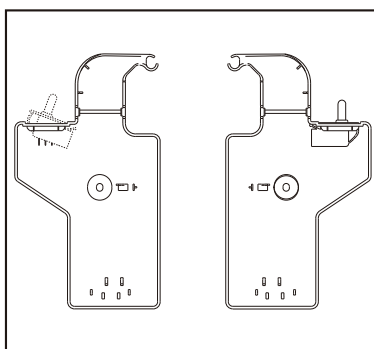
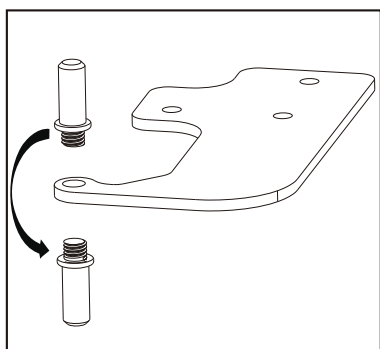

8. Відкрутіть та перемістіть верхню декоративну кришку ліворуч та встановіть її з правого боку.

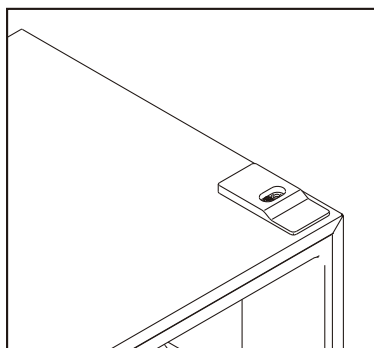
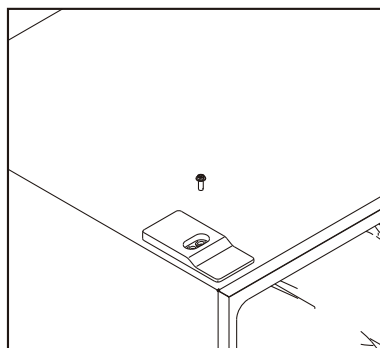

9. Від'єднайте прокладки дверцят морозильної камери і приєднайте їх вже після розвертання.

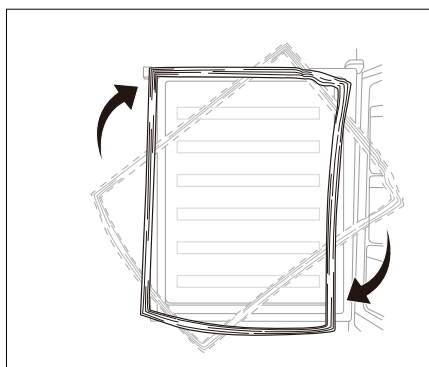

10. Установіть дверцята та перемістіть з'єднувальні дроти справа наліво.

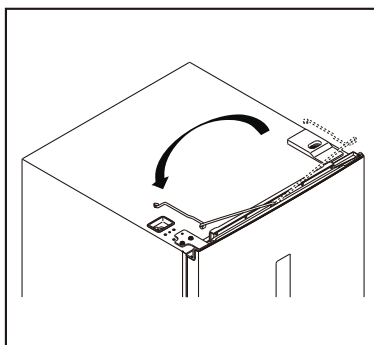
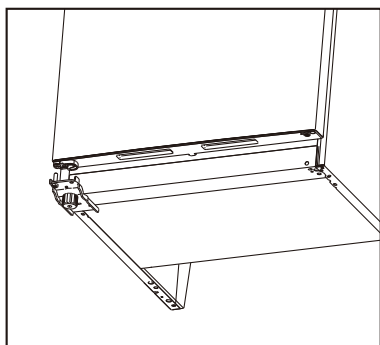

Встановлення

11. Установіть верхню петлю зліва та обережно відрегулюйте її, щоб прокладка щільно прилягає до поверхні.

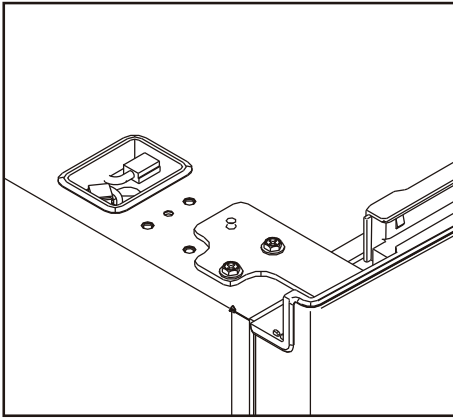

12. З'єднайте роз'єми панелі та дверного вимикача світла та встановіть ліву верхню кришку петлі.

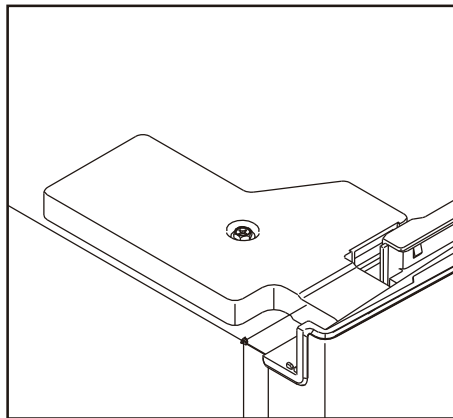
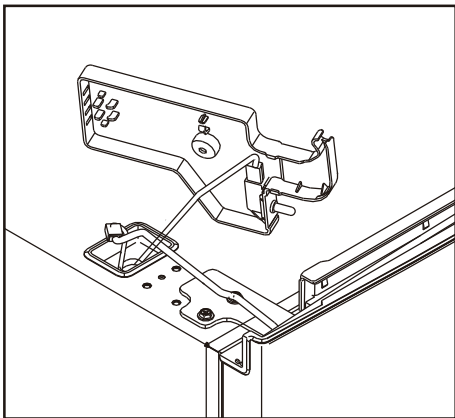

13. Установіть кришки верхньої дротової коробки праворуч.

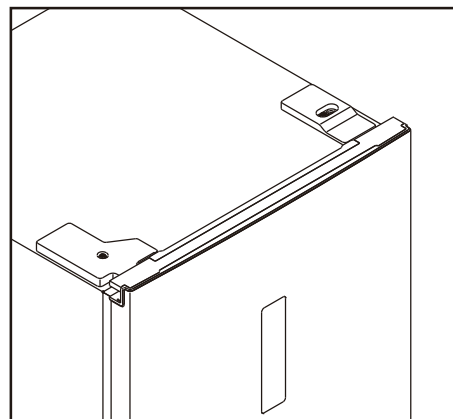
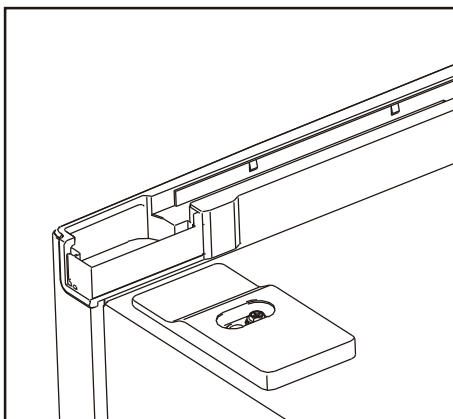

Встановлення

Встановлення ручки

1. Зніміть кришки для гвинтових отворів.

Крок 1

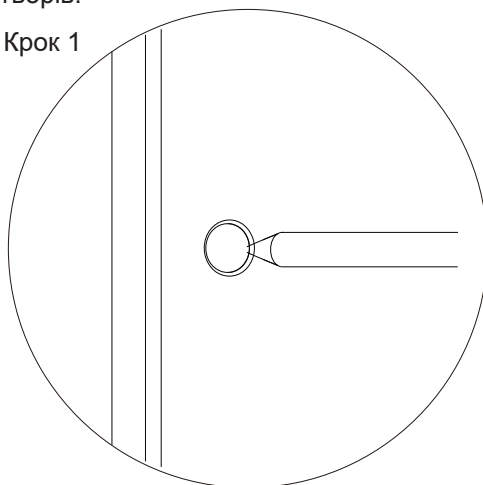

2. Витягніть ручку з холодильного ящика та встановіть її.

Крок 2

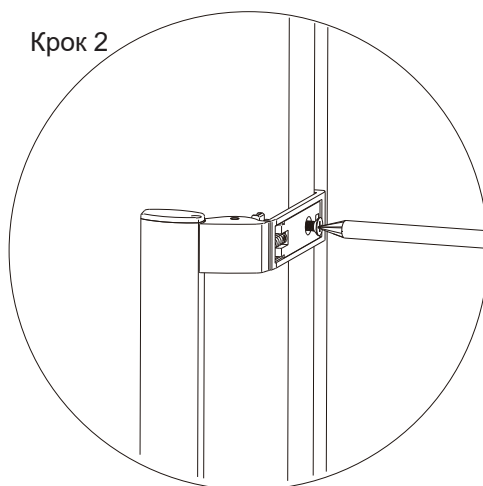

3. Установіть кришки для гвинтових отворів.

Крок 3

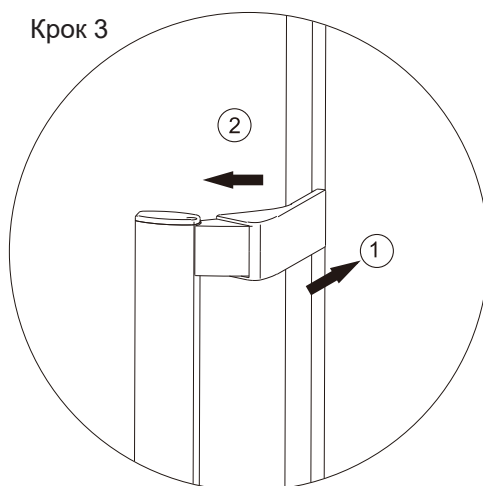

Встановлення

Вимоги до місця встановлення

- Забезпечте достатньо місця для відкриття дверцят
- Забезпечте принаймні 10 мм вільного простору з обох сторін та позаду пристрою.

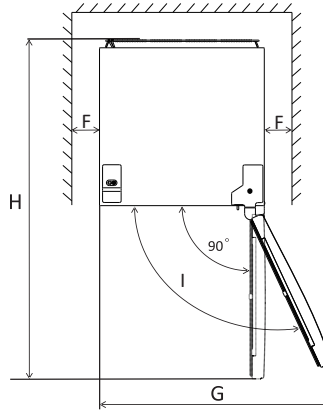
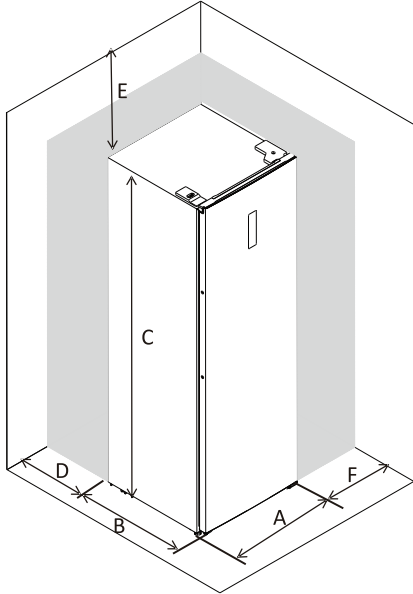

A	600
B	650
C	1850
D	min=50
E	min=50
F	min=10
G	835
H	1323
I	115°

Зауважте: цей охолоджуючий прилад не призначений для використання в якості вбудованої техніки

Вирівнювання пристрою

Для цього відрегулюйте дві ніжки для вирівнювання попереду.

Якщо пристрій нерівно стоїть, дверцята і магнітні ущільнення також будуть нерівно розміщені.

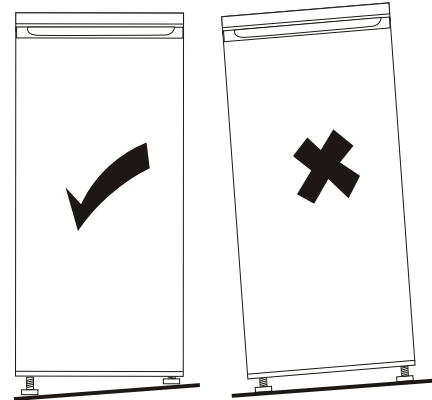
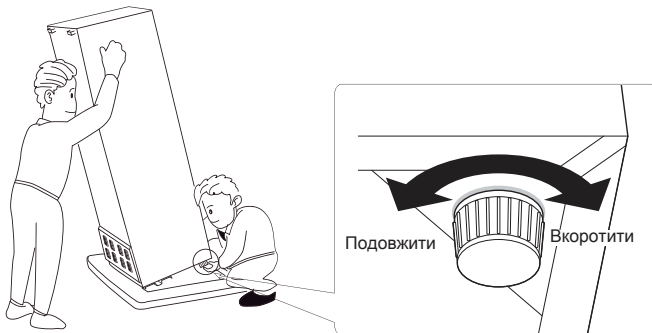

Панель керування

Використання панелі керування

1. Ознайомлення з панеллю керування

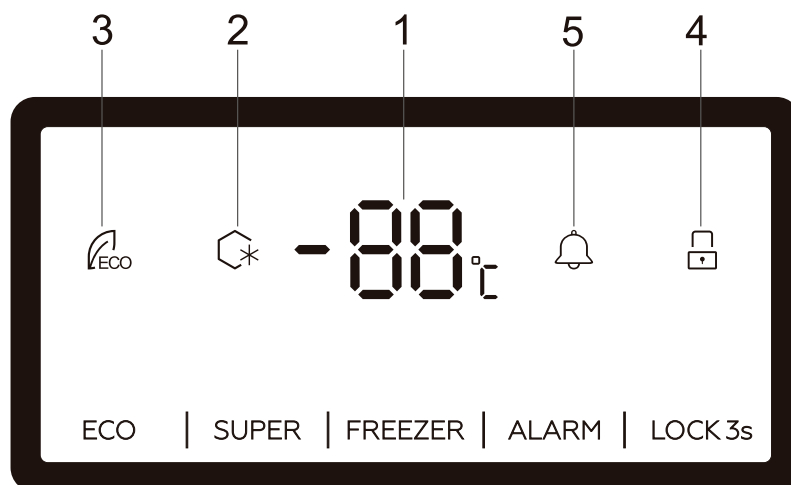

1.1. Панель керування режимами

FREEZER: Контроль температури приладу.

SUPER: Підключити або відключити режим SUPER.

ECO: Підключити або відключити режим ECO.

ALARM: Сигналізація відкритих дверцят.

LOCK: Блокування та розблокування.

1.2. LED-дисплей

1. Дисплей показує поточну температуру.
2. Позначка режиму Super.
3. Позначка режиму ECO.
4. Позначка Блокування / Розблокування.
5. Позначка сигналізації (звукового сповіщення).

2. Зображення кнопок

Усі кнопки працюють лише у розблокованому стані.

Ви маєте почути короткий сигнал після натискання кнопки.

Панель керування

2.1 FREEZER: Контроль температури приладу доступний лише у користувацькому режимі.

Послідовно натискаючи кнопку “**FREEZER**”, температура змінюватиметься у діапазоні з -14°C до -22°C .
Для встановлення певної температури припиніть натискати на кнопку і зачекайте 5 секунд.

2.2 SUPER: активація та вимкнення режиму

Натисніть кнопку “**SUPER**” для вибору цього режиму. Режим буде активовано після 5 секунд блимання позначки режиму **SUPER**.

Коли встановлено режим **SUPER**, на дисплеї висвічуватиметься позначка режиму та дисплей показуватиме -25°C .

У цьому режимі, натиснувши кнопку “**FREEZER**”, іконка режиму **SUPER** блимне тричі, але температуру морозильної камери неможливо буде змінити.

Щоб вийти з режиму SUPER:

- Натисніть кнопку “**SUPER**” для відключення режиму.
- Або ж: через 50 годин у режимі **SUPER** без будь-яких дій морозильна камера автоматично відключить цей режим та повернеться до попереднього налаштування.

Увага:

Оскільки у режимі SUPER прилад працює під великим навантаженням, рівень шуму буде трохи вищим за звичайний.

2.3 Сигналізація: вимкнення сигналізації

Натисніть кнопку “**ALARM**” для вимкнення сигналізації після тривалого відкриття дверей чи занадто високої температури.

2.4 ECO: активація та вимкнення режиму ECO

Утримуйте кнопку “**ECO**” протягом 3 секунд для активації режиму ECO. Після того, як позначка режиму ECO блиматиме протягом 5 секунд, режим ECO буде активовано.

Якщо активовано режим ECO, на дисплеї висвічуватиметься позначка режиму ECO та різні температурні режими, що встановлюються відповідно до температури навколишнього середовища (T_a), де розташовано прилад.

Температура середовища (T_a)	$T_a \leq 13^{\circ}\text{C}$	$14^{\circ}\text{C} < T_a \leq 20^{\circ}\text{C}$	$21^{\circ}\text{C} < T_a \leq 27^{\circ}\text{C}$	$28^{\circ}\text{C} < T_a \leq 34^{\circ}\text{C}$	$T_a > 35^{\circ}\text{C}$
Задана температура	-18°C	-18°C	-18°C	-16°C	-15°C

У режимі ECO кнопка **FREEZER** не працюватиме від жодного дотику.

Утримання кнопки **ECO** протягом 3 секунд відключить цей режим.

Панель керування

2.5 LOCK: Блокування та розблокування

Утримуючи кнопку "**LOCK**" протягом 3 секунд на панелі керування, позначка блокування / розблокування матиме такий вигляд:  .

У заблокованому стані торкніться будь-якої кнопки, позначка блокування/розблокування тричі блимне.

Утримуючи кнопку "**LOCK**" протягом 3 секунд на панелі керування, позначка блокування / розблокування матиме такий вигляд:  .

У розблокованому стані усі кнопки є доступними.

Якщо жодної дії не відбувається протягом 25 секунд, панель керування автоматично заблокується.

3. Сигналізація у разі відкриття дверей

Якщо дверцята лишаються відкритими протягом 90 секунд, пролунає відповідна сигналізація. Для відключення сигналізації потрібно зачинити двері.

Інший спосіб: натискання кнопки "**ALARM**" також відключить сигналізацію.

4. Сигналізація у разі підвищення температури

Якщо виявлено занадто високу температуру всередині приладу, пролунає відповідна сигналізація, а на дисплеї з'явиться позначка "**ht**" та буде вказана поточна температура.

Натисніть кнопку "**ALARM**" для відключення сигналізації.

Попередження про занадто високу температуру автоматично зникне, лише коли буде виявлено нормальну температуру всередині.

Щоденне використання

Початок роботи

Очищення внутрішньої камери

Перед першим використанням приладу вимийте внутрішню частину та всі внутрішні аксесуари теплою водою з милом, щоб усунути характерний запах нового продукту, а потім ретельно висушіть.

Важливо!

Не використовуйте миючі та абразивні порошки, оскільки це може пошкодити покриття.

Щоденне використання

Розміщуйте різні продукти у різних відділеннях відповідно до наведеної нижче таблиці:

Шухляда (-и) та полиці морозильної камери	<ul style="list-style-type: none">• Продукти тривалого зберігання.• Нижня шухляда / полиця для сирого м'яса, птиці, риби.• Середня шухляда / полиця для заморожених овочів, картоплі.• Верхній ящик / полиця для морозива, заморожених фруктів, замороженої випічки.
---	---

Зберігання заморожених продуктів

При першому запуску або після довгого періоду простою: перед тим, як помістити продукти у відсік, дайте приладу попрацювати принаймні 2 години на вищій потужності.

Важливо! У разі випадкового розморожування, наприклад, якщо живлення вимкнено довше, ніж вказано у заводській таблиці у розділі "час наростання", розморожену їжу потрібно швидко спожити або негайно приготувати, а потім повторно заморозити (після приготування).

Рекомендована температура: -18°C .

За рекомендованих налаштувань найкращий час зберігання – не більше 1 місяця.

Найкращий час зберігання може зменшитись за інших налаштувань.

Розморожування

Глибозаморожену або заморожену їжу перед споживанням можна розморозити при кімнатній температурі. Невеликі шматочки можна готувати навіть у замороженому вигляді безпосередньо з морозильної камери. У цьому випадку приготування займе більше часу.

Пересувні полиці

Стінки холодильника оснащені низкою тримачів, щоб полиці можна було розташувати на будь-якій висоті за вашим бажанням.

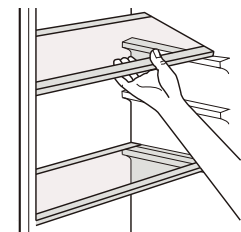

Розміщення шухляд на дверцятах

Шухляди на дверцятах можна зняти та розібрати для очищення.

Для цього потрібно поступово витягувати шухляду в напрямку стрілок, доки їх не буде повністю витягнуто, і встановити їх назад після очищення.

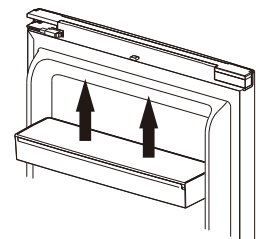

Щоденне використання

Як розібрати нижню шухляду

1. Витягніть нижню шухляду до упору.
2. Натисніть на еластичні скоби з обох боків нижньої шухляди.
3. Витягніть нижню шухляду до кінця.

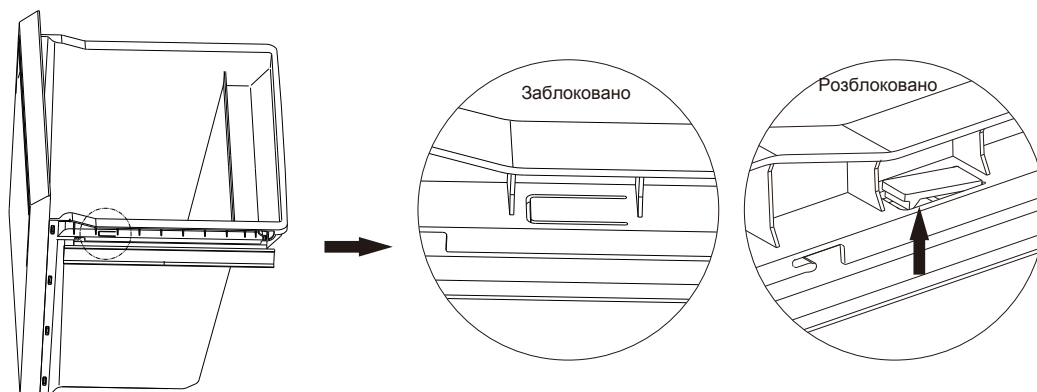

Корисні підказки та поради

Підказки щодо заморожування

Щоб процес заморожування завжди давав бажаний результат, дотримуйтесь цих кількох важливих підказок:

- максимальна кількість продуктів, які можна заморозити за 24 години, вказано у заводській таблиці з технічними даними;
- процес заморожування займає 24 години; протягом цього періоду не слід додавати інші продукти для заморожування;
- заморожувати варто тільки якісні, свіжі та ретельно очищені харчові продукти;
- готувати їжу слід невеликими порціями, щоб вона могла швидко і повністю заморозитись, і щоб згодом можна було розморозити лише необхідну її кількість;
- оберніть їжу в алюмінієву фольгу або поліетилен та переконайтесь, що упаковки герметично закриті;
- не допускайте контакту свіжих незаморожених продуктів із вже замороженими продуктами: таким чином, ви уникаєте підвищення температури останніх;
- нежирна їжа зберігається краще і довше за жирну; сіль скорочує термін зберігання їжі;
- лід, якщо його вживати одразу після вилучення з морозильної камери, може спричинити обмороження шкіри;
- варто вказувати дату заморозки на кожній упаковці окремо, щоб ви могли контролювати термін зберігання.

Підказки щодо зберігання заморожених продуктів

Для забезпечення найкращої роботи цього приладу, вам слід:

- переконайтесь, що попередньо заморожені харчові продукти належним чином зберігались у точці роздрібною торгівлі;
- переконайтесь, що заморожені харчові продукти передаються з продовольчого магазину до морозильної камери у найкоротші терміни;
- не відкривайте дверцята занадто часто або не залишайте їх відкритими довше, ніж необхідно.

Після розморожування їжа швидко псується і не може бути повторно заморожена.

Не перевищуйте термін зберігання, зазначений виробником харчових продуктів.

Чищення

З гігієнічних міркувань внутрішню частину приладу, включаючи внутрішні аксесуари, слід регулярно чистити.



Увага!

Під час чищення прилад відключити від електромережі. Існує небезпека ураження електричним струмом! Перед чищенням вимкніть прилад і вийміть вилку з мережі, вимкніть вимикач або запобіжник.

Ніколи не чистіть прилад пароочищувачем. Гаряча пара може призвести до пошкодження пластикових деталей.

Всередині електричних елементів може накопичуватися волога, тому існує небезпека ураження електричним струмом!

Перед повторним введенням в експлуатацію прилад повинен бути сухим.

Щоденне використання

Важливо! Ефірні олії та органічні розчинники можуть негативно вплинути на пластикові деталі, наприклад, лимонний сік або сік з апельсинової кірки, масляна кислота, засіб для чищення, що містить оцтову кислоту.

- Не допускайте потрапляння таких речовин на деталі приладу.
- Не використовуйте абразивні м'які засоби.
- Вийміть продукти з морозильної камери. Зберігайте їх у прохолодному, добре закритому приміщенні.
- Вимкніть прилад та вийміть вилку з мережі, або вимкніть запобіжник.
- Витріть прилад та внутрішні аксесуари ганчіркою та теплою проточною водою. Після очищення протріть насухо ганчіркою.
- Коли все обладнання та аксесуари висохнуть, прилад можна знову запустити.

Заміна лампочки

Внутрішнє освітлення є світлодіодним. Для заміни лампи зверніться до кваліфікованого фахівця.

Усунення несправностей

 **Увага!** Перед усуненням будь-яких несправностей відключіть прилад від джерела живлення. Лише кваліфікований електрик або інший компетентний фахівець має лагодити несправності, які не зазначені в цій інструкції.

Важливо! Робота приладу зазвичай супроводжується характерними звуками (від роботи компресора та через циркуляцію холодоагенту).

Проблема	Ймовірна причина	Вирішення
Прилад не працює	Штепсельна вилка не підключена до мережі або погано закріплена.	Вставте штепсельну вилку.
	Запобіжник перегорів або несправний.	Перевірте запобіжник та замініть його за необхідності.
	Несправна розетка.	Викличте електрика для усунення несправностей електромережі.
Прилад переморожує продукти	Встановлено занадто низьку температуру або прилад працює у найхолоднішому режимі.	Тимчасово встановіть тепліший температурний режим.
Їжа недостатньо заморожується	Температура не відрегульована.	Перегляньте початковий розділ налаштування температури ще раз.
	Дверцята тривалий час були відкритими.	Тримайте дверцята відкритими лише за явної необхідності.
	Забгато теплої їжі потрапило до камери протягом 24 годин.	Тимчасово налаштуйте на панелі регулювання температури більш холодний режим.
	Прилад знаходиться поблизу джерела тепла.	Будь ласка, перегляньте рекомендації з розташування приладу.
Значне обмороження в місці ущільнення дверей	Ущільнення дверей не герметичне.	Прогрійте деталі ущільнення дверей феном (у прохолодному режимі). Притримуйте руками елементи ущільнення дверей так, щоб вони як слід прилягали до дверцят.
Незвичні шуми	Прилад нерівно встановлено.	Заново відрегулюйте ніжки.
	Прилад торкається стіни або інших предметів.	Злегка посуньте прилад подалі.
	Елемент приладу, наприклад, труба на задній панелі, торкається іншої частини приладу або стіни.	У разі необхідності обережно зігніть компонент у інший бік.

Якщо будь-яка з цих проблем виникає знову, зверніться до сервісного центру.

**Офіційний представник
компанії Günter & Hauer GmbH в Україні**

www.gunter-hauer.ua
info@gunter-hauer.ua

Служба інформаційної підтримки на території України

0 800 60 44 69