

# *mesko*

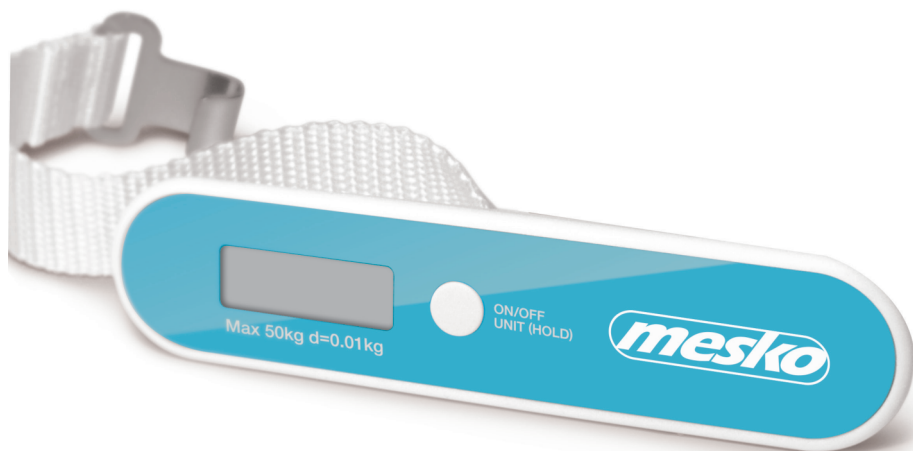

## MS 8147

- |                                      |                                     |
|--------------------------------------|-------------------------------------|
| (GB) user manual - 3                 | (DE) bedienungsanweisung - 3        |
| (FR) mode d'emploi - 4               | (ES) manual de uso - 5              |
| (PT) manual de serviço - 6           | (LT) naudojimo instrukcija - 7      |
| (LV) lietošanas instrukcija - 8      | (EST) kasutusjuhend - 9             |
| (HU) felhasználói kézikönyv - 14     | (BS) upute za rad - 13              |
| (RO) Instrucțiunea de deservire - 11 | (CZ) návod k obsluze - 9            |
| (RU) инструкция обслуживания - 16    | (GR) οδηγίες χρήσεως - 12           |
| (MK) упатство за корисникот - 15     | (NL) handleiding - 17               |
| (SL) navodila za uporabo - 10        | (FI) manwal ng pagtuturo - 20       |
| (PL) instrukcja obsługi - 47         | (IT) istruzioni operative - 22      |
| (HR) upute za uporabu - 18           | (SV) instruktionsbok - 20           |
| (DK) brugsanvisning - 24             | (UA) інструкція з експлуатації - 25 |
| (SR) Корисничко упутство - 23        | (SK) Používateľská príručka - 21    |

# A

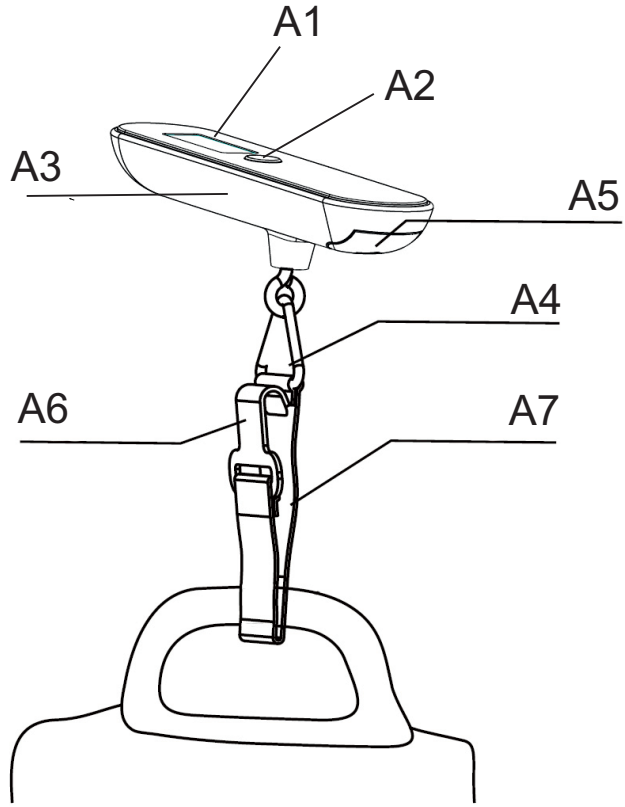

# B

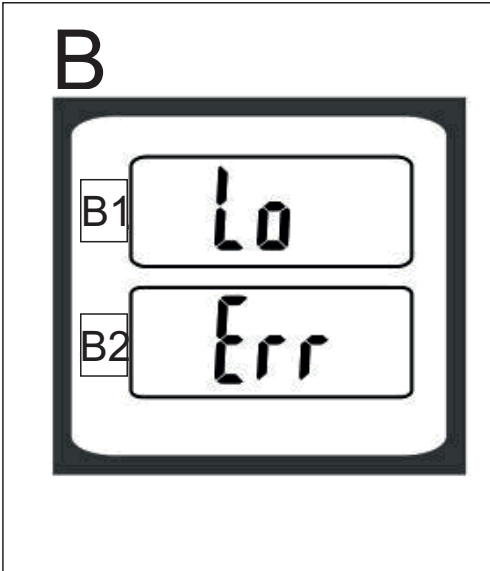

# ENGLISH

## SAFETY RULES

The warranty conditions are different, if the device is used for commercial purpose.

1. Before using the product please read carefully and always comply with the following instructions. The manufacturer is not responsible for any damages due to any misuse.
2. The product is only to be used indoors. Do not use the product for any purpose that is not compatible with its application.
3. Please be cautious when using around children. Do not let the children to play with the product. Do not let children or people who do not know the device to use it without supervision.
4. **WARNING:** This device may be used by children over 8 years of age and persons with reduced physical, sensory or mental capabilities, or persons without experience or knowledge of the device, only under the supervision of a person responsible for their safety, or if they were instructed on the safe use of the device and are aware of the dangers associated with its operation. Children should not play with the device. Cleaning and maintenance of the device should not be carried out by children, unless they are over 8 years of age and these activities are carried out under supervision.
5. Never put the power cable, the plug or the whole device into the water. Never expose the product to the atmospheric conditions such as direct sun light or rain, etc.. Never use the product in humid conditions.
6. Never use the product with a damaged power cable or if it was dropped or damaged in any other way or if it does not work properly. Do not try to repair the defected product yourself because it can lead to electric shock. Always turn the damaged device to a professional service location in order to repair it. All the repairs can be done only by authorized service professionals. The repair that was done incorrectly can cause hazardous situations for the user.
7. Do not use the device near flammable materials.
8. Do not hold the device or the adapter when your hands are wet.
9. Batteries may leak if they are drained or were not used for an extended period of time. To protect the device and your health, replace them regularly and avoid skin contact with leaking batteries.
10. Use only CR 2032 type manganese or alkaline batteries. Do not use other types of batteries. Do not use old and new batteries together. Immediately replace the old batteries with new ones.



To protect your environment: please separate carton boxes and plastic bags and dispose them in corresponding waste bins. Used appliance should be delivered to the dedicated collecting points due to hazardous components, which may effect the environment. **Do not dispose this appliance in the common waste bin.**

# DEUTSCH

## ALLGEMEINE VORSICHTSMAßNAHMEN

1. Bevor mit der Benutzung begonnen wird, ist die Betriebsanweisung aufmerksam zu lesen. Weiterhin ist in Übereinstimmung mit den in dieser Betriebsanweisung enthaltenen Hinweisen zu handeln. Der Produzent trägt keine Verantwortung für Schäden, die durch die nicht bestimmungsgemäße Benutzung des Geräts oder aufgrund seiner unsachgemäßen Bedienung verursacht wurden.
2. Das Gerät darf ausschließlich für den Haushaltsbedarf benutzt werden. Verwenden Sie dieses Gerät nicht für andere Zwecke, die seiner Bestimmung nicht entsprechen.
3. Während der Benutzung des Geräts ist besondere Vorsicht zu wahren, vor allem dann,

wenn sich die Kinder in seiner Nähe befinden. Die Kinder dürfen nicht mit dem Gerät spielen. Das Gerät darf nicht von Kindern oder Personen, die mit dem Gerät nicht vertraut gemacht wurden, benutzt werden.

4. **WARNHINWEIS:** Dieses Gerät darf von Kindern im Alter von über 8 Jahren und von Personen, die keine Erfahrung oder keine Gerätekenntnis besitzen, nur dann benutzt werden, wenn dies unter Aufsicht einer Person, welche die Verantwortung für deren Sicherheit trägt, erfolgt, oder ihnen Hinweise bezüglich des sicheren Gerätegebrauchs erteilt wurden und sie sich der mit dem Gerätegebrauch verbundenen Gefahr bewusst sind. Kinder dürfen nicht mit dem Gerät spielen. Die Reinigung und die Unterhaltung des Geräts dürfen nicht von Kindern durchgeführt werden, es sei denn, dass diese Kinder im Alter von über 8 Jahren sind und diese Tätigkeiten unter Aufsicht durchgeführt werden.

5. Tauchen Sie nicht das Kabel, den Stecker oder das gesamte Gerät in Wasser oder in eine andere Flüssigkeit ein. Setzen Sie das Gerät nicht dem Einfluss der Witterung (Regen, Sonneneinstrahlung etc.) aus oder benutzen Sie das Gerät nicht bei den Bedingungen einer erhöhten Feuchtigkeit (Badezimmer, feuchte Campingwagen).

6. Das Gerät darf nicht benutzt werden, wenn es auf irgendeine Art und Weise beschädigt wurde oder nicht ordnungsgemäß arbeitet. Reparieren Sie das Gerät nicht selbständig, weil dies zu einem Stromschlag

führen kann. Ein beschädigtes Gerät ist von dem zuständigen Servicepunkt zu prüfen oder reparieren zu lassen. Alle Reparaturen dürfen ausschließlich von den berechtigten Servicestellen durchgeführt werden. Eine Reparatur, die nicht ordnungsgemäß durchgeführt wurde, kann eine ernste Gefährdung für den Benutzer verursachen.

7. Benutzen Sie das Gerät nicht in der Nähe von leicht entzündlichen Stoffen.

8. Man darf nicht mit feuchten Händen nach dem Gerät oder der Speiseleitung greifen.

9. Akkus können herausfließen wenn sie leer sind oder lange Zeit nicht verwendet worden sind. Um das Gerät und eigene Gesundheit zu schützen, soll man sie regelmäßig auswechseln und den Kontakt mit dem Haut vermeiden.

10. Es sollen nur Mangan- oder alkalische CR 2032 -Akkus verwendet werden. Es sollen keine anderen Akkus verwendet werden. Es dürfen keine alten Akkus mit neuen Akkus zusammen verwendet werden. Alte Akkus sollen unmittelbar mit neuen ersetzt werden.



Den Pappkarton im Altpapier entsorgen. Polyäthylenbeutel (PE) in dem Behälter für Kunststoff entsorgen. Das abgenutzte Gerät zum Recycling zu einer offiziellen Sammelstelle bringen, da es gefährliche Substanzen enthält, die die Umwelt gefährden können. Das Gerät sollte in einer Form abgegeben werden, die eine weitere Nutzung unmöglich macht. Wenn es Batterien enthält, sollten diese rausgenommen und separat an einer Sammelstelle abgegeben werden. **Das Gerät darf nicht in den Hausmüll** rausgeworfen werden!!

## FRANÇAIS

### CONDITIONS GENERALES DE SECURITE

1. Avant de commencer l'utilisation de l'appareil, lisez le mode d'emploi et suivez ses instructions. Le fabricant ne peut pas être tenu responsable de tout endommagement provoqué par une utilisation de l'appareil inappropriée ou non conforme à son usage prévu.

2. L'appareil n'est prévu qu'à un usage domestique. Ne pas l'utiliser à d'autres fins, non conformes à son usage prévu.

3. Rester particulièrement prudent lors de l'utilisation de l'appareil s'il y a des enfants à proximité. Ne pas permettre aux enfants de jouer avec l'appareil. Ne pas permettre aux enfants ou aux personnes ne connaissant pas l'appareil de l'utiliser.

4. **AVERTISSEMENT :** Cet appareil peut être utilisé par les enfants de plus de 8 ans et par des personnes dont les capacités physiques, sensorielles ou mentales sont réduites ou

par des personnes n'ayant pas d'expérience ou de connaissance de cet appareil que si cela s'effectue sous surveillance d'une personne responsable de leur sécurité ou qu'ils ont reçu des instructions concernant une utilisation sûre de l'appareil et qu'ils sont conscients des risques afférents à son utilisation. Les enfants de doivent pas jouer avec l'appareil. Le nettoyage et l'entretien de l'appareil ne doivent pas être effectués par les enfants sauf s'ils ont plus de 8 ans et que ces activités sont surveillées.

5. Ne pas tremper le cordon, la fiche ou tout l'appareil dans l'eau ou tout autre liquide. Ne pas exposer l'appareil aux agents atmosphériques (pluie, soleil etc.). ni l'utiliser dans des conditions d'humidité excessive (dans des salles de bains, des mobil-homes humides etc.)

6. Ne pas utiliser un appareil qui est endommagé d'une quelconque manière ou qui ne fonctionne pas correctement. Ne pas réparer l'appareil tout seul car cela présente un risque d'électrocution. Remettre l'appareil endommagé dans un service de réparation approprié afin de le vérifier ou d'effectuer une réparation. Seuls les services de réparation agréés sont habilités à effectuer toute réparation. Une réparation mal effectuée peut provoquer un danger grave pour l'utilisateur.

7. Ne pas utiliser l'appareil à proximité des matières inflammables.

8. Ne saisir l'appareil ni son chargeur avec les mains mouillées.

9. Les batteries peuvent fuir quand ils sont épuisées ou n'ont pas été utilisées pendant une longue période. Pour protéger votre appareil et votre santé, remplacez-les régulièrement et évitez le contact de la peau avec des batteries qui fuient.

10. Utilisez uniquement des batteries au manganèse ou alcalines CR 2032. Ne pas utiliser d'autres types de batteries. Ne pas mélanger des batteries nouveaux et anciennes. Les batteries anciennes doivent être remplacées immédiatement par des nouveaux.



Respect de l'environnement. Nous vous prions de bien vouloir trier les emballages en carton ainsi que les sachets plastiques (en polyéthylène). L'appareil usagé ne doit pas être jeté à la poubelle mais remis au point de collecte prévu à cet effet car il contient des éléments pouvant être nocifs pour l'environnement. L'appareil électrique doit être remis de manière à limiter au maximum une éventuelle utilisation ultérieure. Si l'appareil contient des piles, il faut les retirer et les remettre à un autre point de collecte.

Ne pas jeter l'appareil dans une poubelle de déchets ménagers !!!

## ESPAÑOL

### CONDICIONES GENERALES DE SEGURIDAD

1. Antes de operar la máquina, lea el manual de instrucciones y siga las instrucciones que contiene. El fabricante no se hace responsable de los daños causados por el uso inadecuado al destinado o por una manipulación incorrecta.

2. El aparato sirve sólo para el uso doméstico. No lo utilice para otros fines distintos a los previstos.

3. Al usar el dispositivo se debe tener mucha precaución cuando haya niños cerca. No permita que los niños jueguen con el aparato ni que lo usen niños o personas no apropiadas para usarlo.

4. **ADVERTENCIA:** El aparato puede ser usado por los niños mayores de 8 años y personas que no tienen experiencia ni conocimientos del equipo, a condición de que lo hagan bajo la supervisión de una persona responsable de su seguridad ó de acuerdo con las indicaciones sobre el uso seguro del aparato y que sean conscientes del peligro que supone el uso. Los niños no deben jugar con el aparato. La limpieza y el mantenimiento no deben ser realizados por los niños, a menos que sean mayores de 8 años y lo hagan bajo

supervisión.

5. No sumerja el cable, el conector ni el aparato entero en el agua u otros líquidos. No exponga el dispositivo a las condiciones atmosféricas (lluvia, sol, etc.) ni lo use en condiciones de alta humedad (baños, bungalows húmedos).

6. No use el aparato si está dañado de alguna manera o no funciona incorrectamente. No intente reparar el aparato usted mismo, ya que puede provocar un electrochoque. Lleve el aparato defectuoso a un centro de servicio apropiado para su comprobación y reparación. Las reparaciones sólo pueden realizarlas los puntos de servicio autorizados. Una reparación incorrecta puede causar daños graves para el usuario.

7. No utilice el aparato cerca de los materiales inflamables.

8. No toque el aparato ni el cargador con las manos mojadas.

9. Las baterías pueden chorrear ácido si están descargadas o no se utilizan durante un periodo prolongado. Para proteger su salud y las baterías, cambielas periódicamente y evite el contacto de la piel con las baterías que estén chorreando.

10. Se debe utilizar únicamente baterías de manganeso o alcalinas tipo CR 2032. No se debe usar otros tipos de baterías. No se debe mezclar baterías viejas con las nuevas. Las baterías viejas deben sustituirse inmediatamente con unas nuevas.



Preocupación por el medio ambiente...

Por favor, lleva las cajas de cartón a un sitio de reciclaje. Las bolsas de polietileno se deben tirar al cubo de la basura amarillo (para envases). El equipo gastado debe ser entregado en el punto de almacenamiento adecuado, porque las piezas que constituyen el equipo pueden suponer un peligro para el medio ambiente. Debes entregar el equipo Hay que devolver el equipo eléctrico con el fin de evitar su reutilización. Si en el equipo se encuentran pilas, hay que sacarlas y entregar por separado, en un punto de almacenamiento adecuado.

No tires el equipo al contenedor para residuos urbanos!!

## PORTUGUÊS

### CONDIÇÕES GERAIS DE SEGURANÇA

1. Antes de começar a utilizar o aparelho deve-se ler o manual e seguir as instruções dele constantes. O fabricante não assume a responsabilidade por danos causados pela indevida utilização do aparelho ou pela sua utilização em desacordo com o seu destino.

2. O aparelho pode ser utilizado apenas para fins domésticos. Não utilizar o aparelho em desacordo com o seu destino.

3. Manter cuidados especiais durante a utilização do aparelho na proximidade das crianças. É proibido as crianças brincarem com o aparelho. Não permitir que as crianças ou pessoas não familiarizadas com o aparelho o utilizem.

4. **ADVERTÊNCIA:** O presente aparelho pode ser utilizado pelas crianças com idade superior a 8 anos ou pelas pessoas não experientes, caso tal utilização se realize sob vigilância de uma pessoa responsável por segurança, ou caso as mesmas tenham sido devidamente instruídas e estejam conscientes do perigo relacionado com a utilização do medidor. As crianças não devem brincar com o presente aparelho. A limpeza e conservação do aparelho não devem ser realizadas por crianças, a não ser que cumpram 8 anos de idade e desde que efetuadas sob vigilância de adultos.

5. Não imergir o cabo, a ficha nem todo o aparelho em água ou noutro líquido. Não expor o aparelho à chuva ou aos raios de sol, nem utilizá-la em condições de humidade elevada.

6. Não utilizar o aparelho danificado ou que trabalha de forma inadequada. Não consertar o aparelho individualmente, pois tal ação pode levar à fulminação. O aparelho deteriorado deve ser entregue ao ponto de assistência técnica a fim de ser consertado ou verificado. Quaisquer reparações podem ser feitas apenas por pontos de assistência técnica

autorizados. A reparação realizada de maneira inadequada pode causar perigo para o utilizador do aparelho.

7. Não utilizar o aparelho na proximidade dos materiais inflamáveis.

8. É proibido segurar o aparelho ou a fonte de alimentação com as mãos molhadas.

9. As pilhas podem derramar-se quando estão esgotadas ou não utilizadas por um período prolongado. Para proteger o aparelho e a saúde do seu utilizador, as pilhas devem ser regularmente substituídas, devendo-se também evitar o contacto de pilhas derramadas com a pele.

10. Só podem ser utilizadas as pilhas de manganó ou alcalinas do tipo CR 2032. Não devem ser utilizados outros tipos de pilhas. Não podem ser utilizadas pilhas novas e velhas ao mesmo tempo. As pilhas velhas devem ser imediatamente substituídas por novas.



Protecção do meio ambiente.

Rogamos, os embalagens de cartão destinem-se para papéis velhos. Os sacos de polietileno (PE) devem-se colocar em contenedores para material plástico. O dispositivo usado deve-se levar a um ponto de armazenamento adequado porque os componentes perigosos que ficam dentro do dispositivo podem ser perigosos para o meio ambiente. O dispositivo eléctrico deve-se entregar de modo que se reduza a sua nova utilização e uso. Se no dispositivo há pilhas, devem-se tirar e levar a um ponto de armazenamento em separado.

Não colocar o dispositivo em contenedores para resíduos municipais!!

## LIETUVIŲ

### BENDROSIS SAUGOS SĄLYGOS

1. Prieš pradėdant naudoti prietaisą būtina perskaityti naudojimo instrukciją ir vadovautis joje pateikiamais nurodymais. Gamintojas neatsako už žalą, padarytą naudojant prietaisą ne pagal jo paskirti ar netinkamai jį naudojant.
2. Prietaisas skirtas naudoti tik namų ūkyje. Nenaudoti kitiems tikslams, neatitinkantiems jo paskirties.
3. Būtina imtis ypatingo atsargumo naudojantis prietaisu, kai šalia yra vaikų. Negalima leisti vaikams žaisti su prietaisu, juo naudotis vaikams ar prietaiso neišmanantiems asmenims.
4. ĮSPĖJIMAS: Šis prietaisas gali būti naudojamas vyresnių nei 8 metų amžiaus vaikų ir ribotų fizinių, jutiminių ar psichinių gebėjimų ar asmenų, neturinčių patirties ar nemokančių naudotis, jeigu juos prižiūri už jų saugą atsakingas asmuo ar jiems buvo paaiškinta, kaip saugiai naudoti prietaisą, ir jie suvokia su jo naudojimu susijusius pavojus. Neleisti vaikams žaisti su prietaisu. Neleisti prietaisą valyti ir prižiūrėti vaikams, nebent jie yra vyresni nei 8 metų amžiaus ir yra prižiūrimi.
5. Nenardinti laido, kištuko ar viso prietaiso į vandenį ar kitokį skystį. Nepalikti prietaiso, kad jį veiktų aplinkos veiksniai (lietus, saulė ir pan.), taip pat nenaudoti padidėjusios drėgmės sąlygomis (vonios kambariuose, drėgnuose kempingo nameliuose).
6. Nenaudoti kaip nors pažeisto ar netinkamai veikiančio prietaiso. Netaisyti prietaiso savarankiškai, nes gresia smūgis. Sugadintą prietaisą atiduoti atitinkamam servisui, kad patikrintų ar pataisytų. Bet kokius taisymus gali atlikti tik įgaliotieji servisi. Netinkamai atliktas taisymas gali kelti rimtą pavojų naudotojui.
7. Nenaudoti prietaiso šalia degių medžiagų.
8. Negalima prietaiso ir kroviklio imti šlapiomis rankomis.
9. Baterijos gali ištekėti, kai yra išsikrovę arba nebuvo naudojamos ilgesnį laiką. Kad apsaugoti įrenginį ir savo sveikatą, reguliariai jas keiskite ir venkite odos su ištekančiomis baterijomis sąlyčio.



10. Reikia naudoti tik manganu ir CR 2032 tipo šarmines baterijas. Negalima naudoti kitų tipų baterijų. Negalima maišyti senų baterijų su naujomis. Senas baterijas reikia nedelsiant pakeisti naujomis.



Rūpinantis aplinka...

Kartono pakuotes atiduoti į makulatūrą. Polietileno (PE) maišelius mesti į plastikui skirtą konteinerį. Susidėvėjusį prietaisą atiduoti į atitinkamą atliekų surinkimo vietą, nes prietaise esančios pavojingos medžiagos gali kelti grėsmę aplinkai. Elektrinį prietaisą atiduoti tokį, kad nebūtų galima jo pakartotinai naudoti ir panaudoti. Jeigu prietaise yra baterijos, būtina jas išimti ir atskirai atiduoti į atliekų surinkimo vietą.

Nemesti prietaiso į buitinių atliekų konteinerį!

## LATVIEŠU

### VISPĀRĪGIE DROŠĪBAS NOTEIKUMI

1. Pirms ierīces lietošanas uzmanīgi izlasiet lietošanas instrukciju un rīkojieties saskaņā ar tās norādījumiem. Ražotājs neenes atbildību par bojājumiem, kas radušies nepareizas lietošanas rezultātā, izmantojot ierīci pretēji paredzētajiem mērķiem.
2. Ierīce ir paredzēta lietošanai tikai māsaimniecībā. Neizmantojiet citiem nolūkiem, kas neatbilst paredzētajam mērķim.
3. Esiet īpaši uzmanīgi lietojot ierīci, ja tuvumā ir bērni. Neļaujiet bērniem rotaļāties ar ierīci. Neļaujiet ierīci izmantot bērniem vai personām, kas ierīci nepārzin.
4. **BRĪDINĀJUMS:** Šo ierīci drīkst izmantot bērni, sākot no 8 gadu vecuma, personas, kurām nav pieredzes vai zināšanas par ierīci, bet ierīces izmantošana notiek atbildīgās personas uzraudzībā, vai arī personas, kurām ir sniegti norādījumi par drošu ierīces ekspluatāciju un kuras apzinās draudus, kādi saistās ar nepareizu tās lietošanu. Bērniem nevajadzētu rotaļāties ar ierīci. Ierīces tīrīšanu un uzglabāšanu nedrīkst veikt bērni, kuri nav sasnieguši vismaz 8 gadu vecumu. Šīs darbības jāveic pieaugušo personu uzraudzībā.
5. Neiegremdējiet strāvas vadu, kontaktdakšu vai visu iekārtu ūdenī. Neatstājiet ierīci laika apstākļu (lietus, saule u. tml.) un paaugstināta mitruma ietekmei (vannas istabas, mitras kempinga mājīņas).
6. Nelietojiet bojātu ierīci vai arī ja tās darbojas nepareizi. Nelabojiet ierīci pašrocīgi, jo tas draud ar strāvas triecienu. Bojāto ierīci nododiet servisa centrā, lai tā tiktu pārbaudīta vai salabota. Remontdarbus var veikt tikai pilnvarots servisa centrs. Nepareizi veikts ierīces remonts var nopietni apdraudēt lietotāja dzīvību.
7. Neizmantojiet ierīci viegli uzliesmojošu materiālu tuvumā.
8. Nepieskarieties ierīcei vai lādētājam ar slapjām rokām.
9. Baterijas var noplūst, kad ir izlādētas vai netiek lietotas ilgāku laiku. Lai aizsargātu savu ierīci un veselību, regulāri tās nomainiet un nepieļaujiet bateriju šķidrumu nokļūšanu uz ādas.
10. Izmantojiet tikai CR 2032 tipa mangāna vai sārma baterijas. Nedrīkst izmantot citus bateriju veidus. Nelietojiet vecas baterijas kopā ar jaunām. Vecās baterijas nekavējoties jānomaina pret jaunām.



Apkārtējās vides aizsardzība

Kartona iepakojumu, lūzdu, nododiet atsevišķai pārstrādei. Polietilēna maisiņus (PE) izmest plastmasas izstrādājumiem paredzētajos konteineros. Lietotās elektropreces nododiet attiecīgajos pieņemšanas punktos. Ierīcē satur bīstamas sastāvdaļas, kas var izraisīt draudus apkārtējai videi. Elektroierīce jānodod tā, lai ierobežotu tās atkārtotu izmantošanu. Ja ierīcē atrodas baterijas, izņemiet tās un nododiet pieņemšanas punktā atsevišķi. Produktu neizmest sadzīves atkritumu konteinerā!



## ÜLDISED OHUTUSNÕUDED

1. Enne kui asute seadet kasutama, lugege läbi kasutusjuhend ja toimige vastavalt selles toodud infole. Tootja ei vastuta kahjude eest, mis on tekkinud seadme mittesihipärase kasutuse või vale hoolduse tagajärjel.
2. Seade on mõeldud vaid kodukasutuseks. Ärge kasutage seadet vastuolus selle määratud otstarbega.
3. Olge seadme kasutamisel eriti ettevaatlik juhul, kui läheduses viibib lapsi. Ärge andke seadet lastele mängimiseks. Ärge lubage seadet kasutada lastel ega isikutel, kes seadet ei tunne.
4. **ETTEVAATUST:** Vanemad kui 8-aastased lapsed ja isikud, kellel ei ole seadme kasutamiseks piisavalt teadmisi või kogemusi, võivad seadet kasutada juhul, kui see toimub nende ohutuse eest vastutava isiku järelevalve all või kui neile on seadme kasutamist õpetatud ja nad on teadlikud ohtudest, mis võivad seadme kasutamisega kaasneda. Ärge lubage lastel seadmega mängida. Ärge lubage lastel seadet puhastada ega hooldada, välja arvatud juhul, kui laps on 8-aastane või vanem ja tegutseb järelevalve all.
5. Ärge kastke toitejuhet, pistikut ega seadet vette ega muudesse vedelikesse. Vältige keskkonnategurite (vihm, päike jms) otsest mõju seadmele ja ärge kasutage seadet niisketes tingimustes (vannitoad, niisked kámpingumajad).
6. Ärge kasutage seadet, mis on mistahes viisil kahjustatud või ei tööta korralikult. Ärge parandage seadet ise, sest võite ennast vigastada. Viige kahjustatud seade kontrollimiseks või parandamiseks volitatud parandustöökotta. Mistahes parandustöid tohivad teha vaid volitatud parandustöökojad. Valesti tehtud parandustööd võivad seadme kasutajat tõsiselt ohustada.
7. Ärge kasutage seadet tuleohtlike materjalide läheduses.
8. Ärge katsuge seadet ega selle toitejuhet märgade kätega.
9. Patareid võivad lekkida, kui nad on tühjaks saanud või neid ei ole pikemat aega kasutatud. Seadme ja oma tervise kaitse eesmärgil vaheta neid regulaarselt ja vältige naha kokkupuudet lekkivate patareidega.
10. Kasutada tuleb eranditult CR 2032-tüüpi mangaan- või leelispatareisid. Ärge kasutage teist tüüpi patareisid. Ärge segage vanu patareisid uutega. Vanad patareid tuleb viivitamata välja vahetada uute vastu.



Hoolitse keskkonnakaitse eest..

Kartongist pakendid vii makulatuuri. Kilekotid (PE) viska kasutatud plastiku jaoks ettenähtud mahutitesse. Kasutatud seadmed vii selleks ettenähtud kogumispunktidesse, sest seadmes leiduvad ohtlikud elemendid võivad olla kahjulikud keskkonnale. Elektriseadmed tuleb anda nii ära, et seadet ei saaks enam uuesti kasutada. Kui seadmes on patareid, tuleb need välja võtta ja anda eraldi kogumispunkti. Seadet ei tohi visata olmejäätmete konteineritesse!!

## ČESKY

### BEZPEČNOSTNÍ PODMÍNKY

Záruční podmínky neplatí, pokud je přístroj použit pro komerční účely nebo v rozporu s nvodem. Přístroj je určen pouze pro použití v domácnosti.

1. Před použitím výrobku si pečlivě přečtěte návod a vždy postupujte v souladu s uvedenými pokyny. Výrobce ani distributor není odpovědný za případné škody vzniklé v důsledku neodborné manipulace nebo použití v rozporu s návodem.

2. Výrobek lze použít pouze v interiéru. Nepoužívejte tento výrobek pro jakýkoli účel, pro který není určen.
3. Prosím, buďte opatrní při používání výrobku jsou-li v blízkosti dětí. Nedovolte dětem hrát si s výrobkem. Nikdy nenechávejte výrobek bez dohledu pohybují-li se u něj děti nebo lidé, kteří nevědí, jak výrobek používat.
4. **UPOZORNĚNÍ:** Tento výrobek mohou obsluhovat děti od 8 let věku a osoby se sníženými fyzickými, smyslovými nebo duševními schopnostmi, nebo osoby bez zkušeností a znalostí výrobku pouze pod dohledem osoby odpovědné za jejich bezpečnost a zdraví. Nebo pokud byli poučeni o bezpečném používání výrobku, jsou si vědomi nebezpečí, chápou způsob použití výrobku a jejich smyslové schopnosti jsou dostatečné pro pochopení i bezpečné používání výrobku. Čištění a údržba výrobku nesmí provádět děti. Děti od 8 let mohou čištění provádět pouze pod dohledem dospělé osoby, která je mentálně i fyzicky způsobilá na dítě dohlížet.
5. Nikdy nenechávejte výrobek připojen ke zdroji napájení bez dozoru. Dokonce i tehdy, je-li přerušena dodávka napětí byť i jen na krátkou dobu.
6. Nikdy nepoužívejte výrobek s poškozeným síťovým kabelem, nebo pokud výrobek upadl z výšky a předpokládáte, že je poškozen nebo pokud nefunguje správně. Opravu vždy svěřte odbornému autorizovanému servisu, abyste předešli úrazu elektrickým proudem. Poškozený výrobek vždy ihned vypněte. Provedení neodborné opravy může vést k úrazu uživatele a zániku záruky pro postup uživatele v rozporu s bezpečnostními pokyny.
7. Nikdy nepoužívejte výrobek v blízkosti hořlaviny.
8. Nemanipulujte se zařízením, pokud máte mokré ruce.
9. Pokud jsou baterie vybité nebo nebyly delší dobu používány, mohou vytéct. Z důvodu preventivní ochrany zařízení a vlastního zdraví je pravidelně vyměňujte a zabraňte kontaktu vyteklé baterie s pokožkou.
10. Používejte výlučně manganové nebo alkalické baterie typu CR 2032. Nepoužívejte jiné typy baterií. Nemíchejte staré a nové baterie. Staré baterie je nutné okamžitě nahradit novými.



Ochrana životního prostředí. Kartón odevzdejte do sběru. Polyetylénové sáčky (PE) vyhazujte do kontejneru na plasty. Vysloužilý přístroj odevzdejte do příslušného sběrného dvoru, protože některé části zařízení mohou představovat pro životní prostředí nebezpečí. Elektrický přístroj odevzdejte tak, aby se omezilo jeho opětovné používání. Pokud jsou v přístroji baterie, vyjměte je a odevzdejte do příslušného sběrného místa zvlášť. Přístroj nevyhazujte do popelnice ani kontejneru na směsný odpad!!

## SLOVENČINA

### VŠEOBECNÉ BEZPEČNOSTNÉ PODMIENKY

Zaradi pogojev v garanciji, če se naprava uporablja v komercialne namene.

1. Pred uporabo izdelka preberite navodila za uporabo. Proizvajalec ni odgovoren za kakršnokoli škodo zaradi zlorabe izdelka.
2. Izdelek se uporablja samo v zaprtih prostorih. Ne uporabljajte izdelka za kakršenkoli namen, ki ni v skladu z njegovo uporabo.
3. Bodite previdni ko uporabljate izdelek v bližini otrok. Ne pustite, da se otroci igrajo z izdelkom. Ne pustite, da napravo uporabljajo otroci in ljudje, ki niso seznanjeni z navodili za

uporabo izdelka.

4. **OPOZORILO:** To napravo lahko uporabljajo samo otroci, stari nad 8 let, osebe z zmanjšanimi fizičnimi, čutnimi ali duševnimi sposobnostmi ali oseb brez izkušenj ali znanja naprave, lahko napravo uporabljajo samo pod nadzorom osebe, ki je odgovorna za njihovo varnost, ali če so jim podali navodila na varno uporabo naprave in se zavedajo nevarnosti, povezane z njenim delovanjem. Otroci se naj ne igrajo z napravo. Čiščenje in vzdrževanje naprave naj ne izvajajo otroci, razen če so starejši od 8 let in te dejavnosti izvajajo pod nadzorom osebe, ki je odgovorna za njihovo varnost.

5. Nikoli ne dajajte napajalnega kabla, vtiaka ali celotne naprave v vodo. Nikoli ne izpostavljajte izdelka atmosferskim pogojem, kot je neposredna sončna svetloba ali dež, itd. Nikoli ne uporabljajte izdelka v vlažnih pogojih.

6. Nikoli ne uporabljajte izdelka z poškodovanim napajalnim kablom ali če se je naprava poškodovala in ne deluje pravilno. Ne poskušajte popraviti poškodovanega izdelka sami, saj lahko privede do električnega udara. Vedno se obrnite na pooblaščenega serviserja. Popravilo, ki je bilo narejeno nepravilno lahko povzroči nevarne razmere za uporabnika.

7. Nikoli ne uporabljajte izdelka blizu vnetljivih snovi.

8. Ne primite napravo ali napajalnik z mokrimi rokami.

9. Baterije bo mogli uhajajo, ko so izčrpani ali niso bili uporabljeni za dolgo časa. Če želite svojo zaščititi napravo in svoje zdravje, jih redno zamenjajte in se izogibajte stiku s kožo baterij ki uhajajo.

10. Uporabljajte samo manganovih baterij ali CR 2032 alkalna. Ne uporabljajte drugih vrst baterij. Ne mešajte starih in novih baterij. Stare baterije je treba takoj zamenjati z novimi.



Starostlivost o životné prostredie. Kartónový obal odovzdajte do zberných surovín. Polyetylénové vrecká (PE) vyhodte do kontajnera na plast. Opatrebný spotrebič odovzdajte na príslušný zberný dvor, nebezpečné látky spotrebiča môžu predstavovať riziko pre životné prostredie. Elektrospotrebič odstráňte tak, aby nedochádzalo j jeho ďalšiemu použitiu. Ak sa v spotrebiči nachádzajú batérie, vyberte ich a odovzdajte ich na zberné miesto osobitne. Spotrebič nevyhadzujte do kontajnera na komunálny odpad.

## ROMÂNĂ

### CONDIȚII GENERALE DE SIGURANȚĂ

1. Înainte de a începe utilizarea dispozitivului citiți manualul de instrucțiuni și urmați instrucțiunile conținute de acesta. Producătorul nu este responsabil pentru daunele cauzate de utilizarea dispozitivului care nu este în conformitate cu destinația sau deservirea incorectă a acestuia.

2. Dispozitivul este destinat numai pentru uz casnic. Nu folosiți acest dispozitiv în alte scopuri decât cele pentru care este destinat. Dispozitivul este destinat numai pentru uz casnic. Nu folosiți acest dispozitiv în alte scopuri decât cele pentru care este destinat.

3. Trebuie să fiți foarte precauți în cazul folosirii dispozitivului în cazul în care în apropierea acestuia se află copii. Nu permiteți copiilor să se joace cu dispozitivul și nu permiteți folosirea acestuia de către copii și persoanele care nu cunosc dispozitivul.

4. **AVERTIZARE:** Acest dispozitiv poate fi utilizat de copii care au vârsta de peste 8 ani și mai mari, de către persoane cu capacități fizice, senzoriale și mentale limitate și de către persoane fără experiență și care nu cunosc dispozitivul, atunci când acestea sunt supravegheate sau au fost instruite cu privire la utilizarea dispozitivului în siguranță și cunosc pericolele care reies din utilizarea acestui dispozitiv. Copii nu ar trebui să se joace

cu echipamentul. Curățarea și conservarea dispozitivului nu trebuie realizată de copii, în afara cazului în care aceștia au depășit vârsta de 8 ani și aceste activități sunt realizate sub supravegherea unei persoane adulte.

5. Nu scufundați cablul, ștecherul și nici întregul dispozitiv în apă sau alt lichid. Nu expuneți echipamentul la acțiunile condițiilor atmosferice (ploaie, raze solare, etc.) și nici nu îl folosiți în condiții de umiditate ridicată (baie, bungalouri cu umezeală).

6. Nu folosiți dispozitivul care are defect cablul de alimentare sau în cazul în care acesta a fost scăpat din mână sau este defect în orice alt mod sau în cazul în care nu funcționează corect. Nu reparați singuri dispozitivul deoarece acest lucru poate conduce la electrocutare. Dispozitivul defect trebuie să îl transmiteți către un service pentru ca acesta să fie verificat și în caz de nevoie reparat. Toate reparațiile pot fi efectuate numai de către punctele de service care posedă autorizație. Reparația care nu este realizată incorect poate cauza pericol grav pentru beneficiar.

7. Nu folosiți dispozitivul în apropierea materialelor combustibile.

8. Nu țineți aparatul sau adaptorul cu mâinile ude.

9. Din baterii poate să se scurgă lichid atunci când acestea sunt epuizate sau nu sunt folosite pe o perioadă lungă de timp. Pentru a proteja dispozitivul și propria sănătate, înlocuiți-le regulat și evitați contactul pielii cu bateriile defecte din care se scurge lichid.

10. Folosiți numai baterii mangan sau alcaline de tip CR 2032. Nu se recomandă folosirea altor tipuri de baterii. Nu se permite amestecarea bateriilor noi cu cele vechi. Bateriile vechi trebuie înlocuite imediat cu cele noi.



Din grija pentru mediul înconjurător. Ambalajele din carton vă rugăm să le transmiteți la centrele de maculatură. Sacii din polietilenă (PE) trebuie aruncați în recipientele pentru materialele plastice. Dispozitivul uzat trebuie transmis la punctul corespunzător de depozitare, deoarece componentele periculoase care se găsesc în dispozitiv pot fi foarte periculoase pentru mediul înconjurător. Dispozitivul electric trebuie transmis în așa fel încât să se limiteze utilizarea lui repetată. Dacă în dispozitiv se găsesc baterii acestea trebuie scoase și transmise către punctul de depozitare a acestora, separat.

## ΕΛΛΗΝΙΚΑ

### ΓΕΝΙΚΟΙ ΚΑΝΟΝΕΣ ΑΣΦΑΛΕΙΑΣ

1. Πριν από τη χρήση της συσκευής πρέπει να διαβάσετε τις οδηγίες χρήσεως και να τις ακολουθήσετε. Ο παραγωγός δεν ευθύνεται για ενδεχόμενες ζημιές που οφείλονται σε μη ενδεδειγμένη χρήση ή σε λάθος χειρισμό της συσκευής.
2. Η συσκευή προορίζεται για οικιακή χρήση. Απαγορεύεται η χρήση της για άλλους σκοπούς, για τους οποίους δεν προορίζεται.
3. Πρέπει να προσέχετε ιδιαίτερος κατά τη διάρκεια χρήσης της συσκευής όταν δίπλα βρίσκονται παιδιά. Δεν επιτρέπεται τα παιδιά να παίζουν με τη συσκευή. Δεν επιτρέπεται η χρήση της συσκευής από παιδιά ή άτομα που δεν έχουν ενημερωθεί σχετικά με το χειρισμό της.
4. Η συσκευή δεν προορίζεται για χρήση από άτομα (συμπεριλαμβανομένων των παιδιών) με περιορισμένες ικανότητες κινητικές, αισθητικές και νοητικές είτε από άτομα που δεν έχουν εμπειρία ή δεν έχουν ενημερωθεί σχετικά με το χειρισμό της συσκευής, εκτός αν γίνεται αυτό υπό την εποπτεία ατόμου υπεύθυνου για την ασφάλεια τους και σύμφωνα με τις οδηγίες χρήσεως.
5. Μη βάζετε το καλώδιο, το ρευματολήπτη και ολόκληρη τη συσκευή στο νερό ή άλλο υγρό. Προστατεύετε τη συσκευή από δυσμενείς καιρικές συνθήκες (βροχή, ήλιο, κ.ά.). Μην τη χρησιμοποιείτε σε συνθήκες αυξημένης υγρασίας (μπάνιο, κάμπινγκ).
6. Μην χρησιμοποιείτε ποτέ τη συσκευή με ελαττωματικό καλώδιο τροφοδοσίας είτε με

καλώδιο που έχει πέσει ή έχει υποστεί οποιαδήποτε άλλη ζημιά είτε δεν λειτουργεί σωστά. Μην επισκευάζετε τη συσκευή μόνοι σας, υπάρχει κίνδυνος ηλεκτροπληξίας. Την ελαττωματική συσκευή πρέπει να την ελέγξει ή να την επισκευάσει η κατάλληλη υπηρεσία εξυπηρέτησης πελατών. Οι επισκευές μπορούν να γίνουν μόνο από εξουσιοδοτημένες υπηρεσίες εξυπηρέτησης πελατών. Η λανθασμένη επισκευή μπορεί να προκαλέσει σοβαρό κίνδυνο για τους χρήστες.

7. Μην χρησιμοποιείτε ποτέ τη συσκευή πλάι σε εύφλεκτα υλικά.

8. Να μην κρατάτε τη συσκευή ή το τροφοδοτικό με βρεγμένα χέρια.

9. Οι μπαταρίες όταν έχουν αδειάσει μπορεί να παρουσιάσουν διαρροή ή δεν έχουν χρησιμοποιηθεί για μεγάλο χρονικό διάστημα. Για να προστατέψετε τη συσκευή σας και την υγεία σας, να τις αντικαθιστάτε τακτικά και να αποφεύγετε την επαφή του δέρματος με τα υγρά από τη διαρροή των μπαταριών.

10. Χρησιμοποιείτε μόνο μπαταρίες μαγνησίου ή αλκαλικές τύπου CR 2032. Μην χρησιμοποιείτε άλλους τύπους μπαταριών. Μην αναμιγνύετε παλιές και νέες μπαταρίες.

Οι παλιές μπαταρίες πρέπει να αντικατασταθούν όλες με νέες.



Προστασία του περιβάλλοντος

Η χάρτινη συσκευασία παρακαλούμε να παραδοθεί για ανακύκλωση.

Τις σακούλες από πολυαιθυλένιο να τις πετάτε σε κατάλληλα δοχεία.

Τις παλιές συσκευές πρέπει να αποσύρετε με κατάλληλες διαδικασίες συγκέντρωσης αποβλήτων, διότι επικίνδυνα συστατικά της συσκευής

## BOSANSKI

### BEZBEDNOSNA PRAVILA

Uvjeti garancije su različiti ako se uređaj koristi u komercijalne svrhe.

1. Prije upotrebe proizvoda pažljivo pročitajte i uvijek se pridržavajte sljedećih uputa.

Proizvođač nije odgovoran za bilo kakve štete zbog bilo kakve zlouporabe.

2. Proizvod se koristi samo u zatvorenom prostoru. Ne koristite proizvod u bilo koju svrhu koja nije kompatibilna s njegovom primjenom.

3. Budite oprezni kada koristite djecu. Ne dozvolite djeci da se igraju s proizvodom. Ne dozvolite djeci ili osobama koje ne poznaju uređaj da ga koriste bez nadzora.

4. UPOZORENJE: Ovaj uređaj mogu koristiti djeca starija od 8 godina i osobe sa smanjenim fizičkim, senzornim ili mentalnim sposobnostima, ili osobe bez iskustva ili znanja o uređaju, samo pod nadzorom osobe odgovorne za njihovu sigurnost, ili ako su dobili upute o sigurnoj upotrebi uređaja i svjesni su opasnosti povezane s njegovim radom. Djeca se ne bi trebala igrati sa uređajem. Čišćenje i održavanje uređaja ne smiju obavljati djeca, osim ako su starija od 8 godina i ove aktivnosti se izvode pod nadzorom.

5. Nikada ne stavljajte kabl za napajanje, utikač ili cijeli uređaj u vodu. Nikada ne izlažite proizvod atmosferskim uvjetima poput direktne sunčeve svjetlosti ili kiše, itd. Nikada ne koristite proizvod u vlažnim uvjetima.

6. Nikada ne koristite proizvod s oštećenim kablom za napajanje ili ako je pao ili oštećen na bilo koji drugi način ili ako ne radi ispravno. Ne pokušavajte sami popraviti oštećeni proizvod jer to može dovesti do strujnog udara. Oštećeni uređaj uvijek okrenite na mjesto profesionalnog servisa kako biste ga popravili. Sve popravke mogu izvršiti samo ovlašteni servisni stručnjaci. Popravak koji je izvršen pogrešno može uzrokovati opasne situacije za korisnika.

7. Ne koristite uređaj u blizini zapaljivih materijala.
8. Ne držite uređaj ili adapter kada su vam ruke mokre.
9. Baterije mogu procuriti ako se isprazne ili se ne koriste duže vrijeme. Da biste zaštitili uređaj i svoje zdravlje, redovito ih zamijenite i izbjegavajte kontakt kože s istječućim baterijama.
10. Koristite samo mangan ili alkalne baterije tipa CR 2032. Ne koristite druge vrste baterija. Ne koristite stare i nove baterije zajedno. Stare baterije odmah zamijenite novim.



**Brinjući za okoliš.** Molimo Vas da kartonska pakovanja odnesete u otkup otpadnog papira. Polietilenske džakove (PE) bacajte u kontejner za plastiku. Iskorišćen uređaj treba odneti na odgovarajuću deponiju, jer opasni sastojci koji se u njemu nalaze, mogu biti opasni za okoliš. Električni uređaj treba odneti na način, koji ograničava njegovu ponovnu upotrebu i korištenje. Ako se u uređaju nalaze baterije, treba ih izvaditi i odvojeno predati na deponiju. **Uređaj se ne smije bacati u kontejner za komunalni otpad!!**

## MAGYAR

### BIZTONSÁGI SZABÁLYOK

A jótállási feltételek eltérőek, ha az eszközt kereskedelmi célra használják.

1. A termék használata előtt kérjük, olvassa el figyelmesen, és mindig tartsa be az alábbi utasításokat. A gyártó nem vállal felelősséget a visszaélés miatti károkért.
2. A terméket csak beltérben szabad használni. Ne használja a terméket olyan célra, amely nem kompatibilis az alkalmazásával.
3. Kérjük, legyen óvatos, amikor gyermekeket használ. Ne hagyja, hogy a gyerekek játszanak a termékkel. Ne engedje, hogy gyermekek vagy emberek, akik nem ismerik a készüléket, felügyelet nélkül használják azt.
4. FIGYELMEZTETÉS: Ezt a készüléket 8 éven felüli gyermekek és csökkent fizikai, szenzoros vagy mentális képességekkel rendelkező személyek, vagy a készülékkel kapcsolatos tapasztalatok vagy ismeretek nélküli személyek csak a biztonságukért felelős személy felügyelete alatt használhatják, vagy ha utasítást kaptak a készülék biztonságos használatáról, és tisztában vannak annak működésével kapcsolatos veszélyekkel. A gyermekek nem játszhatnak a készülékkel. Az eszköz tisztítását és karbantartását csak gyermekek végezhetik, kivéve ha 8 évesnél idősebbek, és ezeket a tevékenységeket felügyelet alatt végzik el.
5. Soha ne tegye a vízbe a tápkábelt, a csatlakozót vagy az egész készüléket. Soha ne tegye ki a terméket atmoszférikus feltételeknek, például közvetlen napsugárzásnak vagy esőnek. Soha ne használja a terméket nedves környezetben.
6. Soha ne használja a terméket sérült hálózati kábellel, ha leesett vagy más módon sérült, vagy ha nem működik megfelelően. Ne próbálja meg saját maga megjavítani a hibás terméket, mert áramütést okozhat. A sérült készüléket mindig javítás céljából fordítsa professzionális szervizhelyre. Az összes javítást csak hivatalos szerviz szakemberek végezhetik. A helytelenül elvégzett javítás veszélyes helyzeteket okozhat a felhasználó számára.
7. Ne használja a készüléket gyúlékony anyagok közelében.
8. Ne tartsa a készüléket vagy az adaptert nedves kezeknél.
9. Az elemek szivároghatnak, ha lemerültek vagy hosszabb ideig nem használták őket. A



készülék és az egészség védelme érdekében cserélje ki rendszeresen, és kerülje a szivárgó elemekkel való bőrkontaktust.

10. Csak CR 2032 típusú mangán vagy alkáli elemeket használjon. Ne használjon más típusú elemeket. Ne használjon együtt régi és új elemeket. Azonnal cserélje ki a régi elemeket újokra.



Törődünk a természeti környezetért. Papír csomagokat kérünk adjanak át a papírhulladékra. Polietilén zacskókat (PE) dobjanak ki a műanyag tartályba. Kimerült gépe vissza kell adni a megfelelő tároló pontjához, mert a gépben levők veszélyes részek, veszedelmesek lehet a környezetnek. Az elektromos gép így kell visszaadni, hogy korlátozzon a re-használatát. Ha az elemek vannak a gépben, ki kell húzni ezeket és a visszakeladni külön tároló pontjához.

## македонски

### ПРАВИЛА ЗА БЕЗБЕДНОСТ

Условите за гаранција се различни, доколку уредот се користи за комерцијални цели.

1. Пред употреба на производот, ве молиме прочитајте внимателно и секогаш во согласност со следниве упатства. Производителот не е одговорен за било каква штета поради каква било злоупотреба.
2. Производот треба да се користи само во затворени простории. Не користете го производот за какви било цели што не се компатибилни со неговата примена.
3. Ве молиме бидете претпазливи кога користите околу деца. Не дозволувајте децата да си играат со производот. Не дозволувајте децата или луѓето кои не го знаат уредот да го користат без надзор.
4. ПРЕДУПРЕДУВАЕ: Овој уред може да го користат деца над 8 години и лица со намалени физички, сензорни или ментални способности, или лица без искуство или познавање на уредот, само под надзор на лице одговорно за нивната безбедност, или ако им било укажано на безбедно користење на уредот и се свесни за опасностите поврзани со неговото работење. Децата не треба да играат со уредот. Чистењето и одржувањето на уредот не треба да ги вршат деца, освен ако не се над 8 години и овие активности се вршат под надзор.
5. Никогаш не ставајте го кабелот за напојување, приклучокот или целиот уред во вода. Никогаш не изложувајте го производот во атмосферски услови, како што е директна сончева светлина или дожд, итн.. Никогаш не користете го производот во влажни услови.
6. Некогаш користете го производот со оштетен кабел за напојување или ако е испуштен или оштетен на кој било друг начин или ако не работи правилно. Не обидувајте се сами да го поправите оштетениот производ бидејќи може да доведе до електричен удар. Секогаш свртете го оштетениот уред на локација за професионална услуга за да го поправите. Сите поправки можат да ги вршат само овластени професионалци за услуги. Поправката што е извршена неправилно може да предизвика опасни ситуации за корисникот.
7. Не користете го уредот близу до запаливи материјали.
8. Не држете го уредот или адаптерот кога вашите раце се влажни.
9. Батериите може да излегуваат во јавноста ако се исцедат или не биле користени



подолг временски период. За да го заштитите уредот и вашето здравје, редовно заменете ги и избегнувајте контакт на кожата со батерии што протекуваат.

10. Користете само манган или алкални батерии од типот CR 2032. Не користете други видови батерии. Не користете стари и нови батерии заедно. Веднаш заменете ги старите батерии со нови.



Се грижаме за природната средина. Картонските паковки молиме да се наменат за рециклирање. Полиетиленовите кеси (PE) да се фрлат во контејнер за пластика. Искористениот уред треба да се предаде во соодветниот складирачки пункт, бидејќи небезбедните состојки кои се наоѓаат во уредот можат да бидат загрозување за средината. Електричниот уред треба да се предаде на начин кој ќе оневозможи негова повторна употреба и искористување. Доколку во уредот има батерии, треба да се извадат и посебно да се предадат во складирачкиот пункт.

## РУССКИЙ

### ПРАВИЛА ТЕХНИКИ БЕЗОПАСНОСТИ

Условия гарантии отличаются, если устройство используется в коммерческих целях.

1. Перед использованием продукта, пожалуйста, внимательно прочитайте и всегда соблюдайте следующие инструкции. Производитель не несет ответственности за любой ущерб, вызванный неправильным использованием.
2. Продукт предназначен только для использования в помещении. Не используйте продукт для каких-либо целей, которые не совместимы с его применением.
3. Пожалуйста, будьте осторожны при использовании вокруг детей. Не позволяйте детям играть с продуктом. Не позволяйте детям или людям, которые не знают устройство, использовать его без присмотра.
4. **ПРЕДУПРЕЖДЕНИЕ.** Данное устройство может использоваться детьми старше 8 лет и лицами с ограниченными физическими, сенсорными или умственными способностями или лицами, не имеющими опыта или знаний об устройстве, только под наблюдением лица, ответственного за их безопасность, или если они были проинструктированы о безопасном использовании устройства и знают об опасностях, связанных с его эксплуатацией. Дети не должны играть с устройством. Чистка и техническое обслуживание устройства не должны выполняться детьми, за исключением случаев, когда им исполнилось 8 лет, и эти действия выполняются под наблюдением.
5. Никогда не кладите кабель питания, вилку или все устройство в воду. Никогда не подвергайте изделие воздействию атмосферных условий, таких как прямой солнечный свет, дождь и т. Д. Никогда не используйте изделие во влажных условиях.
6. Никогда не используйте изделие с поврежденным кабелем питания, или если оно упало или повреждено каким-либо иным способом, или если оно не работает должным образом. Не пытайтесь отремонтировать неисправное изделие самостоятельно, так как это может привести к поражению электрическим током. Всегда обращайтесь поврежденное устройство в место профессионального обслуживания, чтобы отремонтировать его. Все ремонтные работы могут быть выполнены только авторизованными специалистами по обслуживанию. Неправильный ремонт может привести к опасным ситуациям для пользователя.
7. Не используйте устройство рядом с легковоспламеняющимися материалами.
8. Не держите устройство или адаптер, когда ваши руки мокрые.

9. Batterijen kunnen lekken als ze leeg zijn of gedurende langere tijd niet zijn gebruikt. Vervang het apparaat en uw gezondheid regelmatig door het te vervangen en vermijd huidcontact met lekkende batterijen.

10. Gebruik alleen mangaan- of alkalinebatterijen van het type CR 2032. Gebruik geen andere soorten batterijen. Gebruik geen oude en nieuwe batterijen samen. Vervang de oude batterijen onmiddellijk door nieuwe.



Заботясь об окружающей среде.. Упаковку из картона передайте, пожалуйста, на макулатуру. Полиэтиленовые мешки (PE) выкидать в резервуар для пластмассы. Изношенное устройство надо передать в соответствующую точку хранения, так как находящиеся в устройстве опасные составляющие могут являться угрозой для окружающей среды. Электрическое устройство надо передать таким образом, чтобы ограничить его повторное употребление и использование. Если в устройстве находятся батареи, их надо вынуть и передать в точку хранения отдельно. Устройство не выкидать в резервуар для коммунальных отходов!

## NEDERLANDS

### VEILIGHEIDSRREGELS

De garantievoorwaarden zijn verschillend, als het apparaat voor commerciële doeleinden wordt gebruikt.

1. Voor het gebruik van het product aandachtig lezen en altijd de volgende instructies opvolgen. De fabrikant is niet verantwoordelijk voor eventuele schade als gevolg van misbruik.

2. Het product mag alleen binnenshuis worden gebruikt. Gebruik het product niet voor doeleinden die niet compatibel zijn met de toepassing.

3. Wees voorzichtig bij gebruik rond kinderen. Laat kinderen niet met het product spelen. Laat kinderen of mensen die het apparaat niet kennen het zonder toezicht gebruiken.

4. **WAARSCHUWING:** Dit apparaat kan worden gebruikt door kinderen ouder dan 8 jaar en personen met verminderde fysieke, sensorische of mentale vermogens, of personen zonder ervaring of kennis van het apparaat, alleen onder toezicht van een persoon die verantwoordelijk is voor hun veiligheid, of als ze zijn geïnstrueerd over het veilige gebruik van het apparaat en zich bewust zijn van de gevaren die aan het gebruik ervan verbonden zijn. Kinderen mogen niet met het apparaat spelen. Reiniging en onderhoud van het apparaat mogen niet door kinderen worden uitgevoerd, tenzij ze ouder zijn dan 8 jaar en deze activiteiten worden uitgevoerd onder toezicht.

5. Steek nooit de stroomkabel, de stekker of het hele apparaat in het water. Stel het product nooit bloot aan atmosferische omstandigheden zoals direct zonlicht of regen, enz. Gebruik het product nooit in vochtige omstandigheden.

6. Gebruik het product nooit met een beschadigde stroomkabel of als het is gevallen of op een andere manier is beschadigd of als het niet goed werkt. Probeer het defecte product niet zelf te repareren, omdat dit kan leiden tot elektrische schokken. Breng het beschadigde apparaat altijd naar een professionele servicelocatie om het te repareren. Alle reparaties kunnen alleen worden uitgevoerd door geautoriseerde serviceprofessionals. De onjuist uitgevoerde reparatie kan gevaarlijke situaties voor de gebruiker veroorzaken.

7. Gebruik het apparaat niet in de buurt van brandbare materialen.

8. Houd het apparaat of de adapter niet vast als uw handen nat zijn.

9. Batterijen kunnen lekken als ze leeg zijn of gedurende langere tijd niet zijn gebruikt. Vervang het apparaat en uw gezondheid regelmatig door het te vervangen en vermijd huidcontact met lekkende batterijen.

10. Gebruik alleen mangaan- of alkalinebatterijen van het type CR 2032. Gebruik geen andere soorten batterijen. Gebruik geen oude en nieuwe batterijen samen. Vervang de oude batterijen onmiddellijk door nieuwe.



We geven om het milieu. We vragen u om de kartonnen verpakkingen te storten bij het oud papier. Polyethyleen zakken (PE) storten in de container voor plastic. Versleten apparatuur afgeven bij het juiste verzamelpunt, als in het apparaat gevaarlijke elementen zitten kan dat een bedreiging zijn voor het milieu. Elektrisch apparaat moet worden geretourneerd om het hergebruik te verminderen. Als in het apparaat batterijen zitten, horen die verwijderd te worden en apart af te worden gegeven bij het juiste verzamelpunt.

## HRVATSKI

### SIGURNOSNA PRAVILA

Uvjeti jamstva različiti su ako se uređaj koristi u komercijalne svrhe.

1. Prije uporabe proizvoda, pažljivo pročitajte i uvijek se pridržavajte sljedećih uputa. Proizvođač nije odgovoran za bilo kakve štete uslijed bilo kakve zlorporabe.
2. Proizvod se smije koristiti samo u zatvorenom prostoru. Ne koristite proizvod u bilo koju svrhu koja nije kompatibilna s njegovom primjenom.
3. Budite oprezni kada koristite djecu. Ne dopustite djeci da se igraju s proizvodom. Ne dopustite djeci ili osobama koje ne poznaju uređaj da ga koriste bez nadzora.
4. **UPOZORENJE:** Ovaj uređaj mogu koristiti djeca starija od 8 godina i osobe sa smanjenim fizičkim, senzornim ili mentalnim sposobnostima, ili osobe bez iskustva ili znanja o uređaju, samo pod nadzorom osobe odgovorne za njihovu sigurnost, ili ako su dobili upute o sigurnoj upotrebi uređaja i svjesni su opasnosti povezane s njegovim radom. Djeca se ne bi trebala igrati s uređajem. Čišćenje i održavanje uređaja ne smiju provoditi djeca, osim ako su starija od 8 godina i te se aktivnosti izvode pod nadzorom.
5. Niko kabel za napajanje, utikač ili cijeli uređaj nikada ne stavljajte u vodu. Nikada ne izlažite proizvod atmosferskim uvjetima, kao što su izravna sunčeva svjetlost ili kiša, itd. Nikada ne koristite proizvod u vlažnim uvjetima.
6. Nikad ne upotrebljavajte proizvod s oštećenim strujnim kabelom ili ako je ispao ili oštećen na bilo koji drugi način ili ako ne radi ispravno. Ne pokušavajte popraviti oštećeni proizvod sami jer to može dovesti do strujnog udara. Uvijek okrenite oštećeni uređaj na mjestu profesionalnog servisa kako biste ga popravili. Sve popravke mogu izvršiti samo ovlaštene servisni stručnjaci. Popravak koji je izvršen pogrešno može uzrokovati opasne situacije za korisnika.
7. Ne koristite uređaj u blizini zapaljivih materijala.
8. Nemojte držati uređaj ili adapter ako su vam ruke mokre.
9. Baterije mogu procuriti ako se isprazne ili se ne koriste dulje vrijeme. Kako biste zaštitili uređaj i svoje zdravlje, redovito ih zamijenite i izbjegavajte kontakt kože s istječućim baterijama.
10. Koristite samo mangan ili alkalne baterije tipa CR 2032. Ne koristite druge vrste baterija. Ne koristite stare i nove baterije zajedno. Stare baterije odmah zamijenite novim.



Vodimo brigu o prirodnom okolišu. Kartonsku ambalažu molimo prenijeti na otpadni papir. Polietilen (PE) vreće bacati u kontejner za plastiku. Istrošena oprema treba biti premještena na prikladno mjesto za pohranu, jer sadrže u uređaju opasne tvari mogu predstavljati opasnost za okoliš. Električni uređaj mora biti predat u takvom stanju da se smanji mogućnost njegove ponovne upotrebe. Ako vaš uređaj ima baterije, treba njih ukloniti i predati na mjesto za pohranu odvojeno.

OGÓLNE WARUNKI BEZPIECZEŃSTWA  
WAŻNE INSTRUKCJE DOTYCZĄCE BEZPIECZEŃSTWA UŻYTKOWANIA  
PRZECZYTAJ UWAŻNIE I ZACHOWAJ NA PRZYSZŁOŚĆ

1. Przed rozpoczęciem użytkowania urządzenia przeczytać instrukcję obsługi i postępować według wskazówek w niej zawartych. Producent nie odpowiada za szkody spowodowane użytkowaniem urządzenia niezgodnie z jego przeznaczeniem lub niewłaściwą jego obsługą.
2. Urządzenie służy wyłącznie do użytku domowego. Nie używać do innych celów, niezgodnych z jego przeznaczeniem.
3. Należy zachować szczególną ostrożność podczas korzystania z urządzenia, gdy w pobliżu przebywają dzieci. Nie należy dopuszczać dzieci do zabawy urządzeniem nie pozwól dzieciom ani osobom nie zaznajomionym z urządzeniem na jego użytkowanie.
4. **OSTRZEŻENIE:** Niniejszy sprzęt może być użytkowany przez dzieci powyżej 8 roku życia oraz osoby o ograniczonej zdolności fizycznej, czuciowej lub psychicznej, lub osoby nie mające doświadczenia lub znajomości sprzętu, jeśli odbywa się to pod nadzorem osoby odpowiadającej za ich bezpieczeństwo lub zostały im udzielone wskazówki na temat bezpiecznego użytkowania urządzenia i mają świadomość niebezpieczeństwa związanego z jego użytkowaniem. Dzieci nie powinny bawić się sprzętem. Czyszczenie i konserwacja urządzenia nie powinna być wykonywana przez dzieci, chyba że są powyżej 8 roku życia a czynności te są wykonywane pod nadzorem.
5. Nie zanurzać kabla, wtyczki oraz całego urządzenia w wodzie lub innej cieczy. Nie wystawiaj urządzenia na działanie warunków atmosferycznych (deszczu, słońca, etc.) ani nie używaj w warunkach podwyższonej wilgotności (łazienki, wilgotne domki kempingowe).
6. Nie używaj urządzenia z uszkodzonym przewodem zasilającym lub jeśli zostało upuszczone lub uszkodzone w jakikolwiek inny sposób lub nieprawidłowo pracuje. Nie naprawiaj urządzenia samodzielnie, gdyż grozi to porażeniem. Uszkodzone urządzenie oddaj do właściwego punktu serwisowego w celu sprawdzenia lub dokonania naprawy. Wszelkich napraw mogą dokonywać wyłącznie uprawnione punkty serwisowe. Nieprawidłowo wykonana naprawa może spowodować poważne zagrożenie dla użytkownika.
7. Nie korzystać z urządzenia w pobliżu materiałów łatwopalnych.
8. Nie wolno chwytać urządzenia ani zasilacza mokrymi dłońmi.
9. Baterie mogą wyciec, gdy są wyczerpane lub nie były używane przez dłuższy czas. W celu ochrony urządzenia oraz swojego zdrowia, regularnie je wymieniaj oraz unikaj kontaktu skóry z wyciekającymi bateriami.
10. Należy stosować tylko baterie manganowe lub alkaliczne typu CR 2032. Nie należy używać innych typów baterii. Nie wolno mieszać starych baterii z nowymi. Stare baterie należy wymienić na nowe.

**TURVALLISUUSÄÄNNÖT**

Takuuehdot ovat erilaisia, jos laitetta käytetään kaupalliseen tarkoitukseen.

1. Lue ennen tuotteen käyttöä, lue huolellisesti ja noudata aina seuraavia ohjeita. Valmistaja ei ole vastuussa mistään väärinkäytöstä aiheutuvista vahingoista.

2. Tuote on tarkoitettu käytettäväksi vain sisätiloissa. Älä käytä tuotetta mihinkään tarkoitukseen, joka ei ole yhteensopiva sen sovelluksen kanssa.

3. Ole varovainen käyttäessäsi lasten ympäristössä. Älä anna lasten leikkiä tuotteella. Älä anna lasten tai ihmisten, jotka eivät tiedä laitetta, käyttää sitä ilman valvontaa.

4. **VAROITUS:** Tätä laitetta voivat käyttää yli 8-vuotiaat lapset ja henkilöt, joilla on heikentyneet fyysiset, aisti- tai henkiset kyvyt, tai henkilöt, joilla ei ole kokemusta tai tietoa laitteesta, vain heidän turvallisuudestaan vastuussa olevan henkilön valvonnassa, tai jos heille on annettu ohjeet laitteen turvallisesta käytöstä ja he ovat tietoisia sen toimintaan liittyvistä vaaroista. Lasten ei tulisi leikkiä laitteen kanssa. Laitteen puhdistamista ja huoltoa ei tule suorittaa lapsille, elleivät he ole yli 8-vuotiaita ja nämä toimet suoritetaan valvonnassa.

5. Älä koskaan laita virtajohtoa, pistoketta tai koko laitetta veteen. Älä koskaan altista tuotetta ilmasto-olosuhteille, kuten suoralle auringonvalolle tai sateelle jne. Älä koskaan käytä tuotetta kosteissa olosuhteissa.

6. Älä koskaan käytä tuotetta vaurioituneen virtajohdon kanssa tai jos se on pudonnut tai vaurioitunut jollain muulla tavalla tai jos se ei toimi oikein. Älä yritä korjata viallista tuotetta itse, koska se voi johtaa sähköiskuun. Käännä aina vaurioitunut laite ammattitaitoiseen palveluun korjaamiseksi. Kaikki korjaukset saa tehdä vain valtuutettu huoltoliike. Virheellisesti tehty korjaus voi aiheuttaa käyttäjälle vaaratilanteita.

7. Älä käytä laitetta syttyvien materiaalien lähellä.

8. Älä pidä laitetta tai sovitinta, kun kädet ovat märät.

9. Paristot voivat vuotaa, jos ne ovat tyhjentyneet tai niitä ei ole käytetty pitkään aikaan. Laitteen ja terveyden suojelemiseksi vaihda ne säännöllisesti ja vältä ihokosketusta vuotavien paristojen kanssa.

10. Käytä vain CR 2032 -tyyppisiä mangaani- tai alkaliparistoja. Älä käytä muun tyyppisiä akkuja. Älä käytä vanhoja ja uusia paristoja yhdessä. Vaihda vanhat paristot heti uusiin.



Kantakaamme huolta ympäristöstä. Pahvipakkauksen pyydämme laittamaan paperikierrätykseen. Polyeteenipussit (PE) tulee laittaa muovien kierrätysastiaan. Loppuun käytetyt laitteet tulee toimittaa asianmukaiseen keräyspisteeseen, koska laitteiden sisältämät vaaralliset aineosat voivat olla ympäristölle vahingollisia. Sähkölaite tulee toimittaa siten, että sen uudelleenkäyttö on estetty. Jos laitteessa on paristo, paristo tulee poistaa ja toimittaa erillisesti keräyspisteeseen.

**SÄKERHETSREGLER**

Garantivillkoren är olika om enheten används för kommersiellt syfte.

1. Innan du använder produkten, läs noga och följ alltid följande instruktioner. Tillverkaren ansvarar inte för skador på grund av missbruk.

2. Produkten ska endast användas inomhus. Använd inte produkten för något syfte som inte är kompatibelt med dess tillämpning.

3. Var försiktig när du använder barn runt. Låt inte barnen leka med produkten. Låt inte barn eller personer som inte känner till enheten använda den utan övervakning.
4. VARNING: Denna enhet får användas av barn över 8 år och personer med nedsatt fysisk, sensorisk eller mental förmåga, eller personer utan erfarenhet eller kunskap om enheten, endast under övervakning av en person som är ansvarig för deras säkerhet, eller om de instruerades om säker användning av enheten och är medvetna om farorna i samband med dess användning. Barn ska inte leka med enheten. Rengöring och underhåll av enheten bör inte utföras av barn, såvida de inte är över 8 år och dessa aktiviteter utförs under övervakning.
5. Sätt aldrig strömkabeln, kontakten eller hela enheten i vattnet. Utsätt aldrig produkten för atmosfäriska förhållanden som direkt solljus eller regn osv. Använd aldrig produkten under fuktiga förhållanden.
6. Använd aldrig produkten med en skadad strömkabel eller om den tappades eller skadades på något annat sätt eller om den inte fungerar korrekt. Försök inte reparera den defekta produkten själv eftersom det kan leda till elektriska stötar. Vänd alltid den skadade enheten till en professionell servicelokal för att reparera den. Alla reparationer kan endast utföras av auktoriserade servicepersonal. Reparationen som gjorts felaktigt kan orsaka farliga situationer för användaren.
7. Använd inte enheten i närheten av brandfarliga material.
8. Håll inte i enheten eller adaptern när dina händer är våta.
9. Batterier kan läcka om de tappas eller inte har använts under en längre tid. För att skydda enheten och din hälsa, byt ut dem regelbundet och undvik hudkontakt med läckande batterier.
10. Använd endast mangan eller alkaliska batterier av typen CR 2032. Använd inte andra typer av batterier. Använd inte gamla och nya batterier tillsammans. Byt omedelbart ut de gamla batterierna med nya.



Vi sköter om miljön. Överlämna förpackningar i kartong till pappersavfall. Polyetylsäckar (PE) slängs i avfallsbehållare för plast. Man bör lämna en gammal apparat till en riktig återvinningscentral, eftersom farliga komponenter i apparaten kan orsaka fara till miljön. En elektrisk apparat bör lämnas för att minska förnyad användning av denna. Om apparaten innehåller batterier, bör man ta bort dem och lämna dem separat till återvinningscentraler.

## SLOVENSKÝ

### BEZPEČNOSTNÉ PRAVIDLÁ

Záručné podmienky sa líšia, ak sa zariadenie používa na komerčné účely.

1. Pred použitím produktu si prosím pozorne prečítajte a dodržiavajte nasledujúce pokyny. Výrobca nezodpovedá za škody spôsobené nesprávnym použitím.
2. Produkt sa smie používať iba v interiéri. Nepoužívajte výrobok na žiadny účel, ktorý nie je zlučiteľný s jeho použitím.
3. Pri používaní okolo detí buďte opatrní. Nedovoľte deťom hrať sa s produktom. Nedovoľte deťom alebo osobám, ktoré nepoznajú zariadenie, aby ho používali bez dozoru.
4. VAROVANIE: Toto zariadenie môžu používať deti staršie ako 8 rokov a osoby so



zniženými fyzickými, zmyslovými alebo mentálnymi schopnosťami alebo osoby, ktoré nemajú skúsenosti alebo znalosti o tomto prístroji, iba pod dohľadom osoby zodpovednej za ich bezpečnosť, alebo ak boli poučení o bezpečnom používaní zariadenia a sú si vedomí nebezpečenstiev spojených s jeho prevádzkou. Deti by sa so zariadením nemali hrať. Čistenie a údržbu prístroja by nemali vykonávať deti, pokiaľ nie sú staršie ako 8 rokov a tieto činnosti sa vykonávajú pod dohľadom.

5. Napájací kábel, zástrčku alebo celé zariadenie nikdy nevkladajte do vody. Výrobok nikdy nevystavujte poveternostným vplyvom, ako je priame slnečné svetlo alebo dážď atď. Nikdy ho nepoužívajte vo vlhkom prostredí.

6. Výrobok nikdy nepoužívajte s poškodeným napájacím káblom alebo ak spadol alebo bol poškodený iným spôsobom alebo ak nefunguje správne. Nepokúšajte sa opraviť chybný produkt sami, pretože to môže viesť k úrazu elektrickým prúdom. Poškodené zariadenie vždy za účelom opravy opravte. Všetky opravy smie vykonávať iba autorizovaný servisný personál. Oprava, ktorá bola vykonaná nesprávne, môže spôsobiť nebezpečnú situáciu pre používateľa.

7. Nepoužívajte zariadenie v blízkosti horľavých materiálov.

8. Keď sú vaše ruky mokré, nedržte prístroj ani adaptér.

9. Batérie môžu vytiecť, ak sú vybité alebo ak sa nepoužívali dlhší čas. Z dôvodu ochrany zariadenia a zdravia ich pravidelne vymieňajte a zabráňte kontaktu pokožky s vytekajúcimi batériami.

10. Používajte iba mangánové alebo alkalické batérie typu CR 2032. Nepoužívajte iné typy batérií. Nepoužívajte spolu staré a nové batérie. Staré batérie okamžite vymeňte za nové.



Starostlivosť o životné prostredie. Kartónový obal odovzdajte do zberných surovín. Polyetylénové vrecká (PE) vyhodte do kontajnera na plast. Opatrený spotrebič odovzdajte na príslušný zberný dvor, nebezpečné látky spotrebiča môžu predstavovať riziko pre životné prostredie. Elektrosprebič odstráňte tak, aby nedochádzalo k jeho ďalšiemu použitiu. Ak sa v spotrebiči nachádzajú batérie, vyberte ich a odovzdajte ich na zberné miesto osobitne. Spotrebič nevyhadzujte do kontajnera na komunálny odpad!

## ITALIANO

### REGOLE DI SICUREZZA

Le condizioni di garanzia sono diverse se il dispositivo viene utilizzato a fini commerciali.

1. Prima di utilizzare il prodotto, leggere attentamente e attenersi sempre alle seguenti istruzioni. Il produttore non è responsabile per eventuali danni causati da uso improprio.

2. Il prodotto deve essere utilizzato solo in ambienti chiusi. Non utilizzare il prodotto per scopi non compatibili con la sua applicazione.

3. Si prega di essere cauti quando si utilizza intorno ai bambini. Non permettere ai bambini di giocare con il prodotto. Non consentire a bambini o persone che non conoscono il dispositivo di utilizzarlo senza supervisione.

4. **AVVERTENZA:** questo dispositivo può essere utilizzato da bambini di età superiore a 8 anni e persone con ridotte capacità fisiche, sensoriali o mentali o persone senza esperienza o conoscenza del dispositivo, solo sotto la supervisione di una persona responsabile della loro sicurezza, oppure se sono stati istruiti sull'uso sicuro del dispositivo e sono consapevoli dei pericoli associati al suo funzionamento. I bambini non devono giocare con il dispositivo. La pulizia e la manutenzione del dispositivo non devono essere



eseguite da bambini, a meno che non abbiano più di 8 anni e queste attività siano svolte sotto controllo.

5. Non immergere mai il cavo di alimentazione, la spina o l'intero dispositivo nell'acqua. Non esporre mai il prodotto a condizioni atmosferiche come luce solare diretta o pioggia, ecc. Non utilizzare mai il prodotto in condizioni umide.

6. Non utilizzare mai il prodotto con un cavo di alimentazione danneggiato o se è stato fatto cadere o danneggiato in altro modo o se non funziona correttamente. Non tentare di riparare da soli il prodotto difettoso perché può causare scosse elettriche. Girare sempre il dispositivo danneggiato in un luogo di assistenza professionale per ripararlo. Tutte le riparazioni possono essere eseguite solo da personale di assistenza autorizzato. La riparazione eseguita in modo errato può causare situazioni pericolose per l'utente.

7. Non utilizzare il dispositivo vicino a materiali infiammabili.

8. Non tenere il dispositivo o l'adattatore quando le mani sono bagnate.

9. Le batterie possono perdere se sono scariche o non sono state utilizzate per un lungo periodo di tempo. Per proteggere il dispositivo e la salute, sostituirli regolarmente ed evitare il contatto con la pelle con perdite di batterie.

10. Utilizzare solo batterie al manganese o alcaline del tipo CR 2032. Non utilizzare altri tipi di batterie. Non utilizzare batterie vecchie e nuove insieme. Sostituire immediatamente le batterie vecchie con batterie nuove.



#### Prendersi cura dell'ambiente

Gli imballi di cartone devono essere smaltiti nel contenitore per la carta. I sacchetti di polietilene (PE) vanno gettati nel contenitore per la plastica. L'apparecchio usato deve essere rottamato presso un centro di raccolta autorizzato, poiché contiene elementi pericolosi che potrebbero costituire una minaccia per l'ambiente. I dispositivi elettrici devono essere resi al fine di evitare il loro riutilizzo. Se il dispositivo contiene una batteria, deve essere rimossa e smaltita separatamente in un punto di raccolta.

Non gettare l'apparecchio nei contenitori dei rifiuti urbani!

## СРПСКИ

### БЕЗБЕДНОСНА ПРАВИЛА

Услови гаранције су различити ако се уређај користи у комерцијалне сврхе.

1. Пре употребе производа, пажљиво прочитајте и увек се придржавајте следећих упутстава. Произвођач није одговоран за било какве штете због било какве злоупотребе.

2. Производ се користи само у затвореном простору. Не користите производ у било коју сврху која није компатибилна са његовом применом.

3. Будите опрезни када користите децу. Не дозволите деци да се играју са производом. Не дозволите деци или људима који не познају уређај да га користе без надзора.

4. УПОЗОРЕЊЕ: Овај уређај могу користити деца старија од 8 година и особе са смањеним физичким, сензорним или менталним способностима, или особе без искуства или знања о уређају, само под надзором особе одговорне за њихову безбедност, или ако су добили упутства о безбедној употреби уређаја и ако су свесни опасности које су повезане са његовим радом. Деца не би требало да се играју са уређајем. Чишћење и одржавање уређаја не би требало да врше деца, осим ако су старија од 8 година и ове активности се изводе под надзором.

5. Никада не стављајте кабл за напајање, утикач или цео уређај у воду. Никада не излажите производ атмосферским условима, као што су директна сунчева светлост или киша, итд. Никада не користите производ у влажним условима.
6. Никада не користите производ оштећеним каблом за напајање или ако је пао или оштећен на било који други начин или ако не ради исправно. Не покушавајте сами да поправите оштећени производ јер то може довести до струјног удара. Оштећени уређај увек окрените на место професионалног сервиса да бисте га поправили. Све поправке могу извршити само овлашћени сервисери. Поправка која је извршена погрешно може изазвати опасне ситуације за корисника.
7. Не користите уређај у близини запаљивих материјала.
8. Не држите уређај или адаптер када су вам руке мокре.
9. Батерије могу да исцуре ако се испразне или се не користе дуже време. Да бисте заштитили уређај и своје здравље, редовно их замените и избегавајте контакт коже са цурењем батерија.
10. Користите само манган или алкалне батерије типа ЦР 2032. Не користите друге врсте батерија. Не користите старе и нове батерије заједно. Старе батерије одмах замените новим.



За заштиту животне средине: молимо вас да одвојите картонске кутије и пластичне кесе и одложите их у одговарајуће канте за смеће. Коришћени уређај треба да буде испоручен на наменске сакупљане тачке због оштрих компоненти, што може утицати на животну средину. Немојте одлагати овај уређај у заједничку корпу за отпатке.

## DANSKI

### SIKKERHEDSREGLER

Garantibetingelserne er forskellige, hvis enheden bruges til kommercielt formål.

1. Før du bruger produktet, skal du læse omhyggeligt og altid overholde de følgende instruktioner. Producenten er ikke ansvarlig for skader på grund af misbrug.
2. Produktet skal kun bruges indendørs. Brug ikke produktet til noget formål, der ikke er kompatibelt med dets anvendelse.
3. Vær forsigtig, når du bruger omkring børn. Lad ikke børnene lege med produktet. Lad ikke børn eller personer, der ikke kender enheden, bruge den uden opsyn.
4. ADVARSEL: Denne enhed må kun bruges af børn over 8 år og personer med nedsatte fysiske, sensoriske eller mentale evner eller personer uden erfaring eller viden om enheden, kun under opsyn af en person, der er ansvarlig for deres sikkerhed, eller hvis de blev instrueret om sikker brug af enheden og er opmærksomme på farerne forbundet med dets drift. Børn bør ikke lege med enheden. Rengøring og vedligeholdelse af enheden bør ikke udføres af børn, medmindre de er over 8 år, og disse aktiviteter udføres under opsyn.
5. Sæt aldrig strømkablet, stikket eller hele enheden i vandet. Udsæt aldrig produktet for de atmosfæriske forhold som direkte sollys eller regn osv. Brug aldrig produktet under fugtige forhold.
6. Brug aldrig produktet med et beskadiget strømkabel, eller hvis det blev tabt eller

beskadiget på anden måde, eller hvis det ikke fungerer korrekt. Forsøg ikke at reparere det defekte produkt selv, da det kan føre til elektrisk stød. Drej altid den beskadigede enhed til et professionelt servicested for at reparere det. Alle reparationer kan kun udføres af autoriseret servicepersonale. Reparationen, der blev foretaget forkert, kan forårsage farlige situationer for brugeren.

7. Brug ikke enheden i nærheden af ulykkelige brandfarlige materialer.

8. Hold ikke på enheden eller adapteren, når dine hænder er våde.

9. Batterier kan lække, hvis de tømmes eller ikke blev brugt i en længere periode. Udskift dem regelmæssigt for at beskytte enheden og dit helbred og undgå hudkontakt med lækkende batterier.

10. Brug kun mangan eller alkaliske batterier af typen CR 2032. Brug ikke andre typer batterier. Brug ikke gamle og nye batterier sammen. Udskift straks de gamle batterier med nye.



Af hensyn til miljøet . Venligst overfør papemballage til affaldspapir. Hæld polyethylenposer (PE) i plastbeholderen Slidt enhed skal returneres til det relevante punkt opbevaring, fordi det er farligt i enheden ingredienser kan udgøre en trussel for miljøet. Den elektriske enhed skal overleveres for at begrænse dets genanvendelse og brug. Hvis i enheden der er batterier, fjern dem og vende tilbage til punktet opbevares separat.

## УКРАЇНСЬКА

### ПРАВИЛА БЕЗПЕКИ

Умови гарантії різні, якщо пристрій використовується в комерційних цілях.

1. Перед використанням продукту уважно прочитайте та завжди дотримуйтесь наведених нижче інструкцій. Виробник не несе відповідальності за будь-які пошкодження внаслідок будь-якого неправильного використання.

2. Продукт повинен використовуватися тільки в приміщенні. Не використовуйте продукт з будь-якою метою, яка не сумісна з його застосуванням.

3. Будьте обережні, коли користуєтесь навколо дітей. Не дозволяйте дітям грати з продуктом. Не дозволяйте дітям чи людям, які не знають пристрою, користуватися ним без нагляду.

4. **ПОПЕРЕДЖЕННЯ:** Цей пристрій можуть використовуватися дітьми старше 8 років та особами зі зниженими фізичними, сенсорними або розумовими можливостями або особами, які не мають досвіду чи знань щодо пристрою, лише під наглядом особи, відповідальної за їхню безпеку, або якщо вони були проінструктовані щодо безпечного використання пристрою та знають про небезпеку, пов'язану з його експлуатацією. Діти не повинні грати з пристроєм. Чищення та обслуговування приладу не повинно здійснюватися дітьми, якщо вони не перевищують 8 років і ці заходи проводяться під наглядом.

5. Ніколи не кладіть у воду кабель живлення, вилку або весь пристрій. Ніколи не піддавайте виріб атмосферним умовам, таким як пряме сонячне світло або дощ тощо. Ніколи не використовуйте виріб у вологих умовах.

6. Ніколи не використовуйте виріб з пошкодженим кабелем живлення або якщо воно було випало або пошкоджене будь-яким іншим способом або якщо воно не працює

належним чином. Не намагайтеся самостійно відремонтувати дефектний виріб, оскільки це може призвести до ураження електричним струмом. Завжди повертайте пошкоджений пристрій у місце професійного обслуговування, щоб його відновити. Весь ремонт може бути виконаний тільки авторизованими фахівцями служби обслуговування. Неправильно виконаний ремонт може спричинити небезпечні ситуації для користувача.

7. Не використовуйте пристрій поблизу легкозаймистих матеріалів.

8. Не тримайте пристрій чи адаптер, коли руки мокрі.

9. Батареї можуть просочуватися, якщо вони злиті або не використовувалися протягом тривалого періоду часу. Щоб захистити пристрій і своє здоров'я, регулярно замініюйте їх і уникайте контакту шкіри з протікаючими батареями.

10. Використовуйте лише марганцеві або лужні батареї типу CR 2032. Не використовуйте батарейки інших типів. Не використовуйте старі та нові акумулятори разом. Негайно замініть старі акумулятори на нові.

 У інтересах навколишнього середовища. Будь ласка, віддайте картонну упаковку в місце збору мукулатури. Поліетиленові мішки (PE) викинути в смітник для пластику. Відпрацьований пристрій повинен бути відправлений у відповідну точку зберігання, тому що в пристрої є небезпечні інгредієнти, які можуть становити загрозу навколишньому середовищу. Електричний пристрій потрібно повернути так, щоб обмежити його повторне використання. Якщо у пристрої є батареї, то потрібно їх витягнути і віддати до відповідного пункту.

# KARTA GWARANCYJNA

WARUNKI GWARANCJI obowiązują na terenie Rzeczypospolitej Polskiej

Adler Sp. z o.o. ul. Ordon 2a 01-237 Warszawa zapewnia Użytkownika o dobrej jakości sprzętu, na który wydana jest niniejsza karta gwarancyjna i udziela 24 miesięcznej gwarancji, która liczy się od daty zakupu sprzętu. Usługi gwarancyjne świadczone są po okazaniu prawidłowo wypełnionej karty gwarancyjnej i dowodu zakupu (kopii paragonu lub faktury VAT). Wady lub uszkodzenia sprzętu ujawnione w okresie gwarancji usuwane będą bezpłatnie przez Serwis Centralny. W przypadku zakupu sprzętu przez przedsiębiorcę (faktura VAT) okres gwarancji wynosi 12 miesięcy. UWAGA: Sprzęt przeznaczony jest wyłącznie do użytku domowego. Naprawami gwarancyjnymi nie są objęte czynności związane z odkamienianiem, konserwacją, czyszczeniem urządzenia oraz części i akcesoria ulegające zużyciu przy normalnym użytkowaniu. Gwarancja nie obejmuje mechanicznych uszkodzeń sprzętu oraz wad i uszkodzeń wynikłych wskutek:

- niewłaściwego lub niezgodnego z instrukcją użytkowania, przechowywania i konserwacji;
- ingerencji nieautoryzowanego serwisu, samowolnych napraw, przeróbek i zmian konstrukcyjnych;
- użycia niewłaściwych materiałów eksploatacyjnych.
- uszkodzeń mechanicznych, termicznych, chemicznych i powstałych na skutek przepięcia w sieci.
- karta gwarancyjna jest nieważna bez daty zakupu, pieczęci sprzedającego i kopii dokumentu zakupu.
- gwarancją nie są objęte elementy eksploatacyjne i akcesoria w tym: elementy szklane (np. dzbanki, talerze), sznury przyłączeniowe, sieciowe, żarówki, baterie, nożyki i folie do urządzeń tnących, nasadki miksujące, trzepaki, mieszaki, ssawkoszczotki, rury, węże, kubki miksujące, głowice tnące i sita.

Reklamowany sprzęt jest dostarczany do Serwisu Centralnego przez Klienta w stanie kompletnym i odpowiednio zabezpieczony na czas transportu. Po dokonanej naprawie reklamowany sprzęt odbierany jest z Serwisu Centralnego przez Klienta.

Termin usunięcia wady może zostać wydłużony o czas potrzebny do importu niezbędnych części, nie dłuższy niż 30 dni roboczych. W każdym takim przypadku warsztat serwisowy powiadomi klienta o wydłużeniu terminu naprawy gwarancyjnej. W związku z koniecznością sprowadzenia części zamiennych i poinformuje o nowym terminie usunięcia wady.

W przypadku stwierdzenia usterki należy ją zgłosić w punkcie sprzedaży lub w Serwisie Centralnym, ul. Ordon 2A, 01-237 Warszawa, tel. 728-595-006 lub e-mail: [serwis@adler.com.pl](mailto:serwis@adler.com.pl).

W zgłoszeniu proszę podać swój adres, nr telefonu i opis usterki. Do reklamacji konieczne jest dołączenie kopii dokumentu zakupu.

Gwarancja nie wyłącza ani nie ogranicza oraz nie zawiesza uprawnień kupującego wynikających z przepisów o rękojmi za wady rzeczy sprzedanej.

SERWIS CENTRALNY  
01-237 Warszawa ul.Ordon 2A  
tel. 728 - 595 - 006

[serwis@adler.com.pl](http://serwis@adler.com.pl) [www.adler.com.pl](http://www.adler.com.pl)

.....  
(data sprzedaży)

.....  
(pieczęć sklepu i podpis sprzedawcy)

adnotacje serwisu:



## W trosce o środowisko..

Opakowania kartonowe prosimy przekazać na makulaturę. Worki polietylenowe (PE) wrzucać do pojemnika na plastik Zużyte urządzenia należy oddać do odpowiedniego punktu składowania, gdyż znajdujące się w urządzeniu niebezpieczne składniki mogą stanowić zagrożenie dla środowiska. Urządzenie elektryczne należy oddać tak aby ograniczyć jego ponowne użycie i wykorzystanie. Jeżeli w urządzeniu znajdują się baterie należy je wyjąć i oddać do punktu składowania osobno.



**Urządzenia nie wyrzucać do pojemnika na odpady komunalne!!**

## WSKAZÓWKI DOTYCZĄCE BEZPIECZEŃSTWA I OBSŁUGI WAGI BAGAŻOWEJ

1. Urządzenie chronić od kontaktu z wodą i innymi płynami
2. Nie pozostawiać urządzenia długotrwale obciążonego
3. Nie używać w silnym polu magnetycznym
4. Stosować jedynie do ważenia przedmiotów

## BUDOWA URZĄDZENIA [ RYS A]

- |                         |                             |
|-------------------------|-----------------------------|
| A1 - Wyświetlacz        | A2 - Przycisk uruchamiający |
| A3 - Uchwyt wagi        | A4 - Uchwyt mocujący        |
| A5 - Kasetka na baterie | A6 - Pasek                  |
| A7 - Haczyk             |                             |

## WSKAŹNIKI OSTRZEGAWCZE [RYS B]

Na wyświetlaczu urządzenia A1 mogą wyświetlić się ostrzeżenia.

- W przypadku pokazanym na rys B1 urządzenie informuje o wyczerpywaniu się baterii. Należy wymienić je zgodnie z rozdziałem WYMIANA BATERII
- Na rysunku B2 pokazany jest komunikat, który wyświetli się w przypadku obciążenia urządzenia nadmierną masą (powyżej 50 kg). Należy usunąć przynajmniej część obciążenia.

## WYMIANA BATERII

Urządzenie korzysta z baterii 3V o oznaczeniu CR2032

- 1) Trzymając za uchwyt wag A3 usunąć z niej kasetkę na baterie A5
- 2) Wyjmij zużyty baterię
- 3) Ustaw nową baterię tak by jej biegunowość odpowiadała ilustracji
- 4) Wsuń kasetkę na baterie A5 z powrotem do urządzenia

## UŻYTKOWANIE WAGI

- 1) Na wyświetlaczu A1 po jednokrotnym przyciśnięciu przycisku A2 powinna pojawić się wartość 0. Jeśli tak nie jest należy zresetować urządzenie ponownie naciskając przycisk A2
- 2) Przełożyć pasek A6 przez uchwyt ważonego bagażu
- 3) Zapiąć haczyk A7 o uchwyt mocujący A4 tak by pasek A6 trzymał ważony bagaż
- 4) Unieść bagaż trzymając za uchwyt wagi A3
- 5) Po 2-3 sekundach waga zasygnalizuje podwójnym piknięciem zakończenie ważenia; odczytać z wyświetlacza wagę bagażu.
- 6) Po użyciu odpiąć haczyk A7 i zdjąć bagaż z paska A6
- 7) Urządzenie pozbawione obciążenia wyłączy się po około 2 minutach samoczynnie

## ZMIANA SKALI POMIAROWEJ WAGI

Urządzenie waży bagaż, podając wynik w kilogramach lub funtach. Na wyświetlaczu A1, poniżej wartości znajduje się oznaczenie kg lub lb. Oryginalnie urządzenie ustawione jest na wyświetlanie wagi w kilogramach. Aby zmienić skalę z kilogramów na funty lub dokonać operacji odwrotnej należy nacisnąć przycisk A2 wyłączonego urządzenia na 5 sekund. Urządzenie pokaże temperaturę, wartość 0,0 i zmieni jednostkę.

## TAROWANIE WAGI

Urządzenie ma możliwość odliczania wagi opakowania (tara) od całkowitego ważonego ciężaru. Aby określić tarę należy:

- 1) Przełożyć pasek A6 przez uchwyt opakowania, którego masę chcemy określić jako tarę
- 2) Unieść opakowanie trzymając za uchwyt wagi A3
- 3) Uruchomić urządzenie wciskając przycisk A2
- 4) Po zważeniu tary ponownie nacisnąć przycisk A2
- 5) Obciążone urządzenie powinno wskazać ciężar 0 (kg lub lb) i w lewym dolnym rogu wyświetlacza symbol T.
- 6) Wykonać ważenie bagażu zgodnie z powyższą instrukcją.
- 7) Masa opakowania (tara) zostanie odjęta od całkowitego ważonego ciężaru
- 8) Wynik pomniejszony o tarę wyświetli się na wyświetlaczu A1

## DANE TECHNICZNE

maksymalne obciążenie: 50 kg lub 110 lb  
dokładność pomiaru: 10 g lub 0.2 lb  
zasilanie: 1x CR2032

Urządzenie jest wykonane w III klasie izolacji  
Urządzenie jest zgodne z wymaganiami dyrektyw:  
Kompatybilność elektromagnetyczna (EMC)  
Wyrób oznaczony CE na tabliczce znamionowej

## GUIDELINES FOR SAFETY AND OPERATION OF LUGGAGE SCALE

1. Avoid device contact with water and other liquids.
2. Do not leave the device under load for longer periods of time.
3. Do not use in strong magnetic field.
4. Use only to weigh objects.

## DEVICE CONSTRUCTION [ FIG A]

- |                          |                      |
|--------------------------|----------------------|
| A1 - Display             | A2 - Power button    |
| A3 - Scale handle        | A4 - Holding bracket |
| A5 - Battery compartment | A6 - Strip           |
| A7 - Hook                |                      |

## WARNING INDICATORS [FIG B]

The warning signs may appear on device display A1.

- In the case shown on fig. B1 the device informs about exhausting battery. Replace the batteries according to section BATTERY REPLACEMENT
- Figure B2 shows the message displayed if the device is overloaded (weight above 50kg). Remove at least part of the load.

## BATTERY REPLACEMENT

Device operates on 3V CR2032 battery

- 1) Remove the battery compartment A5 while holding the scales by the handle A3
- 2) Remove the used battery
- 3) Insert a new battery, keeping the polarity shown on the figure
- 4) Reinsert the battery compartment C5

## SCALE OPERATION

- 1) After pressing A2 button once, the display A1 should show the 0 value. If this is not the case, reset the device by pressing button A2
- 2) Put the strip A6 through the handle of the weighed luggage
- 3) Attach the hook A7 to the holding bracket A4, so that the weighed luggage is held by the strip A6
- 4) Lift the luggage, holding the scale by the scale handle A3
- 5) After 2-3 seconds the scale will sound double beep, indicating the weighing is finished. Read the luggage weight on the scale display.
- 6) After use disattach the hook A7 and remove the luggage from the strip A6
- 7) The unloaded device will automatically switch off after 2 minutes

## MEASUREMENT SCALE CHANGE

The device indicates the weight of weighed luggage in kilograms or pounds. The indication kg or lb is shown on the display, below the weighed value. Originally, the device is set to kilograms. In order to change the measurement scale from kilograms to pounds, or reverse, push and hold the button A2 for 5 seconds while the device is off. The device will show temperature, 0.0 value and will change the unit.

## SCALE TARRING

The device has the capability of deducting the package weight (tare) from the total weight. In order to set tare:

- 1) Put the strip A6 through the handle of the package that should be set as tare
- 2) Lift the package, holding the scale by the scale handle A3
- 3) Push the button A2 to turn the device on
- 4) After setting the tare, press once the button A2
- 5) The loaded device should indicate 0 weight (kg or lb), and a "T" mark should appear in bottom left display corner.
- 6) Weigh the luggage according to above mentioned procedure.
- 7) The package weight (tare) will be deducted from the total weight
- 8) The result, diminished by tare, will be shown on display A1

## TECHNICAL DATA

maximum load: 50 kg or 110 lb  
measurement accuracy: 10 g or 0,2 lb  
power supply: 1x CR2032

Device is made in class III of insulation.  
Device is compliant with EU directives:  
- Electromagnetic compatibility (EMC)  
Device marked CE mark on rating label



## SICHERHEITSHINWEISE UND BEDIENUNGSANLEITUNGEN FÜR GEPÄCKWAAGE

1. Das Gerät vor Wasser und anderen Flüssigkeiten schützen
2. Die langfristige Belastung des Gerätes vermeiden
3. Auf Bedienung in dem starken magnetischen Feld verzichten
4. Nur zum Wiegen der Gegenständen verwenden

## BAU DES GERÄTES [ ABB A]

- |                   |                            |
|-------------------|----------------------------|
| A1 - Display      | A2 - Schalttaste           |
| A3 - Halterung    | A4 - Befestigungshalterung |
| A5 - Batteriefach | A6 - Band                  |
| A7 - Hacken       |                            |

## WARNANZIEGER [ ABB B]

Auf dem Display des Gerätes A1 können folgenden Meldungen gezeigt werden.

- In dem Fall, der auf der Abbildung B1 gezeigt ist, ist die leer Batterie gemeldet. Die Batterien sollen nach dem Kapitel AUSTAUSCH DER BATTERIEN ausgetauscht werden
- Auf der Abbildung B2 ist die Meldung gezeigt, die auf die übermäßige Belastung (über 50 kg) weist. Die Belastung soll mindestens teilweise entfernt werden.

## AUSTAUSCH DER BATTERIE

Das Gerät benutzt die Batterie R1 mit Kennzeichnung Cr2032

- 1) C1-Rand hält die Batterie, diesen drücken
- 2) Leere Batterie entfernen
- 3) Die Polarität beim Einlegen der neuen Batterie beachten, wie auf der Abbildung gezeigt
- 4) Das Batteriefach A5 wieder in das gerät einstecken.

## BEDIENUNG DER WAAGE

- 1) Auf dem Display A1 soll nach dem einmaligen Drucken der Taste A2 der Wert 0 angezeigt werden. Sonst das Gerät Nullstarten durch Drucken der Taste A2.
- 2) Den Band A6 durch die Halterung der Verpackung des gewogenen Gepäcks durchlegen.
- 3) Hacken A7 o an der Befestigungshalterung A4 anlegen, so dass der Band A6 das gewogene Gepäck hält
- 4) Das Gepäck hochbringen, indem die Halterung A3 gehalten ist
- 5) Nach 2-3 Sekunden meldet die Waage durch dem Doppel-Piepton, dass das Wiegen schon beendet ist; aus dem Display das Gewicht des Gepäcks ablesen .
- 6) Danach Hacken A7 entfernen und das Gepäck vom Band 16 abnehmen.
- 7) Das Gerät ohne Belastung schaltet sich automatisch nach 2 Sekunden aus

## Austausch des Messmaßstabes für Waage

Bei Wiegen gibt das Gerät das Gewicht in kg, oder Pfunde an. Auf dem Display A1 , unter den Wert ist die Kennzeichnung kg oder lb zu finden. Das gerät ist auf kg voreingestellt. Um den Maßstab auf Pfunden oder umgekehrt zu ändern, die Taste A2 des ausgeschalteten Gerätes 5-Sekundenlang drücken. Das Gerät zeigt die Temperatur mit dem Wert 0.0 an und ändert die Einheit.

## TARIEREN DER WAAGE

Bei diesem Gerät kann das Gewicht der Verpackung (Tara) von dem Gesamtgewicht abgerechnet werden.

Um die Tara zu bestimmen, wie folgt vorgehen:

- 1) Den Band A6 durch die Halterung der Verpackung durchziehen, der Tara-Masse festzustellen ist.
- 2) Die Verpackung hochbringen, indem die Halterung A3 gehalten wird.
- 3) Durch Drucken der Taste A2 das gerät einhalten.
- 4) Nach dem Wiegen von Tara-Masse Taste A2 wieder drucken.
- 5) Bei belastetem Gerät soll das Gewicht 0 (kg oder lb) betragen und in dem unteren Displayrand das Zeichen T gezeigt werden.
- 6) Vorschriftsgemäß Wiegen.
- 7) Das Gewicht der Verpackung (Tara) wird von dem Gesamtgewicht abgerechnet.
- 8) Das um Tara vermindere Ergebnis wird auf dem Display A1 gezeigt.

## Technische Angaben

maximale Belastung: 50 kg oder 110 lb

Messgenauigkeit: 10 g oder 0.2 lb

Stromversorgung: 1x CR2032

Das Gerät wurde in der III Isolationsklasse angefertigt, wodurch es keine Erdung erfordert. Das Gerät ist mit den Voraussetzungen folgender Richtlinien übereinstimmend. Elektromagnetische Kompatibilität (EMC)

Das Produkt mit CE auf dem Leistungsschild bezeichnet.

## CONSIGNES DE SECURITE ET RELATIVES A L'EMPLOI DU PESE BAGAGES

1. Eviter de mettre l'appareil en contact avec de l'eau et tout autre liquide.
2. Ne pas laisser l'appareil avec une charge dessus pendant trop longtemps.
3. Ne pas utiliser l'appareil en présence d'un champ magnétique fort.
4. Utiliser exclusivement pour peser des objets.

## DESCRIPTION DE L'APPAREIL (IMAGE A)

- |                             |                          |
|-----------------------------|--------------------------|
| A1 - Ecran                  | A2 - Bouton marche       |
| A3 - Poignée                | A4 - Elément de fixation |
| A5 - Boîtier pour les piles | A6 - Sangle              |
| A7 - Crochet                |                          |

## AVERTISSEMENTS (IMAGE B)

Les avertissements peuvent s'afficher sur l'écran de l'appareil (A1).

- Dans la situation illustrée par l'image B1, l'appareil informe de l'épuisement des piles. Il convient de changer les piles conformément au paragraphe **REPLACEMENT DES PILES**

- L'image B2 présente le communiqué qui s'affiche lors de la surcharge de l'appareil (poids excédant 50 kg).

Le cas échéant, il convient d'enlever un peu de poids.

## REPLACEMENT DES PILES

L'appareil est alimenté par une pile 3V (symbole : Cr2032)

- 1) Retirer le boîtier pour les piles (A5) en tenant la balance par la poignée (A3).
- 2) Enlever la pile usée.
- 3) Placer la nouvelle pile de manière à ce que les électrodes correspondent à l'image.
- 4) Réinstaller le boîtier pour les piles (A5) dans l'appareil.

## UTILISATION DE LA BALANCE

- 1) Après avoir appuyé une fois sur le bouton A2, la valeur 0 s'affichera sur l'écran (A2). Dans le cas contraire, il faut redémarrer l'appareil en appuyant de nouveau sur le bouton A2.
- 2) Faire passer la sangle (A6) par la poignée du bagage pesé.
- 3) Fixer le crochet (A7) à l'élément de fixation (A4) de manière à ce que la sangle (A6) maintienne le bagage pesé.
- 4) Soulever le bagage en tenant la poignée de la balance (A3).
- 5) Après 2-3 secondes, la balance signalera la fin de pesée par un double bip. A ce moment, lire le résultat sur l'écran.
- 6) Après utilisation, décrocher le crochet (A7) et retirer le bagage de la sangle (A6).
- 7) Sans aucune charge, l'appareil s'éteindra automatiquement au bout d'environ 2 minutes.

## CHANGEMENT D'UNITE DE MESURE

L'appareil pèse les bagages en communiquant le résultat en kilogrammes ou en livres. Sur l'écran (A1), sous la valeur indiquée, il y a le symbole kg ou lb. L'appareil est réglé par défaut sur l'affichage du poids en kilogrammes.

Afin de passer des kilogrammes aux livres ou inversement, il faut appuyer sur le bouton A2 lorsque l'appareil est éteint pendant 5 secondes. L'appareil affichera la température, la valeur 0.0 et changera l'unité.

## FONCTION TARAGE

L'appareil est capable de soustraire le poids de l'emballage (tare) du poids total de l'article pesé. Pour calculer la tare, il convient de :

- 1) Faire passer la sangle (A6) par la poignée de l'emballage dont le poids vous voulez définir comme tare.
- 2) Soulever l'emballage en tenant la poignée de la balance (A3).
- 3) Allumer l'appareil en appuyant sur le bouton A2.
- 4) Après avoir pesé la tare, appuyer de nouveau sur le bouton A2.
- 5) L'appareil chargé doit afficher le poids 0 (kg ou lb) et le symbole T dans le coin en bas à gauche.
- 6) Effectuer la pesée du bagage conformément aux consignes ci-dessus.
- 7) Le poids de l'emballage (tare) sera soustrait du poids total de l'article pesé.
- 8) Le résultat minoré de la tare s'affichera sur l'écran (A1).

## CARACTERISTIQUES TECHNIQUES

Charge maximale : 50 kg ou 110 lb  
Précision de la pesée : 10 g ou 0.2 lb  
Alimentation : 1x Cr2032

L'appareil de IIIe classe d'isolation électrique ne demande pas de prise à la terre.

L'appareil est conforme aux exigences des directives:

Compatibilité électromagnétique (EMC)

Produit marqué CE sur la plaquette signalétique.

## INDICACIONES PARA LA SEGURIDAD Y EL USO DE LA BALANZA PARA EQUIPAJE

1. Proteja el aparato del agua y otros líquidos
2. No deje el equipo con carga durante mucho tiempo
3. No use en un fuerte campo magnético
4. Use únicamente para pesar objetos

## ESTRUCTURA DEL APARATO [DIB. A]

- |                           |                        |
|---------------------------|------------------------|
| A1 - Pantalla             | A2 - Botón de arranque |
| A3 - Mango de la balanza  | A4 - Mango de sujeción |
| A5 - Cajetilla para pilas | A6 - Cinturón          |
| A7 - Gancho               |                        |

## INDICADORES DE ADVERTENCIA [DIB. B]

En la pantalla del aparato A1 pueden aparecer advertencias.

- En el caso que aparece en el dibujo B1, el equipo informa que las pilas se están acabando. Hay que cambiarlas de acuerdo con el párrafo CAMBIO DE PILAS
- El dibujo B2 presenta un comunicado que aparecerá en caso de sobrecarga del aparato (superior a 50 kg). Es necesario retirar al menos una parte de la carga.

## CAMBIO DE PILAS

El aparato requiere el uso de pilas CR2032, de 3V.

- 1) Sujutando el mango de la balanza A3, quite la cajetilla A5 para las pilas.
- 2) Saque la pila gastada
- 3) Ponga la pila nueva de modo que sus polos correspondan a lo que representa la imagen.
- 4) Coloque la cajetilla A5 de nuevo dentro del aparato.

## USO DE LA BALANZA

- 1) En la pantalla A1, al apretar una vez el botón A2, debe aparecer el valor 0. Si no aparece, hay que reiniciar el equipo y apretar de nuevo el botón A2.
- 2) Pase el cinturón A6 a través del mango del equipaje.
- 3) Coloque el gancho A7 en el mango de sujeción A4 de modo que el cinturón A6 sujete el equipaje.
- 4) Levante el equipaje sujetando el mango de la balanza A3
- 5) Después de 2-3 segundos, la balanza emitirá una señal sonora (dos pitidos) al terminar la tarea; lea el peso del equipaje que aparecerá en la pantalla.
- 6) Al terminar de usar la balanza, quite el gancho A7 y retire el equipaje del cinturón A6
- 7) El aparato sin carga de apagará automáticamente, al transcurrir unos 2 minutos

## CAMBIO DE ESCALA DE MEDICIÓN DE PESO

El aparato pesa el equipaje, dando el resultado en kilogramos o en libras. En la pantalla A1, debajo del valor, aparecen siglas KG ó LB. Por defecto, el aparato muestra el resultado en kilogramos. Para cambiar la escala de kilogramos a libras o al revés, hay que presionar durante 5 segundos el botón A2 cuando el aparato esté apagado. El dispositivo mostrará la temperatura, valor 0.0 y cambiará la unidad.

## EQUILIBRACIÓN DE LA BALANZA

El equipo puede calcular el peso del embalaje separándolo del peso del equipaje entero. Para determinar este valor (tara) es necesario:

- 1) Pasar el cinturón A6 por el mango del equipaje cuyo peso queremos determinar como tara.
- 2) Levantar el equipaje, sujetando el mango de la balanza A3
- 3) Poner en marcha el equipo, pulsando el botón A2
- 4) Al obtener el resultado de la tara, pulsar de nuevo el botón A2
- 5) La balanza debe indicar el peso 0 (kg ó lb) y abajo a la izquierda, el símbolo T.
- 6) Pesar el equipaje de acuerdo con las instrucciones.
- 7) El peso del embalaje (tara) será restada del peso total del equipaje.
- 8) El resultado que excluye la tara, aparecerá en la pantalla A1.

## FICHA TÉCNICA

carga máxima: 50 kg ó 110 lb  
exactitud de medición: 10 g ó 0.2 lb  
alimentación: 1x CR2032

Este aparato está fabricado con aislamiento de la clase III y no requiere puesta a tierra. El aparato cumple requisitos de las directivas:  
Compatibilidad electromagnética (EMC)  
Posee la marca CE en la placa nominal

## INDICAÇÕES DE SEGURANÇA E OPERAÇÃO DA BALANÇA DE BAGAGEM

1. O aparelho deve ser protegido de contacto com água e outros líquidos.
2. Não se deve deixar o aparelho com carga por muito tempo.
3. Não utilizar no campo magnético forte.
4. Utilizar exclusivamente para pesar objectos.

## DESCRIÇÃO DO APARELHO [ IMAGEM A]

- |                            |                       |
|----------------------------|-----------------------|
| A1 - Ecrã                  | A2 - Botão de ligação |
| A3 - Suporte da balança    | A4 - Suporte          |
| A5 - Esconderijo de pilhas | A6 - Cinto            |
| A7 - Gancho                |                       |

## INDICADORES DE ADVERTÊNCIA [IMAGEM B]

No ecrã do aparelho A1 podem aparecer advertências.

- No caso apresentado na imagem B1, o aparelho informa sobre o esgotamento de pilhas. Há que substituí-las em conformidade com o capítulo: SUBSTITUIÇÃO DE PILHAS.
- Na imagem B2 está apresentado o comunicado sobre a sobrecarga do aparelho (mais de 50 kg). Então hará que retirar pelo menos uma parte de carga.

## SUBSTITUIÇÃO DE PILHAS

O aparelho é alimentado com as pilhas 3V ou seja Cr2032.

- 1) Mantendo o suporte da balança A3 há que remover o esconderijo de pilhas A5.
- 2) Remova a pilha usada.
- 3) Ponha a nova pilha em conformidade com a polarização apresentada na imagem.
- 4) Ponha o esconderijo de pilhas A5 de novo no aparelho.

## UTILIZAÇÃO DA BALANÇA

- 1) O ecrã A1, após o carregamento do botão A2 deverá apresentar o valor 0. Se isto não acontecer, há que fazer o reset do aparelho carregando de novo o botão A2.
- 2) Passar o cinto A6 pelo suporte da bagagem pesada.
- 3) Fechar o gancho A7 no suporte A4 de modo ao cinto A6 suportar a bagagem.
- 4) Levantar a bagagem suportando o suporte da balança A3.
- 5) Após 2-3 segundos a balança sinalizará com dois sinais sonoros o fim da medição de peso; o peso de mala será apresentado no ecrã.
- 6) Após utilizar a balança, há que abrir o gancho A7 e remover a bagagem do cinto A6.
- 7) O aparelho desligar-se-á automaticamente se permanecer sem carga por mais ou menos 2 minutos.

## MUDANÇA DA ESCALA DE MEDIÇÃO

O aparelho pesa a bagagem apresentado o resultado de medição em quilogramas ou libras. No ecrã A1, abaixo do valor encontra-se a identificação de unidade: kg ou lb. O ajustamento original da balança apresenta o peso em quilogramas. Para mudar a escala de quilogramas para libras ou para efectuar a operação contrária, há que premir o botão A2 do aparelho desligado por 5 segundos. O dispositivo mostrará a temperatura, valor 0,0 e mudará a unidade.

## COMO TARAR A BALANÇA

O aparelho tem a possibilidade de descontar o peso de embalagem (tara) do peso total da bagagem. Para determinar a tara é preciso:

- 1) Passar o cinto A6 pelo suporte da embalagem, cujo peso queremos determinar como a tara.
- 2) Levantar a embalagem suportando o suporte da balança A3.
- 3) Ligar o aparelho ao carregar o botão A2.
- 4) Após medir a tara há que carregar o botão A2 de novo.
- 5) O aparelho carregado deve apresentar o peso 0 (kg ou lb) e no canto inferior esquerdo deve apresentar o símbolo T.
- 6) Pesar a bagagem em conformidade com a instrução acima.
- 7) O peso de embalagem (tara) será descontado do peso total de bagagem.
- 8) O resultado com o valor da tara descontado será apresentado no ecrã A1.

## DADOS TÉCNICOS

carga máxima: 50 kg ou 110 lb,  
precisão de medição: 10 g ou 0.2 lb,  
alimentação: 1x CR2032

Dispositivo fabricado com classe de isolamento III e não precisa de ligação à terra. Dispositivo está conforme com os requisitos das diretivas:

Compatibilidade eletromagnética (EMC)

Produto com símbolo CE na placa de características

## BAGAŽO SVARSTYKLIŲ SAUGOS IR NAUDOJIMO TAIŠYKLĖS

1. Prietaisą saugoti nuo vandens ir kitų skysčių.
2. Nepalikti prietaiso ilgą laiką apkrauto.
3. Nenaudoti stipriame magnetiniame lauke.
4. Naudoti tik daiktams sverti.

## PRIETAISO SANDARA [A PIEŠ.]

|                            |                           |
|----------------------------|---------------------------|
| A1 - Displėjus             | A2 - Paleidimo mygtukas   |
| A3 - Svarstyklių laikiklis | A4 - Tvirtinimo laikiklis |
| A5 - Elementų dėklas       | A6 - Dirželis             |
| A7 - Kabliukas             |                           |

## ĮSPĖJIMAI [B PIEŠ.]

Prietaiso displėjuje A1 gali būti rodomi įspėjimai.

- B1 prieš parodytu atveju prietaisas praneša, kad išseko elementai. Būtina juos pakeisti kaip nurodyta skyriuje ELEMENTŲ KEITIMAS.
- B2 piešinyje pateikiamas pranešimas, kuris rodomas, kai ant prietaiso padedamas per didelis svoris (per 50 kg). Būtina nuimti bent dalį svorio.

## ELEMENTŲ KEITIMAS

Prietaisas maitinamas 3 V elementais CR2032.

- 1) Laikant už svarstyklių laikiklio A3 išimti elementų dėklą A5.
- 2) Išimti išsikrovusį elementą.
- 3) Įdėti naują elementą taip, kad jo poliškumas atitiktų nurodytą paveikslėlyje.
- 4) Įdėti elementų dėklą A5 atgalios į prietaisą.

## SVARSTYKLIŲ NAUDOJIMAS

- 1) Vieną kartą paspaudus mygtuką A2 displėjuje turėtų atsirasti 0. Jeigu 0 nerodomas, būtina prietaisą paleisti iš naujo – dar kartą paspausti mygtuką A2.
- 2) Dirželį A6 perkišti per sveriamo bagažo laikiklį.
- 3) Prisegti kabliuką A7 prie tvirtinimo laikiklio A4 taip, kad dirželis A6 laikytų sveriamą bagažą.
- 4) Laikant už svarstyklių laikiklio A3 pakelti bagažą.
- 5) Po 2–3 sekundžių dvigubu pyptelėjimu svarstyklės praneša, kad svėrimas baigtas; bagažo svoris rodomas displėjuje.
- 6) Pasvėrus, atsegti kabliuką A7 ir nuimti bagažą nuo dirželio A6.
- 7) Neapkrautas prietaisas po maždaug 2 minučių išsijungia automatiškai.

## SVARSTYKLIŲ MATO VIENETŲ KEITIMAS

Sveriamo bagažo svoris rodomas kilogramais arba svarais. Displėjuje A1, po rodomu svoriu, rodomi kg arba lb. Originaliai prietaisas nustatytas, kad rodytų svorį kilogramais. Jeigu reikia kilogramus pakeisti svarais ar atvirkščiai, išjungto prietaiso mygtuką A2 spausti 5 sekundes. Įrenginys parodys temperatūrą, reikšmę 0,0 ir pakeis vienetą.

## TAROS SVORIO NUSTATYMAS

Prietaisu galima iš bendrojo sveriamo svorio atimti pakuotės (taros) svorį. Taros svoriui nustatyti:

- 1) Dirželį A6 perkišti per pakuotės, kurios svorį norima pasverti, laikiklį.
- 2) Laikant už svarstyklių laikiklio A3 pakelti pakuotę.
- 3) Įjungti prietaisą paspaudus mygtuką A2.
- 4) Pasvėrus tarą, dar kartą paspausti mygtuką A2.
- 5) Apkrautas prietaisas turėtų rodyti svorį 0 (kg arba lb) ir kairiame apatiniame kampe simbolį T.
- 6) Pasverti bagažą kaip nurodyta šioje instrukcijoje.
- 7) Pakuotės svoris (tara) atimamas iš bendrojo sveriamo svorio.
- 8) Rezultatas, atėmus tarą, rodomas displėjuje A1.

## TECHNINIAI DUOMENYS

didžiausia apkrova: 50 kg arba 110 lb  
svėrimo tikslumas: 10 g arba 0,2 lb  
tinimas: 1 x CR2032

Prietaisas yra III izoliacijos klasės ir nereikia jo įžeminti. Prietaisas atitinka šių direktyvų reikalavimus:  
Elektromagnetinis suderinamumas (EMC)  
Prietaisas turi CE ženklą vardinėje lentelėje.

## BAGĀŽAS SVARU LIETOŠANAS INSTRUKCIJAS UN DROŠĪBAS NORĀDĪJUMI

1. Aizsargāt ierīci no ūdens un citiem šķidrumiem
2. Neļaujiet ierīcei ilgstoši darboties.
3. Neļietot intensīvā magnētiskā laukā
4. Lietot tik priekšmetu svēršanai

## IERĪCES KONSTRUKCIJA [ATT. A]

- |                          |                       |
|--------------------------|-----------------------|
| A1 - Displejs            | A2 - Ieslēgšanas poga |
| A3 - Svaru rokturis      | A4 - Fiksators        |
| A5 - Bateriju nodalījums | A6 - Josta            |
| A7 - Āķis                |                       |

## BRĪDINĀJUMI [ATT. B]

Ierīces displejā A1 var parādīties dažādi brīdinājumi.

- Gadījumā, kas norādīts attēlā B1 ierīce paziņo par baterijas izlādēšanos. Tās jānomaina pēc instrukcijām nodaļā BATERIJU NOMAIŅA

- Attēlā B2 norādīts paziņojums, kas parādīsies ja ierīce ir pārslogota ar pārmērīgu masu (virs 50 kg). Jānovērš vismaz daļa no slodzes.

## BATERIJU NOMAIŅA

Ierīce izmanto bateriju 3V ar apzīmējumu Cr2032

- 1) Turot aiz svaru roktura A3, izņemiet bateriju nodalījumu A5
- 2) Izņemiet nolietotu bateriju
- 3) Ievietojiet jaunu bateriju tā, lai polaritāte atbilstu attēlam
- 4) Iebīdīet bateriju nodalījumu A5 atpakaļ ierīcē

## SVARU LIETOŠANA

- 1) Pēc pogas A2 nospiešanas displejā A1 jāparādās vērtībai 0. Pretējā gadījumā atiestatiet ierīci vēlreiz nospiežot pogu A2.
- 2) Pārlieciet jostu A6 caur sveramas bagāžas rokturi
- 3) Piesieniet āķi A7 pie fiksatora A4 tā, lai josta A6 turētu sveramu bagāžu
- 4) Paceliet bagāžu turot aiz svaru roktura A3
- 5) Pēc 2-3 sekundēm svāri signalizēs ar pīkstēšanu, ka svēršana ir pabeigta; atlasiet no displeja bagāžas svaru.
- 6) Pēc izmantošanas, atpogājiet āķi A7 un noņemiet bagāžu no jostas A6
- 7) Ierīce bez slodzes izslēgsies automātiski pēc apmēram 2 minūtēm

## SVARU MĒRĪŠANAS SKALAS PĀRMAIŅA

Ierīce sver bagāžu un norāda rezultātu kilogramos vai mārciņās. Displejā A1, zem vērtības norādīts apzīmējums kg vai lb. Oriģināli uzstādīta ierīce rāda svaru kilogramos. Lai pārslēgtu skalu no kilogramiem uz mārciņām vai pretēji, nospiediet pogu A2 izslēgtā ierīcē un pieturiet 5 sekundes. Ierīce parādīs temperatūru, vērtību 0,0 un mainīs vienību.

## SVARU TARĒŠANA

Ierīcei ir iespēja atskaitīt iepakojuma (tara) svaru no kopējās sveramas slodzes. Lai noteiktu taru:

- 1) Pārlieciet jostu A6 caur rokturi uz iepakojuma, ko gribam noteikt par taru
- 2) Paceliet iepakojumu turot aiz svaru roktura A3
- 3) Ieslēdziet ierīci nospiežot pogu A2
- 4) Pēc taras nosvēršanas vēlreiz nospiediet pogu A2
- 5) Pārslogotai ierīcei jānorāda svars 0 (kg vai lb) un kreisā apakšējā displeja stūrī simbols T.
- 6) Nosveriet bagāžu pēc minētās instrukcijas.
- 7) Iepakojuma (tara) svars tiek atskaitīts no kopējā slodzes svāra
- 8) Rezultāts samazināts ar taru parādīsies displejā A1

## TEHNISKIE DATI

maksimālā slodze: 50 kg vai 110 lb  
 mērīšanas precizitāte: 10 g vai 0.2 lb  
 elektroapgāde: 1x CR2032

Ierīce ir izstrādāta III izolācijas klasē un atbilst nepieciešamajām direktīvām:  
 elektromagnētiskā saderība (EMC),  
 izstrādājums ir atzīmēts ar CE marķējumu.

## PAGASIKAALU OHUTUT KASUTAMIST PUUDUTAVAD NÕUDED

1. Kaitske seadet vee ja muude vedelike eest.
2. Ärge koormake seadet pikaks ajaks.
3. Ärge kasutage seadet tugevas magnetväljas.
4. Kasutage vaid esemete kaalumiseks.

## BAGASIKAALU EHTUS [JONIS A]

|                    |                   |
|--------------------|-------------------|
| A1 - Ekraan        | A2 - Käivitusnupp |
| A3 - Kaalu käepide | A4 - Kinnitusaas  |
| A5 - Patareipesa   | A6 - Rihm         |
| A7 - Klamber       |                   |

## HOIATUSMÄRGUANDED [JONIS B]

Seadme ekraanile (A1) võivad ilmuda hoiatusmärguanded.

- Joonisel B1 näidatud juhul annab seade märku patarei tühjenemisest. Vahetage patarei punkti PATAREI VAHETAMINE järgi.

- Joonisel B2 on näidatud märguanne, mis ilmub ekraanile juhul, kui kaal on ülekoormatud (üle 50 kg). Eemaldage vähemalt osa koormusest.

## PATAREI VAHETAMINE

Seadmes kasutatakse 3 V patareid märgistusega Cr2032.

- 1) Hoides kinni kaalu käepidemest (A3) eemaldage seadmest patareipesa (A5).
- 2) õtke vana patarei välja.
- 3) Pange patareipesa (A5) tagasi seadmesse.

## KAALU KASUTAMINE

- 1) Ekraanile (A1) ilmub nupu (A2) ühekordse vajutamise järel väärtus 0. Kui ekraanile ei ilmu 0 tühistage seaded ja vajutage uuesti nuppu (A2).
- 2) Pange rihm (A6) läbi kaalutava pagasi käepideme.
- 3) Kinnitage klamber (A7) kinnituskonksu (A4) külge nii, et rihm A6 hoiaks kaalutavat pagasit kohal.
- 4) Hoides kaalu käepidemest (A3), tõstke pagas üles.
- 5) 2-3 sekundi pärast annab kaal kahekordse helisignaali märku kaalumise lõpetamisest. Vaadake ekraanilt pagasi kaalu.
- 6) Kui olete kaalumise lõpetanud vabastage klamber (A7) ja eemaldage pagas (A6) rihma küljest.
- 7) Kui koormus on kaalu küljest eemaldatud, lülitub seade umbes 2 minuti möödudes ise välja.

## KAALUÜHIKUTE MUUTMINE

Seade näitab pagasi kaalu kilogrammides ja naelades. Ekraanil (A1) paikneb väärtuse all ühiku tähis kg või lb. Tehases on kaal seadistatud kilogrammidele. Kaluühiku muutmiseks kilogrammidelt naeladele või vastupidi vajutage 5 sekundiks väljalülitatud seadme nupule (A2). Seade näitab temperatuuri, väärtust 0,0 ja vahetab ühiku.

## TAARA KAALU MAHAARVESTAMINE

Seadme abil saab eristada pakendi (taara) kaalu kaalutava eseme kogukaalust. Taara kaalu määramiseks:

- 1) Asetage rihm (A6) läbi selle tühja pakendi käepideme, mille soovita arvestada taaraks.
- 2) Hoides kaalu käepidemest (A3), tõstke tühi taara üles.
- 3) Käivitage seade vajutades nupule (A2).
- 4) Kui taara on kaalutud vajutage uuesti nupule (A2).
- 5) Taaraga kaal peab näitama väärtust 0 (kg või lb) ja alumises vasakus nurgas peab olema kuvatud sümbol T.
- 6) Kaaluge pagas ülaltoodud juhendi järgi.
- 7) Pakendi (taara) kaal arvestatakse maha kaalutava pagasi kogukaalust.
- 8) Tulemus, millest taara kaal on maha arvatud, kuvatakse ekraanil (A1).

## TEHNILISED ANDMED

Pagasi maksimaalne kaal: 50 kg või 110 lb

Mõõtetäpsus: 10 g või 0.2 lb

Toide: 1 × Cr2032

Seade on valmistatud III ohutusklassis ja ei vaja maandamist. Seade on vastavuses direktiivide nõudmistega: Elektromagneetiline ühilduvus (EMC)  
Toode on märgistatud andmeplaadil CE märgiga



**GHIDURI PENTRU SIGURANȚA ȘI FUNCȚIONAREA SCALEI DE LUGGAGE**

1. Evitați contactul dispozitivului cu apa și alte lichide.
2. Nu lăsați dispozitivul sub sarcină pentru perioade mai lungi de timp.
3. Nu folosiți în câmp magnetic puternic.
4. Folosiți numai pentru cântărirea obiectelor.

**CONSTRUCȚIA DISPOZITIVULUI [FIG A]**

- A1 - Afișare A2 - Buton de pornire
- A3 - Mâner de scară A4 - Suport de susținere
- A5 - Compartimentul bateriei A6 - Fâșie
- A7 - Cârlig

**INDICATORI DE AVERTIZARE [FIG B]**

Pe afișajul dispozitivului A1 pot apărea semne de avertizare.

- În cazul prezentat pe fig. B1 dispozitivul informează despre acumularea bateriei. Înlocuiți bateriile în conformitate cu secțiunea ÎNLOCUIRE BATERIE
- Figura B2 arată mesajul afișat dacă dispozitivul este supraîncărcat (greutate peste 50 kg). Scoateți cel puțin o parte din sarcină.

**ÎMPOTRIVA BATERIEI**

Dispozitivul funcționează pe baterie 3V CR2032

- 1) Scoateți compartimentul bateriei A5 în timp ce țineți cântarul de mânerul A3
- 2) Scoateți bateria folosită
- 3) Introduceți o baterie nouă, păstrând polaritatea indicată pe figură
- 4) Reintroduceți compartimentul bateriei C5

**OPERAȚIA SCALĂ**

- 1) După apăsarea butonului A2 o dată, afișajul A1 trebuie să afișeze valoarea 0. Dacă nu este cazul, resetați dispozitivul apăsând butonul A2
- 2) Introduceți banda A6 prin mânerul bagajului cântărit
- 3) Atașați cârligul A7 la suportul de susținere A4, astfel încât bagajul cântărit să fie ținut de banda A6
- 4) Ridicați bagajul, ținând cântarul de mânerul A3
- 5) După 2-3 secunde, cântarul va suna dublu semnal, indicând cântărirea finalizată. Citiți greutatea bagajelor pe afișajul scării.
- 6) După utilizare, scoateți cârligul A7 și scoateți bagajul de pe banda A6
- 7) Dispozitivul descărcat se va opri automat după 2 minute

**SCHIMBAREA SCALA DE MĂSURARE**

Aparatul indică greutatea bagajelor cântărite în kilograme sau kilograme. Indicația kg sau lb este afișată pe afișaj, sub valoarea cântărită. Inițial, dispozitivul este setat pe kilograme. Pentru a schimba scara de măsurare de la kilograme în lire sterline sau inversare, apăsați și mențineți apăsat butonul A2 timp de 5 secunde în timp ce dispozitivul este oprit. Dispozitivul va afișa temperatura, valoarea 0.0 și va schimba unitatea.

**SCURTARE SCALĂ**

Dispozitivul are capacitatea de a deduce greutatea pachetului (tara) din greutatea totală. Pentru a seta tara:

- 1) Introduceți banda A6 prin mânerul pachetului care trebuie setat ca tara
- 2) Ridicați pachetul, ținând scala de mânerul de scară A3
- 3) Apăsați butonul A2 pentru a porni dispozitivul
- 4) După setarea țării, apăsați o dată butonul A2
- 5) Dispozitivul încărcat trebuie să indice 0 greutate (kg sau lb), iar un marcaj „T” trebuie să apară în colțul afișajului din stânga jos.
- 6) Se cântărește bagajul conform procedurii menționate mai sus.
- 7) Greutatea pachetului (tara) va fi dedusă din greutatea totală
- 8) Rezultatul, diminuat cu tara, va fi afișat pe afișajul A1

**DATE TEHNICE**

sarcină maximă: 50 kg sau 110 lb  
 precizia de măsurare: 10 g sau 0,2 lb  
 alimentare: 1x CR2032

## SMJERNICE ZA SIGURNOST I KORIŠTENJE LAGANJA

1. Izbjegavajte kontakt uređaja s vodom i drugim tekućinama.
2. Ne ostavljajte uređaj pod opterećenjem duže vrijeme.
3. Ne koristiti u jakom magnetskom polju.
4. Koristite samo za vaganje predmeta.

## KONSTRUKCIJA UREĐAJA [SLIKA A]

- A1 - Prikaz A2 - Dugme za napajanje
- A3 - Ručica vage A4 - Držač
- A5 - Odjeljak za baterije A6 - Strip
- A7 - Kuka

## INDIKATORI UPOZORENJA [SLIKA B]

Znakovi upozorenja mogu se pojaviti na zaslonu uređaja A1.

- U slučaju prikazanom na sl. B1 uređaj obavještava o iscrpljivanju baterije. Zamijenite baterije prema odjeljku ZAMJENA BATERIJE

- Na slici B2 prikazana je poruka prikazana ako je uređaj preopterećen (težina iznad 50 kg). Uklonite barem dio tereta.

## ZAMJENA BATERIJE

Uređaj radi na 3V CR2032 bateriji

- 1) Izvadite odjeljak za bateriju A5 držeći vage za ručicu A3
- 2) Izvadite iskorišćenu bateriju
- 3) Umetnite novu bateriju, držeći polaritet prikazan na slici
- 4) Ponovno umetnite odjeljak za baterije C5

## POSLOVANJE MASINA

- 1) Nakon pritiska na tipku A2 jednom, na zaslonu A1 bi se trebala prikazati vrijednost 0. Ako to nije slučaj, resetirajte uređaj pritiskom na tipku A2
- 2) Stavite traku A6 kroz ručicu vagane prtljage
- 3) Pričvrstite kuku A7 na držač držača A4, tako da izvaganu prtljagu drži traka A6
- 4) Podignite prtljag držeći vagu za ručicu A3
- 5) Nakon 2-3 sekunde vaga će se oglasiti dvostrukim zvučnim signalom, što označava da je vaganje završeno. Pročitajte težinu prtljaga na zaslonu razmjera.
- 6) Nakon upotrebe otkopčajte kuku A7 i uklonite prtljag sa trake A6
- 7) Uloženi uređaj automatski će se isključiti nakon 2 minute

## PROMJENA MJERE MIJENJA

Uređaj označava težinu vagane prtljage u kilogramima ili kilogramima. Na displeju se prikazuje indikator kg ili lb ispod izmjerene vrijednosti. Izvorno je uređaj postavljen na kilograme. Da biste promijenili mjernu skalu s kilograma na kilogram ili obrnuli, pritisnite i držite tipku A2 pet sekundi dok je uređaj isključen. Uređaj će pokazati temperaturu, 0,0 vrijednost i promijenit će jedinicu.

## TRAŽENJE SCALE

Uređaj ima mogućnost oduzimanja težine paketa (tare) od ukupne težine. Da biste postavili tare:

- 1) Stavite traku A6 kroz dršku paketa koja bi trebala biti postavljena kao tara
- 2) Podignite paket držeći vagu za ručicu A3
- 3) Pritisnite tipku A2 da biste uključili uređaj
- 4) Nakon postavljanja tare, jednom pritisnite tipku A2
- 5) Učitani uređaj treba da označava 0 težinu (kg ili funte), a u donjem levom uglu ekrana treba da se pojavi oznaka „T“.
- 6) Izvažite prtljag prema gore navedenom postupku.
- 7) Masa paketa (tara) će se oduzeti od ukupne težine
- 8) Rezultat, umanjen tarom, bit će prikazan na zaslonu A1

## TEHNIČKI PODACI

maksimalno opterećenje: 50 kg ili 110 lb

tačnost merenja: 10 g ili 0,2 lb

napajanje: 1x CR2032

## IRÁNYMUTATÁSOK A BÉDÉK-MÉRET BIZTONSÁGÁRA ÉS MŰKÖDTETÉSÉRE

1. Kerülje a készülék érintkezését vízzel és más folyadékokkal.
2. Ne hagyja hosszabb ideig terhelést.
3. Ne használja erős mágneses mezőben.
4. Csak tárgyak mérésére használjon.

## KÉSZÜLÉK KONSTRUKCIÓ [A ábra]

- A1 - A2 kijelző - Bekapcsoló gomb
- A3 - A4 méretű fogantyú - tartókeret
- A5 - Akkumulátor rekesz A6 - Csík
- A7 - Horog

## VIGYÁZATI MUTATÓK [B Ábra]

A figyelmeztető jelzések megjelenhetnek az eszköz A1 kijelzőjén.

- A 2. ábrán látható esetben B1: az eszköz értesíti az akkumulátort. Cserélje ki az elemeket az

AKKUMULÁTOROK CSERÉJE című fejezet szerint

- A B2. Ábra a megjelenített üzenetet mutatja, ha az eszköz túlterhelt (50 kg feletti súly). Távolítsa el a rakomány legalább egy részét.

## AKKUMULÁTOROK CSERÉJE

A készülék 3V CR2032 akkumulátoron működik

- 1) Távolítsa el az A5 elemtartót, miközben a mérleget az A3 fogantyúnál fogja
- 2) Vegye ki a használt akkumulátort
- 3) Helyezzen be új akkumulátort, az ábrán látható polaritással
- 4) Helyezze vissza az A5 elemtartót

## MÉRET MŰKÖDÉS

- 1) Az A2 gomb egyszeri megnyomása után az A1 kijelzőn a 0 értéket kell megjeleníteni. Ha nem erről van szó, akkor az A2 gomb megnyomásával állítsa vissza a készüléket
- 2) Helyezze az A6 csíkot a lemért poggyász fogantyúján
- 3) Csatlakoztassa az A7 horgot az A4 tartókonzolzhoz úgy, hogy a lemért poggyász az A6 szalag tartsa
- 4) Emelje meg a poggyászt, tartva a mérleget az A3 skálafogantyúnál
- 5) 2-3 másodperc múlva a skála kettős hangjelzést ad, jelezve, hogy a mérés befejeződött. Olvassa el a poggyász súlyát a skála kijelzőjén.
- 6) Használat után szerelje le az A7 kampót, és vegye le a csomagot az A6 csíkról
- 7) A ki nem töltött eszköz 2 perc múlva automatikusan kikapcsol

## MÉRÉSI MÉRETMENET

A készülék jelzi a lemért poggyász súlyát kilogrammban vagy fontban. A kg vagy lb jelzés jelenik meg a kijelzőn, a súlyozott érték alatt. Eredetileg a készüléket kilogrammra állították be. Annak érdekében, hogy a mérési skálát kilogrammról fontra változtassa, vagy hátra fordítsa, nyomja le és tartsa lenyomva az A2 gombot 5 másodpercig, amíg a készülék ki van kapcsolva. Az eszköz hőmérsékletet jelenít meg, 0,0 értéket, és megváltoztatja az egységet.

## MÉRLEG TARRING

Az eszköz képes levonni a csomagolás tömegét (taara) a teljes tömegből. A tara beállításához:

- 1) Helyezze az A6 csíkot a csomagolás fogantyújába, amelyet táraaként kell beállítani
- 2) Emelje meg a csomagot, tartva a skálát az A3 skála fogantyújánál
- 3) A készülék bekapcsolásához nyomja meg az A2 gombot
- 4) A tara beállítását követően nyomja meg egyszer az A2 gombot
- 5) A betöltött eszköznek 0 súlyt (kg vagy lb) kell jelölnie, és a „T” jelnek kell megjelennie a bal alsó kijelző sarokban.
- 6) Mérje meg a poggyászt a fent említett eljárás szerint.
- 7) A csomag tömegét (taara) levonják a teljes tömegből
- 8) A tara által csökkentett eredmény megjelenik az A1 kijelzőn

## MŰSZAKI ADATOK

legnagyobb terhelés: 50 kg vagy 110 lb

mérési pontosság: 10 g vagy 0,2 lb

tápegység: 1x CR2032

## ΚΑΤΕΥΘΥΝΤΗΡΙΕΣ ΓΡΑΜΜΕΣ ΓΙΑ ΤΗΝ ΑΣΦΑΛΕΙΑ ΚΑΙ ΤΗ ΛΕΙΤΟΥΡΓΙΑ ΤΗΣ ΚΛΙΜΑΚΑΣ ΑΣΦΑΛΕΙΑΣ

1. Αποφύγετε την επαφή της συσκευής με νερό και άλλα υγρά.
2. Μην αφήνετε τη συσκευή υπό φορτίο για μεγαλύτερα χρονικά διαστήματα.
3. Μην χρησιμοποιείτε σε ισχυρό μαγνητικό πεδίο.
4. Χρησιμοποιείτε μόνο για τη ζύγιση αντικειμένων.

## ΚΑΤΑΣΚΕΥΗ ΣΥΣΚΕΥΗΣ [ΣΧΗΜΑ Α]

A1 - Οθόνη A2 - Πλήκτρο τροφοδοσίας  
A3 - Λαβή κλίμακας A4 - Βάση στήριξης  
A5 - Θήκη μπαταριών A6 - Λωρίδα  
A7 - Γάντζος

## ΔΕΙΚΤΕΣ ΠΡΟΕΙΔΟΠΟΙΗΣΗΣ [ΣΧΗΜΑ Β]

Τα προειδοποιητικά σήματα ενδέχεται να εμφανίζονται στην οθόνη συσκευής A1.  
- Στην περίπτωση που φαίνεται στο σχ. Β1 η συσκευή ενημερώνει για την εξάντληση της μπαταρίας. Αντικαταστήστε τις μπαταρίες σύμφωνα με την ενότητα ΑΝΤΑΛΛΑΓΗ ΜΠΑΤΑΡΙΑΣ  
- Το σχήμα Β2 δείχνει το μήνυμα που εμφανίζεται αν η συσκευή είναι υπερφορτωμένη (βάρος άνω των 50kg). Αφαιρέστε τουλάχιστον ένα μέρος του φορτίου.

## ΑΝΤΙΚΑΤΑΣΤΑΣΗ ΜΠΑΤΑΡΙΑΣ

Η συσκευή λειτουργεί με μπαταρία 3V CR2032

- 1) Αφαιρέστε το διαμερίσμα μπαταριών A5 ενώ κρατάτε τις ζυγαριές από τη λαβή A3
- 2) Αφαιρέστε τη χρησιμοποιημένη μπαταρία
- 3) Τοποθετήστε μια νέα μπαταρία, διατηρώντας την πολικότητα που φαίνεται στο σχήμα
- 4) Τοποθετήστε ξανά τη θήκη μπαταριών C5

## ΛΕΙΤΟΥΡΓΙΑ ΚΛΙΜΑΚΑ

- 1) Αφού πατήσετε μία φορά το πλήκτρο A2, στην οθόνη A1 θα εμφανιστεί η τιμή 0. Εάν δεν συμβαίνει αυτό, επαναφέρετε τη συσκευή πιέζοντας το πλήκτρο A2
- 2) Βάλτε την ταινία A6 μέσω της λαβής των ζυγισμένων αποσκευών
- 3) Συνδέστε το άγκιστρο A7 στο βραχίονα συγκράτησης A4, ώστε οι ζυγισμένες αποσκευές να συγκρατούνται από την ταινία A6
- 4) Ανασηκώστε τις αποσκευές κρατώντας την κλίμακα από τη λαβή της κλίμακας A3
- 5) Μετά από 2-3 δευτερόλεπτα η κλίμακα θα ακούσει διπλό ηχητικό σήμα, υποδεικνύοντας ότι η ζύγιση έχει τελειώσει. Διαβάστε το βάρος αποσκευών στην οθόνη κλίμακας.
- 6) Μετά τη χρήση αποσυνδέστε το άγκιστρο A7 και αφαιρέστε τις αποσκευές από την ταινία A6
- 7) Η μη φορτωμένη συσκευή θα απενεργοποιηθεί αυτόματα μετά από 2 λεπτά

## ΑΛΛΑΓΗ ΜΕΤΡΗΣΗΣ ΜΕΤΡΗΣΕΩΝ

Η συσκευή υποδεικνύει το βάρος των ζυγισμένων αποσκευών σε κιλά ή κιλά. Η ένδειξη kg ή lb εμφανίζεται στην οθόνη κάτω από τη ζυγισμένη τιμή. Αρχικά, η συσκευή έχει οριστεί σε χιλιόγραμμα. Για να αλλάξετε την κλίμακα μέτρησης από τα κιλά σε λίρες ή αντίστροφα, πατήστε και κρατήστε πατημένο το κουμπί A2 για 5 δευτερόλεπτα ενώ η συσκευή είναι απενεργοποιημένη. Η συσκευή θα δείξει θερμοκρασία, τιμή 0.0 και θα αλλάξει τη μονάδα.

## ΣΧΕΔΙΑΣΜΟΣ ΣΧΕΔΙΑΣΜΟΥ

Η συσκευή έχει την ικανότητα να αφαιρεί το βάρος συσκευασίας (απόβαρο) από το συνολικό βάρος. Για να ρυθμίσετε το απόβαρο:

- 1) Βάλτε την ταινία A6 μέσω της λαβής της συσκευασίας που πρέπει να ρυθμιστεί ως απόβαρο
- 2) Ανασηκώστε τη συσκευασία κρατώντας την κλίμακα από τη λαβή της κλίμακας A3
- 3) Πιέστε το πλήκτρο A2 για να ενεργοποιήσετε τη συσκευή
- 4) Αφού ρυθμίσετε το απόβαρο, πατήστε το πλήκτρο A2
- 5) Η τοποθετημένη συσκευή πρέπει να δείχνει 0 βάρος (kg ή lb) και ένα σημάδι "T" να εμφανίζεται στην κάτω αριστερή γωνία της οθόνης.
- 6) Ζυγίστε τις αποσκευές σύμφωνα με την παραπάνω διαδικασία.
- 7) Το βάρος συσκευασίας (απόβαρο) θα αφαιρεθεί από το συνολικό βάρος
- 8) Το αποτέλεσμα, μειωμένο από το tare, θα εμφανιστεί στην οθόνη A1

## ΤΕΧΝΙΚΑ ΔΕΔΟΜΕΝΑ

μέγιστο φορτίο: 50 kg ή 110 lb  
ακρίβεια μέτρησης: 10 g ή 0,2 lb  
τροφοδοσία: 1x CR2032

Упатства за безбедност и операција на скала за лугзи

1. Избегнувајте контакт на уредот со вода и други течности.
2. Не оставајте го уредот под оптоварување подолг временски период.
3. Не користете во силно магнетно поле.
4. Користете само за да измерите предмети.

УПОТРЕБА НА ДЕВИЦИТЕ [Слика А]

- A1 - Екран
- A2 - Копче за вклучување
- A3 - Рачка за скала
- A4 - држач за држач
- A5 - Делови за батерии
- A6 - лента
- A7 - Кука

Индикатори за предупредување [Слика Б]

Предупредувачките знаци може да се појават на екранот А1 на уредот.

- Во случајот прикажан на сл. Уредот Б1 информира за исцрпувачка батерија. Заменете ги батериите според делот за замена на батеријата
- Слика Б2 ја прикажува прикажаната порака ако уредот е преоптоварен (тежина над 50 кг). Отстранете барем дел од товарот.

Замена на батеријата

Уредот работи на батерија 3V CR2032

- 1) Извадете го одделот за батерии А5 додека ги држите скалите покрај рачката А3
- 2) Отстранете ја искористената батерија
- 3) Вметнете нова батерија, задржувајќи ја поларитетот прикажан на сликата
- 4) Повторно вметнете го одделот за батерии С5

РАБОТЕЕ НА СКАЛИ

- 1) Откако еднаш ќе притиснете копче А2, на екранот А1 треба да се прикаже вредноста 0. Ако тоа не е случај, ресетирајте го уредот со притискање на копчето А2
- 2) Ставете ја лентата А6 преку рачката на мерениот багаж
- 3) Прицврстете ја куката А7 на држачот А4, така што измерениот багаж го држи лентата А6
- 4) Подигнете го багажот, држејќи го скалата со рачката на скалата А3
- 5) По 2-3 секунди скалата ќе звучи двојно звучно сигнал, што покажува дека тежината е завршена. Прочитајте ја тежината на багажот на екранот на скалата.
- 6) По употребата, раскинете ја куката А7 и извадете го багажот од лентата А6
- 7) Неоптоварениот уред автоматски се исклучува по 2 минути

ПРОМЕНА НА СИЛАТА ЗА МЕРКИ

Уредот ја означува тежината на измерениот багаж во килограми или килограми. Индикацијата kg или lb е прикажана на дисплејот, под пондерираната вредност. Првично, уредот е поставен на килограми. За да ја смените мерната скала од килограми во килограми или назад, притиснете го и држете го копчето А2 5 секунди додека уредот е исклучен. Уредот ќе покаже температура, 0,0 вредност и ќе ја промени единицата.

СЦЕНА ТАРИНГ

Уредот има можност да ја одземе тежината на пакетот (тар) од вкупната тежина. Со цел да се постави нешта:

- 1) Ставете ја лентата А6 преку рачката на пакувањето што треба да се постави како тава
- 2) Подигнете го пакувањето, држејќи ја скалата со рачката на скалата А3
- 3) Притиснете го копчето А2 за да го вклучите уредот
- 4) Откако ќе ја поставите тавата, притиснете еднаш на копчето А2
- 5) Натоварениот уред треба да означи тежина 0 (kg или lb), а ознаката „Т“ треба да се појави во долниот лев агол на екранот.
- 6) Измерете го багажот според горенаведената постапка.
- 7) Тежината на пакувањето (тарот) ќе се одземе од вкупната тежина
- 8) Резултатот, намален од тара, ќе биде прикажан на екранот А1

ТЕХНИЧКИ ПОДАТОЦИ

максимално оптоварување: 50 кг или 110 lb

точност на мерење: 10 g или 0,2 lb

напојување: 1x CR2032

## POKYNY PRO BEZPEČNOST A PROVOZ MNOŽSTVÍ

1. Vyvarujte se kontaktu zařízení s vodou a jinými tekutinami.
2. Nenechávejte zařízení pod zatížením delší dobu.
3. Nepoužívejte v silném magnetickém poli.
4. Používejte pouze k vážení předmětů.

## KONSTRUKCE ZAŘÍZENÍ [OBR. A]

- A1 - Displej A2 - Tlačítko napájení
- A3 - Madlo měřítka A4 - Držák
- A5 - Příhrádka na baterie A6 - Pruh
- A7 - Hák

## INDIKÁTORY VAROVÁNÍ [OBR. B]

Varovné značky se mohou objevit na displeji A1.

- V případě znázorněném na obr. B1 zařízení informuje o vybití baterie. Vyměňte baterie podle oddílu VÝMĚNA BATERIE
- Obrázek B2 zobrazuje zprávu zobrazenou, pokud je zařízení přetíženo (hmotnost nad 50 kg). Odstraňte alespoň část nákladu.

## VÝMĚNA BATERIE

Zařízení pracuje s baterií 3V CR2032

- 1) Vyměňte bateriový prostor A5 a držte váhy za držadlo A3
- 2) Vyměňte použitou baterii
- 3) Vložte novou baterii tak, aby byla zachována polarita znázorněná na obrázku
- 4) Znovu vložte bateriový prostor C5

## PROVOZ SCALE

- 1) Po jednom stisknutí tlačítka A2 by displej A1 měl ukazovat hodnotu 0. Pokud tomu tak není, resetujte zařízení stisknutím tlačítka A2
- 2) Pruh A6 protáhněte držadlem váženého zavazadla
- 3) Připevněte háček A7 k držáku A4 tak, aby vážený zavazadlo držel pásek A6.
- 4) Zvedněte zavazadlo a držte váhu za rukojeť stupnice A3
- 5) Po 2-3 sekundách se na stupnici objeví dvojité pípnutí, což znamená, že vážení je ukončeno. Na displeji se zobrazí hmotnost zavazadel.
- 6) Po použití odpojte háček A7 a vyjměte zavazadlo z proužku A6
- 7) Nezatížené zařízení se po 2 minutách automaticky vypne

## ZMĚNA MĚŘENÍ SCALE

Zařízení udává hmotnost váženého zavazadla v kilogramech nebo librách. Na displeji se pod váženou hodnotou zobrazí údaj kg nebo lb. Původně bylo zařízení nastaveno na kilogramy. Chcete-li změnit stupnici měření z kilogramů na libry nebo vzad, stiskněte a přidržte tlačítko A2 po dobu 5 sekund, když je zařízení vypnuté. Přístroj zobrazí teplotu, hodnotu 0,0 a změní jednotku.

## SCALE TARRING

Zařízení má schopnost odečíst hmotnost obalu (tára) z celkové hmotnosti. Za účelem stanovení táry:

- 1) Pruh A6 protáhněte držadlem balení, které má být nastaveno jako tára
- 2) Zvedněte obal a držte váhu za úchyt A3
- 3) Stisknutím tlačítka A2 zapněte zařízení
- 4) Po nastavení táry stiskněte jednou tlačítko A2
- 5) Naložené zařízení by mělo označovat 0 hmotnost (kg nebo lb) a v levém dolním rohu displeje by se měla objevit značka „T“.
- 6) Vážení zavazadel se provádí podle výše uvedeného postupu.
- 7) Hmotnost balení (tára) bude odečtena z celkové hmotnosti
- 8) Výsledek snížený o táru se zobrazí na displeji A1

## TECHNICKÁ DATA

- maximální zatížení: 50 kg nebo 110 lb
- přesnost měření: 10 g nebo 0,2 lb
- napájení: 1x CR2032

## РУКОВОДСТВО ПО БЕЗОПАСНОСТИ И ЭКСПЛУАТАЦИИ МАШИН БАГАЖА

1. Избегайте контакта устройства с водой и другими жидкостями.
2. Не оставляйте устройство под нагрузкой в течение более длительного времени.
3. Не используйте в сильном магнитном поле.
4. Используйте только для взвешивания предметов.

## СТРОИТЕЛЬСТВО УСТРОЙСТВА [РИС. А]

A1 - дисплей A2 - кнопка питания  
 A3 - Ручка весов A4 - Держатель  
 A5 - Аккумуляторный отсек A6 - Полоска  
 A7 - Крюк

## ИНДИКАТОРЫ ПРЕДУПРЕЖДЕНИЯ [РИС. Б]

Предупреждающие знаки могут появиться на дисплее устройства A1.

- в случае, показанном на рис. В1 устройство информирует о разряженной батарее. Замените батареи в соответствии с разделом ЗАМЕНА БАТАРЕИ

- На рисунке В2 показано сообщение, отображаемое, если устройство перегружено (вес выше 50 кг). Снимите хотя бы часть груза.

## ЗАМЕНА БАТАРЕИ

Устройство работает от батареи 3V CR2032

- 1) Снимите батарейный отсек A5, удерживая весы за ручку A3
- 2) Извлеките использованный аккумулятор
- 3) Вставьте новую батарею, соблюдая полярность, показанную на рисунке.
- 4) Вставьте батарейный отсек C5

## МАСШТАБНАЯ ОПЕРАЦИЯ

- 1) После однократного нажатия кнопки A2 на дисплее A1 должно отобразиться значение 0. Если это не так, перезагрузите устройство, нажав кнопку A2
- 2) Проденьте полоску A6 через ручку взвешенного багажа.
- 3) Прикрепите крюк A7 к удерживающему кронштейну A4 так, чтобы взвешенный багаж удерживался полосой A6.
- 4) Поднимите багаж, удерживая весы за ручку весов A3.
- 5) Через 2-3 секунды весы издадут двойной звуковой сигнал, указывающий, что взвешивание закончено. Считайте вес багажа на дисплее весов.
- 6) После использования отсоедините крючок A7 и снимите багаж с планки A6.
- 7) выгруженное устройство автоматически выключится через 2 минуты

## ИЗМЕРЕНИЕ ИЗМЕНЕНИЯ МАСШТАБА

Устройство показывает вес взвешенного багажа в килограммах или фунтах. Индикация кг или фунт отображается на дисплее под взвешенным значением. Первоначально устройство настроено на килограммы. Чтобы изменить шкалу измерения с килограммов на фунты или повернуть вспять, нажмите и удерживайте кнопку A2 в течение 5 секунд, пока устройство выключено. Устройство покажет температуру, значение 0.0 и изменит единицу измерения.

## МАСШТАБНЫЙ ТАРРИНГ

Устройство имеет возможность вычитать вес упаковки (тара) из общего веса. Для установки тары:

- 1) Проденьте полоску A6 через ручку упаковки, которую следует установить как тара
- 2) Поднимите упаковку, удерживая весы за ручку весов A3.
- 3) Нажмите кнопку A2, чтобы включить устройство
- 4) После установки тары, нажмите один раз кнопку A2
- 5) Загруженное устройство должно указывать вес 0 (кг или фунт), и в левом нижнем углу дисплея должна появиться метка «Т».
- 6) Взвесьте багаж в соответствии с вышеупомянутой процедурой.
- 7) Вес упаковки (тара) будет вычтен из общей массы
- 8) Результат, уменьшенный на тару, будет показан на дисплее A1

## ТЕХНИЧЕСКИЕ ДАННЫЕ

максимальная нагрузка: 50 кг или 110 фунтов

точность измерения: 10 г или 0,2 lb

блок питания: 1x CR2032



## RICHTLIJNEN VOOR VEILIGHEID EN WERKING VAN BAGAGESCHAAL

1. Vermijd contact van het apparaat met water en andere vloeistoffen.
2. Laat het apparaat niet voor langere tijd belast.
3. Gebruik niet in sterk magnetisch veld.
4. Alleen gebruiken om objecten te wegen.

## INRICHTING VAN HET APPARAAT [FIG A]

- A1 - Display A2 - Aan / uit-knop
- A3 - Schaalhandvat A4 - Beugel
- A5 - Batterijvak A6 - Strip
- A7 - Haak

## WAARSCHUWINGSINDICATOREN [FIG B]

De waarschuwborden kunnen verschijnen op apparaatdisplay A1.

- In het geval getoond op fig. B1 informeert het apparaat over een lege batterij. Vervang de batterijen volgens de sectie VERVANGING VAN DE BATTERIJ
  - Afbeelding B2 toont het bericht dat wordt weergegeven als het apparaat overbelast is (gewicht boven 50 kg).
- Verwijder ten minste een deel van de lading.

## BATTERIJ VERVANGING

Apparaat werkt op 3V CR2032-batterij

- 1) Verwijder het batterijvak A5 terwijl u de weegschaal bij de handgreep A3 vasthoudt
- 2) Verwijder de gebruikte batterij
- 3) Plaats een nieuwe batterij en houd hierbij de polariteit aan zoals aangegeven in de afbeelding
- 4) Plaats het batterijvak C5 opnieuw

## SCHAALBEDIENING

- 1) Nadat u eenmaal op de A2-knop hebt gedrukt, moet op het display A1 de waarde 0 worden weergegeven. Als dit niet het geval is, reset u het apparaat door op knop A2 te drukken
- 2) Steek de strip A6 door het handvat van de gewogen bagage
- 3) Bevestig de haak A7 aan de houder A4, zodat de gewogen bagage wordt vastgehouden door de strip A6
- 4) Til de bagage op en houd de schaal vast aan de schaalhandgreep A3
- 5) Na 2-3 seconden klinkt de weegschaal met een dubbele pieptoon om aan te geven dat het wegen is voltooid. Lees het bagagegewicht af op het schaaldisplay.
- 6) Maak na gebruik de haak A7 los en verwijder de bagage van de strip A6
- 7) Het onbelaste apparaat wordt na 2 minuten automatisch uitgeschakeld

## MEETSCHAAL VERANDERING

Het apparaat geeft het gewicht van de gewogen bagage aan in kilogram of pond. De indicatie kg of lb wordt op het display weergegeven, onder de gewogen waarde. Oorspronkelijk is het apparaat ingesteld op kilogram. Om de meetschaal te wijzigen van kilogram in pond of omgekeerd, houdt u knop A2 gedurende 5 seconden ingedrukt terwijl het apparaat is uitgeschakeld. Het apparaat geeft de temperatuur, waarde 0,0 weer en verandert de eenheid.

## SCHAAL TARRING

Het apparaat kan het pakketgewicht (tarra) van het totale gewicht aftrekken. Om tarra in te stellen:

- 1) Steek de strip A6 door de hendel van de verpakking die als tarra moet worden ingesteld
- 2) Til het pakket op en houd de schaal vast aan de schaalhandgreep A3
- 3) Druk op de knop A2 om het apparaat in te schakelen
- 4) Druk na het instellen van de tarra eenmaal op de knop A2
- 5) Het geladen apparaat moet 0 gewicht (kg of lb) aangeven en een "T" -markering verschijnt in de linker benedenhoek van het display.
- 6) Weeg de bagage volgens de bovengenoemde procedure.
- 7) Het pakketgewicht (tarra) wordt van het totale gewicht afgetrokken
- 8) Het resultaat, verminderd met tarra, wordt weergegeven op display A1

## TECHNISCHE DATA

- maximale belasting: 50 kg of 110 lb
- meetnauwkeurigheid: 10 g of 0,2 lb
- voeding: 1x CR2032

## SMERNICE ZA VARNOST IN DELOVANJE BLAGOVNEGA MESA

1. Izogibajte se stiku naprave z vodo in drugimi tekočinami.
2. Ne puščajte naprave pod obremenitvijo dlje časa.
3. Ne uporabljajte v močnem magnetnem polju.
4. Uporabljajte samo za tehtanje predmetov.

## KONSTRUKCIJA NAPRAVE [SLIKA]

- A1 - Zaslon A2 - Gumb za vklop
- A3 - Ročaj A4 - Držalo
- A5 - Akumulatorski prostor A6 - Strip
- A7 - Kavelj

## OPOZORILNI KAZALNIKI [SLIKA B]

Na zaslonu naprave A1 se lahko prikažejo opozorilni znaki.

- V primeru, ki je prikazan na sl. B1 naprava obvešča o izpraznitvi baterije. Baterije zamenjajte v skladu z razdelkom MENJAVA BATERIJE
- Slika B2 prikazuje prikazano sporočilo, če je naprava preobremenjena (teža nad 50 kg). Odstranite vsaj del bremena.

## MENJAVA BATERIJE

Naprava deluje na baterijo 3V CR2032

- 1) Odstranite predal za baterijo A5, medtem ko tehtnico držite za ročaj A3
- 2) Odstranite uporabljeno baterijo
- 3) Vstavite novo baterijo in pri tem vodite polarnost, prikazano na sliki
- 4) Ponovno vstavite predal za baterijo C5

## DELOVANJE Z MENJAVO

- 1) Ko enkrat pritisnete tipko A2, mora na zaslonu A1 prikazati vrednost 0. V nasprotnem primeru napravo ponastavite s pritiskom na tipko A2
- 2) Trak A6 postavite skozi ročaj stehtane prtljage
- 3) Pritrdite kavelj A7 na držalo A4, tako da stehtano prtljago drži A6
- 4) Dvignite prtljago, lestvico držite za ročaj A3
- 5) Po 2-3 sekundah se tehtnica oglasi dvakratni pisk, kar pomeni, da je tehtanje končano. Preberite prtljago na prikazovalniku.
- 6) Po uporabi odstranite kavelj A7 in odstranite prtljago iz traku A6
- 7) Neobremenjena naprava se samodejno izklopi po 2 minutah

## SPREMEMBA MERITVE

Naprava označuje težo tehtane prtljage v kilogramih ali kilogramih. Na prikazovalniku se pod tehtano vrednostjo prikaže oznaka kg ali lb. Prvotno je naprava nastavljena na kilograme. Če želite merilno lestvico spremeniti iz kilogramov v kilograme ali obratno, med izklopom pritisnite in držite gumb A2 pet sekund. Naprava prikaže temperaturo, vrednost 0,0 in spremeni enoto.

## UGOTAVLJANJE SCALE

Naprava lahko odšteje težo paketa (tare) od celotne teže. Če želite nastaviti tare:

- 1) Postavite trak A6 skozi ročaj paketa, ki naj bo nastavljen kot tara
- 2) Paket dvignite tako, da tehtnico držite za ročaj A3
- 3) Pritisnite gumb A2, da vklopite napravo
- 4) Po nastavitvi tare enkrat pritisnite gumb A2
- 5) Naložena naprava mora kazati 0 teže (kg ali lb), v spodnjem levem kotu zaslona pa mora biti oznaka "T".
- 6) Prtljago stehtajte po zgoraj omenjenem postopku.
- 7) Teža paketa (tara) se odšteje od skupne teže
- 8) Rezultat, zmanjšan za tare, bo prikazan na zaslonu A1

## TEHNIČNI PODATKI

največja obremenitev: 50 kg ali 110 lb  
 natančnost meritve: 10 g ali 0,2 lb  
 napajanje: 1x CR2032

## SMJERNICE ZA SIGURNOST I KORIŠTENJE LAGANJA

1. Izbjegavajte kontakt uređaja s vodom i drugim tekućinama.
2. Ne ostavljajte uređaj pod opterećenjem dulje vrijeme.
3. Ne koristiti u jakom magnetskom polju.
4. Koristite samo za vaganje predmeta.

## KONSTRUKCIJA UREĐAJA [SLIKA A]

- A1 - Zaslon A2 - Gumb za napajanje
- A3 - Ručica mjerila A4 - Držač
- A5 - Akumulatorski odjeljak A6 - Strip
- A7 - Kuka

## INDIKATORI UPOZORENJA [SLIKA B]

Znakovi upozorenja mogu se pojaviti na zaslonu uređaja A1.

- U slučaju prikazanom na sl. B1 uređaj obavještava o iscrpljivanju baterije. Zamijenite baterije u skladu s odjeljkom ZAMJENA BATERIJE
- Na slici B2 prikazana je poruka prikazana ako je uređaj preopterećen (težina iznad 50 kg). Uklonite barem dio tereta.

## ZAMJENA BATERIJE

Uređaj radi na 3V CR2032 bateriji

- 1) Izvadite odjeljak za bateriju A5 držeći vage za ručicu A3
- 2) Izvadite iskorištenu bateriju
- 3) Umetnite novu bateriju, držeći polaritet prikazan na slici
- 4) Ponovno umetnite odjeljak za baterije C5

## POSLOVANJE SCALE

- 1) Nakon pritiska na tipku A2 jednom, na zaslonu A1 bi se trebala prikazati vrijednost 0. Ako to nije slučaj, resetirajte uređaj pritiskom na tipku A2
- 2) Stavite traku A6 kroz dršku izvagane prtljage
- 3) Pričvrstite kuku A7 na držač držača A4, tako da izvaganu prtljagu drži traka A6
- 4) Podignite prtljagu, držeći vagu za ručicu A3
- 5) Nakon 2-3 sekunde vaga će se oglasiti dvostrukim zvučnim signalom, naznačivši da je vaganje završeno. Pročitajte težinu prtljage na zaslonu razmjera.
- 6) Nakon uporabe otkopčajte kuku A7 i uklonite prtljagu s trake A6
- 7) Uloženi uređaj automatski će se isključiti nakon 2 minute

## PROMJENA MJERNE MJERE

Uređaj označava težinu vagane prtljage u kilogramima ili kilogramima. Na zaslonu se ispod označene vrijednosti prikazuje oznaka kg ili lb. Izvorno je uređaj postavljen na kilograme. Da biste promijenili mjernu skalu s kilograma na kilogram ili obrnuli, pritisnite i držite tipku A2 pet sekundi dok je uređaj isključen. Uređaj će pokazati temperaturu, 0,0 vrijednost i promijenit će jedinicu.

## PREUZIMANJE SCALE

Uređaj ima mogućnost oduzimanja težine paketa (tare) od ukupne težine. Da biste postavili tare:

- 1) Stavite traku A6 kroz dršku pakiranja koja bi trebala biti postavljena kao tara
- 2) Podignite paket držeći vagu za ručicu A3
- 3) Pritisnite gumb A2 da biste uključili uređaj
- 4) Nakon postavljanja tare jednom pritisnite tipku A2
- 5) Učitani uređaj treba naznačiti 0 težinu (kg ili kilograma), a u donjem lijevom kutu zaslona treba se pojaviti oznaka "T".
- 6) Izvagati prtljagu prema gore spomenutom postupku.
- 7) Masa paketa (tara) oduzet će se od ukupne težine
- 8) Rezultat, umanjen tarom, bit će prikazan na zaslonu A1

## TEHNIČKI PODACI

maksimalno opterećenje: 50 kg ili 110 lb  
točnost mjerenja: 10 g ili 0,2 lb  
napajanje: 1x CR2032

## SUUNNITTELUT TAKKAKALON TURVALLISUUDELLE JA KÄYTTÖÖN

1. Vältä laitteen kosketusta veden ja muiden nesteiden kanssa.
2. Älä jätä laitetta kuormitettuna pidemmäksi ajaksi.
3. Älä käytä voimakkaassa magneettikentässä.
4. Käytä vain esineiden punnitsemiseen.

## LAITTEEN RAKENNE [KUVA A]

- A1 - Näyttö A2 - Virtapainike  
 A3 - Vaakakahva A4 - Pidike  
 A5 - paristokotelo A6 - nauha  
 A7 - koukku

## VAROITUSindikaattorit [KUVA B]

Varoitusmerkit voivat näkyä laitteen näytössä A1.

- Kuvassa 1 esitetyssä tapauksessa B1 laite ilmoittaa tyhjentyneestä akusta. Vaihda paristot kohdan AKKUJEN VAIHTO mukaisesti

- Kuva B2 näyttää viestin, joka näkyy, jos laite on ylikuormitettu (paino yli 50 kg). Poista ainakin osa kuormasta.

## AKKUNVAIHTO

Laitte toimii 3V CR2032 -akulla

- 1) Poista paristolokero A5 pitämällä vaakoja kahvasta A3
- 2) Poista käytetty akku
- 3) Aseta uusi paristo paikalleen pitämällä kuvan napaisuus
- 4) Aseta paristolokero C5 takaisin paikalleen

## SKALAKÄYTTÖ

- 1) Kun A2-painiketta on painettu kerran, näytössä A1 pitäisi näkyä 0-arvo. Jos näin ei ole, nollaa laite painamalla painiketta A2
- 2) Laita nauha A6 punnitun matkalaukun kahvan läpi
- 3) Kiinnitä koukku A7 pidiketelineeseen A4 siten, että punnitus matkalaukku pysyy nauhalla A6
- 4) Nosta matkalaukku pitämällä vaakaa vaakakahvalla A3
- 5) 2-3 sekunnin kuluttua asteikosta kuuluu kaksoisäänimerkki, joka osoittaa, että punnitus on valmis. Lue matkalaukujen paino asteikonäytöltä.
- 6) Irrota koukku A7 käytön jälkeen ja poista matkalaukku nauhasta A6
- 7) Ladattu laite sammuu automaattisesti 2 minuutin kuluttua

## MITTAUSASKOJEN MUUTOS

Laitte näyttää punnitun matkalaukun painon kilogrammoina tai kilona. Näyttö näytetään kg tai lb painotetun arvon alapuolella. Alun perin laite on asetettu kilogrammoihin. Jos haluat muuttaa mitta-asteikon kilogrammoista painoihin tai kääntää taaksepäin, pidä painiketta A2 painettuna viiden sekunnin ajan laitteen ollessa sammutettuna. Laitte näyttää lämpötilan, 0,0 arvoa ja muuttaa yksikköä.

## SEKALAIKEN KÄYTTÖ

Laitteella on kyky vähentää pakkauksen paino (taara) kokonaispainosta. Taran asettamiseksi:

- 1) Laita nauha A6 taaraan asetettavan pakkauksen kahvan läpi
- 2) Nosta pakkaus pitämällä vaakaa vaakakahvalla A3
- 3) Kytke laite päälle painamalla painiketta A2
- 4) Kun taara on asetettu, paina kerran painiketta A2
- 5) Ladatun laitteen tulisi näyttää 0 paino (kg tai lb), ja "T" -merkin tulisi näkyä vasemmassa alakulmassa.
- 6) Punnitse matkalaukku yllä mainitun menetellytavan mukaisesti.
- 7) Pakkauksen paino (taara) vähennetään kokonaispainosta
- 8) Tulos, vähennettynä taaralla, näytetään näytössä A1

## TEKNISET TIEDOT

enimmäiskuorma: 50 kg tai 110 lb

mittaustarkkuus: 10 g tai 0,2 lb

virtalähde: 1x CR2032

**RIKTLINJER FÖR SÄKERHET OCH ANVÄNDNING AV LÄGGESKAL**

1. Undvik kontakt med vatten och andra vätskor.
2. Lämna inte enheten under belastning under längre tid.
3. Använd inte i starkt magnetfält.
4. Använd endast för att väga föremål.

**ENHETSKONSTRUKTION [FIG A]**

- A1 - Display A2 - strömbrytare
- A3 - Skalahandtag A4 - Hållfäste
- A5 - Batterifack A6 - Strip
- A7 - Krok

**VARNINGSIKATORER [FIG B]**

Varningstecken kan visas på enhetens display A1.

- I det fall som visas på fig. B1 enheten informerar om utmattande batteri. Byt ut batterierna enligt avsnittet **BATTERY BYTTNING**

- Bild B2 visar meddelandet som visas om enheten är överbelastad (vikt över 50 kg). Ta bort åtminstone en del av lasten.

**BATTERIERBYTTNING**

Enheten fungerar på 3V CR2032-batteri

- 1) Ta bort batterifacket A5 medan du håller vägen i handtaget A3
- 2) Ta bort det använda batteriet
- 3) Sätt i ett nytt batteri med polariteten som visas på figuren
- 4) Sätt tillbaka batterifacket C5

**SKALA DRIFT**

- 1) Efter att du har tryckt på A2-knappen en gång ska displayen A1 visa 0-värdet. Om detta inte är fallet, återställ enheten genom att trycka på knappen A2
- 2) Lägg remsan A6 genom handtaget på det vägda bagaget
- 3) Fäst kroken A7 på hållfästet A4, så att det vägda bagaget hålls fast i remsan A6
- 4) Lyft upp bagaget och håll fast skalan i skalhandtaget A3
- 5) Efter 2-3 sekunder låter skalan dubbelt pip, vilket indikerar att vägningen är klar. Läs bagagevikten på skalan.
- 6) Koppla loss kroken A7 efter användning och ta bort bagaget från remsan A6
- 7) Den lossade enheten stängs automatiskt av efter 2 minuter

**MÄTTSKALAFÖRÄNDRING**

Enheten anger vikten av det vägda bagaget i kilogram eller kilo. Indikationen kg eller lb visas på displayen, under det vägda värdet. Ursprungligen är enheten inställd på kilogram. För att ändra mätskalan från kilogram till kilo, eller omvänd, tryck och håll in knappen A2 i 5 sekunder medan enheten är av. Enheten visar temperatur, 0,0 värde och byter enhet.

**SKALA TARRING**

Enheten har förmågan att dra av paketets vikt (tar) från den totala vikten. För att ställa in tar:

- 1) Lägg remsan A6 genom handtaget på paketet som ska ställas in som tar
- 2) Lyft paketet och håll skalan i skalhandtaget A3
- 3) Tryck på knappen A2 för att slå på enheten
- 4) När du har ställt in taran trycker du en gång på knappen A2
- 5) Den laddade enheten ska ange 0 vikt (kg eller lb), och ett "T" -märke bör visas i det nedre vänstra displayhörnet.
- 6) Väg upp bagaget enligt ovan nämnda förfarande.
- 7) Paketets vikt (tar) kommer att dras av från den totala vikten
- 8) Resultatet, minskat med taran, kommer att visas på displayen A1

**TEKNISK DATA**

maximal belastning: 50 kg eller 110 lb

mätnoggrannhet: 10 g eller 0,2 lb

strömförsörjning: 1x CR2032

**USMERNENIA PRE BEZPEČNOSŤ A PREVÁDZKU OBCHODU S MAZIVOM**

1. Zabráňte kontaktu zariadenia s vodou a inými tekutinami.
2. Nenechávajte zariadenie v záťaži dlhší čas.
3. Nepoužívajte v silnom magnetickom poli.
4. Používajte iba na váženie predmetov.

**KONŠTRUKCIA ZARIADENIA [OBRÁZOK A]**

A1 - Displej A2 - Tlačidlo napájania

A3 - Rukoväť stupnice A4 - Držiak

A5 - priehradka na batériu A6 - prúžok

A7 - Háčik

**VÝSTRAŽNÉ INDIKÁTORY [OBRÁZOK B]**

Varovné značky sa môžu objaviť na displeji zariadenia A1.

- V prípade znázornenom na obr. B1 zariadenie informuje o vybití batérie. Vymeňte batérie podľa časti VÝMENA BATÉRIE

- Obrázok B2 zobrazuje správu zobrazenú, ak je zariadenie preťažené (hmotnosť nad 50 kg). Odstráňte aspoň časť nákladu.

**VÝMENA BATÉRIE**

Zariadenie pracuje na batérii 3V CR2032

- 1) Vyberte priestor pre batériu A5, pričom váhy držte za rukoväť A3
- 2) Vyberte použitú batériu
- 3) Vložte novú batériu, pričom dbajte na polaritu zobrazenú na obrázku
- 4) Znova vložte priehradku na batériu C5

**PREVÁDZKA SCALE**

- 1) Po jednom stlačení tlačidla A2 by sa na displeji A1 mala zobrazíť hodnota 0. Ak to tak nie je, resetujte zariadenie stlačením tlačidla A2
- 2) Prúžok A6 prevlečte za držadlo váženej batožiny
- 3) Háčik A7 pripevnite k držiaku A4 tak, aby váženú batožinu držal pás A6.
- 4) Zdvihnite batožinu a držte váhu za rukoväť váhy A3
- 5) Po 2 až 3 sekundách sa na stupnici zobrazí dvojité pípnutie, čo znamená, že váženie je ukončené. Na displeji stupnice odčítajte hmotnosť batožiny.
- 6) Po použití odpojte háčik A7 a vyberte batožinu z pásu A6
- 7) Nezaťažené zariadenie sa automaticky vypne po 2 minútach

**ZMENA ROZSAHU MERANIA**

Zariadenie udáva hmotnosť váženej batožiny v kilogramoch alebo librách. Na displeji sa pod váženou hodnotou zobrazí údaj kg alebo lb. Pôvodne bolo zariadenie nastavené na kilogramy. Aby ste mohli zmeniť mierku merania z kilogramov na libry alebo vzad, stlačte a podržte tlačidlo A2 počas 5 sekúnd, keď je zariadenie vypnuté. Prístroj ukáže teplotu, hodnotu 0,0 a zmení jednotku.

**ZAMERANIE SCALE**

Zariadenie má schopnosť odpočítavať hmotnosť obalu (tara) z celkovej hmotnosti. Za účelom stanovenia tara:

- 1) Prúžok A6 prevlečte za držadlo obalu, ktoré by malo byť nastavené ako tara
- 2) Balík zdvihnite tak, že váhu držíte za rukoväť mierky A3
- 3) Stlačením tlačidla A2 zapnite zariadenie
- 4) Po nastavení tarovania stlačte raz tlačidlo A2
- 5) Naložené zariadenie by malo označovať 0 hmotnosť (kg alebo lb) a v ľavom dolnom rohu displeja by sa mala objaviť značka „T“.
- 6) Batožinu zvažte podľa vyššie uvedeného postupu.
- 7) Hmotnosť balenia (tara) sa odpočíta z celkovej hmotnosti
- 8) Na displeji A1 sa zobrazí výsledok znížený tara

**TECHNICKÉ DÁTA**

maximálne zaťaženie: 50 kg alebo 110 lb

presnosť merania: 10 g alebo 0,2 lb

napájanie: 1x CR2032

## LINEE GUIDA PER LA SICUREZZA E IL FUNZIONAMENTO DELLA SCALA DEI BAGAGLI

1. Evitare il contatto del dispositivo con acqua e altri liquidi.
2. Non lasciare il dispositivo sotto carico per periodi di tempo più lunghi.
3. Non utilizzare in forti campi magnetici.
4. Utilizzare solo per pesare oggetti.

## COSTRUZIONE DISPOSITIVO [FIG A]

- A1 - Display
- A2 - Pulsante di accensione
- A3 - Manico in scala
- A4 - Staffa di sostegno
- A5 - Vano batteria
- A6 - Striscia
- A7 - Gancio

## INDICATORI DI AVVERTENZA [FIG B]

I segnali di avvertimento possono apparire sul display del dispositivo A1.

- Nel caso mostrato in fig. B1 il dispositivo informa sull'esaurimento della batteria. Sostituire le batterie secondo la sezione SOSTITUZIONE BATTERIE

- La Figura B2 mostra il messaggio visualizzato se il dispositivo è sovraccarico (peso superiore a 50 kg). Rimuovere almeno una parte del carico.

## SOSTITUZIONE DELLA BATTERIA

Il dispositivo funziona con una batteria CR2032 da 3V

- 1) Rimuovere il vano batteria A5 tenendo le bilance per la maniglia A3
- 2) Rimuovere la batteria usata
- 3) Inserire una nuova batteria, mantenendo la polarità mostrata in figura
- 4) Reinserire il vano batteria C5

## OPERAZIONI IN SCALA

- 1) Dopo aver premuto una volta il tasto A2, il display A1 dovrebbe mostrare il valore 0. In caso contrario, ripristinare il dispositivo premendo il pulsante A2
- 2) Inserire la striscia A6 attraverso la maniglia del bagaglio pesato
- 3) Agganciare il gancio A7 alla staffa di supporto A4, in modo che il bagaglio pesato sia trattenuto dalla striscia A6
- 4) Sollevare il bagaglio, tenendo la bilancia dalla maniglia della bilancia A3
- 5) Dopo 2-3 secondi la bilancia emetterà un doppio segnale acustico, a indicare che la pesatura è terminata. Leggere il peso del bagaglio sul display della bilancia.
- 6) Dopo l'uso, staccare il gancio A7 e rimuovere il bagaglio dalla striscia A6
- 7) Il dispositivo scaricato si spegne automaticamente dopo 2 minuti

## CAMBIAMENTO DELLA SCALA DI MISURA

Il dispositivo indica il peso del bagaglio pesato in chilogrammi o libbre. L'indicazione kg o lb viene visualizzata sul display, sotto il valore pesato. Inizialmente, il dispositivo è impostato su chilogrammi. Per cambiare la scala di misurazione da chilogrammi a libbre o viceversa, tenere premuto il pulsante A2 per 5 secondi mentre il dispositivo è spento. Il dispositivo mostrerà la temperatura, il valore 0,0 e cambierà l'unità.

## TARIFFA IN SCALA

Il dispositivo ha la capacità di detrarre il peso del pacchetto (tara) dal peso totale. Per impostare la tara:

- 1) Inserire la striscia A6 attraverso la maniglia della confezione che deve essere impostata come tara
- 2) Sollevare il pacco, tenendo la bilancia dalla maniglia della bilancia A3
- 3) Premere il pulsante A2 per accendere il dispositivo
- 4) Dopo aver impostato la tara, premere una volta il pulsante A2
- 5) Il dispositivo caricato dovrebbe indicare 0 peso (kg o libbre) e un segno "T" dovrebbe apparire nell'angolo in basso a sinistra del display.
- 6) Pesare i bagagli secondo la procedura sopra menzionata.
- 7) Il peso del pacchetto (tara) verrà detratto dal peso totale
- 8) Il risultato, diminuito di tara, verrà mostrato sul display A1

## DATI TECNICI

carico massimo: 50 kg o 110 lb

precisione di misurazione: 10 g o 0,2 lb

alimentazione: 1x CR2032



**СМЈЕРНИЦЕ ЗА СИГУРНОСТ И КОРИШТЕЊЕ ЛАГАЊА**

1. Избегавајте контакт уређаја са водом и другим течностима.
2. Не остављајте уређај под оптерећењем дуже време.
3. Не користите у јаком магнетном пољу.
4. Користите само за вагање предмета.

**КОНСТРУКЦИЈА УРЕЂАЈА [СЛИКА А]**

- A1 - Екран
- A2 - Дугме за напајање
- A3 - Ручица ваге
- A4 - Држач
- A5 - Одељак за батерије
- A6 - Стрип
- A7 - Кука

**ИНДИКАТОРИ УПОЗОРЕЊА [СЛИКА Б]**

Знакови упозорења могу се појавити на дисплеју уређаја А1.

- у случају приказаном на сл. Б1 уређај обавештава о исцрпљивању батерије. Замените батерије према одељку ЗАМЕНА БАТЕРИЈЕ

- На слици Б2 приказана је порука приказана ако је уређај преоптерећен (тежина изнад 50 кг). Уклоните бар део терета.

**ЗАМЈЕНА БАТЕРИЈЕ**

Уређај ради на 3В ЦР2032 батерији

- 1) Извадите претинац за батерију А5 држећи ваге за ручицу А3
- 2) Извадите искоришћену батерију
- 3) Убаците нову батерију, држећи поларитет приказан на слици
- 4) Поново ставите одељак за батерију Ц5

**ОПЕРАЦИЈА СКАЛЕ**

- 1) Након притиска на дугме А2 једном, на екрану А1 би се требала приказати вредност 0. Ако то није случај, ресетујте уређај притиском на тастер А2
- 2) Ставите траку А6 кроз дршку изваженог пртљага
- 3) Причврстите куку А7 на држач држача А4 тако да извагану пртљагу држи трака А6
- 4) Подигните пртљаг држећи вагу за ручицу А3
- 5) Након 2-3 секунде вага ће се огласити двоструким звучним сигналом, што указује да је вагање завршено. Прочитајте тежину пртљага на дисплеју са скалом.
- 6) Након употребе откопчајте куку А7 и уклоните пртљаг са траке А6
- 7) Уложени уређај ће се аутоматски искључити након 2 минута

**ПРОМЕНА МЕРЕЊА ПРОМЕНЕ**

Уређај означава тежину изваженог пртљага у килограмима или килограмима. На дисплеју се приказује ознака кг или лб испод измерене вредности. Првобитно је уређај подешен на килограме. Да бисте променили мерну скалу са килограма на килограм или обрнули, притисните и држите тастер А2 пет секунди док је уређај искључен. Уређај ће показати температуру, 0,0 вредност и променити ће јединицу.

**ТЕЛИРАЊЕ СЦАЛЕ**

Уређај може одузети тежину пакета (таре) од укупне тежине. Да бисте поставили таре:

- 1) Ставите траку А6 кроз дршку паковања која би требала бити постављена као тара
- 2) Подигните пакет држећи вагу за ручицу А3
- 3) Притисните тастер А2 да бисте укључили уређај
- 4) Након подешавања таре, једном притисните тастер А2
- 5) Учитани уређај треба да означава 0 тежину (кг или фунте), а у доњем левом углу екрана треба да се појави ознака „Т“.
- 6) Извагати пртљаг према горе наведеном поступку.
- 7) Тежина пакета (тара) ће се одузети од укупне тежине
- 8) Резултат, умањен таром, биће приказан на дисплеју А1

**ТЕХНИЧКИ ПОДАЦИ**

максимално оптерећење: 50 кг или 110 ИБ

тачност мерења: 10 г или 0,2 ИБ

напајање: 1к ЦР2032

## RETNINGSLINJER FOR SIKKERHED OG DRIFT AF GODSKALD

1. Undgå kontakt med enheden med vand og andre væsker.
2. Lad ikke enheden være under belastning i længere perioder.
3. Brug ikke i stærkt magnetfelt.
4. Brug kun til at veje genstande.

## ENHEDERKONSTRUKTION [FIG A]

- A1 - Display A2 - Tænd / sluk-knap
- A3 - Skalahåndtag A4 - Holdebeslag
- A5 - Batterirum A6 - Strip
- A7 - Krog

## ADVARSEL INDIKATORER [FIG B]

Advarselsskiltene kan vises på enhedsdisplay A1.

- I det i fig. B1 enheden informerer om udmattende batteri. Udskift batterierne i henhold til afsnittet BATTERI UDSKIFT

- Figur B2 viser den meddelelse, der vises, hvis enheden er overbelastet (vægt over 50 kg). Fjern mindst en del af belastningen.

## BATTERI UDSKIFTNING

Enheden fungerer på 3V CR2032-batteri

- 1) Fjern batterirummet A5, mens du holder vægten ved håndtaget A3
- 2) Fjern det brugte batteri
- 3) Isæt et nyt batteri og hold polariteten vist på figuren
- 4) Sæt batterirummet C5 i igen

## SCALEFUNKTION

- 1) Efter at have trykket på A2-knappen en gang, skal displayet A1 vise 0-værdien. Hvis dette ikke er tilfældet, skal du nulstille enheden ved at trykke på knap A2
- 2) Læg strimlen A6 gennem grebet på den vejede bagage
- 3) Sæt krogerne A7 fast i holderen A4, så den vejede bagage holdes i strimlen A6
- 4) Løft bagagen og hold skalaen ved skalearm A3
- 5) Efter 2-3 sekunder lyder skalaen dobbelt bip, hvilket indikerer, at vejningen er færdig. Læs bagagevægten på skalaen.
- 6) Efter brug skal krogerne A7 monteres, og bagagen fjernes fra strimlen A6
- 7) Den udlæste enhed slukkes automatisk efter 2 minutter

## MÅLSKALE ÆNDRING

Enheden angiver vægten af vejede bagage i kg eller lb. Indikationen kg eller lb vises på displayet under den vejede værdi. Oprindeligt er enheden indstillet til kilogram. For at ændre måleskalaen fra kilogram til pund eller vende tilbage, skal du trykke på knappen A2 i 5 sekunder, mens enheden er slukket. Enheden viser temperatur, 0,0 værdi og skifter enhed.

## SCALE TARRING

Enheden har mulighed for at trække pakkevægten (taren) fra den samlede vægt. For at indstille taren:

- 1) Læg strimlen A6 gennem håndtaget på den pakke, der skal sættes som tare
- 2) Løft pakken og hold skalaen ved skaleringshåndtaget A3
- 3) Tryk på knappen A2 for at tænde enheden
- 4) Når du har indstillet taren, skal du trykke en gang på knappen A2
- 5) Den ilagte enhed skal angive 0 vægt (kg eller lb), og et "T" -mærke skal vises i nederste venstre hjørne.
- 6) Vej bagagen i henhold til ovennævnte procedure.
- 7) Pakkens vægt (tar) trækkes fra den samlede vægt
- 8) Resultatet, formindsket af taren, vises på displayet A1

## TEKNISK DATA

- maksimal belastning: 50 kg eller 110 lb
- målenøjagtighed: 10 g eller 0,2 lb
- strømforsyning: 1x CR2032

Вказівки щодо безпеки та експлуатації багажів

1. Уникайте контакту пристрою з водою та іншими рідинами.
2. Не залишайте прилад під навантаженням довші періоди часу.
3. Не використовуйте в сильному магнітному полі.
4. Використовуйте лише для зважування предметів.

**КОНСТРУКЦІЯ ПРИСТРІЙ [ФИГ.**

- A1 - Дисплей A2 - кнопка живлення
- A3 - Ручка масштабу A4 - Утримуючий кронштейн
- A5 - Відсік для акумуляторів A6 - Смуга
- A7 - Гачок

**ПОПЕРЕДЖЕННЯ ПОКАЗНИКИ [ФИГ. В]**

На дисплеї пристрою A1 можуть з'являтися попереджувальні знаки.

- У випадку, показаному на рис. В1 прилад інформує про виснаження акумулятора. Замініть акумулятори відповідно до розділу ЗАМІНА БАТЕРЕЇ
- На малюнку В2 показано повідомлення, яке відображається, якщо пристрій перевантажений (вага вище 50 кг). Зніміть хоча б частину вантажу.

**ЗАМІНА БАТЕРЕЇ**

Пристрій працює від акумулятора 3V CR2032

- 1) Вийміть батарейний відсік A5, тримаючи ваги за ручку A3
- 2) Вийміть використаний акумулятор
- 3) Вставте новий акумулятор, зберігаючи полярність, показану на рисунку
- 4) Встановіть батарейний відсік C5

**ЕКСПЛУАТАЦІЯ СКАЛІ**

- 1) Після натискання кнопки A2 один раз, на дисплеї A1 повинно відобразитися значення 0. Якщо це не так, скиньте пристрій, натиснувши кнопку A2
- 2) Прокладіть смужку A6 через ручку зваженого багажу
- 3) Прикріпіть гачок A7 до утримуючого кронштейна A4, щоб зважений багаж утримувався смужкою A6
- 4) Підніміть багаж, тримаючи вагу за ручку шкали A3
- 5) Через 2-3 секунди шкала пролунає подвійним звуковим сигналом із зазначенням завершення зважування. Прочитайте вагу багажу на дисплеї шкали.
- 6) Після використання від'єднайте гачок A7 і вийміть багаж із смуги A6
- 7) Вивантажений пристрій автоматично відключається через 2 хвилини

**ЗМІНА ВИМІРЮВАННЯ ЗМІНИ**

Пристрій вказує вагу зваженого багажу в кілограмах або фунтах. Індикація кг або фунт відображається на дисплеї нижче зваженого значення. Спочатку пристрій встановлено на кілограми. Щоб змінити шкалу вимірювання з кілограмів на фунти або повернути назад, натисніть і утримуйте кнопку A2 протягом 5 секунд, поки пристрій вимкнено. Пристрій покаже температуру, значення 0,0 і змініть пристрій.

**ПІДПРИЙМАННЯ СКАЛІ**

Пристрій має можливість вирахування ваги упаковки (тара) від загальної ваги. Для того, щоб встановити тару:

- 1) Прокладіть смужку A6 через ручку упаковки, яку слід встановити як тару
- 2) Підніміть пакет, тримаючи вагу за ручку шкали A3
- 3) Натисніть кнопку A2, щоб увімкнути пристрій
- 4) Після встановлення тари, натисніть один раз кнопку A2
- 5) Завантажений пристрій повинен вказувати 0 вагу (кг або фунт), а позначка "T" повинна міститись у нижньому лівому куті дисплея.
- 6) Зважте багаж відповідно до вищезгаданої процедури.
- 7) Вага упаковки (тара) буде вирахуватися із загальної ваги
- 8) Результат, зменшений тарою, буде показаний на дисплеї A1

**ТЕХНІЧНІ ДАНІ**

- максимальне навантаження: 50 кг або 110 lb
- точність вимірювання: 10 г або 0,2 lb
- джерело живлення: 1x CR2032

# *mesko*



**Espresso Machine  
MS 4403**



**Diet electric grill  
MS 3035**



**steam iron  
MS 5016**



**Juice Extractor  
MS4112**



**Steam mop  
MS 7020**



**foot spa  
MS 2152**



**Bagless Vacuum cleaner  
MS 7034**



**pepper mill  
MS 4432**



**Air purifier  
MS7959**

[www.mesko europe.eu](http://www.mesko europe.eu)