

## Прямоугольные шумоглушители SMN

### Описание

Пластинчатые шумоглушители предназначены для снижения аэродинамического шума, создаваемого вентиляторами и прочими элементами системы, распространяющегося по воздуховодам систем вентиляции

### Конструкция

Корпус шумоглушителя и каркас пластин изготовлены из оцинкованной стали. Пластины наполнены негорючим звукопоглощающим материалом с покрытием, предотвращающим попадание частиц материала в воздуховод.

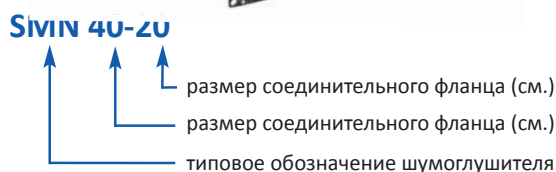

### Рекомендации по применению

Для достижения максимальной эффективности шумопоглощения рекомендуется предусмотреть перед шумоглушителем прямолинейный участок длиной не менее 1 м.

Максимальная скорость воздуха между кулисами не должна превышать 20 м/с.

Для более эффективного снижения уровня шума рекомендуется устанавливать два шумоглушителя друг за другом.

Типоразмеры SMN	Шумоподавление (Дб) в диапазонах частот, Гц							
	63	125	250	500	1000	2000	4000	8000
40-20	24,2	19,8	16,6	25,1	32,8	45,5	39,7	32,8
50-25	22,7	19,2	18,8	28,4	39,9	47,3	51,8	49
50-30	25,6	20,1	21,7	33	41,8	52,2	53,3	54,9
60-30	21,2	17	17,3	28,8	37,4	48,3	44,4	35,7
60-35	16,7	14,6	14,3	24,5	37,6	49,1	41,6	42
70-40	20,6	16,6	19,2	31,5	42,9	51,9	54,5	49,4
80-50	19,4	14,4	17,6	22,8	40,7	51,8	50,8	39,5
90-50	20,5	15,8	20,1	29,4	46,5	54,1	55,3	44,8
100-50	18,8	14,6	17,3	23,4	41,2	52	51,1	40,3

Все шумоглушители прошли испытания и соответствуют требованиям ГОСТ(а) 23793-79 (Шум, методы измерений снижения шума глушителя систем вентиляции, кондиционирования воздуха и воздушного отопления).

вентиляторы  
**SV**

вентиляторы  
**SVB**

вентиляторы  
**SVF**

вентиляторы  
**SBV**

крышные  
вентиляторы  
**SRV**

электрические  
нагреватели  
**SEN**

водяные  
нагреватели  
**SWH**

водяные  
охладители  
**SWC**

прямые  
охладители  
**SDC**

капле-  
уловители  
**DC**

рекуператоры  
**SR**

фильтры  
кассетные  
**SFB**

фильтры  
карманные  
**SCF**

заслонки  
**SRC**

гибкие  
вставки  
**SFI**

шумо-  
глушители  
**SMN**

вентиляторы  
круглые  
**RV**

электрические  
нагреватели  
круглые  
**REN**

фильтры  
круглые  
**RCF**

гибкая  
вставка  
**RFI**

шумо-  
глушители  
круглые  
**RMN**

Элементы  
автоматики

- вентиляторы  
**SV**
- вентиляторы  
**SVB**
- вентиляторы  
**SVF**
- вентиляторы  
**SBV**
- крышные  
вентиляторы  
**SRV**
- электрические  
нагреватели  
**AEH**
- водяные  
нагреватели  
**AWH**
- водяные  
охладители  
**AWC**
- прямые-  
охладители  
**SDC**
- капле-  
уловители  
**DC**
- рекуператоры  
**AR**
- фильтры  
кассетные  
**SFB**
- фильтры  
карманные  
**SCF**
- заслонки  
**SRC**
- гибкие  
вставки  
**SFI**
- шумо-  
глушители  
**SMN**
- вентиляторы  
круглые  
**RV**
- электрические  
нагреватели  
круглые  
**REH**
- фильтры  
круглые  
**RCF**
- гибкая  
вставка  
**RFI**
- шумо-  
глушители  
круглые  
**RMN**
- Элементы  
автоматики

обозначение	Размеры, мм								Масса, кг
	А	Б	В	Г	Д	Е	Ж	И	
SMN 40-20	400	200	420	220	440	240	11x9	1000	16
SMN 50-25	500	250	520	270	540	290	11x9	1000	19
SMN 50-30	500	300	520	320	540	340	11x9	1000	20
SMN 60-30	600	300	620	320	640	340	11x9	1000	21
SMN 60-35	600	350	620	370	640	390	11x9	1000	25
SMN 70-40	700	400	720	420	740	440	11x9	1000	28
SMN 80-50	800	500	830	530	860	560	13	1000	34
SMN 90-50	900	500	930	530	960	560	13	1000	34
SMN 100-50	1000	500	1030	530	1060	560	13	1000	36

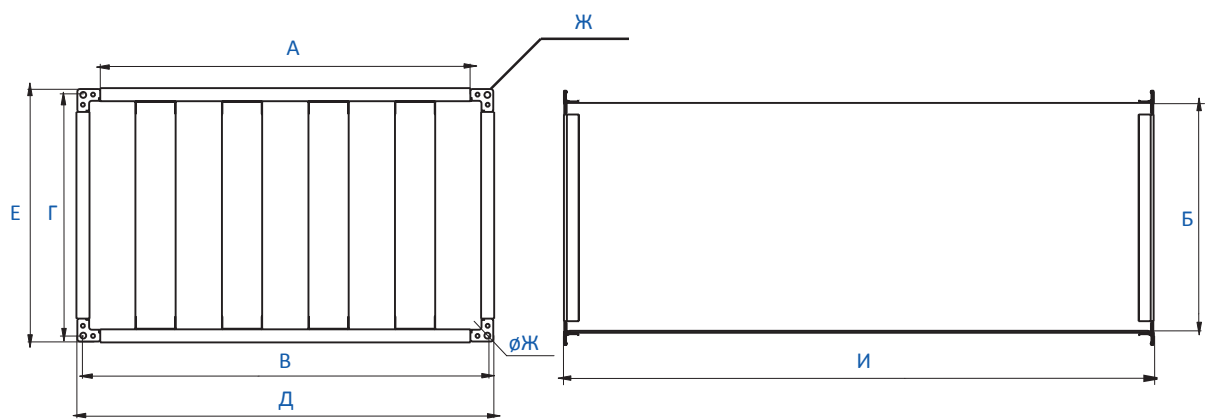

## Аэродинамические характеристики шумоглушителей серии SMN

