

Camry



CR 4050

- | | |
|--------------------------------------|-------------------------------------|
| (GB) user manual - 3 | (D) bedienungsanweisung - 5 |
| (F) mode d'emploi - 7 | (E) manual de uso - 9 |
| (P) manual de serviço - 12 | (LT) naudojimo instrukcija - 14 |
| (LV) lietošanas instrukcija - 16 | (EST) kasutusjuhend - 18 |
| (H) felhasználói kézikönyv - 24 | (BIH/HR) upute za rad - 22 |
| (RO) Instrucțiunea de deservire - 20 | (CZ) návod k obsluze - 30 |
| (RUS) инструкция обслуживания - 36 | (GR) οδηγίες χρήσεως - 28 |
| (MK) упатство за корисникот - 26 | (NL) handleiding - 32 |
| (SLO) navodila za uporabo - 35 | (FIN) manwal ng pagtuturo - 41 |
| (PL) instrukcja obsługi - 58 | (I) istruzioni operative - 39 |
| (SK) Používateľská príručka - 46 | (S) instruktionsbok - 44 |
| (DK) brugsanvisning - 51 | (UA) інструкція з експлуатації - 53 |
| (SR) Корисничко упатство - 48 | (HR) upute za uporabu - 56 |

1

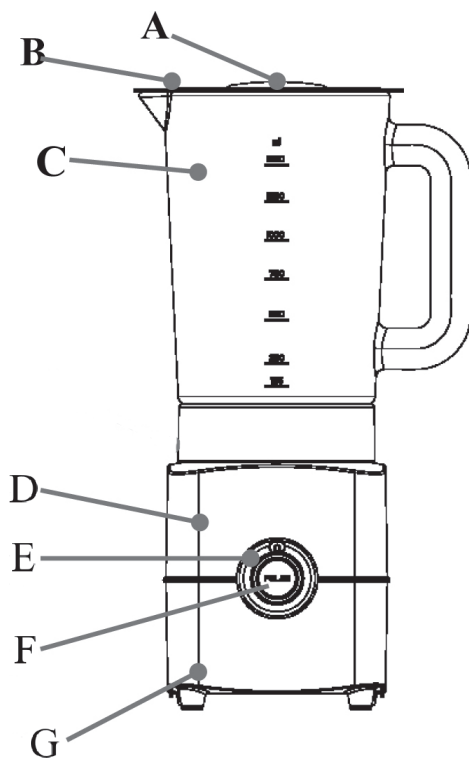

2

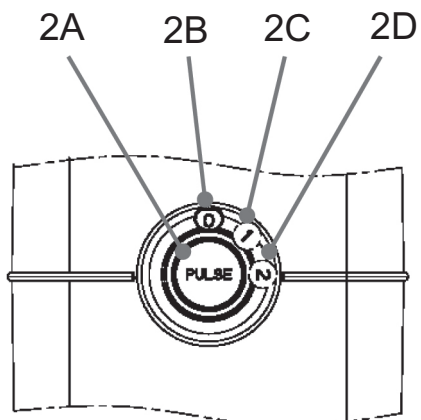

SAFETY CONDITIONS IMPORTANT INSTRUCTIONS ON SAFETY OF USE PLEASE
READ CAREFULLY AND KEEP FOR FUTURE REFERENCE

The warranty conditions are different, if the device is used for commercial purpose.

1. Before using the product please read carefully and always comply with the following instructions. The manufacturer is not responsible for any damages due to any misuse.
2. The product is only to be used indoors. Do not use the product for any purpose that is not compatible with its application.
3. The applicable voltage is 220-240V, ~50/60Hz. For safety reasons it is not appropriate to connect multiple devices to one power outlet.
4. Please be cautious when using around children. Do not let the children to play with the product. Do not let children or people who do not know the device to use it without supervision.
5. **WARNING:** This device may be used by children over 8 years of age and persons with reduced physical, sensory or mental capabilities, or persons without experience or knowledge of the device, only under the supervision of a person responsible for their safety, or if they were instructed on the safe use of the device and are aware of the dangers associated with its operation. Children should not play with the device. Cleaning and maintenance of the device should not be carried out by children, unless they are over 8 years of age and these activities are carried out under supervision.
6. After you are finished using the product always remember to gently remove the plug from the power outlet holding the outlet with your hand. Never pull the power cable!!!
7. Never put the power cable, the plug or the whole device into the water. Never expose the product to the atmospheric conditions such as direct sun light or rain, etc.. Never use the product in humid conditions.
8. Periodically check the power cable condition. If the power cable is damaged the product should be turned to a professional service location to be replaced in order to avoid hazardous situations.
9. Never use the product with a damaged power cable or if it was dropped or damaged in any other way or if it does not work properly. Do not try to repair the defected product yourself because it can lead to electric shock. Always turn the damaged device to a professional service location in order to repair it. All the repairs can be done only by authorized service professionals. The repair that was done incorrectly can cause hazardous situations for the user.
10. Never put the product on or close to the hot or warm surfaces or the kitchen appliances like the electric oven or gas burner.
11. Never use the product close to combustibles.
12. Do not let cord hang over edge of counter or touch hot surfaces.
13. Never leave the product connected to the power source without supervision. Even when use is interrupted for a short time, turn it off from the network, unplug the power.
14. In order to provide additional protection, it is recommended to install residue current

device (RCD) in the power circuit, with residual current rating not more than 30 mA. Contact professional electrician in this matter.

15. Do not insert fingers or any other objects into blender's cup when the blender is on.

16. In order to avoid injuries handle the blades carefully.

17. Watch out for long hair, scarves, neckties hanging above the cup and operating components of device.

18. For safety reasons use only original accessories and spare parts intended for particular blender type, available at authorised service centre.

19. Handle the blades with extreme care while disassembling accessories. The blades can cause cuts.

20. Do not wash any blender parts in dishwashers.

21. Change the accessories only when the device is switched off. Disconnect the device from the power.

22. Do not put any products other than food and liquids in the blender cup. Do not put hot products in the cup.

23. The device is not suitable for whipping egg whites or kneading dough.

24. Don't use aggressive detergents to clean the housing, as it may remove the informational graphic symbols such as: scale, signs, safety marks, etc.

25. Do not start the empty mixing cup, without product inside.

26. MAXIMUM PERIOD OF CONTINUOUS BLENDER OPERATION IS 3 MINUTES. After 3 minutes of continuous operation stop the device and wait couple of minutes before restarting.

27. Do not pour hot liquids (above 60 degrees Celsius) into the food processor.

28. If the blades are blocked, always disconnect the power cable plug from the power socket before removing the blocking elements.

in the blender cup.

29. Do not move the appliance during operation.

DEVICE DESCRIPTION

1A – cup	1B – cover
1C – blender cup	1D – body
1E – speed adjustment knob	1F, 2A – Pulse button
1G – base of blender cup	

2B – Off	2C -1 speed
2D – 2 speed	

DEVICE OPERATION

Before first use:

1. Remove all stickers from the housing, cup and cover of the blender.
2. Wash the device according to part „Cleaning“.

Blender operation:

1. Put the blender main body (1D) on stable, level surface.
2. Make sure the speed adjustment knob (1E) is set to the Off position (2B).
3. Place the blender cup (1C) on the body (1D).
4. Remove cover (1B) from the blender cup (1C), put in the ingredients to be mixed. In order to avoid overflow, the level of ingredients in the cup should not exceed $\frac{3}{4}$ of cup's height.
5. Connect the power plug to the power outlet.
6. Turn the blender on by pressing Pulse button (2A) or by rotating speed adjustment knob (1E) to slower speed (2C) or faster speed (2D).

NOTICE: During mixing always hold cup (1C) with hand.
7. Wash the mixed products have proper consistence, turn the blender off by releasing Pulse button (2A) or by rotating speed adjustment knob (1E) to off position (2B). Wait until the blades stop. Remove the power plug from the power outlet. Remove the cup.

NOTICE: Do not allow continuous operation of blender for longer than 3 minutes.

NOTICE: The pulsation operation mode, when the Pulse button (2A) is pressed, is used for a momentary mixing with maximum speed.

CLEANING AND MAINTENANCE

Make sure that the blender is disconnected from the power.

1. Wash the cups, covers and blades in water with washing-up liquid. In order to wash the cup thoroughly put some water with washing-up liquid in the cup, connect the blender to the power, and operate it for a short period of time in pulse mode. Then pour out the water, rinse thoroughly and dry.

2. Clean the stained body (1D) with moist cloth, and then wipe dry.

NOTICE: Do not immerse blender body in water or other liquids.

NOTICE: Do not wash any blender parts in dishwashers.

TECHNICAL DATA

Power max.: 800W Power: 500W

Voltage: 220-240V~50/60Hz

Maximum continuous operation time: 3 minutes

Minimum break time between work cycles: 3 minutes

Device is made in class II of insulation. Device is compliant with EU directives:

- Low voltage directive (LVD)

- Electromagnetic compatibility (EMC)

Device marked CE mark on rating label



To protect your environment: please separate carton boxes and plastic bags and dispose them in corresponding waste bins. Used appliance should be delivered to the dedicated collecting points due to hazardous components, which may affect the environment. Electrical appliance must be returned in order to reduce its reuse and utilization. If the device contains batteries they should be delivered to dedicated points separately.

DEUTSCH

ALLGEMEINE SICHERHEITSVORSCHRIFTEN LESEN SIE AUFMERKSAM WICHTIGE ANWEISUNGEN BEZÜGLICH DER SICHERHEIT DER BENUTZUNG BEWAHREN SIE DIESE FÜR DIE ZUKUNFT AUF

Bei Verwendung des Gerätes zu gewerblichen Zwecken werden die Garantiebedingungen geändert.

1. Vor dem ersten Gebrauch, die Bedienungsanleitung lesen und die dort angegebenen Hinweise beachten. Der Produzent trägt keine Verantwortung für Schäden, die aufgrund von bestimmungswidriger Nutzung oder unsachgemäßer Bedienung entstanden sind.
2. Das Gerät ist nur für den Hausgebrauch verwendet. Verwenden Sie es nicht für andere Zwecke als den bestimmungsgemäßen Gebrauch.
3. Das Gerät ausschließlich an die Steckdose 220-240V~50/60Hz anschließen. Es darf nicht zu anderen, bestimmungswidrigen Zwecken benutzt werden. Wegen Vorsichtsmaßnahmen, sollten keine weiteren Geräte an den gleichen Stromkreis angeschlossen werden.
4. Falls sich Kinder in der Nähe befinden, sollte bei der Nutzung des Gerätes spezielle Vorsicht bewahrt werden. Dieses Gerät ist nicht zum Spielen für Kinder, sowie für Erwachsene, die sich mit der Bedienungsanleitung nicht vertraut gemacht haben, geeignet.
5. **WARNHINWEIS:** Dieses Gerät kann von Kindern im Alter von über 8 Jahren sowie von Personen von einer beschränkten körperlichen, sensorischen, psychischen Fähigkeit oder von Personen, die keine Erfahrung oder kein Kenntnisse von dem Gerät haben, nur dann genutzt werden, wenn die Nutzung unter Aufsicht einer Person, welche die Verantwortung für deren Sicherheit trägt, stattfindet oder diesen Personen Ratschläge bezüglich der sicheren Benutzung des Geräts erteilt wurden und sie sich den mit seiner Benutzung verbundenen Gefahren bewusst sind. Kinder dürfen nicht mit dem Gerät spielen. Die Reinigung und die Unterhaltung des Geräts dürfen nicht von Kindern durchgeführt werden, es sei denn, dass diese Kinder im Alter von über 8 Jahren sind und diese Tätigkeiten unter Aufsicht durchgeführt werden.
6. Nach der Benutzung, den Stecker aus der Steckdose ziehen und dabei die Steckdose mit der Hand festhalten. NIEMALS am Kabel ziehen.

7. Das Kabel, die Buchse, sowie das ganze Gerät nicht in Wasser oder andere Flüssigkeiten tauchen. Das Gerät vor Regen, Sonne usw. und vor Feuchtigkeit (z.B. im Badezimmer oder Campingwagen) schützen.
8. Regelmäßig das Kabel prüfen. Falls das Kabel beschädigt ist, sollte es in einem spezialisierten Service ausgetauscht werden, um ev. Gefährdung zu vermeiden.
9. Falls das Kabel oder ein anderer Teil des Gerätes beschädigt oder das Gerät fallen gelassen wurde oder nicht ordnungsgemäß arbeitet, sollte es nicht benutzt werden. Das Gerät darf nicht durch unbefugte Personen repariert werden, da die Gefahr eines Stromstoßes besteht. Ein beschädigtes Gerät in einem spezialisierten Service zur Kontrolle oder Reparatur abgeben. Jegliche Reparaturen dürfen nur durch einen spezialisierten Service vorgenommen werden. Eine nicht korrekt ausgeführte Reparatur kann das Leben des Benutzers gefährden.
10. Das Gerät auf eine kühle, gerade Fläche, entfernt von wärmeausstrahlenden Geräten, wie: Elektroherd, Gasherd, usw. stellen.
11. Das Gerät nicht in der Nähe von leicht entzündlichen Materialien benutzen.
12. Das Kabel darf nicht außerhalb der Tischkante hängen oder heiße Flächen berühren.
13. Lassen Sie das Gerät oder den Adapter nicht unbeaufsichtigt, wenn es an das Stromnetz angeschlossen ist.
14. Es wird empfohlen, für zusätzlichen Schutz den Fehlerstromschutzschalter (RCD), dessen Bemessungsdifferenzstrom 30 mA nicht übersteigt, zu installieren. In diesem Bereich wenden Sie sich an einen Fachelektriker.
15. Stecken Sie weder Finger noch andere Gegenstände in den Becher des Mixers, wenn das Gerät eingeschaltet ist.
16. Umgehen Sie vorsichtig mit den Messern, um die Verletzung zu vermeiden.
17. Beachten Sie, dass lange Haare, Schale, Schlipse u.a. über dem Becher und den arbeitenden Bestandteilen des Gerätes nicht herabhängen.
18. Aus Sicherheitsgründen soll man nur originelles Zubehör und Ersatzteile benutzen, die an den Model des Mixers angepasst sind und durch den autorisierten Service vertrieben werden.
19. Beim Herausziehen des Zubehörs soll man mit den Messern vorsichtig umgehen: können verletzen.
20. Waschen Sie keine Bestandteile des Mixers im Geschirrspüler.
21. Das Zubehör kann man nur im ausgeschalteten Gerät wechseln. Trennen Sie das Gerät vom Strom.
22. In den Becher des Mixers darf man keine anderen Produkte als Lebensmittel und Flüssigkeiten eingeben. In den Becher darf man keine heißen Produkte geben.
23. Das Gerät ist nicht zum Schlagen von Eischnee und Kneten des Teiges bestimmt.
24. Benutzen Sie keine aggressiven Reinigungsmittel zum Waschen des Gehäuses, weil sie zum Entfernen der aufgetragenen informativen graphischen Symbole beitragen können, wie: Skala, Kennzeichnungen, Warnzeichen usw.
25. Schalten Sie nicht den Mixbecher "auf trocken"- ohne Produkt ein,
26. DIE MAXIMALE ZEIT DER DAUERARBEIT DES MIXERS BETRÄGT 3 MINUTEN. Nach 3 Minuten Dauerarbeit soll man einige Minuten vor seinem erneuten Einschalten abwarten.
27. Schütteln Sie keine heißen Flüssigkeiten (über 60°C) in die Schüssel.
28. Ziehen Sie immer den Stecker des Versorgungskabels von der Steckdose heraus, bevor Sie die blockierenden Elemente beim Blockieren der Messer entfernen.
29. Übertragen Sie nicht das Gerät während der Arbeit.

BESCHREIBUNG DES GERÄTES

- 1A - Stöpsel
- 1C - Becher des Mixers
- 1E - Drehknebel für Geschwindigkeitseinstellung
- 1G - Basis des Mixbechers

- 1B - Deckel
- 1D - Körper
- 1F, 2A - "Pulse"-Druckknopf

NUTZUNG DES GERÄTES

Vor der Inbetriebnahme:

1. Entfernen Sie alle Aufkleber vom Gehäuse, Becher und Deckel des Mixers.
2. Reinigen Sie das Gerät gemäß dem Punkt "Reinigung".

Benutzung des Mixers:

1. Stellen Sie den Körper (1D) des Mixers auf die stabile, ebene Fläche.
 2. Vergewissern Sie sich, dass der Drehknebel für die Geschwindigkeitseinstellung (1E) in der ausgeschalteten Position (2B) positioniert ist.
 3. Setzen Sie den Becher des Mixers (1C) auf den Körper (1D).
 4. Entnehmen Sie den Deckel (1B) des Bechers (1C) des Mixers, geben Sie alle zu mixenden Zutaten ein. Um das Übergießen zu vermeiden, sollten die Zutaten im Becher bis 3/4 seiner Höhe reichen.
 5. Stecken Sie den Stecker des Versorgungskabels in die elektrische Steckdose.
 6. Drücken Sie den Druckknopf "Pulse" (2A) oder drehen Sie den Drehknebel für die Geschwindigkeitseinstellung (1E) in den langsameren Gang (2C) oder schnelleren Gang (2D) um, um den Mixer einzuschalten.
- ACHTUNG:** Halten Sie immer den Becher (1C) mit der Hand, wenn Sie mixen.
7. Nach dem Erreichen der gewünschten Konsistenz der gemixten Produkte, schalten Sie den Mixer aus, indem Sie den Druckknopf "Pulse" (2A) loslassen oder den Drehknebel für die Geschwindigkeitseinstellung (1E) in die ausgeschaltete Position (2B) umdrehen. Warten Sie ab, bis die Messer anhalten. Ziehen Sie den Stecker des Versorgungskabels von der elektrischen Steckdose. Entnehmen Sie den Becher.

ACHTUNG: Lassen Sie nicht den Mixer über 3 Minuten arbeiten!

ACHTUNG: Der Pulse-Modus dient zum kurzfristigen Mixen mit der maximalen Geschwindigkeit, wenn der "Pulse"-Druckknopf (2A) eingedrückt ist.

REINIGUNG UND WARTUNG

Vergewissern Sie sich, dass der Mixer vom Strom getrennt ist.

1. Becher, Deckel und Messer in Wasser mit dem Geschirrspülmittel waschen. Für die genaue Reinigung des Bechers kann man darin Wasser mit dem Geschirrspülmittel gießen, den Mixer an Strom anschließen und kurz im "Pulse"-Modus arbeiten lassen. Schütten Sie dann Wasser aus, spülen genau ab und trocknen.

2. Wischen Sie den verschmutzten Körper (1D) mit dem feuchten Lappen ab, dann trocknen.

ACHTUNG: Tauchen Sie nicht den Körper des Mixers in Wasser und anderen Flüssigkeiten.

ACHTUNG: Waschen Sie keine Teile des Mixers im Geschirrspüler.

TECHNISCHE DATEN

Spannung: 220-240V ~50/60Hz

Leistung max.: 800W Leistung 500W

Maximale Dauerbetriebszeit: 3 Minuten

Minimale Pausenzeit zwischen den Arbeitszyklen: 3 Minuten

Das Gerät wurde in der zweiten Isolationsklasse angefertigt, wodurch es keine Erdung erfordert. Das Gerät ist mit den Voraussetzungen folgender Richtlinien übereinstimmend. Elektrische Niederspannungsgeräte (LVD) Elektromagnetische Kompatibilität (EMC)

Das Produkt mit CE auf dem Leistungsschild bezeichnet.



Den Pappkarton im Altpapier entsorgen. Polyäthylenbeutel (PE) in dem Behälter für Kunststoff entsorgen. Das abgenutzte Gerät zum Recycling zu einer offiziellen Sammelstelle bringen, da es gefährliche Substanzen enthält, die die Umwelt gefährden können. Das Gerät sollte in einer Form abgegeben werden, die eine weitere Nutzung unmöglich macht. Wenn es Batterien enthält, sollten diese rausgenommen und separat an einer Sammelstelle abgegeben werden. Das Gerät darf nicht in den Hausmüll rausgeworfen werden!!

FRANÇAIS

CONSIGNES DE SECURITE.

INSTRUCTIONS IMPORTANTES CONCERNANT LA SECURITE D'UTILISATION.

LISEZ-LES ATTENTIVEMENT ET CONSERVEZ-LES POUR L'AVENIR"

En cas d'utilisation dans des fins commerciaux, les conditions de garantie changent."

1. Lisez ce mode d'emploi avant la première utilisation et suivez les conseils d'utilisation. Le fabricant n'est pas responsable des dégâts occasionnés par toute utilisation pour laquelle l'appareil n'est pas destiné ou en cas d'usage non conforme aux règles d'utilisation.

2. L'appareil est destiné à un usage domestique. Ne pas l'utiliser à d'autres fins que celles pour lesquelles il a été prévu.

3. L'appareil se branche uniquement à une prise 220-240 ~ 50/60Hz. Afin d'augmenter la sécurité de l'utilisation, il ne faut pas brancher plusieurs appareils électriques sur le même circuit électrique.

4. Lors de l'utilisation de l'appareil, il faut être particulièrement prudent s'il y a des enfants à proximité. Ne pas laisser les enfants jouer avec l'appareil. N'autoriser l'utilisation de l'appareil ni aux enfants ni aux personnes ne connaissant pas ce produit.

5. **AVERTISSEMENT:** Cet appareil peut être utilisé par les enfants de plus de 8 ans et par des personnes dont les capacités physiques, sensorielles ou mentales sont réduites ou encore des personnes n'ayant pas d'expérience ou de connaissance de cet appareil,

seulement si cela s'effectue sous la surveillance d'une personne responsable de la sécurité, ou que ceux-ci ont reçu des instructions concernant une utilisation sûre de l'appareil et qu'ils sont conscients des risques inhérents à son utilisation. Les enfants ne doivent pas jouer avec l'appareil. Le nettoyage et l'entretien de l'appareil ne doivent pas être effectués par les enfants sauf s'ils ont plus de 8 ans et que ces manipulations sont surveillées.

6. Après chaque utilisation, débrancher la fiche d'alimentation de la prise de courant, en maintenant la prise avec la main. Ne pas tirer sur le cordon d'alimentation.

7. Ne pas tremper le cordon, la fiche ou l'appareil entier dans l'eau ou dans tout autre liquide. Ne pas exposer l'appareil à des conditions atmosphériques (pluie, soleil etc.). Ne pas l'utiliser non plus dans des conditions d'humidité élevée (salle de bain, mobile-homes humides).

8. Vérifier périodiquement l'état du cordon d'alimentation. Si le cordon d'alimentation est endommagé, il devra être changé par un service de réparation spécialisé afin d'éviter le danger.

9. Ne pas utiliser l'appareil si le cordon d'alimentation est endommagé, si l'appareil est tombé ou qu'il a été endommagé de quelque autre manière ou au cas où il ne fonctionne pas correctement. Ne pas réparer l'appareil soi-même car cela présente un risque d'électrocution. Un appareil endommagé doit être remis chez un professionnel pour vérification ou réparation. Toute réparation doit être effectuée par un service de réparation agréé. Une réparation mal effectuée peut constituer un danger non négligeable pour l'utilisateur.

10. L'appareil doit être posé sur une surface fraîche, stable et lisse, loin des appareils électroménagers dégageant de la chaleur (cuisinière électrique, brûleur à gaz etc.).

11. Ne pas utiliser l'appareil à proximité de matériaux inflammables.

12. Le cordon d'alimentation ne peut pas dépasser les bords de la table ou toucher des surfaces très chaudes.

13. Il est interdit de laisser l'appareil ou l'alimenteur branché à la prise de courant sans surveillance.

14. Afin d'assurer une protection supplémentaire, il est conseillé d'installer dans le réseau électrique un appareil à courant différentiel nominal ne dépassant pas 30 mA. Pour cela il faut contacter un électricien spécialisé.

15. Ne mettez pas les doigts ou d'autres objets dans le bol du blender, lorsque l'appareil est allumé.

16. Manipulez les lames prudemment pour éviter les blessures.

17. Faites attention à ne pas accrocher des cheveux longs, foulards, cravates, etc. au dessus du bol, pendant le fonctionnement de l'appareil.

18. Des raisons de sécurité il faut utiliser des accessoires et des pièces de rechange appropriées pour votre modèle du blender et vendu par un service autorisé.

19. Au moment de démonter les accessoires il faut manipuler les lames très prudemment: ils peuvent blesser.

20. Ne lavez pas aucune partie du blender dans le lave-vaisselle.

21. Les changements des accessoires peuvent être effectués uniquement lorsque l'appareil est éteint. Débranchez l'appareil de la prise de courant.

22. N'insérez pas dans le bol du blender les produits autres que la nourriture et les liquides. Ne placez pas de plats chauds dans le bol.

23. L'appareil ne convient pas pour fouetter des protéines et pétrir la pâte.

24. Ne pas utiliser de détergents abrasifs pour laver, car ils peuvent aboutir à la suppression des symboles graphiques informatiques tracés, tels que: échelles, marques, signes d'alerte, etc.

25. Ne démarrez pas le bol mélangeant «sec» - sans le produit.

26. LE TEMPS MAXIMUM DE TRAVAIL DU BLENDER SANS INTERRUPTION EST 3

MINUTES. Après trois minutes de fonctionnement continu, attendez quelques minutes avant de redémarrer.

27. Ne versez pas de liquides brûlants dans le bol (plus de 60 ° C)

28. Dans le cas où la lame est bloquée, avant de retirer les éléments bloquant, débranchez toujours

le cordon d'alimentation de la prise électrique.

29. Ne déplacez pas l'appareil pendant le fonctionnement.

DESCRIPTION DE L'APPAREIL

1A – Bouchon	1B – Couvercle
1C – Bol de blender	1D – Corps
1E – Variateur de vitesse	1F, 2A – Bouton "Pulse"
1G – Base du bol de blender	
2B – Éteint	2C – 1 fonction
2D – 2 fonction	

UTILISATION DE L'APPAREIL

Avant de premier utilisation:

1. Retirez tout les autocollants de la logement, le bol et le couvercle du blender.

2. Nettoyez l'appareil selon "Nettoyage".

Utilisation du blender:

1. Régler le corps (1D) du blender sur une surface stable et plat.

2. Assurez-vous que le variateur de vitesse (1E) est réglé sur la position éteint (2B).

3. Posez le bol de blender (1C) sur le corps (1D).

4. Enlevez (1B) la couvercle du bol (1C), mettez tous les ingrédients pour le mélange. Pour éviter les débordements, le niveau des ingrédients dans le bol ne doit pas dépasser 3/4 de son hauteur.

5. Branchez le cordon d'alimentation à une prise électrique.

6. Allumez blender en appuyant sur le "Pulse" (2A) ou en tournant le variateur de vitesse (1E) en fonction plus lentement (2C) ou supérieur (2D).

NOTE: Il faut tenir le bol (1C) par la main pendant le mélange.

7. Après avoir la consistance désirable des produits, débranchez le blender en lâchant la "Pulse" (2A) ou en tournant le variateur de vitesse (1E) en position d'arrêt (2B). Attendez jusqu'à l'arrêt des lames. Débranchez le cordon d'alimentation de la prise électrique. Retirez le bol.

NOTE: Ne pas laisser le blender pour un fonctionnement continu pendant plus de 3 minutes!

NOTE: Le mode de travail d'impulsion est utilisé pour mélanger temporairement à la vitesse maximale lorsque le "Pulse" (2A) est pressée.

NETTOYAGE ET CONSERVATION

Assurez-vous que le blender est débranché de la prise de courant.

1. Lavez les bols, couvercles et lames dans l'eau avec du liquide vaisselle. Afin de laver le bol précisément vous pouvez verser l'eau avec du liquide vaisselle, brancher le blender dans le courant et l'allumez pendant une courte période dans le «pulse». Puis déverser l'eau, rincer et sécher soigneusement.

2. Le corps salé(1D) essuyez avec un chiffon humide, puis essuyez à sec.

NOTE: Ne pas immerger le corps du blender dans l'eau ou d'autres liquides.

NOTE: Ne pas laver toute partie du mixeur au lave-vaisselle.

CARACTERISTIQUE TECHNIQUE

Allimentation: 220-240V ~50/60Hz

Puissance max.: 800W Puissance: 500W

Temps de fonctionnement continu maximum: 3 minutes

Temps de pause minimum entre les cycles de travail: 3 minutes

L'appareil de IIe classe d'isolation électrique ne demande pas de prise à la terre.

L'appareil est conforme aux exigences des directives:

Appareil électrique basse tension (LVD)

Compatibilité électromagnétique (EMC)

Produit marqué CE sur la plaquette signalétique.



Respect de l'environnement. Nous vous prions de bien vouloir trier les emballages en carton ainsi que les sachets plastiques (en polyéthylène). L'appareil usagé ne doit pas être jeté à la poubelle mais remis au point de collecte prévu à cet effet car il contient des éléments pouvant être nocifs pour l'environnement. L'appareil électrique doit être remis de manière à limiter au maximum une éventuelle utilisation ultérieure. Si l'appareil contient des piles, il faut les retirer et les remettre à un autre point de collecte. Ne pas jeter l'appareil dans une poubelle de déchets ménagers!!!

ESPAÑOL

CONDICIONES GENERALES DE SEGURIDAD

INSTRUCCIONES IMPORTANTES DE SEGURIDAD PARA EL USUARIO

POR FAVOR LEA ATENTAMENTE Y GUÁRDELAS PARA CONSULTAR EN EL FUTURO

Si usa el aparato con fines comerciales, las condiciones de la garantía cambiarán.

1. Antes de usar el equipo, lee las instrucciones del manual de uso y sigue las indicaciones que figuran en él. El fabricante no es responsable de los daños causados por el uso indebido del equipo o su manejo inadecuado.

2. El equipo sirve única y exclusivamente para el uso doméstico. No lo uses para otros fines

que los indicados.

3.El dispositivo debe estar conectado únicamente a la toma de 220-240V ~50/60Hz. Para aumentar la seguridad del uso, no se recomienda conectar varios equipos electrónicos a un mismo circuito.

4.Hay que actuar con especial precaución durante el uso del equipo, si los niños están a su alcance. No dejar que los niños jueguen con el equipo ni que los niños o personas no familiarizadas usen el equipo.

5.AVERTENCIA: Este dispositivo puede ser utilizado por niños mayores de 8 años y personas con capacidades físicas, sensoriales o mentales limitadas, sin experiencia y conocimiento, si lo hacen bajo la supervisión de una persona responsable de su seguridad y que tenga información sobre el uso seguro del dispositivo y sea consciente de los peligros asociados con su uso. Los niños no deben jugar con el dispositivo. La limpieza y el mantenimiento no deben ser realizados por los niños, a menos que sean mayores de 8 años y lo hagan bajo supervisión.

6.Siempre, después de cada uso, saca la clavija de la toma de corriente sujetando la toma con la mano. NO tires del cable de alimentación.

7.No sumerjas el cable, la clavija ni el equipo entero en el agua ni otro líquido. No lo expongas a los efectos de las condiciones atmosféricas (lluvia, sol, etc.) ni tampoco los uses en condiciones de alta humedad (cuartos de baño, casas de camping).

8.Controla periódicamente el estado del cable de alimentación. Si el cable de alimentación está dañado, debería ser reemplazado por un taller especializado para evitar el peligro.

9.No use el equipo con el cable de alimentación dañado o si el equipo se ha caído o dañado de cualquier otra forma o no funciona correctamente. No repares el equipo sin ayuda, porque hay riesgo de parálisis. El equipo dañado debe ser llevado a un taller de reparaciones adecuado para comprobar su funcionamiento o reparar los daños. Todas las reparaciones se pueden realizar únicamente en los talleres de reparaciones autorizados. La reparación realizada incorrectamente puede causar un grave peligro para el usuario.

10.Coloca el equipo en una superficie fría, estable y plana, lejos de los equipos de cocina que se calientan, como cocina eléctrica, cocina de gas etc.

11.No uses el equipo cerca de los materiales inflamables.

12.El cable de alimentación no puede estar colgando del borde de la mesa o tocar las superficies calientes.

13.No deje sin supervisión el aparato encendido ni el cargador conectado a la red de alimentación.

14.Para asegurar más protección, se recomienda instalar en el circuito eléctrico un Diferencial (RCD) con la corriente diferencial no superior a 30 mA. En este caso hay que recurrir al especialista eléctrico.

15. No introduzca dedos u otros objetos en el vaso de la licuadora cuando el aparato está encendido.

16. Tenga cuidado con las cuchillas para evitar lesiones.

17. Tenga cuidado para que sobre el vaso y los elementos del aparato que están funcionando no cuelgue pelo largo, bufandas, corbatas, etc.

18. Por razones de seguridad, debe utilizar sólo los accesorios y recambios originales adaptados al modelo específico de la licuadora, vendidos por un centro de servicio autorizado.

19. Al retirar los accesorios debe manipular las cuchillas con cuidado: pueden herir.

20. No lave ningún elemento de la licuadora en el lavavajillas.

21. Los cambios de accesorios se pueden hacer sólo cuando el aparato está apagado. Desconecte el aparato de la corriente.

22. No introducir en el vaso de la licuadora productos distintos de alimentos y líquidos. No coloque los productos calientes en el vaso.

23. El aparato no sirve para montar claras ni amasar.
24. Para lavar la carcasa no utilice detergentes agresivos, ya que pueden eliminar la información aplicada de los símbolos gráficos tales como: escalas, signos, señales de advertencia, etc.
25. No utilice el vaso de la licuadora "en vacío"-sin el producto.
26. EL TIEMPO MÁXIMO DE TRABAJO ININTERRUMPIDO DE LA LICUADORA ES DE 3 MINUTOS. Después de 3 minutos de trabajo ininterrumpido hay que esperar unos minutos antes de reiniciar el trabajo.
27. No introducir en los recipientes líquidos calientes (más de 60oC)
28. En el caso de bloqueo de las cuchillas, antes de eliminar los elementos que le bloquean, siempre retire el cable de alimentación de la toma de corriente eléctrica.
29. No transportar el aparato durante el funcionamiento.

DESCRIPCIÓN DEL APARATO

1A – tapón	1B – tapa
1C – vaso de la licuadora	1D – cuerpo
1E – ruleta de control de velocidad	1F, 2A – botón "Pulse"
1G – base del vaso de la licuadora	

2B – apagado	2C – 1 marcha
2D – 2 marcha	

USO DEL APARATO

Antes del primer uso:

1. Quite todas las pegatinas de la carcasa, el vaso y la tapa de la licuadora.
2. Lave el aparato de acuerdo con el punto „Limpieza”.

Uso de la licuadora:

1. Coloque el cuerpo (1D) de la licuadora en una superficie estable y plana.
2. Asegúrese de que la ruleta de control de velocidad (1E) está en la posición de apagado (2B).
3. Coloque el vaso de la licuadora (1C) en el cuerpo (1D).
4. Retire la tapa (1b) del vaso (1C) de la licuadora, ponga los ingredientes para licuar. Para evitar el desbordamiento, el nivel de los productos no debe ser superior a $\frac{3}{4}$ de su altura.
5. Inserte la clavija del cable de alimentación en el enchufe.
6. Encienda la licuadora, pulsando el botón "Pulse" (2A) o girando la ruleta de control de velocidad (1E) para la marcha más lenta (2C) o más rápida (2D).

ATENCIÓN: Siempre sujete el vaso (1C) con la mano al licuar.

7. Después de haber obtenido la consistencia adecuada de los productos licuados, apague la licuadora soltando el botón "Pulse" (2A) o girando la ruleta de control de velocidad (1E) para la posición de "apagado" (2B). Espere hasta la parada de las cuchillas. Retire la clavija del enchufe. Retire el vaso.

ATENCIÓN: ¡No permita que el tiempo continuo de trabajo de la licuadora sea mayor que 3 minutos!

ATENCIÓN: El modo de pulso sirve para licuar a la velocidad máxima cuando el botón "Pulse" (2A) está presionado.

LIMPIEZA Y CONSERVACIÓN

Asegúrese de que la licuadora esté desconectada de la alimentación.

1. Vasos, tapas y cuchillas lavar en agua con detergente para lavar platos. Para lavar a fondo el vaso, se puede introducir el agua con líquido para lavar platos, conectar la licuadora a la corriente y ponerla por un corto tiempo en el "modo" "Pulse". A continuación, vacíe el agua, enjague bien y seque.

2. Limpie el cuerpo sucio (1D) con un paño húmedo, luego séquela.

ATENCIÓN: No sumerja el cuerpo de la licuadora en agua u otros líquidos.

ATENCIÓN: No lave ninguna parte de la licuadora en el lavavajillas.

DATOS TÉCNICOS:

Alimentación: 220-240V ~50/60Hz

Potencia max.: 800W Potencia: 500W

Tiempo máximo de operación continua: 3 minutos

Tiempo mínimo de descanso entre ciclos de trabajo: 3 minutos

Este aparato está fabricado con aislamiento de la clase II y no requiere puesta a tierra. El aparato cumple requisitos de las directivas:

Equipo eléctrico de baja tensión (LVD)

Compatibilidad electromagnética (EMC)

Posee la marca CE en la placa nominal



Preocupación por el medio ambiente. Por favor, lleva las cajas de cartón a un sitio de reciclaje. Las bolsas de polietileno se deben tirar al cubo de la basura amarillo (para envases). El equipo gastado debe ser entregado en el punto de almacenamiento adecuado, porque las piezas que constituyen el equipo pueden suponer un peligro para el medio ambiente. Debes entregar el equipo Hay que devolver el equipo eléctrico con el fin de evitar su reutilización. Si en el equipo se encuentran pilas, hay que sacarlas y entregar por separado, en un punto de almacenamiento adecuado. No tires el equipo al contenedor para residuos urbanos!!

CONDIÇÕES GERAIS DE SEGURANÇA AS INSTRUÇÕES IMPORTANTES RELATIVAS À SEGURANÇA DE UTILIZAÇÃO DEVEM SER LIDAS COM ATENÇÃO E GUARDADAS PARA A POSTERIOR UTILIZAÇÃO

Em caso da sua utilização para os fins comerciais, as condições de garantia são sujeitas às alterações.

1. Antes de começar a utilização do dispositivo deve-se ler o manual de serviço e as instruções nele incluídas. O fabricante não é responsável pelos danos causados pela utilização não conforme a sua aplicação ou pelo manejo inadequado do mesmo.
2. O dispositivo serve somente para uso doméstico. Não utilizar para outros fins, não conformes a sua aplicação.
3. O dispositivo deve-se ligar exclusivamente à tomada de 220-240V~ 50/60Hz. Para aumentar a segurança de utilização, a um circuito de corrente não se devem ligar vários dispositivos elétricos ao mesmo tempo.
4. Devem-se tomar precauções especiais durante a utilização do dispositivo quando há crianças nas proximidades. Não se deve permitir brincar às crianças com o dispositivo. Não se deve permitir utilizar o dispositivo às crianças e pessoas não familiarizadas com o dispositivo.
5. **ADVERTÊNCIA:** O presente dispositivo pode ser utilizado pelas crianças com idade superior a 8 anos e pelas pessoas com capacidade física ou psíquica limitadas ou pelas pessoas que não foram instruídas com as regras de utilização, desde que tal utilização se realize sob vigilância de pessoa responsável pela segurança ou desde que estas pessoas tenham sido instruídas sobre as regras de utilização do aparelho e advertidas sobre o perigo relacionado com tal utilização. As crianças não devem brincar com o presente aparelho. A limpeza e conservação do aparelho não devem ser realizadas por crianças, a não ser que cumpram 8 anos de idade e desde que efetuadas sob vigilância de adultos.
6. Sempre depois de finalizar o uso, tirar o pino de tomada da tomada de alimentação agarrando com a mão a tomada de alimentação. **NÃO** tirar para si o cabo de alimentação.
7. Não submergir o cabo, pino de tomada nem todo o dispositivo em água ou outro líquido. Não expôr o dispositivo à ação das condições atmosféricas (chuva, sol, etc.) nem utilizar em condições de umidade aumentada (banheiros, casas de camping úmidas).
8. Verificar periodicamente o estado de cabo de alimentação. Se o cabo de alimentação está deteriorado, então deve ser substituído por uma oficina de reparos especializada para evitar o perigo.
9. Não utilizar o dispositivo com o cabo de alimentação deteriorado ou se foi deixado cair ou foi deteriorado de qualquer outra maneira ou funciona de maneira incorreta. Não o dispositivo por conta própria porque existe perigo de choque elétrico.
O dispositivo deteriorado deve-se levar ao ponto de serviço técnico adequado para levar a cabo a verificação ou reparação. Todo tipo de reparações podem ser levadas a cabo somente pelos pontos de serviço técnico autorizados. A reparação realizada de maneira incorreta pode ser causa de grave perigo para o usuário."
10. O dispositivo deve-se colocar numa superfície fria, estável, plana, longe de aparelhos de cozinha que se esquentam como: cozinha elétrica, queimador a gas, etc.
11. Não utilizar o dispositivo perto de materiais inflamáveis.
12. O cabo de alimentação não pode pender da borda da mesa ou tocar superfícies quentes.
13. Não deixar sem supervisão o dispositivo ligado à tomada.
14. Para garantir a proteção adicional, recomenda-se instalar no circuito elétrico um disjuntor diferencial (RCD) destinado à corrente nominal inferior a 30 mA. Neste âmbito é recomendável perguntar um electricista.
15. Não introduzir dedos nem outro tipo de objetos no recipiente do liquidificador quando o

aparelho está ligado.

16. Proceder com cuidado com as lâminas para evitar ferimentos.

17. Evitar que em cima do recipiente e componentes do dispositivo em funcionamento não haja cabelos compridos, cachecóis, gravatas, etc. ...

18. Por motivos de seguridade utilizar unicamente acessórios originais e peças permutáveis destinadas para um modelo determinado de liquidificador, vendidas por um serviço técnico autorizado.

19. Ao retirar os acessórios ter muito cuidado ao manusear lâminas: podem causar ferimentos.

20. Não lavar nenhum componente do liquidificador nas máquinas de lavar louça.

21. As substituições de acessórios podem ser realizadas somente com o aparelho desligado. Desligar o aparelho da fonte de alimentação.

22. Não introduzir no recipiente do liquidificador outros produtos do que comida e líquidos. Não introduzir produtos quentes no recipiente.

23. O aparelho não serve para bater claras de ovos ou preparar massa.

24. Não utilizar detergentes agressivos para lavar a carcaça porque podem ser causa de eliminação de símbolos informativos gráficos tais como: graduações, marcações, sinais de advertência, etc.

25. Não pôr em funcionamento o recipiente "em vazio"-sem produtos

26. TEMPO MÁXIMO DE FUNCIONAMENTO CONTÍNUO DO LIQUIDIFICADOR É DE 3 MINUTOS. Após 3 minutos de funcionamento sem parar, esperar uns minutos antes de voltar a pôr o dispositivo em funcionamento.

27. Não introduzir no recipiente os líquidos quentes (mais de 60°C)

28. No caso de bloqueio da lâmina antes de remover os elementos que a bloqueiam remova sempre o cabo de alimentação da tomada elétrica.

29. Não transportar o aparelho durante o funcionamento.

DESCRIÇÃO DO APARELHO

1A – tampão

1C – recipiente de liquidificador

1E – regulador de velocidade

1G – base de recipiente de liquidificador

1B – tampa

1D – corpo

1F, 2A – botão "Pulse"

2B – desligado

2D – 2 marcha

2C – 1 marcha

UTILIZAÇÃO DO APARELHO

Antes da primeira utilização:

1. Tirar todo tipo de etiquetas auto-adesivas da carcaça, recipiente e a tampa do liquidificador.

2. Lavar o aparelho de acordo com o ponto "Limpeza".

Utilização do liquidificador:

1. Colocar o corpo (1D) do liquidificador numa superfície estável e lisa.

2. Assegurar-se de que o regulador de velocidade (1E) está na posição "desligado" (2B).

3. Coloque o recipiente do liquidificador (1C) no corpo (1D).

4. Remover a tampa (1B) do recipiente (1C) do liquidificador, introduzir os produtos para liquidificar. Para evitar derrames, o nível de ingredientes no recipiente não deve superar $\frac{3}{4}$ de sua altura.

5. Conectar o cabo de alimentação à tomada elétrica.

6. Pôr o liquidificador em funcionamento pressionando o botão "Pulse" (2A) ou girando o regulador de velocidade (1E) até a posição de marcha mais lenta (2C) ou mais rápida (2D).

ATENÇÃO: Sempre segurar o recipiente (1C) com a mão durante a liquidificação.

7. Após obter consistência adequada de produtos liquidificados desligar o liquidificador liberando o botão "Pulse" (2A) ou girando o regulador de velocidade (1E) até a posição "desligado" (2B). Esperar até que as lâminas deixem de girar. Desconectar o cabo de alimentação da tomada elétrica. Remover o recipiente.

ATENÇÃO: Não permitir o funcionamento contínuo do liquidificador superior a 3 minutos!

ATENÇÃO: O modo de funcionamento em movimento pulsatório serve para liquidificar com a máxima velocidade quando o botão "Pulse" (2A) mantem-se pressionado.

LIMPEZA E CONSERVAÇÃO

Assegurar-se de que o liquidificador está desligado da fonte de alimentação.

1. Os recipientes, tampas e as lâminas devem-se lavar em água com detergente para lavar louças. Para lavar cuidadosamente o recipiente, deitar água com detergente para lavar louças, ligar o liquidificador à fonte de alimentação e pô-lo em funcionamento por um breve período de tempo em modo "pulse". A seguir, vaziar o recipiente, exaguar cuidadosamente e secar.

2. O corpo (1D) sujo deve-se limpar com um pano úmido e a seguir secar.

ATENÇÃO: Não submergir o corpo do liquidificador em água nem noutros líquidos.
ATENÇÃO: Não lavar nenhum componente do liquidificador nas máquinas de lavar louça.

DADOS TÉCNICOS

Alimentação: 220-240V ~50/60Hz

Potência max.: 800W Potência: 500W

Tempo máximo de operação contínua: 3 minutos

Tempo mínimo de pausa entre os ciclos de trabalho: 3 minutos

Dispositivo fabricado com classe de isolamento II e não precisa de ligação à terra. Dispositivo está conforme com os requisitos das diretivas:

Dispositivo elétrico de baixa voltagem (LVD)

Compatibilidade eletromagnética (EMC)

Produto com símbolo CE na placa de características



Proteção do meio ambiente. Rogamos, os embalagens de cartão destinem-se para papéis velhos. Os sacos de polietileno (PE) devem-se colocar em contentores para material plástico. O dispositivo usado deve-se levar a um ponto de armazenamento adequado porque os componentes perigosos que ficam dentro do dispositivo podem ser perigosos para o meio ambiente. O dispositivo elétrico deve-se entregar de modo que se reduza a sua nova utilização e uso. Se no dispositivo há pilhas, devem-se tirar e levar a um ponto de armazenamento em separado. Não colocar o dispositivo em contentores para resíduos municipais!

LIETUVIŲ

BENDROSIS SAUGOS SĄLYGOS SVARBIAS SAUGAUS NAUDOJIMO INSTRUKCIJAS BŪTINA ATIDŽIAI PERSKAITYTI IR IŠSAUGOTI ATEIČIAI

Jeigu prietaisas naudojama komerciniais tikslais, taikomos kitokios garantijos sąlygos.

1. Prieš pradėdant naudoti prietaisą būtina perskaityti naudojimo instrukciją ir vadovautis joje pateikiamais nurodymais. Gamintojas neatsako už žalą, padarytą naudojant prietaisą ne pagal jo paskirti ar netinkamai jį naudojant.
2. Prietaisas skirtas naudoti tik namų ūkyje. Nenaudoti kitiems tikslams, neatitinkantiems jo paskirties.
3. Prietaisą galima jungti tik į 220-240V~ 50/60Hz. Naudojimo saugai padidinti į vieną srovės grandinę vienu metu nejungti kelių elektros prietaisų.
4. Būtina imtis ypatingo atsargumo naudojantis prietaisu, kai šalia yra vaikų. Neleisti vaikams žaisti su prietaisu. Neleisti vaikams ar prietaiso neišmanantiems asmenims juo naudotis.
5. SPĖJIMAS: Šis prietaisas gali būti naudojamas vyresnių nei 8 metų amžiaus vaikų ir ribotų fizinių, jutiminių ar psichinių gebėjimų ar asmenų, neturinčių patirties ar nemokančių naudotis, jeigu juos prižiūri už jų saugą atsakingas asmuo ar jiems buvo paaiškinta, kaip saugiai naudoti prietaisą ir jie suvokia su jo naudojimu susijusius pavojus. Neleisti vaikams žaisti su prietaisu. Neleisti prietaisą valyti ir prižiūrėti vaikams, nebent jie yra vyresni nei 8 metų amžiaus ir juos prižiūri.
6. Prieš valant ar baigus naudoti kištuką ištraukti iš tinklo lizdo prilaikant lizdą ranka. NETRAUKTI už maitinimo laido.
7. Nenardinti laido, kištuko ar viso prietaiso į vandenį ar kitokį skystį. Nepalikti prietaiso, kad jį veiktų aplinkos veiksniai (lietus, saulė ir pan.), taip pat nenaudoti padidėjusios drėgmės sąlygomis (vonios kambariuose, drėgnuose kempingo nameliuose).
8. Periodiškai patikrinti maitinimo laido būklę. Pažeistas laidas turėtų būti pakeistas specializuotos taisyklos, kad būtų išvengta galimo pavojaus.
9. Nenaudoti prietaiso, jeigu pažeistas maitinimo laidas ar prietaisas buvo numestas, kitaip sugadintas arba netinkamai veikia. Netaisyti prietaiso savarankiškai, nes gresia smūgis. Sugadintą prietaisą atiduoti atitinkamam servisui, kad patikrintų ar pataisytų. Bet kokius taisymus gali atlikti tik įgaliotieji servais. Netinkamai atliktas taisymas gali kelti rimtą pavojų naudotojui.
10. Prietaisą statyti ant vėsaus, stabilaus, lygaus paviršiaus, toliau nuo kaistančių virtuvės prietaisų: elektrinės viryklės, dujų degiklių ir pan.

11. Nenaudoti prietaiso šalia degių medžiagų.
12. Maitinimo laidas negali kabėti už stalo briaunos ar liestis su karštais paviršiais.
13. Nepalikti į lizdą įjungto prietaiso be priežiūros.
14. Papildomai apsaugai užtikrinti rekomenduojama elektros tinkle įrengti srovės diferencinį prietaisą (RCD), kurio vardinė diferencinė srovė neviršija 30 mA. Šiuo atveju būtina kreiptis į kvalifikuotą elektriką.
15. Nedėti pirštų ir kitų daiktų į trintuvo puodelį, kai įrenginys yra įjungtas.
16. Atsargiai elgtis su ašmenimis, kad išvengti sužalojimų.
17. Saugoti, kad virš puodelio ir dirbančių įrenginio elementų nekabotų ilgi plaukai, šalikai, kaklaraiščiai ir t.t.
18. Dėl saugumo, reikia naudoti tik originalius aksesuarus ir keičiamas dalis, pritaikytas atitinkamam trintuvo modeliui, kurie yra parduodami autorizuotuose servisuose.
19. Aksesuarų išėmimo metu reikia labai atsargiai elgtis su ašmenimis: kad neprileisti prie sužalojimų.
20. Negalima plauti trintuvo elementų indaplovėje.
21. Aksesuarų keitimas gali būti vykdomas tik, kai įrenginys yra išjungtas. Atjunkite įrenginį nuo elektros srovės.
22. Negalima dėti į trintuvo puodelį kitų produktų negu maistas ir skysčiai. Negalima dėti karštų produktų į puodelį.
23. Įrenginys nėra skirtas baltymų trynimui ir tešlos darymui.
24. Korpuso plovimui nenaudokite agresyvių ploviklių, todėl, kad jie gali pašalinti informacinius simbolius, tokius kaip: padalinimai, pažymėjimai, įspėjimo ženklai, ir t.t...
25. Negalima įjungti trynimo puodelio "sausai" - be produkto.
26. **MAKSIMALUS TRINTUVO DARBAS BE PERTRAUKOS TAI 3 MINUTĖS.** Po 3 minučių nuolatinio darbo palaukti kelias minutes prieš jo pakartotinį įjungimą.
27. Negalima pilti į dubenį karštų skysčių (virš 60°C)
28. Ašmenų užblokavimo atveju prieš blokavimo elementų pašalinimą, visada išimkite maitinimo laido kištuką iš elektros lizdo.
29. Negalima pernešti įrenginio darbo metu.

ĮRENGINIO APRAŠAS

- | | |
|----------------------------------|---------------------------|
| 1A - kamštis | 1B - dangtis |
| 1C - trintuvo puodelis | 1D - korpusas |
| 1E - greičio reguliatorius | 1F, 2A - "Pulse" mygtukas |
| 1G - trintuvo puodelio pagrindas | |

- 2B - išjungtas
2D - 2 bėgis

2C - 1 bėgis

ĮRENGINIO NAUDOJIMAS

Prieš pirmą panaudojimą:

1. Pašalinkite visus lipdukus nuo trintuvo korpuso, puodelio ir dangčio.
2. Išvalykite įrengimą pagal "Valymas" punktą.

Trintuvo naudojimas:

1. Padėkite trintuvo korpusą (1D) ant stabilaus, lygaus paviršiaus.
 2. Įsitinkinkite, kad greičio reguliatorius (1E) yra nustatytas išjungimo pozicijoje (2B).
 3. Padėkite trintuvo puodelį (1C) ant korpuso (1D).
 4. Nuimkite trintuvo puodelio (1C) dangtį (1B), įdėkite sudedamąsias dalis, skirtas trynimui. Kad išvengti išsiliejimo, sudedamųjų dalių lygis puodelyje neturėtų viršyti 3/4 jo aukščio.
 5. Įdėkite maitinimo kabelio kištuką į elektros lizdą.
 6. Įjunkite trintuvą paspausdami "Pulse" (2A) arba pakeičiant greičio reguliatoriumi (1E) į lėtesnį bėgį (2C) arba greitesnį bėgį (2D).
- PASTABA: Visada prilaikykite puodelį (1C) ranka trynimo metu.
7. Pasiiekus reikiamą trinamų produktų konsistenciją išjunkite trintuvą, paleidžiant "Pulse" (2A) mygtuką arba persukant greičio reguliatorių

(1E) i ištjringumo pozicijā (2B). Palaukite kol peilii sustus. Ištjmkite maitinimo kištukā ištj elektros lizdo. Nuimkite puodeli.

PASTABA: Negalima prileisti prie nuolatinio trintuvo darbo, ilgiau kaip 3 minutes!

PASTABA: Pulsavimo darbo režimas yra skirtas trynimui su maksimaliu greičiu, kai mygtukas "Pulse" (2A) yra įspaustas.

VALYMAS IR PRIEŽIŪRA

Įsitikinkite, ar trintuvus yra atjungtas nuo elektros srovės.

1. Puodelius, dangčius ir peilius plaukite vandenyje su indų plovimo priemone. Kad tiksliai išplauti puodelį galima į jį įpilti vandens su nedideliu kiekiu indų plovimo priemonės, trintuvą prijungti prie elektros srovės ir trumpam jį įjungti, "pulse" režime. Po to išpilkite iš jo vandenį, tiksliai išplaukite ir išdžiovinkite.

2. Supurvintą korpusą (1D) išvalykite drėgnu skudurėliu, vėliau valykite, kol bus sausas.

PASTABA: Nemerkti įrenginio korpuso vandenyje ir kituose skysčiuose.

PASTABA: Negalima plauti trintuvo elementų indaplovėje.

TECHNINIAI DUOMENYS

Maitinimas: 220-240V ~50/60Hz

Galia max.: 800W Galia: 500W

Maksimalus nenutrūksto veiksimo laikas: 3 minučių

Mažiausias pertraukimo laikas tarp darbo ciklų: 3 minutės

Prietaisas yra II izoliacijos klasės ir nereikia jo įžeminti.

Prietaisas atitinka šių direktyvų reikalavimus:

Elektrinis žemos įtampos prietaisas (LVD)

Elektromagnetinis suderinamumas (EMC)

Prietaisas turi CE ženklą vardinėje lentelėje.



Rūpinantis aplinka. Kartono pakuotes atiduoti į makulatūrą. Polietileno (PE) maišelius mesti į plastikui skirtą konteinerį. Susidėvėjusių prietaisų atiduoti atitinkama atliekų surinkimo vieta, nes prietaisai esančios pavojingos medžiagos gali kelti grėsmę aplinkai. Elektrinį prietaisą atiduoti tokį, kad nebūtų galima jo pakartotinai naudoti ir panaudoti. Jeigu prietaisai yra baterijos, būtina jas išimti ir atskirai atiduoti į atliekų surinkimo vietą. Nemesti prietaiso į buitinių atliekų konteinerį!

LATVIEŠU

VISPĀRĪGI DROŠĪBAS NOTEIKUMI SVARĪGI DROŠAS IZMANTOŠANAS NORĀDĪJUMI. LŪDZU, UZMANĪGI IZLASIET UN SAGLABĀJIET

Ja ierīce tiek izmantota komerciāliem nolūkiem, garantijas nosacījumi mainās.

1. Pirms ierīces lietošanas, uzmanīgi izlasīt lietošanas instrukciju un rīkotos saskaņā ar tās norādījumiem. Ražotājs nenes atbildību par bojājumiem, kas radušies ierīces nepareizas vai citādi neatbilstošas lietošanas rezultātā.

2. Ierīce paredzēta lietošanai tikai mājas apstākļos. Neizmantojiet ierīci mērķiem, kas neatbilst instrukcijā norādītajiem.

3. Ierīci pieslēgt tikai 220-240V ~ 50/60Hz tīkla spriegumam. Ar mērķi palielināt lietošanas drošību, nepieslēgt elektropadeves tīklam vienlaicīgi vairākas elektriskās ierīces.

4. Ievērot īpašu piesardzību ierīces lietošanas laikā, ja tuvumā atrodas mazi bērni. Neļaut bērniem rotaļāties ar ierīci. Neļaut ierīci lietot bērniem vai ar tās lietošanu neie pazīstīnātām personām.

5. BRĪDINĀJUMS: Šo ierīci nedrīkst izmantot bērni, kuri nav sasnieguši 8 gadu vecumu, personas ar ierobežotām fiziskām vai garīgām spējām vai personas, kurām nav pieredzes vai zināšanas darbā ar ierīci, ja vien ierīces izmantošana nenotiek atbildīgās personas uzraudzībā vai sekojot atbildīgās personas norādījumiem par drošu aprīkojuma ekspluatāciju, apzinoties draudus saistībā ar ierīces izmantošanu. Bērniem nevajadzētu rotaļāties ar ierīci. Ierīces tīrīšanu un uzglabāšanu nedrīkst veikt bērni, kuri nav sasnieguši vismaz 8 gadu vecumu. Šīs darbības jāveic pieaugušo personu uzraudzībā.

6. Vienmēr atvienojiet strāvas vadu no elektropadeves tīkla pēc ierīces lietošanas beigām, kontaktligzdu pieturot ar roku. NERAUJIET aiz strāvas vada.

7. Neiegremdējiet strāvas vadu, kontaktdakšu kā arī pašu ierīci ūdenī vai arī jebkāda cita veida šķidrumā. Nepakļaujiet ierīci laika apstākļu iedarbībai (lietus, saule, utml.), kā arī nelietojiet ierīci pārmērīga mitruma apstākļos (vannasistabas, mitri kempinga namiņi).

8. Periodiski pārbaudiet strāvas vada stāvokli. Ja strāvas vads ir bojāts, tas ir jānomaina pret jaunu kvalificētā remontdarbu darbnīcā, lai izvairītos no nevēlamām sekām.

9. Nelietojiet ierīci ar bojātu strāvas vadu, ierīci, kas šaubjāta nometot vai klādu citu apstākļu rezultātā kā arī ierīci, kas nepareizi darbojas. Nemēģiniet labot ierīci pašrocīgi, šāda darbība draud ar strāvas triecienu. Bojātu ierīci nododiet attiecīgajā servisa punktā, lai pārbaudītu vai remontētu ierīci. Visa veida remonta darbus drīkst veikt tikai pilnvarota persona

autorizētos servisa centros. Nepareizi remonta darbi var izraisīt nopietnus draudus lietotāja veselībai.

10. Ierīci novietot uz vēsas, stabilas, līdzenas virsmas, prom no silstošām virtuves ierīcēm, tādām kā, piemēram: elektriskā plīts, gāzes deglis, utml.
11. Nelietojiet ierīci viegli uzliesmojošu materiālu tuvumā.
12. Strāvas vads nedrīkst nokarāties pāri galda malai vai būt saskarsmē ar karstām virsmām.
13. Neatstājiet ierīci pievienotu elektropadeves tīklam bez uzraudzības.
14. Papildu aizsardzībai, vannas istabas elektrības piegādes ķēdē ieteicams uzstādīt paliekošās strāvas iekārtu (RCD) ar nominālo strāvu, kas nepārsniedz 30 mA. Sajā sakarā, lūdzu, sazinieties ar kvalificētu elektriķi.
15. Neievietot pirkstus vai citus priekšmetus blendera kausā, kad ierīce ir ieslēgta.
16. Uzmanīgi apieties ar asmeņiem, lai izvairītos no traumām.
17. Uzmanīties, lai virs kausa un strādājošiem ierīces elementiem nenokarātos gari mati, šalles, kaklasaites, u.c.
18. Drošības apsvērumu dēļ izmantot tikai oriģinālus piederumus un rezerves daļas, kas ir piemērotas dotā blendera modelim un pārdošanas pilnvarotā servisā.
19. Elementu atvienošanas brīdī ir ļoti uzmanīgi jārikojas ar asmeņiem: tie var savainot.
20. Nemazgāt nevienu no blendera daļām trauku mazgājamā mašīnā.
21. Elementu maiņu var veikt tikai tad, ja ierīce ir izslēgta. Atvienot ierīci no tīkla.
22. Blendera kausā nedrīkst ievietot produktus, kas nav pārtika vai šķidrums. Nenovietot kausā karstus produktus.
23. Ierīce nav piemērota olu baltumu putošanai un mīklas mīcīšanai.
24. Korpusa mazgāšanai neizmantojot abrazīvus mazgāšanas līdzekļus, jo tie var izdzēst informatīvos grafiskos simbolus kā skalu, apzīmējumus, brīdinājuma zīmes utt.
25. Neiedarbināt miksējošo kausu „sausā veidā” - bez produkta.
26. **MAKSIMĀLAIS NĒPĀRTRAUKTS BLENDERA DARBOSANĀS LAIKS IR 3 MINŪTES.** Pēc 3 minūtēm nepārtrauktas darbības jāuzgaida dažas minūtes pirms atkārtotas ieslēgšanas.
27. Neliet kausā karstu šķidrumu (virs 60°C)
28. Ja asmeņi nobloķējas, tad pirms to bloķējošu elementu izņemšanas, vienmēr atvienot strāvas vadu no kontaktligzdas.
29. Nepārvietot ierīci darbošanās procesa laikā.

IERĪCES APRAKSTS

1A – aizbāznis
1C – blendera kauss
1E – ātruma regulācijas poga
1G – blendera kausa pamatne

1B – vāks
1D – korpusus
1F, 2A – “Pulse” poga

2B – izslēgts
2D – 2. ātrums

2C – 1. ātrums

IERĪCES LIETOŠANA

Pirms pirmās lietošanas:

1. Noņemt visas uzlīmes no blendera korpusa, kausa un vāka.
2. Izlīdēt ierīci saskaņā ar punktu „Tīrīšana”.

Blendera lietošana:

1. Novietot blendera korpusu (1D) uz stabilas, līdzenas virsmas.
 2. Pārlicināties, ka ātruma regulācijas poga (1E) ir iestatīta izslēgtā pozīcijā (2B).
 3. Novietot blendera kausu (1C) uz korpusa (1D).
 4. Noņemt blendera kausa (1C) vāku (1B), ievietot blendēšanai paredzētos produktus. Lai izvairītos no pārpildes, produktu līmenim nevajadzētu pārsniegt 3/4 tā augstuma.
 5. Iespraust strāvas padeves vada kontaktdakšu rozetē.
 6. Ieslēgt blenderi, nospiežot “Pulse” pogu (2A) vai pagriežot ātruma regulācijas pogu (1E) uz lēnāku (2C) vai ātrāku (2D) ātrumu.
- UZMANĪBU: Vienmēr pieturēt kausu (1C) ar roku blendēšanas laikā.
7. Pēc miksēto produktu vajadzīgās konsistences iegūšanas izslēgt blenderi, atlaižot “Pulse” pogu (2A) vai pagriežot ātruma regulācijas pogu (1E) līdz izslēgtai pozīcijai (2B). Uzgaidīt līdz asmeņi apstājas. Izņemt strāvas kontaktdakšu no rozetes. Noņemt kausu.

UZMANĪBU: Nepieļaut nepārtrauktu blendera darbu ilgāk par 3 minūtēm!

UZMANĪBU: Pulsācijas darba režīms kalpo tikai blendēšanai ar maksimālu ātrumu, kad “Pulse” poga (2A) ir piespiesta.

TIRIŠANA UN UZGLABĀŠANA

Pārlicināties, ka blenders ir atvienots no strāvas.

1. Kausi, vāki un asmeņi jāmazgā ūdenī ar trauku mazgāšanas līdzekļa pievienošanu. Lai precīzi nomazgāt kausu, var tajā ieliet ūdeni ar trauku mazgāšanas līdzekli, pieslēgt blenderi strāvai un iedarbināt to uz īsu brīdi "pulse" režīmā. Pēc tam jāizlej ūdens, kārtīgi jānoskalo un jālauj izžūt.

2. Neīru korpusu (1D) no tirīt ar mitru lupatiņu, tad noslaukot sausu.

UZMANĪBU: Neiegremdēt blendera korpusu ūdenī vai citos šķidrumos.

UZMANĪBU: Nemazgāt nevienu no blendera elementiem trauku mazgājamā mašīnā.

TEHNISKIE DATI

Jauda: 220-240V ~50/60Hz

Strāvas padeve max.: 800W Strāvas padeve: 500W

Maksimālais nepārtrauktās darbības laiks: 3 minūtes

Minimālais pārtraukuma laiks starp darba cikliem: 3 minūtes

Ierīce ir izstrādāta II izolācijas klasē un atbilst nepieciešamajām direktīvām:
zema sprieguma direktīva (LVD),
elektromagnētiskā saderība (EMC),
izstrādājums ir atzīmēts ar CE marķējumu.



Apkārtējās vides aizsardzība. Kartona iepakojumu, lūdzu, nododiet atsevišķi pārstrādei. Polietilēna maisījums (PE) izmest plastmasas izstrādājumiem paredzētajos konteineros. Lietotās elektropreces nododiet attiecīgajos pieņemšanas punktos. Ierīcē satur bīstamas sastāvdaļas, kas var izraisīt draudus apkārtējai videi. Elektroierīce jānodod tā, lai ierobežotu tās atkārtotu izmantošanu. Ja ierīcē atrodas baterijas, izņemt tās un nododiet pieņemšanas punktā atsevišķi. Produktu neizmest sadzīves atkritumu konteinerā!

EESTI

ÜLDISED OHUTUSJUHISED. LUGEGE SEADME KASUTUSOHUTUST PUUDUTAVAD JUHISED TÄHELEPANELIKULT LÄBI JA HOIDKE ALLES

Kui seadet kasutatakse ärilisel eesmärgil, muutuvad garantiitingimused.

1. Enne seadme kasutamist loe kasutusjuhend hoolikalt läbi ja järgi kõiki seal leiduvaid juhiseid. Tootja ei vastuta nende kahjustuste eest, mis tekivad seadme mitteotstarbekohase kasutamise ja ebaõige käsitsemise tagajärjel.

2. Seade on ettenähtud ainult koduseks kasutamiseks. Ära kasuta seadet mitteotstarbekohastel eesmärkidel.

3. Seade tuleb lülitada ainult 220-240V ~50/60Hz toitepesa. Selleks, et seadme kasutusohutus oleks suurem, ära lülita üheaegselt ühte vooluringi mitut elektriseadet.

4. Seadme kasutamise ajal ole eriti ettevaatlik ja tähelepanelik siis, kui läheduses viibivad lapsed. Ara luba lastel mängida seadmega, samuti ära luba lastel ega isikutel, kes ei tunne seda seadet, et nad kasutaksid seda.

5. ETTEVAATUST: 8-aastased ja vanemad lapsed, füüsilise-, sensoorse- või vaimse puudega inimesed, samuti inimesed, kelle pole piisavalt koemusi ega teadmisi seadme kasutamiseks, võivad seadet kasutada vaid nende ohutuse eest vastutava isiku järelevalve all või juhul, kui neile on antud piisavad juhtnöörid seadme ohutuks kasutamiseks ja nad on teadlikud ohtudest, mis võivad seadme kasutamisega kaasneda. Arge lubage lastel seadmega mängida. Arge lubage lastel seadet puhastada ega hooldada, välja arvatud juhul, kui laps on 8-aastane või vanem ja tegutseb järelevalve all.

6. Pärast seadme kasutamist võta alati pistik pistikupesast välja, hoides sealjuures pistikupesast kinni. ARA tõmba kunagi toitejuhtmest.

7. Ära pane kaablit, pistikut ega seadet vette või mingisse muuse vedelikku. Kaitse seadet ilmastikutingimuste (vihm, päike, jne) eest ning ära kasuta kõrgendatud niiskuse tingimustes (vannitoad, niisked kampaingumajad).

8. Kontrolli aeg-ajalt toitejuhtme seisundit. Juhul kui toitejuhe on vigastatud, siis peab ta väljavahetama selleks volitatud remonditöökojas, et vältida hädaohtlikku olukorda.

9. Ära kasuta vigastatud toitejuhtmega seadet, või kui seade kukkus maha või on mingil muul viisil vigastatud või töötab ebaõigelt. Ara paranda seadet ise, sest sa võid saada elektrilöögi. Vigastatud seade anna selleks volitatud remonditöökotta, et ta seal ära parandataks. Kõiki parandustöid võivad teostada ainult selleks volitatud remonditöökojad. Valesti teostatud seadme parandus võib tekitada tõsise ohtuolukorra seadme kasutajale.

10. Pärast kasutamist aseta seade jahedale, kindlale ja siledale pinnale ja vaata, et lähedal poleks soojusallikaid nagu: elektripliit, gaasipliit, jms.

11. Ära kasuta seadet kergestisüttivate materjalide läheduses.

12. Toitejuhe ei või rippuda üle laua ääre või puutuda vastu kuumat pealispinda.
13. Ärge jätke sisselülitatud seadet ega laadijat pistikupesasse järelvalveta.
14. Ohutuse tagamiseks on lisameetmena soovitatav paigaldada elektrijuhtmesistikule, kust vannituba toite saab, vahelduvvoolukaitse (RDC), mille nominaalne voolutugevus ei ületa 30 mA. Selles küsimuses pöörduge kvalifitseeritud elektriku poole.
15. Ärge pange kannmikseri nõusse sõrmi ega muid esemeid, kui seade on sisse lülitatud.
16. Olge ettevaatlikud terade käsitlemisel, et vältida kehavigastusi.
17. Vältige pikkade juuste, sallide, lipsude jms rippumist kannu ja seadme töötavate elementide kohal.
18. Kasutage ohutuse eesmärgil üksnes volitatud teeninduse poolt müüdnud originaalvarvikuid ja –varuosi, mis sobivad kokku antud kannmikseri mudeliga.
19. Tarvikute väljavõtmisel olge ettevaatlikud teradega: vigastuste oht.
20. Ärge peske mistahes kannmikseri elementi nõudepesumasinas.
21. Tarvikute vahetamist võib teostada üksnes välja lülitatud seadme korral. Võtke seade võrgukontaktist välja.
22. Ärge pange kannmikseri nõusse teisi tooteid peale toiduainete ja vedelike. Ärge pange nõusse kuumi tooteid.
23. Seade ei sobi munavalgete vahustamiseks ega taina segamiseks.
24. Ärge kasutage korpuse puhastamiseks agressiivseid pesuvahendeid, kuna nad võivad põhjustada selliste informeerivate graafiliste sümbolite nagu skaalade, märgistuste, hoiatussümbolite jms eemaldumist.
25. Ärge käivitage kannmikserit „kuivalt“ – ilma toiduaineta.
26. KÄNNMIKSERI MAKSIMAALNE PIDEVA TÖÖ AEG ON 3 MINUTIT. Pärast 3-minutilist pidevat tööd tuleb oodata paar minutit enne järgmist sisselülitamist.
27. Ärge valage nõudesse kuumi vedelikke (üle 60°C)
28. Terade blokeerumisel võtke alati enne blokeerivate elementide eemaldamist toitejuhtme pistik võrgukontaktist välja.
29. Ärge teisaldage seadet töötamise ajal.

SEADME KIRJELDUS

1A – kork	1B – kaas
1C – kannmikseri nõu	1D – korpus
1E – kiiruse seadistamise pöördnupp	1F, 2A – nupp "Pulse"
1G – kannmikseri nõu alus	
2B – välja lülitatud	2C – 1. kiirus
2D – 2. kiirus	

SEADME KASUTAMINE

Enne esmakasutamist:

1. Eemaldage kannmikseri korpuselt, nõult ja kaanelt kõik kleebised.

2. Puhastage seadet vastavalt punktile „Puhastamine“.

Kannmikseri kasutamine:

1. Pange kannmikseri korpus (1D) kindlale, tasasele alusele.

2. Kontrollige, kas kiiruse seadistamise nupp (1E) paikneb välja lülitatud (2B) asendis.

3. Pange kannmikseri nõu (1C) korpusele (1D).

4. Võtke kannmikseri nõult (1C) kaas (1B), pange sellesse segamiseks ette nähtud toiduaine.

Üleloksumise vältimiseks ei tohiks toiduainete kogus kannus ületada 3/4 selle kõrgusest

5. Pange toitejuhtme pistik võrgukontakti.

6. Lülitage kannmikser sisse, vajutades nupule "Pulse" (2A) või pöörates kiiruse nuppu (1E) väiksemale (2C) või suuremale kiirusele (2D).

TÄHELEPANU: Hoidke segamise ajal alati käega nõust (1C).

7. Pärast segatavate toiduainete õige konsistentsi saavutamist lülitage kannmikser välja, vajutades nupule "Pulse" (2A) või keerates kiiruse seadistamise nuppu (1E) välja lülitatud asendisse (2B). Oodake, kuni terad seiskuvad. Võtke toitejuhtme pistik võrgukontaktist. Eemaldage kann.

TÄHELEPANU: Ärge laske kannmikseril pidevalt töötada pikemalt kui 3 minutit!

TÄHELEPANU: Pulsseeriva töö režiim on ette nähtud lühiajaliseks maksimaalse kiirusega segamiseks, kui nupp "Pulse" (2A) on alla vajutatud.

PUHASTAMINE JA HOOLDUS

Kontrollige, kas kannmikser on võrgukontaktist välja võetud.

1. Peske nõusid, kaasi ja terasid nõudepesuvahendiga vees. Kannu põhjaliku pesemise eesmärgil valage sellesse nõudepesuvahendiga

vett, ühendage kannmikser toitevõrku ja käivitage see hetkeks „Pulse” režiimil. Seejärel valage kannust vesi välja, loputage seda põhjalikult ja kuivatage.

2.Määratud korpus (1D) puhastage niiske lapiga, seejärel hõõruge kuivaks.

TAHELEPANU: Ärge pange kannmikseri korpus vette ega teistesse vedelikesse.

TAHELEPANU: Ärge peske mistahes kannmikseri elementi nõudepesumasinas.

TEHNILISED ANDMED

Pinge: 220-240V ~50/60Hz

Võimsus max.: 800W Võimsus: 500W

Maksimaalne pidev tööaeg: 3 minutit

Minimaalne vaheaeg töösüklike vahel: 3 minutit

Seade on valmistatud II ohutusklassis ja ei vaja maandamist.

Seade on vastavuses direktiivide nõudmistega:

Madalpinge elektriseade (LVD)

Elektromagneetiline ühilduvus (EMC)

Toode on märgistatud andmeplaadil CE märgiga



Hoolitse keskkonnakaitse eest. Kartongist pakendid vii makulatuuri. Kilekotid (PE) viska kasutatud plastiku jaoks ettenähtud mahutitesse.

Kasutatud seadmed vii selleks ettenähtud kogumispunktidesse, sest seadmes leiduvad ohtlikud elemendid võivad olla kahjulikud keskkonnale.

Elektriseadmed tuleb anda nõi ära, et seadet ei saaks enam uuesti kasutada. Kui seadmes on patareid, tuleb need välja võtta ja anda eraldi kogumispunkti. Seadet ei tohi visata olmejäätmete konteineritesse!!

ROMÂNĂ

INSTRUCȚIUNI IMPORTANTE CU PRIVIRE LA SIGURANȚA DE UTILIZARE CITIȚI CU ATENȚIE ȘI PĂSTRĂȚI PENTRU VIITOR

- 1.Înainte de a începe utilizarea dispozitivului citiți manualul de instrucțiuni și urmați instrucțiunile conținute de acesta. Producătorul nu este responsabil pentru daunele cauzate de utilizarea dispozitivului care nu este în conformitate cu destinația sau deservirea incorectă a acestuia.
- 2.Dispozitivul este destinat numai pentru uz casnic. Nu folosiți acest dispozitiv în alte scopuri decât cele pentru care este destinat. Dispozitivul este destinat numai pentru uz casnic. Nu folosiți acest dispozitiv în alte scopuri decât cele pentru care este destinat.
- 3."Dispozitivul trebuie conectat numai la o priză cu legătură la pământ 220-240V~ 50/60Hz. În vederea mării siguranței beneficiarului la un singur circuit, nu trebui conectate în același timp mai multe aparate electrice."
- 4.Trebuie să fiți foarte precauți în cazul folosirii dispozitivului în cazul în care în apropierea acestuia se află copii. Nu permiteți copiilor să se joace cu dispozitivul și nu permiteți folosirea acestuia de către copii și persoanele care nu cunosc dispozitivul.
- 5.AVERTIZARE: Acest dispozitiv poate fi utilizat de copii care au vârsta de peste 8 ani și mai mari, de către persoane cu capacități fizice, senzoriale și mentale limitate și de către persoane fără experiență și care nu cunosc dispozitivul, atunci când acestea sunt supravegheate sau au fost instruite cu privire la utilizarea dispozitivului în siguranță și cunosc pericolele care reies din utilizarea acestui dispozitiv. Copii nu ar trebui să se joace cu echipamentul. Curățarea și conservarea dispozitivului nu trebuie realizată de copii, în afara cazului în care aceștia au depășit vârsta de 8 ani și aceste activități sunt realizate sub supravegherea unei persoane adulte.
- 6.Întotdeauna după ce dispozitivul nu mai este folosit scoateți ștecherul din priza de alimentare cu curent electric și țineți priza cu mâna. NU trageți de cablul de alimentare.
- 7.Nu scufundați cablul, ștecherul și nici întregul dispozitiv în apă sau alt lichid. Nu expuneți echipamentul la acțiunile condițiilor atmosferice (ploaie, raze solare, etc.) și nici nu îl folosiți în condiții de umiditate ridicată (baie, bungalouri cu umezeală).
- 8.Periodic trebuie să verificați starea cablului de alimentare. În cazul în care cablul de alimentare este deteriorat, acesta trebuie înlocuit cu unul nou de către un atelier de specialitate în scopul de a evita orice pericol.
- 9.Nu folosiți dispozitivul care are defect cablul de alimentare sau în cazul în care acesta a fost scăpat din mână sau este defect în orice alt mod sau în cazul în care nu funcționează corect. Nu reparați singuri dispozitivul deoarece acest lucru poate conduce la electrocutare. Dispozitivul defect trebuie să îl transmiteți către un service pentru ca acesta să fie verificat și în caz de nevoie reparat. Toate reparațiile pot fi efectuate numai de către punctele de

service care posedă autorizație. Reparația care nu este realizată incorect poate cauza pericol grav pentru beneficiar.

10. Dispozitivul trebuie amplasat pe o suprafață stabilă, netedă, departe de dispozitivele de bucătărie care redau căldură, așa cum ar fi: aragazul electric și cel pe gaz etc.

11. Nu folosiți dispozitivul în apropierea materialelor combustibile.

12. Cablul de alimentare nu poate să atârne peste marginea mesei sau să atingă suprafețele fierbinți.

13. Nu se permite lăsarea dispozitivului pornit și nici a alimentatorului în priză fără supraveghere.

14. Pentru a asigura o protecție suplimentară, se recomandă instalarea pe circuitul electric a unui dispozitiv cu curent diferențial (RCD) cu curent alternativ diferențial care nu va depăși 30 mA. În acest sens trebuie să vă adresați unui electrician specialist.

15. Nu introduceți degetele sau alte obiecte în cupa blenderului, atunci când dispozitivul este pornit.

16. Manipulați cu atenție lamele, pentru a evita rănirea.

17. Asigurați-vă ca deasupra cupei și a părților de lucru ale aparatului nu atâră pâr lung, eșarfe, cravate, etc. ...

18. Din motive de siguranță, utilizați numai accesoriile originale și piese de schimb potrivite pentru un anumit model de blender și care sunt vândute de către un service autorizat.

19. În momentul în care scoateți accesoriile trebuie să fiți foarte atenți când manevrați lamele: acestea pot răni.

20. Nu spălați nici una din piesele componente ale blenderului în mașina de spălat vase.

21. Schimbarea accesoriilor se poate face numai atunci când aparatul este oprit. Deconectați aparatul de la priză.

22. Nu introduceți în cupa blenderului altele produse decât cele alimentare și lichide. Nu turnați produse fierbinți în cupă.

23. Aparatul nu este adecvat pentru baterea ouălor și frământarea aluatului.

24. Pentru spălarea carcasi nu folosiți detergenți abrazivi, deoarece acestea pot duce la ștergerea simbolurilor grafice informative, cum ar fi: scalele de gradare, marcajele, semnele de avertizare, etc.

25. Nu porniți cupa de mixare pe "uscat" - fără produse.

26. **TIMPUL MAXIMAL DE FUNCȚIONARE NEÎNTRERUPTĂ A BLENDERULUI ESTE DE 3 MINUTE.** După 3 minute de funcționare continuă, așteptați câteva minute înainte de a reporni aparatul.

27. Nu turnați în cupe lichide fierbinți (peste 60 ° C)

28. În caz de blocare a lamelor înainte de a scoate elemente de blocare, întotdeauna deconectați

cablul de alimentare de la priza electrică.

29. Nu mișcați aparatul în timpul funcționării.

DESCRIEREA APARATULUI

1A – obturator

1C – bolul blenderului

1E – butonul de reglare a vitezei

1G – suportul cupa blenderului

1B – capac

1D – corpul

1F, 2A – buton "Pulse"

2B – oprit

2D – 2 viteză

2C – 1 viteză

FOLOSIREA DISPOZITIVULUI

Înainte de prima utilizare:

1. Îndepărtați toate abțibildurile de pe carcasa, cupa și capacul blenderului.

2. Curățați aparatul în conformitate cu punctul "Curățarea".

Utilizarea blenderului:

1. Amplasați corpul (1D) blenderului pe o suprafață solidă, netedă.

2. Asigurați-vă că butonul de reglare a vitezei (1E) este setat în poziția oprire (2B).

3. Puneți cupa blenderului (1C) pe corpul acestuia (1D).

4. Scoateți capacul (1B) de pe cupa (1C) blenderului, și introduceți toate ingredientele destinate pentru mixare. Pentru a evita preaplînul,

nivelul ingredientelor din čupa n trebaue sã depãšeašcã 3/4 din vãlãtãimea acesteia.

5. Conectați cablu de alimentare la prizã electricã.

6. Porniți blenderul apãšãnd "Pulse" (2A) sau prin rotirea butonului de reglare a vitezei (1E) la o vitezã mai micã (2C) sau mai mare (2D).
NOTA: Întotdeauna trebuie sã țineți čupa (1C) cu mãna în timpul procesului de mixare.

7. Dupã obținerea consistenței corespunzãtoare produselor mixate opriți blenderul din funcționare prin eliberarea butonului "Pulse" (2a) sau prin rotirea butonului de reglare a vitezei (1E) în poziția oprit (2B). Așteptați pãnã cãnd se opresc lamele. Deconectați cablu de alimentare de la prizã electricã. Scoateți čupa.

NOTA: Nu permiteți ca blenderul sã funcționeze în continuu mai mult de 3 minute!

NOTA: Modul de funcționare pulsatoare este utilizat pentru mixarea temporarã la vitezã maximã în cazul în care butonul "Pulse" (2a) este apãsat.

CURĂȚARE ȘI MENTENANȚĂ

Asigurați-vã cã, blenderul este deconectat de la curentul electric.

1. Cãnile, capacele și cuțitele trebuie spãlate în apã cu adaos de detergent pentru spãlat vase. Pentru a spãla bine cana puteți turna în interiorul acesteia apã cu detergent pentru spãlat vase, apoi conectați blenderul la rețeaua de alimentare cu curent electric și porniți-l pentru scurt timp în modul "pulse". Apoi vãrsați apa, clãtiți bine și uscați-l.

2. Corpul murdar (1D), trebuie șters cu o cãrpã umedã, apoi trebuie uscat.

NOTA: Nu scufundați corpul blenderului în apã sau alte lichide.

NOTA: Nu spãlați nici o piesã componentã a blenderului în mașina de spãlat vase.

DATE TEHNICE

Alimentare: 220-240V ~50/60Hz

Putere max.: 800W Puter : 500W

Timp maxim de funcționare continuã: 3 minute

Timp minim de intrerupere între ciclurile de lucru: 3 minute

Dispozitivul este fabricat în clasa II de izolare..

Dispozitivul este în conformitate cu cerințele directivelor:

Dispozitiv electric de joasã tensiune (LVD)

Compatibilitate electromagnetica (EMC)

Produs marcat cu simbolul CE pe plãcuța de fabricație



Din grija pentru mediul înconjurãtor. Ambalajele din carton vã rugãm sã le transmiteți la centrele de maculaturã. Sacii din polietilenã (PE) trebuie aruncați în recipientele pentru materialele plastice. Dispozitivul uzat trebuie transmis la punctul corespunzãtor de depozitare, deoarece componente periculoase care se gãsesc în dispozitiv pot fi foarte periculoase pentru mediul înconjurãtor. Dispozitivul electric trebuie transmis în așa fel încãt sã se limiteze utilizarea lui repetatã. Dacă în dispozitiv se gãsesc baterii acestea trebuie scosã și transmise cãtre punctul de depozitare a acestora, separat.

BOSANSKI

OPŠTI USLOVI BEZBJEDNOSTI. VAŽNE UPUTE KOJE SE TIČU BEZBJEDNOSTI UPOTREBE. PROCITAJTE IH PAŽLJIVO I SAČUTOVAJTE KAKO BISTE IH KONSULTOVALI U BUDUĆNOSTI

1. Prije početka eksploatacije aparata treba pročitati uputstvo za upotrebu i postupati prema njegovim uputama. Proizvođač ne snosi odgovornost za štete koje su nastale uslijed nenamjenske upotrebe ili neodgovarajućeg rukovanja.

2. Aparat je namjenjen isključivo za kućnu upotrebu. Ne smije se koristiti u druge svrhe – koje nisu u skladu s njegovom namjenom.

3. Aparat treba priključiti isključivo u utičnicu sa uzemljenjem 220-240V ~50/60Hz

U cilju povećanja bezbjednosti eksploatacije, u jedno strujno kolo se ne može istovremeno priključiti više električnih uređaja.

4. Treba obratiti posebnu pažnju tokom korištenja aparata, kad se u blizini nalaze djeca. Nemojte dopustiti djeci da se igraju aparatom. Nemojte dozvoljavati djeci niti osobama koje nisu upoznate sa aparatom da ga koriste.

5. UPOZORENJE: Ovaj uređaj mogu da koriste djeca starija od 8 godina i osobe sa ograničenim fizičkim, osjetilnim i mentalnim sposobnostima ili osobe neiskusne te neupoznate sa uređajem, ako se upotreba vrši pod nadzorom osobe odgovorne za njihovu bezbjednost ili ako su ove osobe dobile upute vezane za bezbjednu upotrebu uređaja i svjesne su opasnosti vezanih za upotrebu uređaja. Djeca se ne smiju igrati sa uređajem. Čišćenje i konzervacija uređaja ne smije se vršiti od strane djece, sem ako su starija od 8 godina i vrše ove radnje pod nadzorom odrasle osobe

6. Uvijek nakon upotrebe, izvadište utikač iz utičnice za napajanje, pridržavajući utičnicu rukom. NEMOJTE vući mrežni kabel.

7. Ne potapati kabel, utikač ili sav aparat u vodu ili bilo koju drugu tečnost. Ne izlagati dejstvu atmosferskih prilika (kiša, sunce i dr.) i ne koristiti u uslovima povišene vlažnosti

(kupati, „vlažne“ vikendice).

8. Periodično provjeravajte stanje kabela za napajanje. Ako je kabel za napajanje oštećen, treba biti promjenjen od strane specijalizovanog servisa sa ciljem sprječavanja opasnosti.
9. Nemojte koristiti aparat: kad je oštećen kabel za napajanje, nakon pada na tlo, kad je na bilo koji način oštećen, kad nepravilno radi. Nemojte samostalno popravljati aparat zbog opasnosti od udara struje. Oštećen aparat predajte odgovarajućem servisu da izvrši provjeru ili popravak. Sve popravke mogu vršiti isključivo ovlašteni servisi. Nepravilno izveden popravak može prouzročiti ozbiljnu opasnost za korisnika.
10. Aparat treba staviti na hladnu, stabilnu, ravnu površinu, daleko od zagrijanih kuhinjskih uređaja kao što su: štednjak, plinski plamenik i dr.
11. Nemojte koristiti aparat u blizini lako zapaljivih materijala.
12. Kabel za napajanje ne može visjeti preko ruba stola niti dodirivati vruće površine.
13. Aparat ili uređaj za napajanje ne smiju da budu priključeni na utičnicu bez nadzora.
14. Da se obezbijedi dodatna zaštita preporučujemo da u električnom krugu instalirate zaštitni uređaj diferencijalne struje (RCD) sa nominalnom diferencijalnom strujom, koja nije veća od 30 mA. U vezi sa tim treba se obratiti električaru-stručnjaku.
15. Ne stavljajte prste ili druge predmete u čašu blendera, kada je uređaj uključen.
16. Oprezno rukujte s lopaticama da se izbjegne ozljede.
17. Pobrinite se da iznad čaše i radećih djelova mašine ne vise duga kosa, marama, kravate, itd....
18. Iz sigurnosnih razloga, koristite samo originalni pribor i rezervne dijelove pogodne za vaš model blendera, prodavane od strane ovlaštenog servisa.
19. Priilikom uklanjanja pribora, budite veoma oprezni pri rukovanju s oštricama: oni mogu povrediti.
20. Nemojte prati bilo koji dio blendera u mašini za suđe.
21. Izmjene pribora se može vršiti samo kada je uređaj isključen. Isključite uređaj iz struje.
22. Nemojte stavljati u čašu blendera druge proizvode osim hrane i tekućine. Ne stavljajte vruće predmete u čašu.
23. Uređaj nije pogodan za mućenje bjelanca i gnječenje tijesta
24. Za pranje kućišta nemojte koristiti abrazivne deterdžente, jer oni mogu biti uzrok uklanjanja informacija isrtanih grafičkim simbolima, kao što su: skale, oznake, znakove upozorenja, itd.
25. Nemojte pokrenuti miješanje čaše blendera "na suvo" - bez proizvoda.
26. **NEPREKIDNO MAKSIMALNO RADNO VRIJEME JE 3 MINUTA.** Nakon 3 minute neprekidnog rada, sačekajte nekoliko minuta prije ponovnog pokretanja.
27. Ne stavljajte u zdjele vruće tečnosti (iznad 60oC)
28. U slučaju blokade oštrica prije uklanjanja blokirajućih dijelova, uvek isključite utikač napojnog kabela iz električne utičnice.
29. Ne pomerajte uređaj tijekom rada.

OPIS UREĐAJA

1A – reza
1C – čaša blendera
1E – okretni prekidač kontrole brzine
1G – podnožje čaše drobilnika

1B – poklopac
1D – tijelo
1F, 2A – dugme "Pulse"

2B – isključen
2D – 2 brzina

2C – 1 brzina

UPOTREBA UREĐAJA

Prije prve upotrebe:

1. Uklonite sve naljepnice iz kućišta, čaše i poklopca blendera.
2. Očistite uređaj u skladu s tačkom „Čišćenje“.

Korištenje blendera:

1. Postavite tijelo (1D) blendera na čvrstu, ravnu površinu.
2. Pobrinite se da je kontrola brzine (1E) postavljena u položaj isključeno (2B).
3. Postavite čašu blendera(1C) na tijelo (1D).
4. Skinite poklopac (1B) čaše (1C) blendera, stavite sve sastojke za miješanje. Da biste izbjegli prelijevanja, nivo sastojaka u čaši ne smije

prelaziti 3/4 njegove visine.

5. Utaknite utikač kabla za napajanje u električnu utičnicu.

6. Uključite blender pritiskom na dugme "Pulse" (2A) ili okretanjem prekidača za kontrolu brzine (1E) u sporiju (2C) ili veću brzinu (2D).

NAPOMENA: Uvijek držite čašu (1C) rukom, dok traje miješanje.

7. Nakon dobijanja odgovarajuće konzistencije pomiješanih proizvoda isključite blender ispuštajući dugme "Pulse" (2A) ili okretanjem prekidača za kontrolu brzine (1E) u položaj za isključeno (2B). Sačekajte da se zaustave oštrice. Isključite napajalni utikač iz električne utičnice. Uklonite čašu.

NAPOMENA: Ne dozvolite blenderu kontinuirani rad za više od 3 minuta!

NAPOMENA: Impulсни režim rada se koristi za privremeno miješanje na maksimalnoj brzini, kada dugme "Pulse" (2A) je pritisnuto.

ČIŠĆENJE I ODRŽAVANJE

Uvjerite se da je blender isključen iz struje.

1. Čaše, poklopce i noževe oprati u vodi sa dodatkom tekućine za pranje posuđa. Da bi se precizno opralo čašu možete u njega sipati vodu sa dodatkom tekućine za pranje posuđa, spojite blender na mrežu i pokrenite ga na kratko u režimu "pulse". Zatim izlijte iz njega vodu, temeljito isperite i osušite.

2. Prilavo tijelo (1D) obrišite vlažnom krpom, zatim je obrišite.

NAPOMENA: Ne uranjajte tijela blendera u vodu ili druge tečnosti.

NAPOMENA: Nemojte prati bilo koji dio blendera u mašini za suđe.

TEHNIČKI PODACI

Napajanje: 220-240V ~50/60Hz

Snaga max.: 800W Snaga: 500W

Maksimalno neprekidno vreme rada: 3 minuta

Minimalno vreme odmora između radnih ciklusa: 3 minuta

Uređaj ima II. klasu izolacije i zahtjeva uzemljenje.

Aparat ispunjava zahtjeve direktiva:

Električni uređaj niskog napona (LVD)

Elektromagnetna kompatibilnost (EMC)

Proizvod je označen oznakom CE na nazivnoj tablici.



Brnući za okoliš. Molimo Vas da kartonska pakovanja odnesete u otkup otpadnog papira. Polietilenske džakove (PE) bacajte u kontejner za plastiku. Iskorišćen uređaj treba odneti na odgovarajuću deponiju, jer opasni sastojci koji se u njemu nalaze, mogu biti opasni za okoliš. Električni uređaj treba odneti na način, koji ograničava njegovu ponovnu upotrebu i korištenje. Ako se u uređaju nalaze baterije, treba ih izvaditi i odvojeno predati na deponiju. Uređaj se ne smije bacati u kontejner za komunalni otpa.!!

MAGYAR

A BIZTONSÁGRA VONATKOZÓ FONTOS UTASÍTÁSOK OLVASSA EL FIGYELMESEN, ÉS ŐRIZZE MEG A KÉSŐBBIEKRE

1. A készülék használatbavétele előtt olvassa el a kezelési útmutatót, és járjon el az abban leírtak szerint. A gyártó nem vállal felelősséget a rendeltetéstől eltérő használatból vagy a nem megfelelő kezelésből eredő esetleges károkért.
2. A berendezés kizárólag otthoni használatra készült. Ne használja, más, a rendeltetésétől eltérő célra.
3. A berendezést kizárólag 220-240V ~50/60Hz, földelt dugaszolóaljzatra szabad csatlakoztatni. A biztonság fokozása érdekében egy áramkörre nem szabad egy időben nagyon sok elektromos készüléket kötni.
4. Különösen óvatosan kell eljárni a készülék használatakor, ha a közelben gyerekek tartózkodnak. Nem szabad megengedni, hogy a gyerekek játszanak a készülékkel, sem pedig azt, hogy a berendezést nem ismerő személyek használják.
5. FIGYELMEZTETÉS: Jelen készüléket használhatják 8 évnél idősebb gyermekek, valamint fizikai, érzékelő vagy pszichikai képességeikben korlátozott személyek, vagy olyan valaki, aki nem ismeri a készüléket, nincs vele tapasztalata, feltéve, hogy ez a biztonságukért felelős személy felügyeletével történik, vagy kioktatták őket a készüléknek biztonságos használatára, és tudatában vannak a használatával járó veszélyeknek. A gyerekek nem játszhatnak a berendezéssel. A berendezést ne tisztítsák és ne tartsák karban gyerekek, esetleg csak akkor, ha 8 évnél idősebbek, és ezt felügyelettel teszik.
6. Használat után húzza ki a dugaszt a hálózati dugaszolóaljzathoz úgy, hogy kézzel tartja a dugaszolóaljzatot. NE húzza a hálózati kábelnél fogva.
7. Ne merítse a kábelt, a dugaszt vagy az egész készüléket vízbe vagy más folyadékba. Ne tegye ki a készüléket az időjárás hatásainak (eső, napsütés stb.), és ne használja megnövekedett páratartalmú körülmények között (fürdőszoba, nedves kempingházak).
8. Időként ellenőrizze a hálózati kábel állapotát. Ha a hálózati kábel sérült, akkor a veszély megszüntetése érdekében azt erre specializált javítóműhelyben ki kell cseréltetni.
9. Ne használja a készüléket sérült hálózati kábellel, vagy ha azt leejtették, vagy bármilyen

más módon megsérült, illetve rosszul működik. Ne javítsa önállóan a készüléket, mivel ez áramütés veszélyével jár. A sérült berendezést adja be megfelelő szervizbe ellenőrzésre vagy javításra. Bármilyen javítást kizárólag erre jogosult szerviz végezhet. A helytelenül végzett javítás komoly veszélyt jelenthet a használó számára.

10. A készüléket hideg, stabil, lapos felületre kell állítani, messze olyan konyhai készülékektől, amelyek felmelegedhetnek: pl. mikrosütőtől, gáztűzhelytől stb.

11. Ne használja a készüléket gyúlékony anyagok közelében.

12. A hálózati kábel nem lóghat az asztal szélén túl, vagy nem érhet forró felülethez.

13. Nem szabad felügyelet nélkül hagyni a bekapcsolt készüléket vagy tápegységet.

14. Plusz védelem érdekében ajánlott az elektromos áramkörbe 30 mA-t nem meghaladó névleges túláramra méretezett túláram-védőkapcsolót (RDC) kell beépíteni. Ezt villanyszerelőre kell bízni.

15. Ne tegye a kezét és semmilyen tárgyat a mixer poharába, ha a készülék be van kapcsolva.

16. Kezelje óvatosan a pengéket, a sérülések elkerülése érdekében.

17. Vigyázzon, hogy a pohár és a készülék forgó alkatrészei fölött ne lógjon be hosszú haj, sál, nyakkendő stb.

18. A biztonság érdekében, csak szakszerviz által értékesített, eredeti, az adott modellhez kialakított tartozékokat és alkatrészeket használjon.

19. A tartozékok eltávolításakor nagyon óvatosan kezelje a pengéket: sérülést okozhatnak.

20. A turmixgép egyetlen alkatrészét se mossa mosogatógépben.

21. A tartozékok cseréjét csak a készülék kikapcsolt állapotában hajtsa végre. Áramtalanítsa a készüléket.

22. Ne tegyen a turmixgép poharába más anyagokat csak élelmiszereket és folyadékokat. Ne egyen forró anyagokat a pohárba.

23. A készülék nem alkalmas habveréshez és tésztakészítéshez.

24. A ház tisztításához ne használjon agresszív tisztítószereket, mert ezek eltávolíthatják a rajta levő grafikus információs jeleket, olyanokat mint: osztások, jelek, figyelmeztető jelzések.

25. Ne működtesse a mixerpoharat „szárazon” – anyag nélkül.

26. A MIXER MAXIMÁLIS MEGSZAKÍTÁS NÉLKÜLI ÜZEMELTETÉSI IDEJE 3 PERC. 3 perc folyamatos működés után várjon néhány percet a következő használat előtt.

27. Ne öntsön a pohárba forró folyadékot (legfeljebb 60°C).

28. A pengék elakadása esetén, az elakadást okozó anyag eltávolítása előtt, mindig húzza ki a tápkábel csatlakozóját a konnektorból.

29. Ne mozgassa a készüléket működés közben.

A KÉSZÜLÉK LEÍRÁSA

1A – dugasz

1C – mixerpohár

1E – sebesség szabályzógomb

1G – a mixerpohár alapja

1B – fedél

1D – készüléktest

1F, 2A – „Pulse” nyomógomb

2B – kikapcsolva

2D – 2. fokozat

2C – 1. fokozat

A KÉSZÜLÉK HASZNÁLATA

Az első használat előtt:

1. Távolítsa el az összes matricát a készülékről, a mixerpohárról és a fedélről is.

2. Tisztítsa meg a készüléket a „Tisztítás” pontnak megfelelően.

A turmixgép használata:

1. Állítsa a készüléktestet (1D) sima, stabil felületre.

2. Győződjön meg arról, hogy a sebességszabályzó gomb (1E) kikapcsolt állapotba van-e állítva (2B)

3. Tegye a mixerpoharat (1C) a készüléktestre (1D)

4. Vegye le a mixerpohár (1C) fedelét (1D), tegye bele a hozzávalókat a mixeléshez. A kiömlés elkerülése érdekében, a hozzávalók szintje ne haladja meg a pohár magasságának 3/4 -ét.

5. Dugja be a tápkábel csatlakozóját a konnektorba.

6. Kapcsolja be a turmixgépet a „Pulse” gomb (2A) megnyomásával, vagy a sebesség szabályzógomb (1E) elforgatásával a lassabb (2C) vagy gyorsabb (2D) fokozatra.

FIGYELEM: Mindig tartsa a poharat (1C) a turmixolás során.

7. A turmixolt anyag megfelelő konzisztenciájának elérése után kapcsolja ki a turmixgépet a „Pulse” (2A) elengedésével, vagy a sebesség

szabályzógomb (1E) kikapcsolt állapotba (2B) tekerésével. Várja meg a kések megállását. Húzza ki a tápkábel csatlakozóját a konnektorból. Vegye le a poharat.

FIGYELEM: Ne használja a darálót folyamatosan 3 percen túl!

FIGYELEM: Az impulzusmód maximális sebességgel csak rövid idejű mixeléshez szolgál, amikor meg van nyomva a „Pulse” nyomógomb (2A).

TISZTÍTÁS ÉS KARBANTARTÁS

Győződjön meg arról, hogy a mixer áramtalanítva van-e.

1. A poharat és a fedelet mosogatószeres vízzel el lehet mosni. A pohár tökéletes elmosásához önthetünk bele mosogatószeres vizet, helyezzük áram alá a mixert és indítsuk el „Pulse” módban egy rövid időre. Majd öntse ki belőle a vizet, öblítse ki és szárítsa meg.

2. A bepiszkolódott készülékházat (1D) előbb törölje át nedves törölruhával, majd törölje szárazra.

FIGYELEM: A készüléktestet ne merítse vízbe, sem más folyadékba.

FIGYELEM: Mixer egyik alkatrészét se mossa mosogatógépbén.

MŰSZAKI ADATOK

Tápfeszültség: 220-240V ~50/60Hz

Teljesítmény max.: 800W Teljesítmény: 500W

Maximális folyamatos üzemi idő: 3 perc

Minimális szünet a munkamenetek között: 3 perc

A készülék II. szigetelési osztályban készült, földelésre van hozzá szükség.

A berendezés megfelel a következő direktíváknak:

Kisfeszültségű elektromos berendezések (LVD)

Elektromágneses kompatibilitás (EMC)

A termék CE jelzéssel van jelölve az adattáblán



A környezet védelme érdekében kérjük külön karton dobozok és műanyag zsákokat és dobja őket a megfelelő hulladék közé. Használt készüléket kell eljuttatni a kijelölt gyűjtőhelyekre miatt veszélyes elemek alkatrészeket, amelyek hatással lehetnek a környezetre. Ne dobja a készüléket a közös szemétkosárba.

македонски

**УСЛОВИ НА БЕЗБЕДНОСТ. ВАЖНО УПАТСТВО ЗА БЕЗБЕДНОСТ ПРИ УПОТРЕБА
ВЕ МОЛИМЕ ВНИМАТЕЛНО ПРОЧИТАЈТЕ И ЧУВАЈТЕ ГО ЗА ИДНИ ПОТСЕТУВАЊА.**

Условите на гаранција се различни, ако уредот се користи за комерцијални цели.

1. Пред употреба на уредот внимателно прочитајте ги и секогаш следете ги следните упатства. Производителот не е одговорен за оштетувања кои произлегуваат од неправилна употреба на уредот.

2. Уредот треба да се употребува само внатре. Не употребувајте го уредот за било какви цели кои не се компатибилни со неговата примена.

3. Напонот е 220-240V, ~50/60Hz со заземјување. Од безбедносni причини не треба да се приклучуваат повеќе уреди на еден извор на електрична енергија.

4. Бидете внимателни кога го употребувате уредот во близина на деца. Не им дозволувајте на децата да си играат со уредот. Не им дозволувајте на децата или луѓето кои не го познаваат уредот да го користат без надзор.

5. **ПРЕДУПРЕДУВАЊЕ:** Овој уред може да се користи од страна на деца над 8 години и лица со намалени физички, сензорни или ментални способности, или лица со недостаток на искуство и знаење, само доколку се под надзор на лице одговорно за нивната безбедност, или ако тие се обучени за безбедност при употреба на уредот и се свесни за опасностите поврзани со неговото работење. Децата не треба да си играат со уредот. Чистење и одржување на уредот не треба да се врши од страна на децата, освен ако тие се над 8 години и овие активности се вршат под надзор.

6. Откако ќе завршите со употреба на уредот, полака извадете го приклучникот од водот на струја, притоа придржувајќи го штекерот со рака. Никогаш не влечете го кабелот!!!

7. Никогаш не ставајте го кабелот, приклучникот или целиот уред во вода. Никогаш не изложувајте го уредот на атмосферски услови, како директна сончева светлина или дожд, итн. Никогаш не употребувајте го уредот во влажни услови.

8. Повремено проверувајте ја состојбата на електричниот кабел. Доколку тој е оштетен, однесете го уредот на овластен сервис за замена на кабелот со цел да се избегнат опасни ситуации.

9. Никогаш не употребувајте го уредот со оштетен кабел или ако ви паднал или бил оштетен на било каков начин или ако не работи правилно. Не обидувајте се сами да го

- поправате дефектниот производ бидејќи тоа може да доведе до електричен шок. Секогаш носете го таквиот уред на овластен сервис на поправка. Поправките можат да ги извршуваат единствено професионални лица од овластен сервис, бидејќи неправилните поправки можат да предизвикаат опасни ситуации за корисникот.
10. Никогаш не ставајте го уредот на или во близина на загреани или врели површини или кујнски уреди како електрични или плински шпорети.
 11. Никогаш не користете го уредот во близина на запалливи материјали.
 12. Не оставајте го кабелот да виси преку работ на работната површина.
 13. Никогаш не оставајте го без надзор уредот поврзан со довод на струја. Дури и кога е употребата прекината за кратко време, исклучете го од струја, извадете го кабелот од штекер.
 14. За гарантитане на додатна заштита, препорача се инсталиране на електричен систем дополнителен уред за разлишен напон на струја (RCD) со номинална струја не повеќе од 30 mA. Со тоа прашање обратите на стручан електричар.
 15. Да не се ставаат прстите или други предмети во чашата на блендерот, додека уредот е вклучен.
 16. Внимателно да се однесува со ножевите, за да се избегнат повреди.
 17. Да се внимава над чашата и над активните елементи од уредот да не виси долга коса, шалови, вратоврски итн...
 18. Од безбедносни причини треба да се употребуваат само оригинални додатоци и заменски делови, соодветни за дадениот модел на блендер, продавани од авторизиран сервис.
 19. Во моментот на вадење на додатоците треба да се внимава на ножевите: можат да повредат.
 20. Ниту еден дел од блендерот да не се мие во машина за садови.
 21. Промена на додатоците може да се врши само при исклучен уред. Исклучи го од струја.
 22. Во чашата на блендерот не смее да се ставаат производи кои не се храна или течност. Да не се ставаат во чашата жешки производи.
 23. Уредот не е наменет за биене на јајца или месење тесто.
 24. За миење на обвивката да не користат агресивни детергенти, бидејќи истите можат да предизвикаат исчезнување на информациските графички симболи, како: цртички, означувања, алармни написи и сл.
 25. Да не се активира миксирачката чаша „на суво“ – без производи.
 26. **БЛЕНДЕРОТ НЕ СМЕЕ НЕПРЕЧЕНО ДА РАБОТИ ПОДОЛГО ОД 3 МИНУТИ.** После 3 минути постојана работа, треба да се почека неколку минути пред повторната употреба.
 27. Да не се тура во чашите жешки течности (над 60°C)
 28. Во случај на блокада на острилата, пред да се отстранат блокирачките елементи, секогаш да се вадат кабелот од електричното гнездо.
 29. Да не се пренусува уредот додека работи.

ОПИС НА УРЕДОТ

- | | |
|---------------------------------------|------------------------|
| 1A – затнувач | 1B – покривка |
| 1C – чаша на блендерот | 1D – корпус |
| 1E – тркало за регулација на брзината | 1F, 2A – копче "Pulse" |
| 1G – основа на чашата на блендерот | |

- 2B – исклучен
2D – 2 брзина

2C – 1 брзина

КОРИСТЕЊЕ НА БЛЕНДЕРОТ:

Пред првото користење:

1. Извади ги сите налепници од обвивката, чашата и покривката на блендерот.
2. Исчисти го уредот согласно со точката „Чистење“.

Користење на блендерот:

1. Постави го корпусот (1D) на блендерот на стабилна и рамна површина.
2. Осигурај се дека тркалото за регулација на брзината (1E) е поставено на исклучена позиција (2B).
3. Стави ја чашата на блендерот (1C) на корпусот (1D).
4. Извади ја покривката (1B) на чашата (1C) од блендерот, стави ги производите наменети за миксирање. За да се одбегне прелевање, нивото на производи во чашата не треба да преминува 3/4 од нејзината височина.
5. Стави го кабелот на електричното гнездо.
6. Вклучи го блендерот притискајќи го копчето „Pulse“ (2A) или вртејќи го тркалото за регулација на брзината (1E) на побавно (2C) или побрзо ниво (2D).

ВНИМАНИЕ: За време на миксирањето секогаш држи ја чашата (1C) со рака.

7. По добивањето на соодветната густина на миксираните производи, исклучи го блендерот, пуштајќи го копчето „Pulse“ (2A) или со враќање на тркалото за регулација на брзината (1E) на исклучена позиција (2B). Почекај ножевите да запрат. Извади го кабелот од електричното гнездо. Извади ја чашата.

ВНИМАНИЕ: Блендерот не треба да работи подолго од 3 минути!

ВНИМАНИЕ: Пулсирачкиот начин на работа служи за кратко миксирање со максимална брзина, кога копчето „Pulse“ (2A) е притиснато.

ЧИСТЕЊЕ И КОНЗЕРВАЦИЈА

Осигурај се дека блендерот е исклучен од струја.

1. Чашите, покривката и ножевите измиј ги во вода со малку средство за миене садови. За подобро миене на чашата може во нив да се стави средство за миене садови, на кратко да се вклучи блендерот на функција "pulse". Потоа истури ја водата, убаво исплакни и избриши.

2. Валканиот корпус (1D) избриши го со влажна крпа и исуши го.

ВНИМАНИЕ: Не го потопувај корпусот во вода или во други течности.

ВНИМАНИЕ: Ниту еден дел од блендерот не смее да се мие во машина за перење.

ТЕХНИЧКИ ПОДАТОЦИ

Напон: 220-240V ~50/60Hz

Мок макс.: 800W Мок: 500W

Максимално време на континуирано работење: 3 минути

Минимално време на прекин помеѓу работните циклуси: 3 минути

Уредот е направен во II класа на изолација.

Уред е во согласност со директивите на ЕУ:

- Директива за низок напон (LVD)

- Електромагнетна компатибилност (EMC)

Уред означени CE ознака на етикетата



За да се заштитат вашата околина: ве молиме одделни кутии и пластични кеси и да располага со нив во соодветните канти за отпадоци.

Користи апаратот треба да биде предаден на посветен собирање поени поради hazardous компоненти, кои можат да влијаат на животната средина. Не фрлајте овој апарат во заедничката корпа за отпадоци.

ΕΛΛΗΝΙΚΑ

ΓΕΝΙΚΟΙ ΚΑΝΟΝΕΣ ΑΣΦΑΛΕΙΑΣ

1. Πριν από τη χρήση της συσκευής πρέπει να διαβάσετε τις οδηγίες χρήσεως και να τις ακολουθήσετε. Ο παραγωγός δεν ευθύνεται για ενδεχόμενες ζημιές που οφείλονται σε μη ενδεδειγμένη χρήση ή σε λάθος χειρισμό της συσκευής.
2. Η συσκευή προορίζεται για οικιακή χρήση. Απαγορεύεται η χρήση της για άλλους σκοπούς, για τους οποίους δεν προορίζεται.
3. Η συσκευή πρέπει να συνδεθεί μόνο με πρίζα 220-240V ~50/60Hz. Για την μεγαλύτερη ασφάλειά σας δεν πρέπει να συνδέετε στον ίδιο κύκλωμα ρεύματος πολλές ηλεκτρικές συσκευές.
4. Πρέπει να προσέχετε ιδιαίτερος κατά τη διάρκεια χρήσης της συσκευής όταν δίπλα βρίσκονται παιδιά. Δεν επιτρέπεται τα παιδιά να παίζουν με τη συσκευή. Δεν επιτρέπεται η χρήση της συσκευής από παιδιά ή άτομα που δεν έχουν ενημερωθεί σχετικά με το χειρισμό της.
5. Η συσκευή δεν προορίζεται για χρήση από άτομα (συμπεριλαμβανομένων των παιδιών) με περιορισμένες ικανότητες κινητικές, αισθητικές και νοητικές είτε από άτομα που δεν έχουν εμπειρία ή δεν έχουν ενημερωθεί σχετικά με το χειρισμό της συσκευής, εκτός αν γίνεται αυτό υπό την εποπτεία απόμου υπεύθυνου για την ασφάλεια τους και σύμφωνα με τις οδηγίες χρήσεως.
6. Πάντα μετά τη χρήση αποσυνδέσετε το ρευματολήπτη από το δίκτυο παροχής ρεύματος, κρατώντας την πρίζα. ΜΗΝ τραβήξετε το καλώδιο σύνδεσης.
7. Μη βάζετε το καλώδιο, το ρευματολήπτη και ολόκληρη τη συσκευή στο νερό ή άλλο υγρό.

- Προστατεύετε τη συσκευή από δυσμενείς καιρικές συνθήκες (βροχή, ήλιο, κ.ά.). Μην τη χρησιμοποιείτε σε συνθήκες αυξημένης υγρασίας (μπάνιο, κάμπινγκ).
8. Τακτικά πρέπει να ελέγχετε την κατάσταση του καλωδίου τροφοδοσίας. Εάν το καλώδιο τροφοδοσίας υποστεί ζημιά, πρέπει να αντικατασταθεί με ειδικό καλώδιο από την ειδική υπηρεσία εξυπηρέτησης πελατών για να αποφευχθεί κάθε κίνδυνος.
9. Μην χρησιμοποιείτε ποτέ τη συσκευή με ελαττωματικό καλώδιο τροφοδοσίας είτε με καλώδιο που έχει πέσει ή έχει υποστεί οποιαδήποτε άλλη ζημιά είτε δεν λειτουργεί σωστά. Μην επισκευάζετε τη συσκευή μόνοι σας, υπάρχει κίνδυνος ηλεκτροπληξίας. Την ελαττωματική συσκευή πρέπει να την ελέγξει ή να την επισκευάσει η κατάλληλη υπηρεσία εξυπηρέτησης πελατών. Οι επισκευές μπορούν να γίνουν μόνο από εξουσιοδοτημένες υπηρεσίες εξυπηρέτησης πελατών. Η λανθασμένη επισκευή μπορεί να προκαλέσει σοβαρό κίνδυνο για τους χρήστες.
10. Η συσκευή πρέπει να τοποθετηθεί σε κρύα σταθερή και επίπεδη επιφάνεια, μακριά από εστίες ζέστης όπως ηλεκτρική κουζίνα, μπρίκι, κ.ά.
11. Μην χρησιμοποιείτε ποτέ τη συσκευή πλάι σε εύφλεκτα υλικά.
12. Το καλώδιο τροφοδοσίας δεν μπορεί να κρέμεται από το τραπέζι ή να αγγίζει καυτές επιφάνειες.
13. Μην αφήνετε τη συσκευή συνδεδεμένη με το δίκτυο παροχής ρεύματος χωρίς επίβλεψη.
14. Με σκοπό να διασφαλίσετε πρόσθετη προστασία προτείνεται να εγκαταστήσετε μέσα στο ηλεκτρικό κύκλωμα τη διάταξη προστασίας ρεύματος διαρροής (RCD) με το ονομαστικό ρεύμα που δεν υπερβαίνει 30 mA. Με σκοπό να το κάνετε πρέπει να καλέσετε τον ειδικό ηλεκτρικό.
15. Μην τοποθετείτε τα δάχτυλά σας ή άλλα αντικείμενα στο κύπελλο του μπλέντερ, όταν η συσκευή είναι ενεργοποιημένη.
16. Χειριστείτε προσεκτικά τις λεπίδες για να αποφεύγονται οι τραυματισμοί.
17. Εξασφαλίστε ότι στο δοχείο και τα λειτουργικά μέρη της μηχανής δε βρίσκονται κρεμασμένα μακριά μαλλιά, φουλάρια, γραβάτες, κ.λ.π.
18. Για λόγους ασφάλειας, να χρησιμοποιείτε μόνο γνήσια αξεσουάρ και ανταλλακτικά κατάλληλα για το μοντέλο του μπλέντερ σας, τα οποία πωλούνται από εξουσιοδοτημένο τεχνικό.
19. Κατά τη στιγμή της αφαίρεσης των εξαρτημάτων θα πρέπει να είστε πολύ προσεκτικοί όταν χειρίζεστε τις λεπίδες: μπορούν να σας βλάψουν.
20. Μην πλένετε κανένα τμήμα του μπλέντερ στο πλυντήριο πιάτων.
21. Αλλαγές των αξεσουάρ μπορούν να γίνουν μόνο όταν η συσκευή είναι απενεργοποιημένη. Αποσυνδέστε τη συσκευή από το ρεύμα.
22. Μην τοποθετείτε στο κύπελλο του μπλέντερ άλλα προϊόντα, εκτός από τρόφιμα και υγρά. Μην τοποθετείτε ζεστά αντικείμενα στο κύπελλο.
23. Η συσκευή δεν είναι κατάλληλη για το χτύπημα πρωτεΐνης και τη ζύμωση κέικ.
24. Για να πλύνετε το περίβλημα μην χρησιμοποιείτε σκληρά απορρυπαντικά, καθώς αυτό μπορεί να οδηγήσει σε διαγραφή των πληροφοριών που απεικονίζονται με γραφικά σύμβολα στο περίβλημα όπως: κλίμακες, σήματα, προειδοποιητικές ενδείξεις, κ.λ.π.
25. Μην αρχίσετε την ανάμειξη σε άδειο δοχείο - χωρίς το προϊόν.
26. Ο ΜΕΓΙΣΤΟΣ ΧΡΟΝΟΣ ΑΔΙΑΚΟΠΗΣ ΛΕΙΤΟΥΡΓΙΑΣ ΤΟΥ ΜΠΛΕΝΤΕΡ ΕΙΝΑΙ 3 ΛΕΠΤΑ. Μετά από 3 λεπτά συνεχούς λειτουργίας, περιμένετε λίγα λεπτά πριν την επανεκκίνηση.
27. Μην ρίχνετε στο μπολ καυτά υγρά (πάνω από 60 ° C)
28. Σε περίπτωση μπλοκαρίσματος πριν την αφαίρεση στοιχείων που προκαλούν το

μπλοκάρισμα, πρέπει πάντοτε να αποσυνδέετε το καλώδιο της τροφοδοσίας από την πρίζα.

29. Μην μετακινείτε τη συσκευή όταν αυτή βρίσκεται σε λειτουργία.

ΠΕΡΙΓΡΑΦΗ ΤΗΣ ΣΥΣΚΕΥΗΣ

1A - πώμα	1B - κάλυμμα
1C - κύπελλο μπλέντερ	1D - ο κορμός
1E - Κουμπί ρύθμισης ταχύτητας	1F, 2A - Κουμπί «Pulse»
1G - βάση του κυπέλλου του μπλέντερ	

2B – απενεργοποιημένο

2C – πρώτη ταχύτητα

2D – δεύτερη ταχύτητα

ΧΡΗΣΗ ΤΗΣ ΣΥΣΚΕΥΗΣ

Πριν από την πρώτη χρήση:

1. Αφαιρέστε τυχόν αυτοκόλλητα από το περίβλημα, το κύπελλο και το καπάκι του μπλέντερ.
2. Καθαρίστε τον εξοπλισμό σύμφωνα με τις οδηγίες που βρίσκονται στην παράγραφο «Καθαρισμός» του παρόντος εγχειριδίου.

Χρήση του Μπλέντερ

1. Τοποθετήστε το σώμα του μπλέντερ (1D) σε μια σταθερή, επίπεδη επιφάνεια.
2. Βεβαιωθείτε ότι ο διακόπτης ελέγχου ταχύτητας (1E) έχει ρυθμιστεί στη θέση OFF (2B).
3. Τοποθετήστε το δοχείο του μπλέντερ (1C) πάνω στον κορμό (1D).
4. Αφαιρέστε το καπάκι (1B) του δοχείου (1C) του μπλέντερ, βάλτε όλα τα υλικά προς ανάμιξη. Για να αποφευχθεί η υπερχειλίση, το επίπεδο των συστατικών στο δοχείο δεν πρέπει να υπερβαίνει τα 3/4 του ύψους του δοχείου.
5. Συνδέστε το καλώδιο τροφοδοσίας σε μια πρίζα.
6. Ενεργοποιήστε το μπλέντερ, πατώντας το κουμπί «Pulse» (2A) ή περιστρέφοντας το ρυθμιστή ταχύτητας (1E) στην αργή (2C) ή την πιο γρήγορη ταχύτητα (2D).

ΣΗΜΕΙΩΣΗ: Πάντα να κρατάτε το κύπελλο (1C) με το χέρι κατά τη διάρκεια της ανάμιξης.

7. Μόλις τα προϊόντα αποκτήσουν την κατάλληλη πυκνότητα απενεργοποιήστε το μπλέντερ πατώντας το κουμπί «Pulse» (2A) ή περιστρέφοντας το ρυθμιστή ταχύτητας (1E) στη θέση απενεργοποίησης (2B). Περιμένετε μέχρι να σταματήσουν οι λεπίδες. Αποσυνδέστε το καλώδιο τροφοδοσίας από την πρίζα. Αφαιρέστε το κύπελλο.

ΣΗΜΕΙΩΣΗ: Μην αφήνετε το μπλέντερ σε συνεχή λειτουργία για περισσότερο από 3 λεπτά!

ΣΗΜΕΙΩΣΗ: Η παλμική λειτουργία χρησιμοποιείται για την προσωρινή ανάμιξη στη μέγιστη ταχύτητα όταν πατηθεί το κουμπί «Pulse» (2A).

ΚΑΘΑΡΙΣΜΟΣ ΚΑΙ ΣΥΝΤΗΡΗΣΗ

Βεβαιωθείτε ότι το μπλέντερ δεν είναι στην πρίζα.

1. Το ποτήρι, το κάλυμμα και οι λεπίδες καθαρίζονται σε νερό με υγρό πιάτων. Για να πλύνετε το δοχείο με ακρίβεια, μπορείτε να του ρίξετε νερό με υγρό πιάτων, συνδέστε το μίξερ στο ρεύμα και ενεργοποιήστε το για λίγο στη λειτουργία «Pulse». Κατόπιν χύστε το νερό, ξεπλύνετε και στεγνώστε καλά.

2. Περάστε το βρώμικο κορμό (1D) με ένα υγρό πανί και στη συνέχεια σκουπίστε.

ΣΗΜΕΙΩΣΗ: Μην βυθίζετε το σώμα του μπλέντερ σε νερό ή άλλα υγρά.

ΣΗΜΕΙΩΣΗ: Μην πλένετε κανένα μέρος του μπλέντερ στο πλυντήριο πιάτων.

ΤΕΧΝΙΚΑ ΧΑΡΑΚΤΗΡΙΣΤΙΚΑ

Τροφοδοσία: 220-240V ~50/60Hz

Ισχύς max.: 800W Ισχύς: 500W

Μέγιστος χρόνος συνεχούς λειτουργίας: 3 λεπτά

Ελάχιστος χρόνος διάρκειας μεταξύ κύκλων εργασίας: 3 λεπτά

Η συσκευή είναι φτιαγμένη στην δεύτερη κλάση μόνωσης.

Η συσκευή συμμορφώνεται με κανόνες των Οδηγιών:

Ηλεκτρικές συσκευές χαμηλής τάσης (LVD)

Ηλεκτρομαγνητική συμβατότητα (EMC)

Το προϊόν φέρνει σήμα CE στον πίνακα.



Προστασία του περιβάλλοντος Η χάρτινη συσκευασία παρακαλούμε να παραδοθεί για ανακύκλωση.

Τις σακούλες από πολυαιθυλένιο να τις πετάτε σε κατάλληλα δοχεία.

Τις παλιές συσκευές πρέπει να αποσύρουμε με κατάλληλες διαδικασίες συγκέντρωσης αποβλήτων, διότι επικινδύνα συστατικά της συσκευής

ČESKY

BEZPEČNOSTNÍ PODMÍNKY. DŮLEŽITÉ POKYNY TÝKAJÍCÍ SE POUŽITÍ A PROVOZU VÝROBKU. PODMÍNKY SI PROSÍM PŘEČTĚTE POZORNĚ A USCHOVEJTE JE PRO BUDOUCÍ POUŽITÍ.

Záruční podmínky neplatí, pokud je přístroj použit pro komerční účely nebo v rozporu s nvodem. Přístroj je určen pouze pro použití v domácnosti.

1. Před použitím výrobku si pečlivě přečtete návod a vždy postupujte v souladu s uvedenými pokyny. Výrobce ani distributor není odpovědný za případné škody vzniklé v důsledku neodborné manipulace nebo použití v rozporu s návodem.

2. Výrobek lze použít pouze v interiéru. Nepoužívejte tento výrobek pro jakýkoli účel, pro který není určen.
3. Pro napájení výrobku použijte připojení na napětí 220-240V ~50/60Hz. Z bezpečnostních důvodů není vhodné pro připojení více zařízení k jedné zásuvce.
4. Prosím, buďte opatrní při používání výrobku jsou-li v blízkosti dětí. Nedovolte dětem hrát si s výrobkem. Nikdy nenechávejte výrobek bez dohledu pohybuji-li se u něj děti nebo lidé, kteří nevědí, jak výrobek používat.
5. **UPOZORNĚNÍ:** Tento výrobek mohou obsluhovat děti od 8 let věku a osoby se sníženými fyzickými, smyslovými nebo duševními schopnostmi, nebo osoby bez zkušeností a znalostí výrobku pouze pod dohledem osoby odpovědné za jejich bezpečnost a zdraví. Nebo pokud byli poučeni o bezpečném používání výrobku, jsou si vědomi nebezpečí, chápou způsob použití výrobku a jejich smyslové schopnosti jsou dostatečné pro pochopení i bezpečné používání výrobku. Čištění a údržba výrobku nesmí provádět děti. Děti od 8 let mohou čištění provádět pouze pod dohledem dospělé osoby, která je mentálně i fyzicky způsobilá na dítě dohlížet.
6. Po ukončení použití tohoto výrobku jej nejprve vypněte je-li opatřen vypínačem, pak vždy opatrně vytáhněte zástrčku ze zásuvky. Přitom přidržujte zásuvku volnou rukou. Nikdy netahejte pouze za přírodní kabel!
7. Nikdy nenechávejte výrobek připojen ke zdroji napájení bez dozoru. Dokonce i tehdy, je-li přerušena dodávka napětí byť i jen na krátkou dobu.
8. Nikdy nedávejte, neponořujte napájecí kabel, zástrčku nebo celý výrobek do vody. Nevystavujte výrobek atmosférickými extrémními podmínkám. Jako je přímé sluneční záření, dešť, sníh apod.. Nikdy nepoužívejte výrobek ve vlhkém prostředí.
9. Nikdy nepoužívejte výrobek s poškozeným síťovým kabelem, nebo pokud výrobek upadl z výšky a předpokládáte, že je poškozen nebo pokud nefunguje správně. Opravu vždy svěťte odbornému autorizovanému servisu, abyste předešli úrazu elektrickým proudem. Poškozený výrobek vždy ihned vypněte. Provedení neodborné opravy může vést k úrazu uživatele a zániku záruky pro postup uživatele v rozporu s bezpečnostními pokyny.
10. Nikdy nepokládejte výrobek na nebo do blízkosti horkých povrchů nebo do kuchyňských spotřebičů, jako jsou elektrické nebo plynové trouby. Nikdy výrobek při provozu nezakrývejte, nic na něj nestavte
11. Nikdy nepoužívejte výrobek v blízkosti hořlavin.
12. Nenechávejte kabel viset doů přes okraje podložky na které je výrobek položen.
13. Po ukončení použití tohoto výrobku jej nejprve vypněte je-li opatřen vypínačem, pak vždy opatrně vytáhněte zástrčku ze zásuvky. Přitom přidržujte zásuvku volnou rukou. Nikdy netahejte pouze za přírodní kabel!
14. Pro zajištění dodatečné ochrany je vhodné nainstalovat v elektrickém obvodu proudový chránič (RCD) o jmenovitém proudu nepřekračujícím 30 mA. V tomto ohledu se, prosím, obraťte na kvalifikovaného elektrikáře.
15. Pokud je zařízení zapnuté, do nádoby mixéru nevkládejte prsty ani jiné předměty.
16. S ostřím zařízení zacházejte opatrně, protože může dojít ke zranění.
17. Dávejte pozor, aby nad nádobou a pracovními prvky zařízení nevisely dlouhé vlasy, šála, kravata apod.
18. Z bezpečnostních důvodů používejte pouze originální příslušenství a náhradní díly určené pro uvedený model mixéru dodávané autorizovanými servisy.
19. V okamžiku manipulace s ostřím (vybalení, instalace) buďte opatrní, protože může dojít ke zranění.
20. Žádné prvky mixéru nemyjte v myčce na nádobí.
21. Výměnu příslušenství je možné provést pouze u vypnutého zařízení. Odpojte zařízení ze zásuvky.
22. Do nádoby mixéru vkládejte pouze potraviny a tekutiny. Do nádoby nevkládejte horké suroviny.

23. Zařízení není určeno ke šlehání bílků a hnětení těsta.
24. K mytí krytu zařízení nepoužívejte agresivní mycí prostředky, protože mohou odstranit informační grafické symboly, např. varovná označení, měřítka apod.
25. Nezapínejte mixér „na sucho“ – s prázdnou nádobou.
26. **MAXIMÁLNÍ NEPŘETRŽITÁ PROVOZNÍ DOBA MIXÉRU ČINÍ 3 MINUTY.** Po 3 minutách nepřetržitého provozu počkejte několik minut a teprve potom mixér opět zapněte.
27. Do nádoby nelijte horké tekutiny (nad 60 °C).
28. V případě, že se ostří zablokuje, před odstraněním blokující překážky zařízení odpojte ze zásuvky.
29. Zařízení nepřeházejte, pokud právě probíhá mixování.

POPIS ZAŘÍZENÍ

1A – zátka
 1C – nádoba
 1E – regulace rychlosti
 1G – základna nádoby mixéru

1B – kryt
 1D – korpus
 1F, 2A – tlačítko "Pulse"

2B – vypnuto
 2D – 2. chod

2C – 1. chod

POUŽITÍ ZAŘÍZENÍ

Před prvním použitím:

1. Odstraňte všechny nálepky z korpusu, nádoby a krytu mixéru.
2. Zařízení vyčistěte v souladu s bodem „Čištění a údržba“.

Použití mixéru:

1. Korpus mixéru (1D) postavte na stabilním a rovném povrchu.
 2. Ujistěte se, že otočný knoflík pro regulaci rychlosti (1E) se nachází v pozici vypnuto (2B).
 3. Nádoba mixéru (1C) umístěte na korpusu (1D).
 4. Sundejte kryt (1B) nádoby mixéru (1C) a vložte dovnitř surovinu určené ke zmixování. Aby nedošlo k přeplnění nádoby, obsah nesmí přesahovat 3/4 její výšky.
 5. Koncovku napájecího kabelu zapněte do zásuvky.
 6. Mixér zapněte pomocí tlačítka "Pulse" (2A) nebo otočným tlačítkem regulace rychlosti (1E) nastavením na pomalejší (2C) nebo rychlejší (2D) chod.
- POZOR:** Během mixování vždy přidržujte nádobu (1C) rukou.
7. Po získání požadované konzistence mixovaných surovin mixér vypněte uvolněním tlačítka "Pulse" (2A) nebo otočením tlačítka regulace rychlosti (1E) do pozice vypnuto (2B). Počkejte, až se ostří zastaví. Napájecí kabel odpojte ze zásuvky. Sundejte nádobu mixéru.

POZOR: Mixér nemůže pracovat nepřerušovaně déle než 3 minuty!

POZOR: Pulsační funkce slouží k krátkodobému mixování s maximální rychlostí, aktivuje se přidržetím tlačítka "Pulse" (2A).

ČIŠTĚNÍ A ÚDRŽBA

Ujistěte se, že mixér je odpojen ze zásuvky.

1. Nádoby, kryty a ostří myjte ve vodě s přidávkou mycího prostředku na nádobí. Pro důkladné umytí nádoby je možné ji naplnit přiměřeným množstvím vody s mycím prostředkem na nádobí, zapnout mixér do zásuvky a přidržet tlačítko "pulse". Vodu poté vylijte a nádobu důkladně opláchněte a osušte.
2. Spinavý korpus (1D) otřete vlhkým hadříkem a následně vytřete dosucha.

POZOR: Korpus mixéru nenoste do vody ani jiné kapaliny.

POZOR: Žádnou část mixéru nemyjte v myčce na nádobí.

TECHNICKÉ ÚDAJE:

Napájení: 220-240V ~50/60Hz

Příkon max.: 800W Příkon: 500W

Maximální doba nepřetržitého provozu: 3 minut

Minimální doba přestávky mezi pracovními cykly: 3 minut

Spotřebič je proveden v 2. třídě izolace.

Spotřebič vyhovuje požadavkům směrnic:

Elektrická zařízení nízkého napětí (LVD)

Elektromagnetická kompatibilita (EMC)

Výrobek je na výrobním štítku označen znakem CE.



Ochrana životního prostředí. Kartón odevzdejte do sběru. Polyetylenové sáčky (PE) vyhazujte do kontejneru na plasty. Vysloužilý přístroj odevzdejte do příslušného sběrného dvoru, protože některé části zařízení mohou představovat pro životní prostředí nebezpečí. Elektrický přístroj odevzdejte tak, aby se omezilo jeho opětovné používání. Pokud jsou v přístroji baterie, vyjměte je a odevzdejte do příslušného sběrného místa zvlášť. Přístroj nevyhazujte do popelnice ani kontejneru na směsný odpad!!

NEDERLANDS

VEILIGHEID CONDITIES. BELANGRIJKE INSTRUCTIES VOOR DE VEILIGHEID VAN GEBRUIK. LEES DIT ZORGVULDIG DOOR EN BEWAAR HET VOOR LATER GEBRUIK.
 De garantievoorwaarden zijn verschillend, als het apparaat wordt gebruikt voor commerciële doeleinden.

1. Voordat u het product gebruikt, lees aandachtig en voldoe altijd aan de volgende instructies. De fabrikant is niet verantwoordelijk voor eventuele schade als gevolg van

verkeerd gebruik.

2. Het product is alleen voor binnenshuis gebruik. Gebruik het product niet voor een doel dat niet verenigbaar is met de toepassing ervan.

3. De toepasselijke voltage is 220-240V, ~50/60Hz. Om veiligheidsredenen is het niet wenselijk om meerdere apparaten aan te sluiten op een stopcontact.

4. Wees voorzichtig bij het gebruik rond kinderen. Laat de kinderen niet spelen met het product. Laat kinderen of mensen die niet weten hoe het apparaat werkt er niet mee bezig zonder toezicht.

5. **WAARSCHUWING:** Dit apparaat kan worden gebruikt door kinderen vanaf 8 jaar en personen met verminderde lichamelijke, zintuiglijke of geestelijke vermogens, of personen zonder ervaring of kennis van het apparaat alleen onder toezicht van een persoon die verantwoordelijk is voor hun veiligheid, of als ze werden geïnstrueerd over het veilige gebruik van het apparaat en zijn zich bewust van de gevaren in verband met de werking ervan. Kinderen mogen niet met het apparaat spelen. Reiniging en onderhoud van het apparaat mag niet door kinderen worden uitgevoerd, tenzij ze ouder zijn dan 8 jaar en deze activiteiten moeten worden uitgevoerd onder toezicht.

6. Nadat u klaar bent met het product moet u altijd onthouden om de stekker voorzichtig uit het stopcontact te trekken. Trek nooit aan het netsnoer!!

7. Zet nooit het netsnoer, de stekker of het hele apparaat in het water. Nooit het product aan de atmosferische omstandigheden bloot leggen, zoals direct zonlicht of regen, etc. Gebruik het product nooit in vochtige omstandigheden.

8. Controleer regelmatig de staat van de voedingskabel. Als het netsnoer beschadigd is moet het product worden gebracht naar een professionele service locatie en daar behandeld worden om gevaarlijke situaties te voorkomen.

9. Gebruik het product nooit met een beschadigd netsnoer of als het is gevallen of beschadigd op een andere manier of als het niet goed werkt. Probeer niet om het defecte product zelf te repareren, omdat het kan leiden tot een elektrische schok. Breng altijd het beschadigde apparaat naar een professionele service locatie om het te repareren. Alle reparaties kunnen alleen worden uitgevoerd door geautoriseerde service professionals. De reparatie die ten onrechte werd gedaan kan gevaarlijke situaties opleveren voor de gebruiker.

10. Zet het product nooit op of dichtbij hete of warme oppervlakken of keukenapparatuur, zoals de elektrische oven of gasbrander.

11. Gebruik het product nooit in de buurt van brandbare stoffen.

12. Laat het snoer niet hangen over de rand van de balie of ergens waar het warme oppervlakken aanraakt.

13. Laat het product niet aangesloten op het stopcontact zonder toezicht. Zelfs wanneer gebruik wordt onderbroken voor een korte tijd, zet het uit van het netwerk, stekker uit het stopcontact.

14. Om extra bescherming te bieden, is het raadzaam om residu (RCD) te installeren in de stroomkring, met een resterende huidige beoordeling niet meer dan 30 mA. Neem contact op met professionele elektriciens in deze zaak.

15. Plaats uw vingers of andere voorwerpen niet in de blender beker wanneer het apparaat is ingeschakeld.

16. Ga voorzichtig met de messen om voor letsels te voorkomen.

17. Zorg ervoor dat op de beker en de werkende onderdelen van de machine geen lang haar, sjaals, dassen enz wordt overgehangen.

18. Voor veiligheidsredenen, alleen originele onderdelen en accessoires gebruiken voor uw blender model, verkocht door een erkende service.

19. Bij het verwijderen van de accessoires hoort u heel voorzichtig om te gaan met de messen: ze kunnen u pijn doen.

20. Was geen elementen van de blender in de vaatwasser.
21. Om de accessoires te veranderen moet het apparaat uit staan. Haal de stekker uit het stopcontact.
22. Plaats geen andere producten dan levensmiddelen en vloeistoffen in de beker van de blender. Plaats geen hete producten in de beker.
23. Het apparaat is niet geschikt voor het kloppen van eiwitten en het kneden van deeg.
24. Gebruik geen schuurmiddel voor het reinigen van de hoes, dat kan veroorzaken dat de grafische symbolen verdwijnen zoals: schalen, betekenissen, waarschuwingen, etc .
25. Zet de mengbeker niet "droog" aan, zonder product.
26. MAXIMALE WERKTIJD ZONDER PAUZE VAN DE BLENDER IS 3 MINUTEN. Na 3 minuten continu werk wacht een paar minuten voor hergebruik.
27. Giet geen hete vloeistoffen in de kom (hoger dan 60Co).
28. Als de messen zich blokeren voor het verwijderen van de blokkade, haal dan eerst de stekker uit het stopcontact
29. Verplaats het apparaat niet onder het werk.

BESCHRIJVING VAN HET APPARAAT

1A – plug	1B – deksel
1C – blender beker	1D – lichaam
1E – snelheidsregelaar	1F ,2A - knop "Pulse"
1G – onderzetter van de blender beker	
2B – uitgeschakeld	2C – 1 versnelling
2D – 2 versnelling	

GEBRUIK VAN HET APPARAAT

Voor het eerste gebruik:

1. Verwijder alle stickers van de behuizing, beker en deksel.
2. Maak het apparaat schoon volgens het punt 'reinen'.

Gebruik maken van de blender:

1. Plaats het lichaam (1D) van de blender op een stabiele, rechte oppervlakte.
 2. Zorg ervoor dat de snelheid regelaar (1E) op stand uitgeschakeld staat (2B).
 3. Plaats de beker van de blender (1C) op het lichaam (1D).
 4. Verwijder de deksel (1B) van de blender beker (1C), plaats de producten voor te mixen erin. Om te voorkomen dat het overloopt, mag de inhoud van de producten niet hoger zijn dan $\frac{3}{4}$ van de beker.
 5. Plaats de plug van de netwerkkabel in het stopcontact.
 6. Zet de blender aan door op de "Pulse" (2A) knop te drukken of door de snelheidsregelaar (1E) langzamer (2C) of sneller te draaien (2D).
- LET OP: Hou altijd de beker (1C) vast tijdens het mixen.
7. Na het krijgen van de gewenste consistentie van de gemixte producten, zet de blender uit doormiddel op de "Pulse" (2A) knop te drukken of door de snelheidsregelaar (1E) te draaien naar uitgeschakeld (2B). Wacht tot de messen stoppen. Haal de stekker uit het stopcontact. Verwijder de beker.

LET OP: Laat de blender niet langer mixen dan 3 minuten continu.

LET OP: De pulse-modus wordt gebruikt om tijdelijk te mixen bij maximale snelheid, wanneer de "Pulse" (2A) wordt ingedrukt.

REINIGEN EN ONDERHOUD

Controleer of de blender niet is aangesloten op de stroom.

1. De beker, deksel en messen wassen in warm water met afwasmiddel. Om de beker specifiek te reinigen, giet in de beker water met afwasmiddel, sluit de blender aan op de stroom en zet hem even aan op positie "pulse". Schudt het water uit de beker, maak hem goed schoon en droog hem af.

2. Een vies lichaam (1D) veegt u af met een vochtige doek, daarna maak hem droog.

LET OP: Laat het lichaam van de blender niet in water of andere vloeistoffen dompelen.

LET OP: Was geen elementen van de blender in de vaatwasser.

SPECIFICATIES

Voeding: 220-240V ~50/60Hz

Vermogen max.: 800W Vermogen: 500W

Maximale continue bedrijfstijd: 3 minuten

Minimale pauzetiijd tussen werkcycli: 3 minuten

Dit apparaat voldoet aan beschermingsklasse II.

Apparaat voldoet aan de standaardeisen betreffende:

- EMC (Electromagnetic Compatibility)

- LVD (Low Voltage Directive) van de Europese Gemeenschap.

Het apparaat is CE-gemarkeerd.



Dit product mag niet samen met het normale huishoudelijke afval worden afgevoerd. U dient dit product bij een voor het recycleren van elektrische of elektronische apparaten aangewezen verzamelplaats in te leveren. Door het separaat inzamelen en recycleren van afvalproducten helpt u mee bij het zuinig omgaan met de natuurlijke hulpbronnen en zorgt u ervoor dat het product op een gezondheids- en milieuvriendelijke manier afgevoerd wordt.

VARNOSTNE RAZMERE. PREBERITE NAVODILA ZA UPORABO IN JIH SKRBNOSTNO SHRANITE ZA PRIHODNJO UPORABO.

Zaradi pogojev v garanciji, če se naprava uporablja v komercialne namene.

1. Pred uporabo izdelka preberite navodila za uporabo. Proizvajalec ni odgovoren za kakršnokoli škodo zaradi zlorabe izdelka.
2. Izdelek se uporablja samo v zaprtih prostorih. Ne uporabljajte izdelka za kakršenkoli namen, ki ni v skladu z njegovo uporabo.
3. Napetost naprave je 220-240V ~50/60Hz. Ne povežite več naprav z eno vtičnico, zaradi varnostnih razlogov.
4. Bodite previdni ko uporabljate izdelek v bližini otrok. Ne pustite, da se otroci igrajo z izdelkom. Ne pustite, da napravo uporabljajo otroci in ljudje, ki niso seznanjeni z navodili za uporabo izdelka.
5. **OPOZORILO:** To napravo lahko uporabljajo samo otroci, stari nad 8 let, osebe z zmanjšanimi fizičnimi, čutnimi ali duševnimi sposobnostmi ali oseb brez izkušenj ali znanja naprave, lahko napravo uporabljajo samo pod nadzorom osebe, ki je odgovorna za njihovo varnost, ali če so jim podali navodila na varno uporabo naprave in še zavedajo nevarnosti, povezane z njenim delovanjem. Otroci se naj ne igrajo z napravo. Čiščenje in vzdrževanje naprave naj ne izvajajo otroci, razen če so starejši od 8 let in te dejavnosti izvajajo pod nadzorom osebe, ki je odgovorna za njihovo varnost.
6. Ko boste končali z uporabo izdelka, nežno odstranite vtič iz električne vtičnice. Nikoli ne potegnite za napajalni kabel!
7. Nikoli ne dajate napajalnega kabla, vtičača ali celotne naprave v vodo. Nikoli ne izpostavljajte izdelka atmosferskim pogojem, kot je neposredna sončna svetloba ali dež, itd... Nikoli ne uporabljajte izdelka v vlažnih pogojih.
8. Redno preverjajte stanje napajalnega kabla. Če je napajalni kabel poškodovan se je potrebno obrniti na pooblaščenega serviserja, da bi se izognili nevarni situaciji.
9. Nikoli ne uporabljajte izdelka z poškodovanim napajalnim kablom ali če se je naprava poškodovala in ne deluje pravilno. Vedno se obrnite na pooblaščenega serviserja. Popravilo, ki je bilo narejeno nepravilno lahko povzroči nevarne razmere za uporabnika.
10. Nikoli ne dajate proizvoda na ali blizu vroče ali tople površine ali kuhinjskih aparatov, kot so električna pečica ali plinski gorilnik.
11. Nikoli ne uporabljajte izdelka blizu vnetljivih snovi.
12. Ne dovolite, da kabel visi čez rob.
13. Nikoli ne pustite izdelek, povezan z virom energije brez nadzora. Tudi, ko za kratek čas prekinete uporabo, ga izklopite iz vtičnice.
14. Da se zagotovi dodatna varnost, priporočeno je da se v električnem tokokrogu namesti zaščitna naprava za diferenčni tok (RCD) z nazivnim diferenčnim tokom, ki ne presega 30 mA. Za namestitev naprave se je treba obrniti na strokovnjaka iz področja elektrike.
15. Ne vtikajte prstov ali drugih predmetov v mešalnik skodelico, ko je naprava vklopljena.
16. Skrbno ravajte z rezili, da bi se izognili poškodbam.
17. Prepričajte se, da je skodelica in delovnih deli stroja ni obesil dolge lase, ovratne rute, kravate, itd....
18. Iz varnostnih razlogov uporabljajte samo originalne dodatne opreme in rezervni deli, namenjeni za tega model mešalnik, ki jih prodajajo pooblaščenega storitev.
19. Pri odstranjevanju opremo, zelo previdni pri rokovanju z rezili: se lahko poškoduje.
20. Ne umivajte vsak del mešalnik v pomivalnem stroju.
21. Spremembe dodatki se lahko izvede samo izklopljen napravo. Napravo izključite od električnega toka.

22. Ne vstavite v skodelico mešalnik izdelkov, razen hrane in tekočin. Ne postavljajte vročih predmetov v skodelici.
23. Naprava ni primerna za stepanje in gnetenje testo
24. Za pranje ne smete uporabljati abrazivnih detergentov, ker so lahko vzrok odstranitve narisane informacijskih grafičnih simbolov kot so: lestvice, znamke, opozorilni znaki, itd.
25. Ne zaganjajte mešalna skodelico „na suho“ – nošen izdelek.
26. **NEPREKINJENO NAJVEČJEGA DELOVNEGA ČASA MEŠALNIK JE 3 MINUTE.** Po 3 minutah neprekinjenega delovanja, počakajte nekaj minut pred ponovnim zagonom.
27. Ne postavljajte vročih tekočin v skledo (zgoraj 60oC)
28. V primeru blokiranja rezila preden odstranite blokado njegovih delov, vedno izvlecite vtič napajalni kabel iz električne vtičnice.
29. Naprave ne premikajte med obratovanjem.

OPIS NAPRAVE

- | | |
|---------------------------------|-----------------------|
| 1A – čep | 1B – pokrov |
| 1C – mešalna skodelico | 1D – telo |
| 1E – bunka za nadzor hitrosti | 1F, 2A – gumb "Pulse" |
| 1G – podlaga skodelico mešalnik | |
| 2B – izklopljen | 2C – 1 prestavo |
| 2D – 2 prestavo | |

UPORABA NAPRAVE

Pred prvo uporabo:

1. Odstranite morebitne nalepke iz ohišja, skodelico in mešalnik pokrov.
2. Napravo očistite v skladu z določbo „Čiščenje“.

Uporaba mešalnik:

1. Nastavite telo (1D), mešalnik na trdno, ravno površino.
2. Prepričajte se, da je bunka za nadzor hitrosti (1E) nastavit v izklopljeni položaj (2B).
3. Postavite mešalni skodelico (1C) na telo (1D).
4. Odstranite pokrov (1B) skodelico (1C) mešalnik, vstavite vse sestavine za mešanje. Da bi preprečili prekoračitev, deli ravni v skodelico, ne sme presegati 3/4 njegove višine.
5. Vtič napajalni kabel priključite v električno vtičnico.
6. Vključite mešalnik s pritiskom "Pulse" (2A) ali obrnite bunka za nadzor hitrosti (1E) o počasneje prestavo (2C) ali hitreje (2D).

OPOMBA: Vedno držite skodelico (1C) roko med mešanjem.

7. Po pridobitvi ustreznega usklajenost mešane izdelke izklopite mešalnik opuščamo gumba "Pulse" (2A) ali vrtenjem bunka hitrosti (1E) v položaj za izklop (2B). Počakajte, da se ustavite rezila. Izključite vtič napajalni kabel iz električne vtičnice. Odstranite skodelico.

OPOMBA: Ne pustite, mešalnik za neprekinjeno delovanje za več kot 3 minute!

OPOMBA: Način delovanja pulza se uporablja za začasno mešanja pri najvišji hitrosti, ko pritisnete gumb "Pulse" (2A).

ČIŠČENJE IN VZDRŽEVANJE

Prepričajte se, da je mešalnik izključen.

1. Skodelice, pokrovi in noži oprana v vodi s tekočino za pomivanje. Da bi natančno speremo skodelico, lahko nalijemo vodo s tekočino za pomivanje posode, mešalnik priključen na električno omrežje in ga vodijo za kratek čas v način "pulse". Nato izlijte ven vodo, temeljito sperite in posušite.
2. Umazano telo (1D) obrišite z vlažno krpo, nato obrišite do suhega.

OPOMBA: Ne potapljajte mešalnik telo v vodo ali druge tekočine.

OPOMBA: Ne pomivajte vsak del mešalnik v pomivalnem stroju.

TEHNIČNI PODATKI

Napajanje: 220-240V ~50/60Hz

Moč max.: 800W Moč: 500W

Najdaljši neprekinjen čas delovanja: 3 minut

Najkrajši čas odmorov med delovnimi cikli: 3 minut

Naprava spada v II izolacijski razred.

Naprava je skladna z direktivami EU:

- O nizki napetosti (LVD)
- Elektromagnetski kompatibilnosti (EMC)
- Naprava ima CE oznako na tipski ploščici



Zaščita okolja. Prosimo ločite kartonske škatle od plastičnih vreč ter jih odvrzite v primerne koše za smeti. Odslužene naprave zavrzite v zbirne centre zaradi nevarnih komponent, ki lahko ogrožajo okolje. Naprave ne zavrzite v navaden koš za smeti.

РУССКИЙ

ОБЩИЕ УСЛОВИЯ БЕЗОПАСНОСТИ. ВАЖНАЯ ИНФОРМАЦИЯ ПО БЕЗОПАСНОСТИ. ВНИМАТЕЛЬНО ПРОЧТИТЕ И СОХРАНИТЕ.

Условия гарантии другие, если устройство используется в коммерческих целях.

1. До начала употребления устройства прочитать инструкцию обслуживания и действовать по указаниям содержащимся в ней. Производитель не несёт ответственность за вред причиненный употреблением устройства не в соответствии с

- его предназначением или его несоответствующим обслуживанием.
2. Устройство служит только для домашнего употребления. Не употреблять с другой целью, не в соответствии с его предназначением.
 3. Устройство надо подключить только к гнезду 220-240В ~50/60Гц. Для повышения безопасности употребления, к одной цепи тока не надо одновременно включать многие электрические устройства.
 4. Надо соблюдать особенную осторожность во время употребления устройства, когда вблизи находятся дети. Не надо допускать детей к развлечениям с устройством, не разрешай ни детям ни лицам не знакомым с устройством на употребление его.
 5. Устройство не предназначено для употребления лицами (в том числе детьми) с ограниченной физической способностью, способностью к ощущению или умственной способностью или с отсутствием опыта или ознакомления с устройством, разве, что это происходит при надзоре лица ответственного за их безопасность и в соответствии с инструкцией употребления устройства.
 6. Всегда после окончания употребления, удали штепсель из питающего гнезда придерживая гнездо рукой. НЕ тянуть за сетевой кабель.
 7. Не погружай кабель, штепсель, также всё устройство в воде или другой жидкости. Не выставляй устройство на действие атмосферных условий (дождя, солнца и пр.), не употребляй при условиях повышенной влажности (ванные комнаты, влажные летние домики).
 8. Периодически проверяй состояние питающего провода. Если питающий провод повреждён, его должна заменить специализированная ремонтная мастерская для избегания угрозы.
 9. Не употребляй устройство с повреждённым питающим проводом или когда оно упало или было повреждено каким-нибудь другим образом или оно неправильно работает. Не осуществляй ремонт устройства самостоятельно, так как это угрожает поражением током. Повреждённое устройство передай в соответствующую сервисную точку для проверки или осуществления ремонта. Все ремонты могут осуществлять только сервисные точки, у которых на это право. Неправильно осуществлённый ремонт может причинить серьёзную угрозу для пользователя.
 10. Надо устанавливать устройство на холодной, устойчивой, ровной поверхности, далеко нагревающейся кухонной техники такой как: электрическая плита, газовая горелка и др.
 11. Не употреблять устройство вблизи легковоспламеняющихся материалов.
 12. Провод питания не может висеть за краем стола или соприкасаться к горячим поверхностям.
 13. Не оставляй устройство включенное в гнездо без надзора.
 14. Для дополнительной защиты рекомендуется установить в сети устройство защитного отключения (УЗО) с номинальным дифференциальным током не более 30 мА. Для установки, пожалуйста, обратитесь к квалифицированному электрику.
 15. Нельзя вкладывать пальцы или другие предметы в мерный стакан блендера, когда устройство включено.
 16. . Ножевой узел острый. Обращайтесь с ним осторожно.
 17. Будьте внимательны что бы над кувшином блендера и работающими элементами не свисали длинные волосы, шарфики, галстуки и т.д.
 18. В целях безопасности, следует использовать только оригинальные аксессуары и запасные части предназначенные только для этого устройства и поставляемые вместе с устройством.
 19. Следует с особой осторожностью обращаться с лезвиями, во избежание травм.
 20. Не следует мыть компоненты блендера в посудомоечной машине.
 21. Выключайте прибор из розетки, когда он не используется, перед установкой или

снятием компонентов и перед чисткой.

22. Не разрешено помещать в кувшин блендера другие предметы, кроме продуктов или жидкостей. Нельзя помещать в кувшин блендера горячие продукты.

23. Устройство не предназначено для взбивания яиц (белков) и приготовления теста.

24. Для мытья не следует использовать агрессивные моющие средства, так как они могут быть причиной удаления важной информации находящейся на корпусе устройства, такой как: шкала и важные предупреждения и т.д.

25. Не используйте блендер «на сухую» без продуктов.

26. Время непрерывной работы блендера не должен превышать 3-х минут. После 3-х минут непрерывной работы следует сделать перерыв и возобновить операцию.

27. Не следует наливать в чашу горячие жидкости с температурой выше 60 градусов.

28. В случае блокировки лезвий и извлечением блокирующих его элементов следует всегда вынимать сетевой кабель из розетки.

29. Не переносите устройство во время его работы.

ОПИСАНИЕ УСТРОЙСТВА

1A - заглушка

1C - кувшин блендера

1E – ручка регуляции скорости

1G –основание кувшина блендера

1B - крышка

1D- корпус

1F, 2A – кнопка «пульс»

2B – выключен

2D – 2 скорость

2C- 1 скорость

ЭКСПЛУАТАЦИЯ УСТРОЙСТВА

Перед первым использованием:

1.Снимите все защитные пленки с корпуса и чаши блендера

2. Очистите устройство согласно с пунктом «очистка»

Использование блендера:

1.Установите корпус блендера (1D) на устойчивой, ровной поверхности.

2. Убедитесь в том что ручка регуляции скорости (1E) находится в позиции выключено (2B).

3. Поместите кувшин блендера (1C) на корпус (1D).

4. Снимите крышку (1B) кувшина блендера (1C), поместите продукты предназначенные для смешивания. Во избежание вытекания, уровень содержимого в кувшине блендера не должен превышать $\frac{3}{4}$ его высоты.

5. Подключите блендер к электросети.

6. Включите блендер нажав кнопку «пульс» (2A) или поверну ручку регулировки скорости (1E) на медленную скорость (2C) или быструю (2D).

ВНИМАНИЕ: Всегда придерживайте кувшин блендера во время работы.

7. После получения желаемой консистенции перемолотых продуктов выключите блендер отпуская кнопку «пульс» (2A) или поверните ручку регулировки скорости (1E) в позицию выключить (2B). Дождитесь полной остановки ножей. Отключите кабель от сети. Снимите кувшин блендера.

ВНИМАНИЕ: Не следует использовать устройство более 3-минут в режиме непрерывной работы!

ВНИМАНИЕ: Режим пульс предназначен для кратковременного измельчения на максимальной скорости, когда кнопка «пульс» (2A) нажата.

ЧИСТКА И ХРАНЕНИЕ

Убедитесь что блендер отключен от сети.

1. Чаши, крышки и ножи следует мыть водой с моющим средством для мытья посуды. В случае тщательного мытья кувшина блендера в него можно налить воду с добавлением моющего средства, подключить к сети и на некоторое время включить в режиме «пульс». Затем вылейте из него воду, тщательно сполосните и вытрите насухо.

2. В случае если корпус (1D) испачкан протрите его влажной тканью, затем вытрите насухо.

ВНИМАНИЕ: Нельзя погружать корпус блендера в воду или другие жидкости.

ВНИМАНИЕ: Нельзя мыть составляющие элементы блендера в посудомоечной машине.

ТЕХНИЧЕСКИЕ ДАННЫЕ:

Питание: 220-240В-50/60Гц

Макс. мощность: 800Ват Мощность: 500Ват

Максимальное время непрерывной работы: 3 минут

Минимальное время разрыва между рабочими циклами: 3 минут

Устройство имеет II класс изоляции и не требует заземления.

Устройство отвечает требованиям директив ЕС:

- Электрический прибор низкого напряжения (LVD).

- Директива по электромагнитной совместимости (EMC).

Прибор маркирован знаком соответствия CE.



Заботясь об окружающей среде.. Упаковку из картона передайте,пожалуйста, на макулатуру. Полиэтиленовые мешки (PE) выкидать в резервуар для пластмассы. Изношенное устройство надо передать в соответствующую точку останова, так как находящиеся в устройствеопасные составляющие могут являться угрозой для окружающей среды. Электрическое устройство надо передать таким образом, чтобы ограничить его повторное употребление и использование. Если в устройстве находится батареи, их надо вытянуть и передать в точку хранения отдельно. Устройство не выкидать в резервуар для коммунальных отходов!

**CONDIZIONI DI SICUREZZA ISTRUZIONI IMPORTANTI SULLA SICUREZZA DELL'USO
LEGGERE ATTENTAMENTE E CONSERVARE PER FUTURE RIFERIMENTI**

Le condizioni di garanzia sono diverse se il dispositivo viene utilizzato per scopi commerciali.

1. Prima di utilizzare il prodotto, leggere attentamente e rispettare sempre le seguenti istruzioni. Il produttore non è responsabile per eventuali danni dovuti a qualsiasi uso improprio.
2. Il prodotto deve essere utilizzato solo al chiuso. Non utilizzare il prodotto per scopi non compatibili con la sua applicazione.
3. La tensione applicabile è 220-240 V, ~ 50 / 60Hz. Per motivi di sicurezza non è opportuno collegare più dispositivi a una presa di corrente.
4. si prega di essere prudenti quando si utilizza in giro per i bambini. Non lasciare che i bambini giochino con il prodotto. Non permettere a bambini o persone che non conoscono il dispositivo di usarlo senza supervisione.
5. **AVVERTENZA:** questo dispositivo può essere utilizzato da bambini di età superiore agli 8 anni e persone con ridotte capacità fisiche, sensoriali o mentali o persone senza esperienza o conoscenza del dispositivo, solo sotto la supervisione di una persona responsabile della loro sicurezza, o se sono stati istruiti sull'uso sicuro del dispositivo e sono consapevoli dei pericoli associati al suo funzionamento. I bambini non dovrebbero giocare con il dispositivo. La pulizia e la manutenzione del dispositivo non devono essere eseguite dai bambini, a meno che non abbiano superato gli 8 anni di età e queste attività siano svolte sotto supervisione.
6. Dopo aver terminato di utilizzare il prodotto, ricordarsi sempre di rimuovere delicatamente la spina dalla presa di corrente tenendo la presa con la mano. Non tirare mai il cavo di alimentazione !!!
7. Non mettere mai il cavo di alimentazione, la spina o l'intero dispositivo nell'acqua. Non esporre mai il prodotto a condizioni atmosferiche quali luce diretta del sole o pioggia, ecc. Non utilizzare mai il prodotto in condizioni di umidità.
8. Controllare periodicamente le condizioni del cavo di alimentazione. Se il cavo di alimentazione è danneggiato, il prodotto deve essere girato in un luogo di assistenza professionale da sostituire per evitare situazioni pericolose.
9. Non utilizzare mai il prodotto con un cavo di alimentazione danneggiato o se è stato fatto cadere o danneggiato in altro modo o se non funziona correttamente. Non tentare di riparare da soli il prodotto difettoso perché può provocare scosse elettriche. Trasformare sempre il dispositivo danneggiato in un luogo di assistenza professionale per ripararlo. Tutte le riparazioni possono essere eseguite solo da professionisti autorizzati. La riparazione eseguita in modo errato può causare situazioni pericolose per l'utente.
10. Non mettere mai il prodotto sopra o vicino alle superfici calde o calde o agli elettrodomestici della cucina come il forno elettrico o il bruciatore a gas.
11. Non utilizzare mai il prodotto vicino a combustibili.
12. Non lasciare che il cavo penda dal bordo del contatore o tocchi superfici calde.
13. Non lasciare mai il prodotto collegato alla fonte di alimentazione senza supervisione. Anche quando l'uso viene interrotto per un breve periodo, spegnerlo dalla rete, scollegare

l'alimentazione.

14. Per fornire una protezione aggiuntiva, si consiglia di installare un dispositivo di corrente residua (RCD) nel circuito di potenza, con una corrente residua non superiore a 30 mA. Contattare l'elettricista professionista in questa materia.
15. Non inserire le dita o altri oggetti nella tazza del frullatore quando il frullatore è acceso.
16. Al fine di evitare lesioni, maneggiare con cura le lame.
17. Prestare attenzione a capelli lunghi, sciarpe, cravatte appese sopra la tazza e componenti operativi del dispositivo.
18. Per motivi di sicurezza, utilizzare solo accessori e pezzi di ricambio originali destinati a particolari tipi di frullatori, disponibili presso il centro di assistenza autorizzato.
19. Maneggiare le lame con estrema cura durante lo smontaggio degli accessori. Le lame possono causare tagli.
20. Non lavare le parti del frullatore nelle lavastoviglie.
21. Modificare gli accessori solo quando il dispositivo è spento. Disconnettere il dispositivo dall'alimentazione.
22. Non mettere prodotti diversi da alimenti e liquidi nella tazza del frullatore. Non mettere prodotti caldi nella tazza.
23. Il dispositivo non è adatto per montare albumi o impastare.
24. Non utilizzare detergenti aggressivi per pulire l'alloggiamento, in quanto potrebbe rimuovere i simboli grafici informativi come: scala, segni, marchi di sicurezza, ecc.
25. Non avviare il bicchiere miscelatore vuoto, senza prodotto all'interno.
26. IL MASSIMO PERIODO DI FUNZIONAMENTO DEL FRULLATORE CONTINUO È DI 3 MINUTI. Dopo 3 minuti di funzionamento continuo, arrestare il dispositivo e attendere qualche minuto prima di riavviarlo.
27. Non versare liquidi caldi (superiori a 60 gradi Celsius) nel robot da cucina.
28. Se le lame sono bloccate, scollegare sempre la spina del cavo di alimentazione dalla presa di corrente prima di rimuovere gli elementi di blocco.
nel bicchiere del frullatore.
29. Non spostare l'apparecchio durante il funzionamento.

DESCRIZIONE DEL L'APPARECCHIO

1A - spina	1B - coperchio
1C - tazza del miscelatore	1D - corpo
1E - Manopola di controllo della velocità	1F - Impostazione "Pulse"
1G - base	

UTILIZZO DEL L'APPARECCHIO

Prima del primo utilizzo:

1. Rimuovere eventuali adesivi dal corpo l'apparecchio, dalla tazza e dal coperchio del frullatore.
2. Lavare il bicchiere del frullatore in acqua tiepida con l'aggiunta di detersivo per piatti, sciacquare abbondantemente, quindi asciugare l'interno e l'esterno.

Usando il frullatore:

1. Impostare il corpo del frullatore (1D) su una superficie stabile e uniforme.
2. Assicurarsi che la manopola di controllo della velocità (1E) sia impostata sulla posizione off.
3. Posizionare il bicchiere del frullatore (1C) sul corpo (1D).
4. Rimuovere il coperchio (1B) della tazza del frullatore (1C), inserire gli ingredienti da miscelare. Per evitare spargimenti, il livello degli ingredienti nella tazza non deve superare i 3/4 della sua altezza.
5. Inserire la spina del cavo di alimentazione in una presa elettrica.
6. Attivare il frullatore ruotando la manopola di controllo della velocità (1E) su una marcia più lenta o più veloce.

NOTA: tenere sempre la tazza (1C) con la mano durante la miscelazione.

7. Dopo aver ottenuto la giusta consistenza dei prodotti miscelati, spegnere il frullatore ruotando la manopola di controllo della velocità (1E) in posizione OFF. Aspetta che i coltelli si fermino. Scollegare la spina di alimentazione dalla presa elettrica. Togliti la tazza.

ATTENZIONE: non consentire il funzionamento continuo del frullatore per più di 3 minuti!

NOTA: la modalità a impulsi viene utilizzata per la miscelazione temporanea alla velocità massima quando viene premuto il pulsante "Pulse".

PULIZIA E MANUTENZIONE

Assicurarsi che il frullatore sia scollegato dall'elettricità.

1. Lavare la tazza, il coperchio e i coltelli in acqua con l'aggiunta di detersivo per piatti. Per lavare a fondo la tazza, è possibile versare acqua con l'aggiunta di liquido per stoviglie, collegare il frullatore all'elettricità e farlo funzionare per un breve periodo nella modalità "impulso". Quindi versare l'acqua, sciacquare accuratamente e asciugare.

2. Pulire il corpo sporco (1D) con un panno umido, quindi asciugare.

NOTA: non immergere il corpo del frullatore in acqua o altri liquidi.

AVVERTENZA: non lavare alcuna parte del frullatore in lavastoviglie.

DATI TECNICI

Potenza max.: 800W Potenza: 500W

Tensione: 220-240 V ~ 50/60 Hz

Tempo massimo di funzionamento continuo: 3 minuti

Tempo di pausa minimo tra i cicli di lavoro: 3 minuti

L'apparecchio è realizzato nella seconda classe di isolamento e non richiede la messa a terra.

L'apparecchio è conforme ai requisiti delle direttive:

Apparecchiature elettriche a bassa tensione (LVD)

Compatibilità elettromagnetica (EMC)

Il prodotto contrassegnato con CE sulla targhetta



Prendersi cura dell'ambiente

Gli imballi di cartone devono essere smaltiti nel contenitore per la carta. I sacchetti di polietilene (PE) vanno gettati nel contenitore per la plastica. L'apparecchio usato deve essere rottamato presso un centro di raccolta autorizzato, poiché contiene elementi pericolosi che potrebbero costituire una minaccia per l'ambiente. I dispositivi elettrici devono essere resi al fine di evitare il loro riutilizzo. Se il dispositivo contiene una batteria, deve essere rimossa e smaltita separatamente in un punto di raccolta.

Non gettare l'apparecchio nei contenitori dei rifiuti urbani!

SUOMI

YLEISET TURVALLISUUSMÄÄRÄYKSET TÄRKEÄT TURVALLISEN KÄYTÖN OHJEET LUE TARKASTI JA SÄILYTÄ TULEVAISUUTTA VARTEN

1. Lue käyttöohje ennen laitteen käytön aloittamista ja toimi sen sisältämien ohjeiden mukaan. Valmistaja ei vasta vahingoista, jotka ovat aiheutuneet laitteen käyttötarkoituksen vastaisesta tai väärästä käytöstä.

2. Laite on tarkoitettu yksinomaan kotikäyttöön. Laitetta ei saa käyttää muihin tarkoituksiin, jotka eivät ole sen käyttötarkoituksen mukaisia.

3. Laite on yhdistettävä yksinomaan maadoitettuun pistorasiaan 220-240 V ~50/60 Hz.

Käyttöturvallisuuden parantamiseksi yhteen virtapiiriin ei saa samanaikaisesti yhdistää monia sähkökäyttöisiä laitteita.

4. Laitteen käytön aikana on noudatettava erityistä varovaisuutta, kun lapsia oleskelee lähistöllä. Lapsia ei saa päästää leikkimään laitteella. Älä päästä lapsia äläkä henkilöitä, jotka eivät ole perehtyneet laitteen käyttöön, käyttämään laitetta.

5. VAROITUS: Tätä laitetta voivat käyttää yli 8-vuotiaat lapset sekä henkilöt, joiden fyysinen tai psyykinen kyky on rajoittunut tai tuntoaistin toiminta on rajoittunut, tai henkilöt, joilla ei ole kokemusta laitteen käytöstä tai eivät tunne sitä, jos sitä käytetään heidän turvallisuudesta vastaavan henkilön valvonnassa tai heille on annettu ohjeet laitteen turvallisesta käytöstä ja he tietävät sen käyttöön liittyvät vaarat. Lapset eivät saa leikkiä laitteella. Lapset eivät saa puhdistaa ja huoltaa laitetta, elleivät he ole yli 8-vuotiaita ja nämä toimenpiteet suoritetaan valvonnan alaisena.

6. Irrota aina käytön lopettamisen jälkeen pistoke pistorasiasta pitämällä siitä kädellä kiinni. ÄLÄ vedä virtajohdosta.
7. Älä upota kaapelia, pistoketta sekä koko laitetta veteen tai muuhun nesteeseen. Älä aseta laitetta alttiiksi sääolosuhteiden (sateen, auringon jne.) vaikutukselle. Älä myöskään käytä olosuhteissa, joissa on korkeampi kosteus (kylpyhuoneet, kosteat kesämökit).
8. Tarkista määräajoin virtakaapelin kunto. Jos virtajohto on vaurioitunut, sen vaihtaminen pitää antaa erikoistuneen korjaamon suoritettavaksi vaaran välttämiseksi.
9. Älä käytä laitetta, jonka virtajohto on vaurioitunut, tai jos laite on pudonnut tai vaurioitunut millä muulla tavalla tahansa tai toimii virheellisesti. Älä korjaa itse laitetta, koska on olemassa sähköiskun vaara. Anna vaurioitunut laite asianmukaiseen huoltoliikkeeseen tarkastettavaksi tai korjattavaksi. Kaikki korjaukset saavat tehdä yksinomaan valtuutetut huoltoliikkeet. Väärin suoritettu korjaus voi aiheuttaa vakavia vaaroja käyttäjälle.
10. Laite pitää asettaa viileälle, vakaalle ja tasaiselle pinnalle etäälle kuumenevista keittiölaitteista kuten: sähköliesi, kaasuliesi yms..
11. Laitetta ei saa käyttää helposti syttyvien materiaalien läheisyydessä.
12. Virtajohto ei saa roikkua pöydän reunan ulkopuolella tai kosketa kuumiin pintoihin.
13. Laitetta tai virtalähdettä ei saa jättää päälle kytkettynä ilman valvontaa.
14. Lisäsuojan varmistamiseksi on suositeltavaa asentaa virtapiiriin vikavirtasuojalaite (RCD), jonka nimellinen jäännösvirta on enintään 30 mA. Tässä asiassa on käännyttävä ammattitaitoisen sähköasentajan puoleen.
15. Älä laita sormia tai mitään muita esineitä tehosekoittimen kannuun, kun laite on päälle kytkettynä.
16. Käsittele teriä varoen vammojen välttämiseksi.
17. Varmista, ettei kannun ja laitteen liikkuvien osien päällä riipu pitkiä hiuksia, huiveja, solmioita jne.
18. Turvallisuussyistä on käytettävä ainoastaan kyseiseen tehosekoitinmalliin sopivia valtuutetun huoltoliikkeen myymiä alkuperäisiä varusteita ja varaosia.
19. Varusteita pois otettaessa teriä on käsiteltävä erittäin varovaisesti: ne voivat aiheuttaa vammoja.
20. Älä pese mitään tehosekoittimen osia astianpesukoneessa.
21. Varusteita saa vaihtaa ainoastaan silloin, kun laite on kytketty pois päältä. Irrota laite virtalähteestä.
22. Tehosekoittimen kannuun ei saa laittaa muita tuotteita kuin elintarvikkeita ja nesteitä. Kannuun ei saa laittaa kuumia tuotteita.
23. Laite ei sovellu munanvalkuaisen vatkaamiseen eikä taikinan vaivaamiseen.
24. Älä käytä voimakkaita puhdistusaineita kotelon pesuun, koska ne voivat poistaa graafiset symbolimerkinnot kuten: asteikot, tunnusmerkit, varoitusmerkit jne..
25. Älä käynnistä sekoituskannua ”kuivana” eli ilman tuotteita.
26. **TEHOSEKOITTIMEN MAKSIMAALINEN YHTÄJAKSOINEN KÄYTTÖAIKA ON 3 MINUUTTIA.** 3 minuutin yhtäjaksoisen käytön jälkeen on odotettava muutama minuutti ennen sen uudelleen käynnistämistä.
29. Laitetta ei saa siirtää käytön aikana.

LAITTEEN KUVAUS

1A – kannen tulppa
1C – tehosekoittimen kannu
1E – nopeuden kiertosäädin
1G – tehosekoittimen kannun alusta

1B – kansi
1D – runko
1F, 2A – painike "Pulse"

2B – kytketty pois päältä
2D – 2. vaihde

2C – 1. vaihde

LAITTEEN KÄYTTÖ

Ennen ensimmäistä käyttöä:

1. Poista kaikki tarrat tehosekoittimen kotelosta, kannusta ja kannesta.
2. Puhdista laite ennen käyttöä kohdan "Puhdistus" mukaisesti.

Tehosekoittimen käyttö:

1. Aseta tehosekoittimen runko (1D) vakaalle, tasaiselle pinnalle.
2. Varmista, että nopeuden kiertosäädin (1E) on asetettu pois päältä asentoon (2B).
3. Laita tehosekoittimen kannu (1C) rungon päälle (1D).
4. Irrota tehosekoittimen kannun (1C) kansi (1B), laita sekoitettavat ainekset kannuun. Ylivalumisen välttämiseksi aineiden taso kannussa ei saa ylittää 3/4 sen korkeudesta.
5. Yhdistä virtajohdon pistoke pistorasiaan.
6. Kytke tehosekoitin päälle painamalla painiketta "Pulse" (2A) tai kiertämällä nopeuden kiertosäädin (1E) hitaammalle vaihteelle (2C) tai nopeammalle vaihteelle (2D).

HUOMIO: Pidä aina kädellä kiinni kannusta (1C) sekoittamisen aikana.

7. Kun sekoitetut tuotteet ovat saavuttaneet oikean konsistenssin, kytke tehosekoitin pois päältä vapauttamalla painike "Pulse" (2A) tai kiertämällä nopeuden kiertosäädin (1E) pois päältä asentoon (2B). Odota, kunnes terät pysähtyvät. Irrota virtajohdon pistoke pistorasiasta. Ota kannu pois tehosekoittimesta.

HUOMIO: Älä käytä tehosekoitinta yhtäjaksoisesti 3 minuuttia pidempään!

HUOMIO: Sykkivää toimintoa käytetään hetkelliseen sekoittamiseen maksiminopeudella, kun painike "Pulse" (2A) on sisään painettuna.

PUHDISTAMINEN JA HUOLTO

Varmista, että tehosekoitin on irrotettu virtalähteestä.

1. Pese kannut, kannet ja terät vedellä astianpesuainetta käyttäen. Kannun pesemiseksi perusteellisesti voit kaataa siihen vettä ja lisätä astianpesuainetta, kytkeä tehosekoitin virtalähteeseen ja käyttää sitä hetken "pulssi"-tilassa. Kaada siihen seuraavaksi vettä, huuhtelee huolellisesti ja pyyhi kuivaksi.

2. Pyyhi likaantunut runko (1D) kostealla pyyhkeellä ja pyyhi sen jälkeen kuivaksi.

HUOMIO: Älä upota tehosekoittimen runkoa veteen tai muihin nesteisiin.

HUOMIO: Älä pese mitään tehosekoittimen osia astianpesukoneessa.

TEKNISET TIEDOT

Virtalähde: 220-240 V ~50/60 Hz

Maksimiteho: 800 W Teho: 500 W

Yhtäjaksoisen käytön maksimiaika: 3 minuuttia

Käyttöjaksojen välisen tauon minimiaika: 3 minuuttia

Laite on valmistettu II suojausluokassa eikä vaadi maadoitusta.

Laite täyttää direktiivien vaatimukset:

Matalajännitesähkölaitteet (LVD)

Elektromagneettinen yhteensopivuus (EMC)

Tuotteen tuotekilvessä on CE merkintä



Kantakaamme huolta ympäristöstä. Pahvipakkauksen pyydämme laittamaan paperikierrätykseen. Polyeteenipussit (PE) tulee laittaa muovien kierrätysastiaan. Loppuun käytetyt laitteet tulee toimittaa asianmukaiseen keräyspisteeseen, koska laitteen sisältämät vaaralliset aineosat voivat olla ympäristölle vahingollisia. Sähkölaite tulee toimittaa siten, että sen uudelleenkäyttö on estetty. Jos laitteessa on paristo, paristo tulee poistaa ja toimittaa erillisesti keräyspisteeseen.

ALLMÄNNA SÄKERHETS FÖRUTSÄTTNINGAR
VIKTIGA SÄKERHETSANVISNINGAR FÖR PERSONSÄKERHET
LÄS NOGA OCH FÖRVARA FÖR FRAMTIDA BRUK

1. Läs noga bruksanvisningar innan du använder anordningen och följ alla anvisningar. Tillverkaren ansvarar inte för eventuella skador orsakade av felaktig användning av anordningen.
2. Anordningen får användas endast för hushållsbruk. Det är förbjudet att använda den för andra ändamål som inte är avsedd användning.
3. Anordningen ska anslutas till ett jordat 220-240 V ~ 50/60 Hz uttag.
För att öka användarsäkerheten koppla aldrig mer än en elektrisk anordning till samma elektriska krets.
4. Bli försiktigt när du använder anordningen i närvaro av barn. Låt inte barnen leka med anordningen och låt inte barnen eller personer som inte känner till hur att hantera anordningen använda den.
5. VARNING: Denna utrustning får användas av barn äldre än 8 år, personer med fysisk, känsel- eller psykisk nedsättning, eller personer som inte vet hur att hantera utrustningen endast under övervakning av den som ansvarar för deras säkerhet eller om de har fått lämpliga anvisningar om hur att använda anordningen på ett säkert sätt och känner till vilken fara som användningen innebär. Barn får inte leka med utrustningen. Barn yngre än 8 år gammal får inte rengöra eller underhålla anordningen om de inte finns under uppsikt.
6. Ta alltid ut stickkontakten ur uttaget efter avslutad användning genom att hålla i uttaget med en hand. Dra EJ i kabeln.
7. Kabeln, proppen eller hela mixern får inte sänkas i vatten eller andra vätskor. Skydda anordningen mot väderpåverkan (regn, sol osv.) och använd den inte i våtmiljö (badrum, fuktiga sommarstugor).
8. Kontrollera kabeln regelbundet. Om den är skadad, ska den utbytas på en behörig reparationsverkstad för att undvika fara.
9. Använd inte anordningen om kabeln är skadad eller efter att den har fallit ned eller skadat på ett annat sätt och fungerar fel. Reparera inte anordningen själv. Risk för elstöt! Den skadade anordningen ska lämnas på en behörig servicepunkt för att kontrolleras eller repareras. Endast behöriga servicepunkter får utföra reparationsarbeten. Felaktig reparation kan orsaka allvarlig risk för användare.
10. Placera anordningen på en kall stabil och jämn yta fri från värmestrålande köksutrustning, t.ex. kokplatta, gasspis osv.
11. Använd inte mixern nära till brännbart material.
12. Kabeln får inte hänga utanför bordsytan eller stå i kontakt med heta ytor.
13. Det är förbjudet att lämna mixern på eller med stickkontakten i uttaget utan uppsikt.
14. För extra skydd rekommenderas det att montera en jordfelsbrytare (RCD) med nominell felström under 30 mA på den elektriska kretsen. Anlita en behörig elektriker för detta.
15. Stick inte fingrar eller föremål in i blenderkannan när anordningen är på.
16. Akta dig för skador när du hanterar knivar.

17. Kontrollera att det inte hänger långt hår, halsdukar eller slipsar osv. direkt ovanpå köksmaskinen.
18. Av säkerhetsskäl får du endast använda dig av originaldelar och tillbehör, anpassade efter din blenders modell, och sålda hos en auktoriserad återförsäljare.
19. Avlägsna tillbehör försiktigt och akta dig när du hanterar knivar - risk för skador.
20. Får ej diskas i en diskmaskin - gäller alla delar.
21. Tillbehör får bytas ut endast när blender är av. Koppla då bort köksmaskinen från elkälla.
22. Blenderkannan får användas endast med livsmedel och vätskor. Det är förbjudet att blanda heta produkter i våtkannan.
23. Köksmaskinen får inte användas för att vispa äggvitor eller blanda till en deg.
24. Använd inga aggressiva rengöringsmedel för att tvätta hölje för de kan avlägsna märkningar med mått eller information och varningar osv.
25. Använd inte blender när kannan är tom.
26. BLENDERS MAXIMALA KONTINUERLIGA ARBETSTID BLIR UPP TILL 3 MINUTER. Därefter vänta i några minuter innan du börjar om.
27. Häl inga heta vätskor (över 60°C) till kannor.
28. Om knivar blockeras, ta alltid ut proppen ur uttaget innan du avlägsnar hinder.
29. Maskinen får inte flyttas när den är på.

BESKRIVNING

1A - propp	1B - lock
1C - blenderkanna	1D - hölje
1E - hastighetskontroll	1F, 2A - "Pulse"-knappen
1G - basenhet	
2B - av	2C - hastighet 1
2D - hastighet 2	

HUR ATT ANVÄNDA ANORDNINGEN

Före den första användningen:

1. Avlägsna alla stickers från höljet, kannan och locket.
2. Rengör anordningen enligt anvisningar i avsnitt "Rengöring".

Hur att använda våtkannan:

1. Ställ in blenders basenhet (1D) på en stabil och jämn yta.
2. Kontrollera att hastighetskontroll (1E) finns på av (2B).
3. Placera kannan (1C) på basenheten (1D).
4. Ta bort locket (1C) från kannan (1B) och lägg till ingredienser du vill mixa. Observera att ingredienser inte får överstiga 3/4 kannans volym för att undvika spill.
5. Stick kabelns propp in i eluttaget.
6. Sätt på blendern med "Pulse"-knappen (2A) eller genom att ställa in hastighetskontrollen (1E) till låg (2C) eller stor (2D) hastighet. OBS: Håll alltid i kannan (1C) med en hand när du mixar.
7. När du har blandat färdigt, stäng av blender genom att frigöra "Pulse"-knappen (2A) eller vrida hastighetskontrollen (1E) till av (2B). Vänta tills knivar slutar rotera. Ta ut proppen från eluttaget. Ta bort kannan.

OBS: Låt blender aldrig arbeta längre än 3 minuter!

OBS: PULSE-knappen används för tillfällig blandning med maximal hastighet när "Pulse"-knappen (2A) är intryckt.

RENGÖRING OCH UNDERHÅLL

Kontrollera att blender inte är ansluten till någon elkälla.

1. Diska kannan och skålen, lock och knivar i vatten med lite diskmedel. För att rengöra kannan mer noggrant kan du hålla in vatten med lite diskmedel, ansluta blender till eluttaget och sätta på den kort med Pulse-knappen. Därefter ska vatten hällas ut och kannan sköljas

noga och torkas.

2. Smutsigt hölje (1D) rengöras med en fuktig trasa och torkas med en annan trasa.

OBS: Sänk inte blenders basenhet i vatten eller andra vätskor.

OBS: Får ej diskas i en diskmaskin - gäller alla delar.

TEKNISKA DATA

Matning: 220-240 V ~50/60 Hz

Max. effekt: 800 W Effekt: 500 W

Max. kontinuerlig arbetstid: 3 minuter

Max. väntetid mellan arbetstider: 3 minuter



Vi sköter om miljön. Överlämna förpackningar i kartong till pappersavfall. Polyetylsäckar (PE) slängs i avfallsbehållare för plast. Man bör lämna en gammal apparat till en riktig återvinningscentral, eftersom farliga komponenter i apparaten kan orsaka fara till miljön. En elektrisk apparat bör lämnas för att minska förnyad användning av denna. Om apparaten innehåller batterier, bör man ta bort dem och lämna dem separat till återvinningscentraler.

Anordningen har 2:a klass isolering och kräver ingen jordning.

Anordningen uppfyller alla krav enligt följande direktiv:

Lågspänningsdirektivet (LVD)

Elektromagnetisk kompatibilitet (EMC)

Varan är CE-märkt, märkning finns på typskylten.

SLOVENSKÝ

VŠEOBECNÉ BEZPEČNOSTNÉ PODMIENKY DÔLEŽITÉ POKYNY PRE BEZPEČNOSŤ POUŽÍVANIA POZORNE PREČÍTAJTE A UCHOVAJTE PRE BUDÚCNOSŤ

1. Pred používaním zariadenia si prečítajte návod na obsluhu a postupujte podľa pokynov, ktoré sú v ňom obsiahnuté. Výrobca nezodpovedá za poškodenie spôsobené používaním zariadenia v rozpore so zamýšľaným použitím alebo nesprávnou manipuláciou.
2. Zariadenie je určené len na domáce použitie. Nepoužívajte ho na iné účely, ktoré nie sú v súlade s jeho zamýšľaným použitím.
3. Zariadenie pripájajte iba k uzemnenej zásuvke 220-240 V ~ 50/60 Hz. Aby ste zvýšili bezpečnosť používania, nezapínajte súčasne mnoho elektrických zariadení na jeden prúdový obvod.
4. Buďte zvlášť opatrní, keď používate zariadenie v blízkosti detí. Nedovoľte deťom sa so zariadením hrať, nenechajte ho používať deti alebo osoby, ktoré nie sú oboznámené s používaním tohto zariadenia.
5. UPOZORNENIE: Toto zariadenie môžu používať deti staršie ako 8 rokov a osoby s obmedzenými fyzickými, zmyslovými alebo duševnými schopnosťami, alebo osoby, ktoré nemajú žiadne skúsenosti alebo znalosti o zariadení, ak to prebieha pod dohľadom osoby zodpovednej za ich bezpečnosť alebo ak dostali pokyny o bezpečnom používaní zariadenia a uvedomujú si nebezpečenstvo spojené s jeho používaním. Deti sa nesmú so zariadením hrať. Čistenie a údržbu zariadenia nesmú vykonávať deti, ak nie sú staršie ako 8 rokov a tieto činnosti nie sú vykonávané pod dozorom.
6. Vždy po používaní vytiahnite zástrčku zo zásuvky s pridržaním zásuvky rukou. NEŤahajte za sieťový kábel.
7. Neponárajte kábel, zástrčku a celé zariadenie do vody alebo inej kvapaliny. Nevystavujte zariadenie atmosferickým podmienkam (dážď, slnko atď.) ani ho nepoužívajte v podmienkach s vysokou vlhkosťou (kúpeľne, vlhké kempingové domky).
8. Pravidelne kontrolujte stav napájacieho kábla. Ak je napájací kábel poškodený, musí byť vymenený špecializovanou opravňou, aby sa predišlo nebezpečenstvu.
9. Nepoužívajte zariadenie s poškodeným napájacím káblom, alebo ak spadlo alebo bolo

poškodené iným spôsobom, alebo ak nefunguje správne. Neopravujte zariadenie sami, pretože by mohlo dôjsť k ochrnutiu. Poškodené zariadenie odneste do príslušného servisného strediska na kontrolu alebo opravu. Všetky opravy smú vykonávať iba oprávnené servisné strediská. Nesprávne vykonaná oprava môže používateľa vážne ohroziť.

10. Zariadenie umiestňujte na chladný, stabilný povrch mimo topné kuchynské zariadenia, ako napríklad: elektrický sporák, plynový horák atď.

11. Nepoužívajte zariadenie v blízkosti horľavých materiálov.

12. Napájaci kábel nemôže visieť cez okraj stola alebo sa dotýkať horúcich plôch.

13. Nenechávajte zariadenie ani napájanie zapojené do zásuvky bez dozoru.

14. Aby sa zabezpečila dodatočná ochrana, odporúča sa nainštalovať v elektrickom obvode zariadenie na zvyškové prúdenie (RCD) s menovitým reziduálnym prúdom nepresahujúcim 30 mA. V tejto súvislosti kontaktujte elektrikára.

15. Nedávajte prsty ani iné predmety do nádoby mixéra, keď je zariadenie zapnuté.

16. S čepeľami zaobchádzajte opatrne, aby nedošlo k poraneniu.

17. Dbajte na to, aby nad nádobou a pracovnými prvkami zariadenia neviseli žiadne dlhé vlasy, šatky, kravaty atď.

18. Z bezpečnostných dôvodov používajte iba originálne príslušenstvo a náhradné diely prispôbené danému modelu mixéra, ktoré predáva autorizované servisné stredisko.

19. Pri demontáži príslušenstva buďte veľmi opatrní pri manipulácii s čepeľami: môžu zraniť.

20. Neumývajte žiadne prvky mixéra v umývačke riadu.

21. Príslušenstvo sa môže meniť len vtedy, keď je zariadenie vypnuté. Odpojte zariadenie od napájania.

22. Neumiestňujte do nádoby mixéra iné produkty ako potraviny a tekutiny. Neumiestňujte do nádoby horúce produkty.

23. Zariadenie nie je vhodné na šľahanie bielkov a miesenie cesta

24. Na čistenie krytu nepoužívajte agresívne čistiace prostriedky, pretože môžu spôsobiť odstránenie informačných grafických symbolov, ako sú: dieliky, značky, výstražné značky atď.

25. Nespúšťajte miešaciu nádobku „na sucho“ - bez produktu.

26. MAXIMÁLNY PRACOVNÝ ČAS MIXÉRA je 3 minúty. Po 3 minútach nepretržitej prevádzky počkajte niekoľko minút pred opätovným spustením.

27. Nenaliievajte do misy horúce kvapaliny (nad 60 °C)

28. V prípade zablokovania čepeľí pred odstránením blokujúcich prvkov vždy odpojte zástrčku napájacieho kábla z elektrickej zásuvky.

29. Počas práce zariadenie nepremiestňujte.

OPIS ZARIADENIA

1A – zátku krytu

1B – kryt

1C – nádoba mixéra

1D – telo

1E – gombík ovládača rýchlosti

1F, 2A – tlačidlo "Pulse"

1G – základňa nádoby mixéra

2B – vypnutý

2C – 1. rýchlosť

2D – 2. rýchlosť

POUŽÍVANIE ZARIADENIA

Pred prvým použitím:

1. Odstráňte všetky nálepky z krytu, nádoby a veka mixéra.
2. Vyčistite zariadenie podľa bodu "Čistenie".

Používanie mixéra:

1. Umiestnite telo mixéra (1D) na stabilný, rovný povrch.
2. Uistite sa, že gombík ovládača rýchlosti (1E) je v polohe vypnutia (2B).
3. Postavte nádobu mixéra (1C) na telo (1D).
4. Odstráňte veko (1B) nádoby mixéra (1C), vložte zložky, ktoré sa majú zmiešať. Aby sa zabránilo preliatiu, úroveň zložiek v nádobe by nemala presiahnuť 3/4 jej výšky.
5. Zasuňte zástrčku napájacieho kábla do elektrickej zásuvky.
6. Zapnite mixér stlačením tlačidla "Pulse" (2A) alebo otočením gombíka ovládača rýchlosti (1E) na pomalšiu (2C) alebo rýchlejšiu rýchlosť (2D).

POZOR: Počas miešania vždy pridrižujte nádobu (1C) rukou.

7. Po dosiahnutí správnej konzistencie zmixovaných produktov vypnite mixér uvoľnením tlačidla "Pulse" (2A) alebo otočením gombíka ovládača rýchlosti (1E) do polohy vypnutia (2B). Počkajte, kým sa nože nezastavia. Odpojte sieťovú zástrčku z elektrickej zásuvky. Snímte nádobu.

POZOR: Nedovoľte nepretržitú prevádzku mixéra dlhšie ako 3 minúty!

POZOR: Režim pulzovania sa používa na krátke miešanie pri maximálnej rýchlosti, pri stlačení tlačidla "Pulse" (2A).

ČISTENIE A ÚDRŽBA

Uistite sa, že mixér je odpojený od elektrickej siete.

1. Nádoby, veká a nože umývajte vo vode s kvapalinou na umývanie riadu. Ak chcete nádobu dôkladne umyť, môžete do nej naliat vodu s pridaním kvapaliny na umývanie riadu, zapojiť mixér do siete a spustiť ho krátko v režime "pulse". Potom z neho vylejte vodu, dôkladne opláchnite a vysušte.

2. Znečistené telo (1D) utrite vlhkou handričkou, a potom vytrite do sucha.

POZOR: Telo mixéra neponárajte do vody ani iných kvapalín.

POZOR: Neumývajte žiadnu časť mixéra v umývačke riadu.

TECHNICKÉ ÚDAJE

Napájanie: 220-240 V ~50/60 Hz

Maximálny výkon: 800 W Výkon: 500 W

Maximálna nepretržitá doba prevádzky: 3 minút

Minimálny čas prestávky medzi pracovnými cyklami: 3 minút

Zariadenie je vyrobené v druhej triede izolácie a nevyžaduje uzemnenie.

Zariadenie spĺňa požiadavky smerníc:

Elektrické zariadenia s nízkym napätím (LVD)

Elektromagnetická kompatibilita (EMC)

Výrobok označený značkou CE na typovom štítku



Skrbimo za okolje. Kartonska embalaža, prosim darovati na odpadni papir. Polietilenske vreče (PE) mečite v posoda za plastiko. Dotrajane naprave je treba vrniti na ustrezno zbirno mesto, ker vsebovane v napravo nevarne elemente lahko predstavljajo nevarnost za okolje. Električna naprava je treba vrniti kakor, da se omeji njegovo ponovno uporabo in izkoriščenost. Če naprava vsebuje baterio, je treba odstraniti in ločeno dati nazaj na mesta skladiščenja.

СПИШКИ

OPŠTI BEZBEDNOSNI USLOVI BITNE NAPOMENE O BEZBEDNOSTI UPOTREBE PAŽLJIVO PROČITAJTE I SAČUVAJTE ZA KASNIJE

1. Pred početak korišćenja uređaja treba da se pročita uputstvo za upotrebu. Uvek treba da pridržava napomena definisanih uputstvom. Proizvođač ne odgovara za štete nastale usled upotrebe uređaja suprotno njegovoj nameni ili nepravilnog korišćenja uređaja.
2. Uređaj je namenjen za upotrebu u domaćinstvu. Ne sme da se koristi u druge svrhe suprotno njegovoj nameni.
3. Uređaj treba da se priključi na utičnicu sa uzemljenjem 220-240 V ~50/60 Hz.

Radi povećanja bezbednosti korišćenja izbegavati da se na jednom strujnom kolu uključuje više električnih uređaja u isto vreme.

4. Poseban oprez treba da primenite tokom korišćenja uređaja kada su u blizini deca. Deca ne smeju da se igraju sa ovim uređajem. Pripazite da ovaj uređaj ne dođe u ruke dece niti drugih lica koja ne znaju kako da ga koriste.

5. UPOZORENJE: Ovaj uređaj mogu da koriste deca starija od 8 godina i invalidna lica sa ograničenim psiho-fizičkim sposobnostima ili lica koja nemaju iskustvo u rukovanju odnosno ne poznaju ovaj uređaj ukoliko to rade pod nadzorom odgovornog lica koje poznaje bezbednosna pravila korišćenja uređaja odnosno ukoliko su ova lica upoznata sa bezbednosnim pravilima korišćenja ovog uređaja i svesna svih mogućih opasnosti vezanih uz njegovo korišćenje. Uređaj nije igračka za decu. Čišćenje i održavanje uređaja ne smeju obavljati deca, izuzev decu stariju od 8 godina ako su pod nadzorom odgovornog lica.

6. Uvek nakon završenih radnji sa uređajem odspojite uređaj od električnog napajanja vađenjem utikača iz utičnice uz njeno pridržavanje rukom. NE SME da se povlači za kabel.

7. Kabel, utikač i čitavi uređaj ne sme da se zaroni u vodu niti drugu tečnost. Uređaj ne sme da se izlaže dejstvu atmosferskih uticaja (kiša, sunce itd.) niti da se izlaže delovanju povećane vlage u vazduhu (kupaonica, vlažne kamp kućice).

8. Povremeno proverite stanje napojnog kabela. Ukoliko je napojni kabel oštećen radi izbegavanja opasnosti treba da se isti zameni novim kod ovlašćenog servisa.

9. Ne sme da se koristi uređaj koji ima oštećen napojni kabel ili uređaj koji je pao ili je na bilo koji drugi način oštećen ili ako radi nepravilno. Nemojte da samostalno popravljate uređaj - opasnost od strujnog udara. Uređaj koji je u kvaru treba da se dostavi servisu radi njegovog prekontrolisanja ili izvršenja popravka. Bilo koji popravci mogu da obavljaju isključivo ovlašćeni serviseri. Nepravilno izvršen popravak može da dovede u ozbiljnu opasnost korisnika uređaja.

10. Uređaj postavite na hladnu stabilnu i ravnu površinu, podalje od kuhinjskih uređaja koji emituju toplotu, kao što su: električni ili gasni šporeti, grejne ringle i sl.

11. Uređaj ne sme da se koristi blizu lako zapaljivih materijala.

12. Napojni kabel ne sme da visi preko ruba stola niti da dođe u kontakt sa vrućim površinama.

13. Ne sme da se ostavlja uključen uređaj niti utikač spojen na utičnicu bez nadzora.

14. Za obezbeđenje dodatne zaštite preporučuje se instalisanje u električnom kolu zaštitnog uređaja diferencijalne struje (RCD) čija nazivna diferencijalna struja ne prelazi 30 mA. Za to treba da se obratite specijalizovanom električaru.

15. Nikad ne stavljajte prste niti nikakve predmete u čašu blendera kada je uređaj uključen.

16. Uvek treba da pazite za vreme bilo kojih radnji sa sečivom kako bi izbegli povrede.

17. Pripazite da se iznad čaše i radnih elemenata uređaja ne nalazi duga kosa, šal, kravata i sl.

18. Zbog bezbednosnih razloga može da se koristi samo originalan pribor i rezervni delovi za konkretan model blendera koje mogu da se nabave kod ovlašćenog serviseri.

19. Kod manipulacije sa elementima pribora primenite poseban oprez zbog sečiva koja mogu da prouzrokuju posekotine.

20. Elementi blendera nisu prikladni za pranje u mašini za posuđe.

21. Pribor može da se zameni samo kada je uređaj isključen. Uređaj treba da se odspoji od napajanja.

22. U čašu blendera ne smeju da se stavljaju drugi proizvodi sem hrane i napitaka. U čašu ne

smeju da se stavljaju vrući proizvodi.

23. Uređaj nije namenjen za tučenje belanaca i mešanje testa.

24. Za pranje kućišta uređaja ne smeju da se koriste agresivni deterdženti koji mogu da uklone postavljene informacione i grafičke simbole, kao što su: razmeri, oznake, upozoravajući znakovi i sl.

25. Nemojte da uključujete čašu za miksanje „na suvo“ – bez proizvoda.

26. **MAKSIMALNO VREME RADA BLENDERA BEZ PREKIDA IZNOSI 3 MINUTE.** Nakon 3 minute kontinuisanog rada treba da se pričeka nekoliko minuta pre nego što se uređaj uključi ponovno.

27. Nemojte da ulivate u blender vruće napitke, tečnosti (iznad 60 °C)

28. U slučaju blokiranja sečiva pred uklanjanje elemenata koji su prouzrokovali blokadu uvek izvadite utikač napojnog kabela iz utičnice električnog napajanja.

29. Uređaj ne sme da se prenosi dok radi.

OPIS UREĐAJA

1A – blokada poklopca

1B – poklopac

1C – čaša blendera

1D – kućište

1E – regulator brzine

1F, 2A – taster "Pulse"

1G – postolje čaše blendera

2B – isključen

2C – 1 brzina

2D – 2 brzina

NAČIN UPOTREBE

Pred prvu upotrebu:

1. Ukloni sve etikete sa kućišta, čaše i poklopca blendera.

2. Operi uređaj prema uputama navedenim u odeljku „Čišćenje“.

Upotreba blendera:

1. Postavi kućište (1D) blendera na stabilnu i ravnu površinu.

2. Proveri da se regulator brzine (1E) nalazi u isključenom položaju (2B).

3. Stavi čašu blendera (1C) na kućište (1D).

4. Skini poklopac (1B) sa čaše (1C) blendera, stavi unutar proizvode namenjene za miksanje. Kako bi izbegli opasnost od preliivanja, nivo proizvoda stavljenih u čašu blendera ne bi trebao da prekorači 3/4 njene visine.

5. Spoji utikač napojnog kabela uređaja na električnu utičnicu.

6. Uključi blender pritiskanjem tastera "Pulse" (2A) ili okretanjem regulatora brzine (1E) u položaj za sporiji (2C) ili brži (2D) način rada.

PAŽNJA: Tokom miksanja uvek trebate da pridržavate čašu (1C) rukom.

7. Nakon kada miksanje proizvodi postignu zahtevanu teksturu isključi blender otpuštanjem tastera "Pulse" (2A) ili okretanjem regulatora brzine (1E) u isključeni položaj (2B). Pričekaj da se noževi zaustave. Izvadi utikač iz utičnice električnog napajanja. Skini čašu blendera sa postolja.

PAŽNJA: Kontinuisani rad blendera ne sme da traje više od 3 minute!

PAŽNJA: Impulsni način rada služi za trenutno miksanje uz maksimalnu brzinu kada se pritisne taster "Pulse" (2A).

ČIŠĆENJE I ODRŽAVANJE

Proveri da li je blender pravilno odspojen od strujnog napajanja.

1. Čaše, poklopci i noževi mogu da se operu u vodi sa dodanim tečnošću za pranje posuđa. Za precizno pranje čaše blendera može da se u nju ulije voda sa dodanom tečnošću za pranje posuđa i zatim blender spoji na struju i uključi na kratko u impulsnom načinu rada "pulse". Nakon toga čaša treba da se isprazni, dobro ispere i osuši.

2. Zaprljano kućište (1D) prebriši vlažnom krpicom i obriši na suvo.

PAŽNJA: Kućište blendera ne sme da se zaroni u vodu niti druge tečnosti.

PAŽNJA: Delovi blendera ne smeju da se stavljaju u mašinu za pranje posuda.

TEHNIČKI PODACI

Napajanje: 220-240 V ~50/60 Hz

Max. snaga: 800 W Snaga: 500 W

Max. vreme kontinuisanog rada: 3 minuta

Min. vreme prekida između radnih ciklusa: 3 minuta

U uređaju je primenjena izolacija II klase zaštite i ne zahteva uzemljenje.

Uređaj je u skladu sa zahtevima direktiva:

Niskonaponska električna oprema (LVD)

Elektromagnetska kompatibilnost (EMC)

Proizvod označen sa CE na natpisnoj pločici



Za zaštitu životne sredine: molimo vas da odvojite kartonske kutije i plastične kese i odložite ih u odgovarajuće kantere za smeće. Korišćeni uređaj treba da bude isporučen na namenske sakupljane tačke zbog oštrih komponenti, što može uticati na životnu sredinu. Nemojte odlagati ovaj uređaj u zajedničku korpu za otpatke.

DANSKI

ALMINDELIGE SIKKERHEDSBETINGELSER VIGTIGE INSTRUKTIONER FOR SIKKERHEDSVEJLEDNING SKAL LÆSES GRUNDIGT OG GEMMES FOR FREMTIDEN

1. Læs brugervejledningen, før du bruger enheden, og følg instruktionerne i den. Fabrikanten er ikke ansvarlig for skader forårsaget af brug af enheden i strid mod den påtænkte anvendelse eller dens ukorrekte håndtering.
2. Enheden er beregnet udelukkende til husholdningsbrug. Må ikke anvendes til andre formål, der ikke er i overensstemmelse med den tilsigtede anvendelse.
3. Tilslut enheden kun til en jordforbundet stikkontakt på 220-240V ~50/60Hz.
For at øge brugssikkerheden må man ikke tilslutte flere elektriske enheder samtidigt til en strømkreds.
4. Vær særlig forsigtig, når du bruger enheden i nærheden af børn. Lad ikke børn lege med enheden, lad børn eller personer, der ikke er bekendt med enheden, bruge den.
5. ADVARSEL: Dette udstyr kan anvendes af børn over 8 år og personer med begrænset fysisk, sensorisk eller mental evne eller personer, der ikke har erfaring eller kendskab til enheden, hvis dette sker under tilsyn af en person, der er ansvarlig for deres sikkerhed eller er blevet forsynet med instruktioner om enhedens sikre brug og er opmærksom på den fare, der er forbundet med brugen heraf. Børn skal ikke lege med enheden. Rengøring og vedligeholdelse af enheden bør ikke udføres af børn, medmindre de er over 8 år og overvåges.
6. Tag altid stikket ud af stikkontakten efter brug ved at holde stikket i hånden. Træk IKKE på strømledningen.
7. Sæt ikke kablet, stikket og hele enheden i vand eller anden væske. Udsæt ikke enheden for atmosfæriske forhold (regn, sol osv.). Brug ikke enheden under forhold med høj luftfugtighed (badeværelser, fugtige campinghuse).
8. Kontroller regelmæssigt tilstanden af strømledningen. Hvis strømledningen er beskadiget, skal den udskiftes af et specialiseret reparationsvirksomhed for at undgå fare.
9. Brug ikke enheden med en beskadiget strømledning, eller hvis den er blevet tabt eller beskadiget på anden måde, eller hvis den ikke fungerer korrekt. Reparer ikke enheden på egen hånd, da det kan forårsage stød. Returner den beskadigede enhed til det relevante servicecenter for inspektion eller reparation. Alle reparationer må kun udføres af autoriserede

- servicepunkter. Forkert udført reparation kan medføre alvorlig fare for brugeren.
10. Bring enheden på en kølig, stabil overflade væk fra varmeapparater såsom: elkøkken, gasbrænder osv.
 11. Brug ikke apparatet i nærheden af brændbare materialer.
 12. Strømledningen kan ikke hænge over kanten af bordet eller røre ved varme overflader.
 13. Forlad ikke enheden eller den adapter, der er tilsluttet til stikkontakten, uden opsyn.
 14. For at sikre yderligere beskyttelse er det tilrådeligt at installere en reststrømsanordning (RCD) med en nominel reststrøm på ikke over 30 mA i det elektriske kredsløb. I den henseende skal man kontakte en elektriker.
 15. Sæt ikke fingrene eller andre genstande i beholderen, mens enheden er tændt.
 16. Vær forsigtig ved håndtering af skarpe blade for at undgå skade.
 17. Lad ikke langt hår, tørklæder, slips osv. hænge over beholderen og dele af enheden under arbejde.
 18. Af sikkerhedsmæssige grunde må kun originale tilbehør og reservedele tilpasset til den givne blendermodel og solgt af et autoriseret servicecenter, bruges.
 19. Når du fjerner tilbehør, skal du være forsigtig ved håndtering af skarpe blade: de kan skære.
 20. Blenderdele må ikke vaskes i opvaskemaskinen.
 21. Tilbehør må udskiftes kun, når enheden er slukket. Tag stikket ud af stikkontakten.
 22. Andre produkter end mad og væsker må ikke indsættes i beholderen. Placer ikke varme produkter i beholderen.
 23. Enheden er ikke egnet til at piske æggeblender og ælte dejen.
 24. Brug ikke aggressive rengøringsmidler til at rengøre blenderens ydre, da de kan medføre fjernelse af oplysninger og grafiske symboler, såsom skalaer, markeringer, advarselsskilte osv.
 25. Start ikke beholderen "tør" - uden produktet.
 26. BLENDERENS MAKSIMALE UAFBRUDTE DRIFTSTID ER 3 MINUTTER. Efter 3 minutters kontinuerlig drift skal du vente et par minutter, inden du genstarter.
 27. Hæld ikke varme væsker i skålen (over 60 °C)
 28. Hvis knivbladene er blokeret, skal du altid tage stikket ud af stikkontakten før du fjerner blokerende elementer.
 29. Flyt ikke enheden under drift.

BESKRIVELSE AF ENHEDEN

1A - lågets dæksel	1B - låg
1C - beholder	1D - krop
1E - hastighedsregulator	1F, 2A - "Pulse"-knap
1G - base til beholder	
2B - slukket	2C - 1. gear
2D - 2. gear	

BRUG AF ENHEDEN

Før første brug:

1. Fjern eventuelle klistermærker fra blenderens ydre, beholderen og låget.
2. Rengør enheden i henhold til afsnittet "Rengøring".

Brug af blenderen:

1. Anbring blenderens krop (1D) på en stabil, jævn overflade.
2. Sørg for, at hastighedsregulatoren (1E) er i slukket position (2B).
3. Placer beholderen (1C) på kroppen (1D).
4. Tag låget (1B) af beholderen (1C), indsæt de ingredienser, der skal blandes. For at undgå, at indholdet flyder over, bør niveau af ingredienser i beholderen ikke overstige 3/4 af dens højde.
5. Sæt stikket i stikkontakten.
6. Start blenderen ved at trykke på knappen "Pulse" (2A) eller ved at dreje hastighedsregulatoren (1E) til langsommere (2C) eller hurtigere (2D) omdrejninger.

ADVARSEL: Hold altid beholderen (1C) ned med hånden under blanding.

7. Sluk blenderen ved at udløse "Pulse"-knappen (2A) eller ved at dreje hastighedsregulatoren (1E) til slukket-position (2B) efter at have opnået den rette konsistens af de blandede produkter. Vent til knivbladene stopper. Tag stikket ud af stikkontakten. Tag beholderen af.

ADVARSEL: Blenderen må ikke arbejde i mere end 3 minutter!

ADVARSEL: Pulseringsfunktionen bruges til midlertidig blanding ved maksimal hastighed, når knappen "Pulse" (2A) trykkes.

RENGØRING OG VEDLIGEHOLDELSE

Sørg for, stikket er taget ud af stikkontakten.

1. Vask beholder, låg og knivblade i vand med tilsætning af opvaskemiddel. For at vaske beholderen grundigt kan du hælde vand i den med tilsætning af opvaskemiddel, tilslut blenderen til el og køre den i et kort stykke tid i "puls"-tilstanden. Hæld derefter vandet ud, skyl grundigt og tør den af.

2. Rengør den beskyttede krop (1D) med en fugtig klud og tør derefter af.

ADVARSEL: Dyp blenderkroppen ikke i vand eller andre væsker.

ADVARSEL: Blenderdele må ikke vaskes i opvaskemaskinen.

Enheden er lavet i II-isoleringsklasse og kræver ikke jordforbindelse.

Enheden opfylder kravene i direktiverne:

Lavspændings elektrisk udstyr (LVD)

Elektromagnetisk kompatibilitet (EMC)

Produktet er mærket med CE på typeskiltet

TEKNISKE DATA

Strømforsyning: 220-240 V ~50/60 Hz

Maksimal effekt: 800 W

Effekt: 500 W

Maksimal kontinuerlig arbejdstid: 3 minutter

Minimumspause mellem arbejds cyklusser: 3 minutter



Af hensyn til miljøet. Venligst overfør papemballage til affaldspapir. Hæld polyethylenposer (PE) i plastbeholderen. Slidt enhed skal returneres til det relevante punkt opbevaring, fordi det er farligt i enheden ingredienser kan udgøre en trussel for miljøet. Den elektriske enhed skal overleveres for at begrænse dets genanvendelse og brug. Hvis i enheden der er batterier, fjern dem og vende tilbage til punktet opbevares separat.

УКРАЇНЬСЬКА

ЗАГАЛЬНІ УМОВИ БЕЗПЕКИ

ВАЖЛИВІ ІНСТРУКЦІЇ ЩОДО БЕЗПЕКИ КОРИСТУВАННЯ УВАЖНО ПРОЧИТАЙТЕ І ЗБЕРЕЖІТЬ НА МАЙБУТНЄ

1. Перед початком використання пристрою прочитайте інструкцію обслуговування і дотримуйтеся настанов, які в ній містяться. Виробник не відповідає за збитки, спричинені використанням пристрою не за призначенням або з недотриманням інструкції використання.
2. Пристрій призначений виключно для домашнього використання. Не використовувати його для інших цілей, не за призначенням.
3. Пристрій потрібно підключити виключно в роз'єм із заземленням 220-240 В ~50/60 Гц. З метою підвищення безпеки користування до одного контуру струму не слід одночасно підключати кілька електричних пристроїв.
4. Потрібно зберігати особливу обережність під час використання пристрою, якщо

поблизу знаходяться діти. Не слід дозволяти дітям гратися пристроєм, не дозволяйте дітям чи особам, які не ознайомилися з пристроєм, використовувати його.

5. **ПОПЕРЕДЖЕННЯ:** Дане обладнання можуть використовувати діти, яким виповнилося 8 років та особи з обмеженою фізичною здатністю, відчуттями або психічною здатністю, або особи, які не мають досвіду або не ознайомилися з обладнанням, якщо це відбувається під наглядом особи, яка відповідає за їх безпеку або, якщо їм надані настанови щодо безпечного користування пристроєм і вони усвідомлюють небезпеку, пов'язану з його використанням. Діти не повинні бавитися обладнанням. Чистка і догляд за пристроєм не можуть проводити діти, хіба що їм виповнилося 8 років і ця діяльність проводиться під наглядом.

6. Завжди, після закінчення використання вийміть штекер з роз'єму живлення, притримуючи роз'єм рукою. НЕ тягнути за мережевий провід.

7. Не занурювати кабель, штекер та весь пристрій у воду або іншу рідину. Не виставляйте пристрій на дію атмосферних умов (дощу, сонця, тощо) не використовуйте в умовах підвищеної вологості (ванни, вогні кемпінгові будиночки).

8. Періодично перевіряйте стан кабелю живлення. Якщо провід пошкоджений, його повинен замінити спеціалізований ремонтний центр, щоб уникнути загрози.

9. Не використовуйте пристрій з пошкодженим проводом або якщо він впав або пошкодився іншим чином або неправильно працює. Не ремонтуйте пристрій самостійно, оскільки це загрожує ураженням. Пошкоджений пристрій віддайте у відповідний сервісний центр з метою перевірки або проведення ремонту. Всі ремонти можуть проводити виключно уповноважені сервісні центри. Неправильно проведений ремонт може становити серйозну загрозу для користувача.

10. Потрібно ставити пристрій на холодній стабільній, рівній поверхні, здалека від кухонних пристроїв, які нагріваються, таких як: електрична плита, газовий пальник, тощо.

11. Не користуватися пристроєм поблизу легкозаймистих матеріалів.

12. Провід не може звисати за межі краю столу або торкатися гарячих поверхонь.

13. Заборонено залишати включений пристрій чи зарядний пристрій в розетку без нагляду.

14. Для забезпечення додаткового захисту рекомендується встановити в електричному контурі, Пристрій захисного відключення (ПЗВ), з диференційованим номінальним струмом не більше 30 мА. З цього приводу слід звернутися до спеціаліста електрика.

15. Не вкладати пальці чи будь-які інші предмети в посудину блендера, коли пристрій включений.

16. Обережно поводитися з лезами, щоб уникнути поранення.

17. Вважати, щоб над посудиною і працюючими елементами пристрою не звисало довге волосся, шарфи, краватки, тощо.

18. З міркувань безпеки, потрібно використовувати тільки оригінальні аксесуари і запчастини, пристосовані до даної моделі блендера, які продають авторизовані сервісні центри.

19. В момент виймання аксесуарів потрібно дуже обережно маніпулювати лезами: вони можуть поранити.

20. Не мити жодних елементів блендера в посудомийній машині.
21. Зміну аксесуарів можна проводити тільки з вимкненим пристроєм. Від'єднайте пристрій від струму.
22. Заборонено вклати в посудину блендера інші продукти ніж харчові і рідини. Заборонено вклати гарячі продукти в посудину.
23. Пристрій не підходить для перемішування білка і замішування тіста
24. Для миття корпусу не використовуйте агресивні детергенти, оскільки вони можуть стати причиною усунення нанесених інформаційних графічних символів таких як: поділкі, позначення, попереджуючі знаки, тощо.
25. Не запускайте міксуочу посудину "без вмісту" - без продукту.
26. МАКСИМАЛЬНИЙ БЕЗПЕРЕРВНИЙ РОБОЧИЙ ЧАС БЛЕНДЕРА СТАНОВИТЬ 3 ХВИЛИНИ. Через 3 хвилини безперервної роботи почекайте декілька хвилин, перш ніж повторити процедуру.
27. Не вливайте в миски гарячу рідину (понад 60 °C)
28. У випадку блокування лез перед усуненням елементів, які їх блокують, завжди вийміть штекер кабелю живлення з електричної розетки.
29. Не переносити пристрій під час роботи.

ОПИС ПРИСТРОЮ

1A - заглушка кришки	1B - кришка
1C – посудина блендера	1D – корпус
1E – ручка регулювання швидкості	1F, 2A – кнопка "Pulse"
1G – основа посудини блендера	
2B – вимкнений	2C – 1 швидкість
2D – 2 швидкість	

ВИКОРИСТАННЯ ПРИСТРОЮ

Перед першим використанням:

1. Усуньте всі наклейки з корпусу, посудини і кришки блендера.
2. Почистіть пристрій відповідно до пункту "Чистка".

Використання блендера:

1. Встановіть корпус (1D) блендера на стабільній, рівній поверхні.
2. Переконайтеся, що ручка регулювання швидкості (1E) встановлена у вимкненій позиції (2B).
3. Помістіть посудину блендера (1C) на корпусі (1D).
4. Зніміть кришку (1B) посудини (1C) блендера, вклатіть компоненти, призначені для міксування. Щоб уникнути переливання, рівень складників в посудині не повинен перевищувати 3/4 її висоти.
5. Вклатіть штекер кабелю в електричну розетку.
6. Ввімкніть блендер, натискаючи кнопку "Pulse" (2A) або повертаючи ручку регулювання швидкості (1E) на повільнішу (2C) або швидшу швидкість (2D).

УВАГА: Завжди притримуйте посудину (1C) рукою під час міксування.

7. Після отримання відповідно зміксованої консистенції продуктів вимкніть блендер, відпускаючи кнопку "Pulse" (2A) або повертаючи ручку регулювання швидкості (1E) у вимкнену позицію (2B). Почекайте поки ножі зупиняться. Вийміть штекер з електричної розетки. Зніміть посудину.

УВАГА: Не допускайте до постійної роботи блендера довше ніж 3 хвилини!

УВАГА: Режим пульсуючої роботи призначений для короткочасного міксування з максимальною швидкістю, коли кнопка "Pulse" (2A) натиснута.

МИТТЯ І ЗБЕРІГАННЯ

Переконайтеся, що блендер відключений від струму.

1. Посудини, кришки і ножі мити у воді з рідиною для миття посуду. З метою кращого відмивання посудини можна в неї налити воду з рідиною для миття посуду, підключити блендер до струму і запустити його на декілька секунд в режимі "pulse". Потім вилийте з нього воду, ретельно сполосніть і просушіть.

2. Замурзаний корпус (1D) протріть вогкою ганчіркою, потім витріть досуха.

УВАГА: Не занурюйте корпус блендера у воду чи інші рідини.

УВАГА: Не слід мити жодні елементи блендера в посудомийній машині.

ТЕХНІЧНІ ДАНІ

Живлення: 220-240 В ~50/60Гц

Макс. потужність: 800 Вт

Потужність: 500 Вт

Пристрій виконаний в II класі ізоляції і не вимагає заземлення.

Пристрій відповідає вимогам директив:

Електричний пристрій низької напруги (LVD)

Електромагнітна сумісність (EMC)

Виріб, позначений CE на номінальній табличці

Максимальний час безперервної роботи: 3 хвилин

Мінімальний час перерви між циклами роботи: 3 хвилин



У інтересах навколишнього середовища.

Будь ласка, віддайте картонну упаковку в місце збору мукулатури. Поліетиленові мішки (PE) викинути в смітник для пластику.

Відпрацьований пристрій повинен бути відправлений у відповідну точку зберігання, тому що в пристрої є небезпечні інгредієнти, які можуть становити загрозу навколишньому середовищу. Електричний пристрій потрібно повернути так, щоб обмежити його повторне використання. Якщо у пристрої є батарейки, то потрібно їх витягнути і віддати до відповідного пункту.

HRVATSKI

SIGURNOSNI UVJETI VAŽNE UPUTE O SIGURNOSTI UPORABE MOLIMO VAS DA PROČITAJTE I ČUVAJTE ZA BUDUĆE REFERENCE

Uvjeti jamstva se razlikuju, ako se uređaj koristi u komercijalne svrhe.

1. Prije uporabe proizvoda pažljivo pročitajte i uvijek se pridržavajte sljedećih uputa.

Proizvođač nije odgovoran za bilo kakvu štetu nastalu zbog zloruporabe.

2. Proizvod se smije koristiti samo u zatvorenim prostorima. Nemojte koristiti proizvod za bilo koju svrhu koja nije kompatibilna s njegovom primjenom.

3. Primjenjivi napon je 220-240V, ~ 50 / 60Hz. Iz sigurnosnih razloga nije prikladno priključiti više uređaja na jednu utičnicu.

4. Budite oprezni kada koristite djecu. Nemojte dopustiti djeci da se igraju s proizvodom. Ne dopustite djeci ili osobama koje ne poznaju uređaj da ga koriste bez nadzora.

5. UPOZORENJE: Ovaj uređaj mogu koristiti djeca starija od 8 godina i osobe sa smanjenim fizičkim, osjetilnim ili mentalnim sposobnostima ili osobe bez iskustva ili znanja o uređaju, samo pod nadzorom osobe odgovorne za njihovu sigurnost, ili ako su poučeni o sigurnom korištenju uređaja i koji su svjesni opasnosti povezanih s njegovim radom. Djeca se ne smiju igrati s uređajem. Čišćenje i održavanje uređaja ne smiju izvoditi djeca, osim ako su starija od 8 godina i ove aktivnosti se provode pod nadzorom.

6. Nakon što završite s korištenjem proizvoda, uvijek imajte na umu da lagano izvadite utikač iz utičnice koja drži utičnicu rukom. Nikada ne povlačite strujni kabel !!!

7. Nikada ne stavljajte kabel za napajanje, utikač ili cijeli uređaj u vodu. Nikada ne izlažite proizvod atmosferskim uvjetima kao što je izravna sunčeva svjetlost ili kiša itd. Nikada ne koristite proizvod u vlažnim uvjetima.
8. Periodično provjerite stanje kabela za napajanje. Ako je kabel za napajanje oštećen, proizvod treba okrenuti u profesionalni servisni prostor koji treba zamijeniti kako bi se izbjegle opasne situacije.
9. Nikad nemojte koristiti proizvod s oštećenim kabelom za napajanje ili ako je ispušten ili na bilo koji drugi način oštećen ili ako ne radi ispravno. Ne pokušavajte sami popraviti oštećeni proizvod jer to može dovesti do strujnog udara. Oštećeni uređaj uvijek okrećite na profesionalnu servisnu lokaciju kako biste ga popravili. Sve popravke mogu obavljati samo ovlašteni serviseri. Neispravan popravak može uzrokovati opasne situacije za korisnika.
10. Nikad ne stavljajte proizvod na vruće ili tople površine ili u kuhinjske uređaje kao što je električna pećnica ili plinski plamenik.
11. Nikada nemojte koristiti proizvod u blizini zapaljivih tvari.
12. Ne dopustite da kabel visi preko ruba pulta ili dodira s vrućim površinama.
13. Nikad ne ostavljajte proizvod spojen na izvor napajanja bez nadzora. Čak i kada je uporaba prekinuta na kratko, isključite je iz mreže, isključite napajanje.
14. Da bi se osigurala dodatna zaštita, preporučuje se u strujnom krugu ugraditi uređaj za zadržavanje struje (RCD) s preostalom strujom ne većom od 30 mA. Obratite se profesionalnom električaru u ovom slučaju.
15. Ne stavljajte prste ili bilo koje druge predmete u posudu miješalice kada je miješalica uključena.
16. Kako biste izbjegli ozljede, pažljivo rukujte noževima.
17. Pazite na dugu kosu, šalove, kravate koje vise iznad šalice i operativne dijelove uređaja.
18. Iz sigurnosnih razloga koristite samo originalni pribor i rezervne dijelove namijenjene određenom tipu miješalice, koji je dostupan u ovlaštenom servisnom centru.
19. Rukujte s noževima s najvećom pažnjom dok rastavljate pribor. Noževi mogu uzrokovati posjekotine.
20. Ne perite dijelove miješalice u perilicama posuđa.
21. Zamijenite dodatnu opremu samo kad je uređaj isključen. Isključite uređaj iz napajanja.
22. U posudu miješalice nemojte stavljati nikakve druge proizvode osim hrane i tekućina. Ne stavljajte vruće proizvode u šalicu.
23. Uređaj nije prikladan za tučenje bjelanjaka ili miješanje tijesta.
24. Nemojte koristiti agresivne deterdžente za čišćenje kućišta, jer mogu ukloniti informativne grafičke simbole kao što su: mjerilo, znakovi, oznake sigurnosti itd...
25. Ne pokrećite praznu posudu za miješanje, bez unutarnjeg proizvoda.
26. **MAKSIMALNI ROK KONTINUIRANOG RADA BLENDERA JE 3 MINUTE.** Nakon 3 minute neprekidnog rada zaustavite uređaj i pričekajte nekoliko minuta prije ponovnog pokretanja.
27. Ne stavljajte vruće tekućine (iznad 60 stupnjeva Celzija) u procesor hrane.
28. Ako su noževi blokirana, uvijek isključite kabel za napajanje iz utičnice prije uklanjanja elemenata za blokiranje.

u posudu miješalice.

29. Nemojte pomicati uređaj tijekom rada.

OPIS UREĐAJA

1A - čaša 1B - poklopac

1C - šalica miješalice 1D - tijelo

1E - gumb za podešavanje brzine 1F, 2A - Pulse

1G - baza šalice miješalice

2B - Isključena brzina 2C -1

2D - 2 brzina

UPORABA UREĐAJA

Prije prve uporabe:

1. Uklonite sve naljepnice iz kućišta, čaše i poklopca miješalice.

2. Operite uređaj prema dijelu „Čišćenje“.

Operacija miješalice:

1. Postavite glavno tijelo miješalice (1D) na stabilnu, ravnu površinu.

2. Provjerite je li gumb za podešavanje brzine (1E) postavljen u položaj isključeno (2B).

3. Postavite posudu miješalice (1C) na tijelo (1D).

4. Uklonite poklopac (1B) iz posude miješalice (1C), stavite sastojke za miješanje. Kako bi se izbjeglo prelijevanje, razina sastojaka u šalici ne smije prelaziti $\frac{3}{4}$ visine čaše.

5. Priključite utikač u utičnicu.

6. Uključite mikser pritiskom na gumb Pulse (2A) ili okretanjem gumba za podešavanje brzine (1E) na sporije brzine (2C) ili brže (2D).

OBAVIJEST: Tijekom miješanja uvijek držite šalicu (1C) rukom.

7. Nakon što mješoviti proizvodi imaju odgovarajuću konzistenciju, isključite miješalicu otpuštanjem Pulse (2A) ili okretanjem gumba za podešavanje brzine (1E) u položaj isključeno (2B). Pričekajte dok se noževi ne zaustave. Izvucite utikač iz utičnice. Uklonite šalicu.

OBAVIJEST: Ne dopustite neprekidan rad miješalice dulje od 3 minute.

OBAVIJEST: Način rada pulsiranja, kada se pritisne tipka Pulse (2A), koristi se za trenutno miješanje s maksimalnom brzinom.

ČIŠĆENJE I ODRŽAVANJE

Provjerite je li miješalica isključena iz napajanja.

1. Operite šalice, poklopce i noževe u vodi tekućinom za pranje. Da bi se šalica temeljito oprala, u čašu stavite malo vode s sredstvom za pranje posuda, spojite miješalicu na struju i pustite ga da radi kratko vrijeme u pulsnom načinu rada. Zatim izlijte vodu, temeljito isperite i osušite.

2. Očistite umrljano tijelo (1D) vlažnom krpom, a zatim ga osušite.

OBAVIJEST: Nemojte uranjati tijelo miješalice u vodu ili druge tekućine.

OBAVIJEST: Nemojte prati dijelove miješalice u perilicama posuda.

TEHNIČKI PODACI

Snaga max.: 800W Snaga: 500W

Napon: 220-240V ~ 50 / 60Hz

Maksimalno trajanje neprekidnog rada: 3 minute

Minimalno vrijeme prekida između radnih ciklusa: 3 minute



Vodimo brigu o prirodnom okolišu. Kartonsku ambalažu molimo prenijeti na otpadni papir. Polietilen (PE) vreće bacati u kontejner za plastiku. Istrošena oprema treba biti premještena na prikladno mjesto za pohranu, jer sadrže u uređaju opasne tvari mogu predstavljati opasnost za okoliš. Električni uređaj mora biti predat u takvom stanju da se smanji mogućnost njegove ponovne upotrebe. Ako vaš uređaj ima baterije, treba njih ukloniti i predati na mjesto za pohranu odvojeno.

KARTA GWARANCYJNA

WARUNKI GWARANCJI obowiązują na terenie Rzeczypospolitej Polskiej

Adler Sp. z o.o. ul. Ordon 2a 01-237 Warszawa zapewnia Użytkownika o dobrej jakości sprzętu, na który wydana jest niniejsza karta gwarancyjna i udziela 24 miesięcznej gwarancji, która liczy się od daty zakupu sprzętu. Usługi gwarancyjne świadczone są po okazaniu prawidłowo wypełnionej karty gwarancyjnej i dowodu zakupu (kopii paragonu lub faktury VAT). Wady lub uszkodzenia sprzętu ujawnione w okresie gwarancji usuwane będą bezpłatnie przez Serwis Centralny. W przypadku zakupu sprzętu przez przedsiębiorcę (faktura VAT) okres gwarancji wynosi 12 miesięcy. UWAGA: Sprzęt przeznaczony jest wyłącznie do użytku domowego. Naprawami gwarancyjnymi nie są objęte czynności związane z odkamienianiem, konserwacją, czyszczeniem urządzenia oraz części i akcesoria ulegające zużyciu przy normalnym użytkowaniu. Gwarancja nie obejmuje mechanicznych uszkodzeń sprzętu oraz wad i uszkodzeń wynikłych wskutek:

- niewłaściwego lub niezgodnego z instrukcją użytkowania, przechowywania i konserwacji;
- ingerencji nieautoryzowanego serwisu, samowolnych napraw, przeróbek i zmian konstrukcyjnych;
- użycia niewłaściwych materiałów eksploatacyjnych.
- uszkodzeń mechanicznych, termicznych, chemicznych i powstałych na skutek przepięcia w sieci.
- karta gwarancyjna jest nieważna bez daty zakupu, pieczęci sprzedającego i kopii dokumentu zakupu.
- gwarancją nie są objęte elementy eksploatacyjne i akcesoria w tym: elementy szklane (np. dzbanki, talerze), sznury przyłączeniowe, sieciowe, żarówki, baterie, nożyki i folie do urządzeń tnących, nasadki miksujące, trzepaki, mieszaki, ssawkoszczotki, rury, węże, kubki miksujące, głowice tnące i sita.

Reklamowany sprzęt jest dostarczany do Serwisu Centralnego przez Klienta w stanie kompletnym i odpowiednio zabezpieczony na czas transportu. Po dokonanej naprawie reklamowany sprzęt odbierany jest z Serwisu Centralnego przez Klienta.

Termin usunięcia wady może zostać wydłużony o czas potrzebny do importu niezbędnych części, nie dłuższy niż 30 dni roboczych. W każdym takim przypadku warsztat serwisowy powiadomi klienta o wydłużeniu terminu naprawy gwarancyjnej. W związku z koniecznością sprowadzenia części zamiennych i poinformuje o nowym terminie usunięcia wady.

W przypadku stwierdzenia usterki należy ją zgłosić w punkcie sprzedaży lub w Serwisie Centralnym, ul. Ordon 2A, 01-237 Warszawa, tel. 728-595-006 lub e-mail: serwis@adler.com.pl.

W zgłoszeniu proszę podać swój adres, nr telefonu i opis usterki. Do reklamacji konieczne jest dołączenie kopii dokumentu zakupu.

Gwarancja nie wyłącza ani nie ogranicza oraz nie zawiesza uprawnień kupującego wynikających z przepisów o rękojmi za wady rzeczy sprzedanej.

SERWIS CENTRALNY
01-237 Warszawa ul.Ordon 2A
tel. 728 - 595 - 006

serwis@adler.com.pl www.adler.com.pl

.....
(data sprzedaży)

.....
(pieczęć sklepu i podpis sprzedawcy)

adnotacje serwisu:



W trosce o środowisko..

Opakowania kartonowe prosimy przekazać na makulaturę. Worki polietylenowe (PE) wrzucać do pojemnika na plastik Zużyte urządzenia należy oddać do odpowiedniego punktu składowania, gdyż znajdujące się w urządzeniu niebezpieczne składniki mogą stanowić zagrożenie dla środowiska. Urządzenie elektryczne należy oddać tak aby ograniczyć jego ponowne użycie i wykorzystanie. Jeżeli w urządzeniu znajdują się baterie należy je wyjąć i oddać do punktu składowania osobno.



Urządzenia nie wyrzucać do pojemnika na odpady komunalne!!

OGÓLNE WARUNKI BEZPIECZEŃSTWA
WAŻNE INSTRUKCJE DOTYCZĄCE BEZPIECZEŃSTWA UŻYTKOWANIA
PRZECZYTAJ UWAGNIE I ZACHOWAJ NA PRZYSZŁOŚĆ

1. Przed rozpoczęciem użytkowania urządzenia przeczytać instrukcję obsługi i postępować według wskazówek w niej zawartych. Producent nie odpowiada za szkody spowodowane użytkowaniem urządzenia niezgodnie z jego przeznaczeniem lub niewłaściwą jego obsługą.
2. Urządzenie służy wyłącznie do użytku domowego. Nie używać do innych celów, niezgodnych z jego przeznaczeniem.
3. Urządzenie należy podłączyć wyłącznie do gniazdka z uziemieniem 220-240V ~50/60Hz. W celu zwiększenia bezpieczeństwa użytkowania do jednego obwodu prądu nie należy równocześnie włączać wielu urządzeń elektrycznych.
4. Należy zachować szczególną ostrożność podczas korzystania z urządzenia, gdy w pobliżu przebywają dzieci. Nie należy dopuszczać dzieci do zabawy urządzeniem nie pozwól dzieciom ani osobom nie zaznajomionym z urządzeniem na jego użytkowanie.
5. **OSTRZEŻENIE:** Niniejszy sprzęt może być użytkowany przez dzieci powyżej 8 roku życia oraz osoby o ograniczonej zdolności fizycznej, czuciowej lub psychicznej, lub osoby nie mające doświadczenia lub znajomości sprzętu, jeśli odbywa się to pod nadzorem osoby odpowiadającej za ich bezpieczeństwo lub zostały im udzielone wskazówki na temat bezpiecznego użytkowania urządzenia i mają świadomość niebezpieczeństwa związanego z jego użytkowaniem. Dzieci nie powinny bawić się sprzętem. Czyszczenie i konserwacja urządzenia nie powinna być wykonywana przez dzieci, chyba że są powyżej 8 roku życia a czynności te są wykonywane pod nadzorem.
6. Zawsze po zakończeniu używania, wyjmij wtyczkę z gniazda zasilającego poprzez przytrzymanie gniazdka ręką. **NIE** ciągnąć za sznur sieciowy.
7. Nie zanurzaj kabla, wtyczki oraz całego urządzenia w wodzie lub innej cieczy. Nie wystawiaj urządzenia na działanie warunków atmosferycznych (deszczu, słońca, etc.) ani nie używaj w warunkach podwyższonej wilgotności (łazienki, wilgotne domki kempingowe).
8. Okresowo sprawdzaj stan przewodu zasilającego. Jeżeli przewód zasilający jest uszkodzony, to powinien on być wymieniony przez specjalistyczny zakład naprawczy w celu uniknięcia zagrożenia.
9. Nie używaj urządzenia z uszkodzonym przewodem zasilającym lub jeśli zostało upuszczone lub uszkodzone w jakikolwiek inny sposób lub nieprawidłowo pracuje. Nie naprawiaj urządzenia samodzielnie, gdyż grozi to porażeniem. Uszkodzone urządzenie oddaj do właściwego punktu serwisowego w celu sprawdzenia lub dokonania naprawy. Wszelkich napraw mogą dokonywać wyłącznie uprawnione punkty serwisowe. Nieprawidłowo wykonana naprawa może spowodować poważne zagrożenie dla użytkownika.
10. Należy stawiać urządzenie na chłodnej stabilnej, równej powierzchni, z dala od nagrzewających się urządzeń kuchennych jak: kuchenka elektryczna, palnik gazowy, itp..
11. Nie korzystać z urządzenia w pobliżu materiałów łatwopalnych.
12. Przewód zasilania nie może zwisać poza krawędź stołu lub dotykać gorących powierzchni.
13. Nie wolno pozostawiać włączonego urządzenia ani zasilacza do gniazdka bez nadzoru.
14. Do zapewnienia dodatkowej ochrony, wskazane jest zainstalowanie w obwodzie elektrycznym, urządzenia różnicowoprądowego (RCD) o znamionowym prądzie różnicowym nie przekraczającym 30 mA. W tym zakresie należy zwrócić się do specjalisty elektryka.
15. Nie wkładać palców ani żadnych innych przedmiotów do kubka blendera, gdy urządzenie jest włączone.
16. Ostrożnie obchodzić się z ostrzami, aby uniknąć zranienia.
17. Uważać, aby nad kubkiem i pracującymi elementami urządzenia nie zwiślały długie włosy,

szaliki, krawaty itp....

18. Ze względów bezpieczeństwa, należy używać tylko oryginalnych akcesoriów i części zamienne dostosowane do danego modelu blendera, sprzedawanych przez autoryzowany serwis.

19. W momencie wyjmowania akcesoriów należy bardzo ostrożnie manipulować ostrzami: mogą one zranić.

20. Nie myć żadnych elementów blendera w zmywarce.

21. Zmiany akcesoriów można dokonywać tylko przy wyłączonym urządzeniu. Odłączyć urządzenie od prądu.

22. Nie wolno wkładać do kubka blendera innych produktów niż żywność i płyny. Nie wolno umieszczać gorących produktów w kubku.

23. Urządzenie nie nadaje się do ubijania białka i wyrabiania ciasta

24. Do mycia obudowy nie używaj agresywnych detergentów, ponieważ mogą one być przyczyną usunięcia naniesionych informacyjnych symboli graficznych takich jak: podziałki, oznaczenia, znaki ostrzegawcze, itp.

25. Nie uruchamiaj kubka miksującego „na sucho” – bez produktu.

26. **MAKSYMALNY NIEPRZERWANY CZAS PRACY BLENDERA WYNOŚI 3 MINUTY.** Po 3 minutach ciągłej pracy odczekać kilka minut przed jego ponownym uruchomieniem.

27. Nie wlewaj do mis gorących płynów (powyżej 60oC)

28. W przypadku zablokowania ostrzy przed usunięciem blokujących go elementów, zawsze wyjmij wtyczkę

kabla zasilającego z gniazdka elektrycznego.

29. Nie przenosić urządzenia w trakcie pracy.

OPIS URZĄDZENIA

1A – zatyczka

1C – kubek blendera

1E – pokrętko regulacji prędkości

1G – podstawa kubka blendera

1B – pokrywa

1D – korpus

1F, 2A – przycisk „Pulse”

2B – wyłączony

2D – 2 bieg

2C – 1 bieg

UŻYWANIE URZĄDZENIA

Przed pierwszym użyciem:

1. Usunąć wszelkie naklejki z obudowy, kubka i pokrywy blendera.

2. Wyczyścić urządzenie zgodnie z punktem „Czyszczenie”.

Używanie blendera:

1. Ustaw korpus (1D) blendera na stabilnej, równej powierzchni.

2. Upewnij się, że pokrętko regulacji prędkości (1E) ustawione jest na pozycji wyłączonej (2B).

3. Umieścić kubek blendera (1C) na korpusie (1D).

4. Zdejmij pokrywę (1B) kubka (1C) blendera, włóż składniki przeznaczone do miksowania. Aby uniknąć przelania, poziom składników w kubku nie powinien przekraczać 3/4 jego wysokości.

5. Włóż wtyczkę kabla zasilającego do gniazdka elektrycznego.

6. Włącz blender naciskając przycisk „Pulse” (2A) lub przekręcając pokrętko regulacji prędkości (1E) na bieg wolniejszy (2C) lub szybszy (2D).

UWAGA: Zawsze przytrzymuj kubek (1C) ręką podczas miksowania.

7. Po uzyskaniu właściwej konsystencji zmiksowanych produktów wyłącz blender puszczając przycisk „Pulse” (2A) lub przekręcając pokrętko regulacji prędkości (1E) na pozycję wyłączoną (2B). Odczekaj aż noże zatrzymają się. Wyjmij wtyczkę zasilającą z gniazdka elektrycznego. Zdejmij kubek.

UWAGA: Nie dopuszczaj do ciągłej pracy blendera dłuższej niż 3 minuty!

UWAGA: Tryb pracy pulsacyjnej służy do chwilowego miksowania z maksymalną prędkością, kiedy przycisk „Pulse” (2A) jest wciśnięty.

CZYSZCZENIE I KONSERWACJA

Upewnij się, że blender jest odłączony od prądu.

1. Kubki, pokrywy i noże myć w wodzie z dodatkiem płynu do mycia naczyń. W celu dokładnego umycia kubka można do niego wlać wodę z dodatkiem płynu do mycia naczyń, podłączyć blender do prądu i uruchomić go na krótką chwilę w trybie „pulse”. Następnie wylej z niego wodę, dokładnie wypłucz i osusz.

2. Zabrudzony korpus (1D) przetrzyj wilgotną szmatką, następnie wytrzyj do sucha.

UWAGA: Nie zanurzaj korpusu blendera w wodzie ani innych cieczach.

UWAGA: Nie należy myć żadnych części blendera w zmywarce.

DANE TECHNICZNE

Zasilanie: 220-240V ~50/60Hz

Moc maks.: 800W

Moc nominalna: 500W
Maksymalny czas pracy ciągłej: 3 minuty
Minimalny czas przerwy pomiędzy cyklami pracy: 3 minuty

Urządzenie jest wykonane w II klasie izolacji
i nie wymaga uziemienia.

Urządzenie jest zgodne z wymaganiami dyrektyw:
Urządzenie elektryczne niskonapięciowe (LVD)
Kompatybilność elektromagnetyczna (EMC)
Wyrób oznaczony CE na tabliczce znamionowej

camry



CD/ FM ALARMCLOCK
CR1150



Weather Station
CR 1166



Cube Radio
CR 1165



FACIAL TRIMMER
CR 2921



Air humidifier
CR 7952



Hair clipper for pets
CR 2821



Lint remover
CR 9606



Portable illuminated mirror
CR 2154



Popcorn maker
CR 4458



Air dehumidifier
CR 7903



Blender with grinding attachment
CR 4058



Ice Cream Maker
CR 4481



Air fryer
CR 6306



DUAL BLADE TRIMMER
CR 2922



Air conditioner
CR 7902



Turntable with radio/USB/SD
CR 1114

www.camryhome.eu

camry



Retro Radio
CR 1103



Halogen Oven
CR 6305



Electric Oven
CR 6018



Radio
CR 1153



Deep Fryer
CR 4909



Electric Kettle
CR 1269



Electric Boiler
CR 1267



Burr Coffe Grinder
CR 4439



Citrus juicer
CR 4001



Egg Boiler
CR 4482



Blender
CR 4050



Electric Grill
CR 3024



Mini-fridge
CR 8062



Personal Blender
CR 4071



Ice Cube Maker
CR 8073



Hand blender
CR 4612

www.camryhome.eu