

ІНСТРУКЦІЯ З ЕКСПЛУАТАЦІЇ

ГАЗОВИЙ ГРИЛЬ GLV200302T

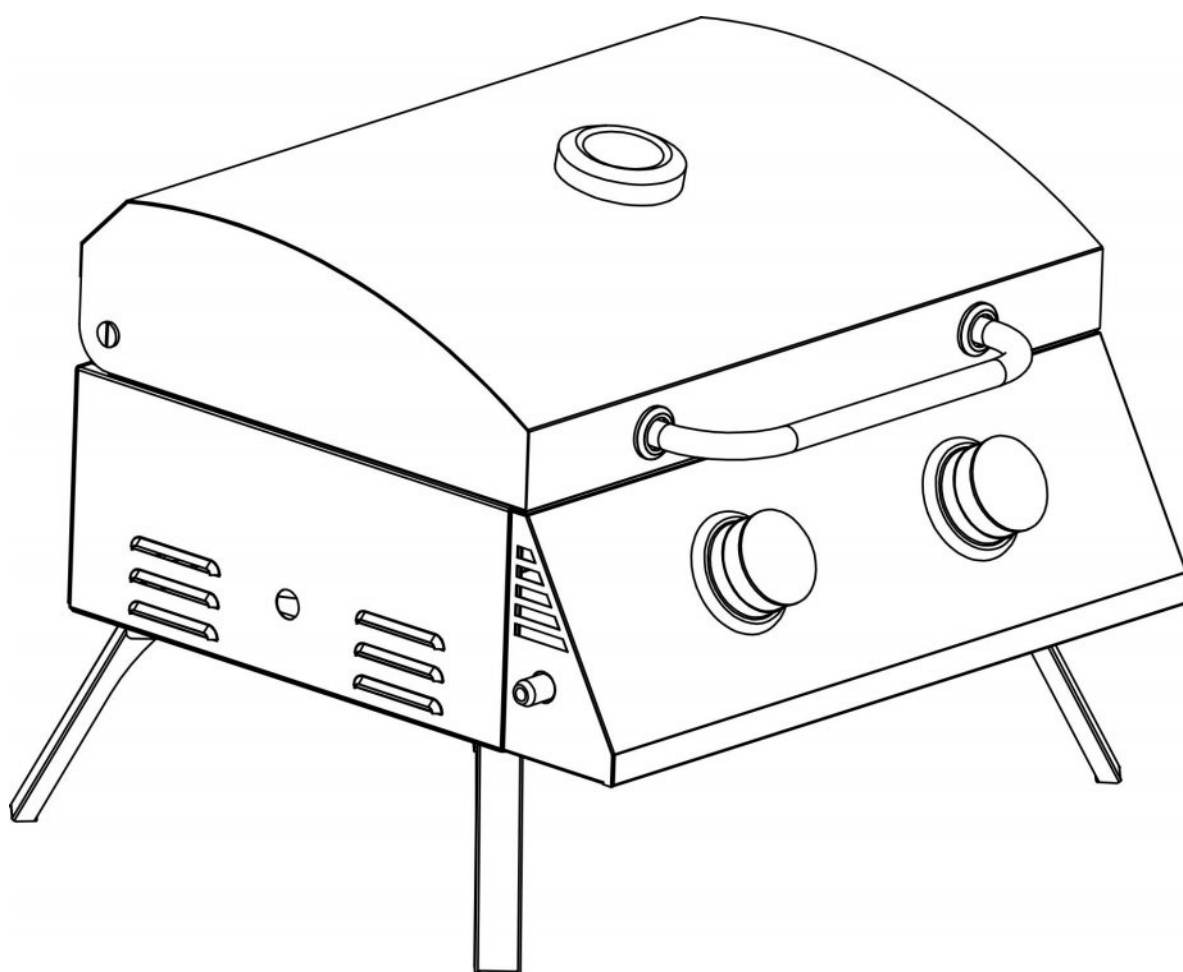

*Перед тим як запалювати, будь ласка, уважно ознайомтеся з цим посібником.

МОНТАЖ

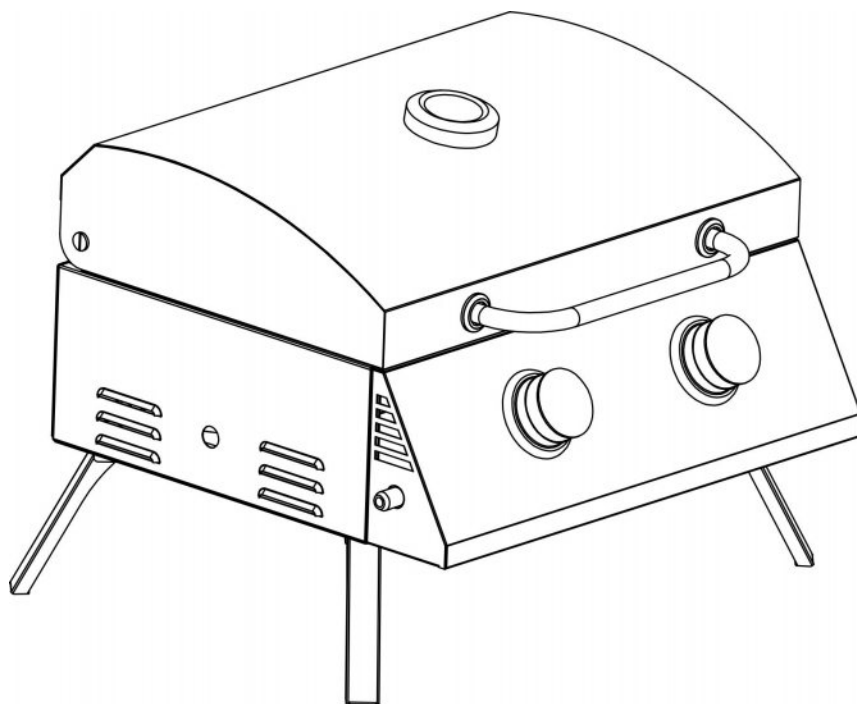

1. Розкрийте повністю чотири ніжки знизу гриля та покладіть його на землю або на стіл.

МОНТАЖ

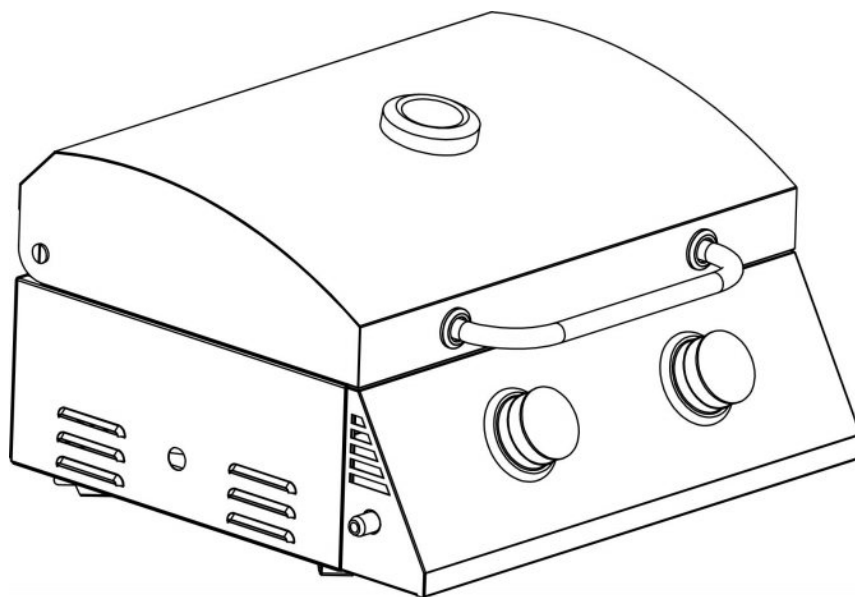

2. Для зберігання чотири ніжки повертаються в початкове положення під дно гриля.



НЕБЕЗПЕЧНО

Якщо ви відчуваєте запах газу

1. Перекрийте подачу газу.
2. Загасіть будь-яке відкрите полум'я.
3. Відкрийте кришку гриля.
4. Якщо запах не зникає, тримайтеся подалі від приладу та зателефонуйте в газову або пожежну службу.



УВАГА!

- ⚠ Цей гриль призначений лише для зовнішнього використання і не повинен використовуватися в будівлі чи будь-якій іншій закритій зоні.
- ⚠ Неправильне встановлення, налаштування або заміна може призвести до травмування чи пошкодження майна.
- ⚠ Не намагайтеся будь-яким чином змінювати пристрій. Модифікація може бути небезпечною та призведе до втрати гарантії.
- ⚠ Встановлення цього приладу, та зберігання газового балону повинно відповідати правилам безпеки.
- ⚠ Не запалюйте та не використовуйте цей прилад на відстані до 2,5 м. від стін, конструкцій або будівель. Не використовуйте на балконах або під ними.
- ⚠ Цей гриль призначений лише для використання зі зрідженим пропаном та його сумішами. Перехід на природний газ або спроба використання природного газу в цьому газовому грилі є небезпечною і анулює вашу гарантію.
- ⚠ Характеристики зрідженого газу:
 - a. Зріджений газ легкозаймистий і вибухонебезпечний при неправильному поводженні. Ознайомтеся з характеристиками перед використанням будь-якого газового продукту.
 - b. Газ вибухонебезпечний під тиском, важчий за повітря і осідає в низьких ділянках.
 - c. Зріджений газ у своєму природному стані не має запаху. Для вашої безпеки додається одорант, який пахне гнилою капустою.
 - d. Контакт з рідким газом може призвести до холодних опіків шкіри.
- ⚠ З цим приладом дозволяється використовувати лише балони з маркуванням «Пропан».
- ⚠ Потерті або заіржавілі балони для зрідженого газу можуть бути небезпечними, їх слід перевірити у постачальника газу та замінити в разі потреби.



ЗАСТЕРЕЖЕННЯ

1. Не зберігайте та не використовуйте бензин чи інші легкозаймисті рідини чи пари поблизу гриля чи будь-якого іншого приладу.
2. Балон з рідким газом що не використовується, не слід зберігати поблизу гриля чи будь-якого іншого приладу.
3. Не залишайте запалений гриль без нагляду.



Не можна упускати та необережно поводитись з газовим балоном.



Балони для зрідженого газу повинні зберігатися на відкритому місці, недоступному для дітей. Не повинні зберігатися в будівлі, гаражі чи будь-якому іншому закритому приміщенні.



Не вставляйте будь-який інструмент або сторонні предмети в отвір клапана або в запобіжний клапан. Ви можете пошкодити клапан і спричинити витік. Витік пропану може призвести до вибуху, пожежі, серйозних травм або смерті.



Не перекривайте вентиляційні отвори на корпусі гриля. Ніколи не намагайтесь підключати цей газовий гриль до автономної газової системи будинка.



Не зберігайте запасний газовий балон під цим приладом або поблизу нього.



Вживання алкоголю, ліків може погіршити здатність споживача правильно збирати або безпечно експлуатувати прилад.



Сильні запахи, застуда, закладеність пазух тощо, можуть запобігти виявленню витіку газу. Будьте обережні та уважні під час тестування на герметичність.



Ніколи не використовуйте для розпалювання газового гриля деревне вугілля, запальну рідину, бензин, спирт, тощо.



Ваш гриль було перевірено на витіки на заводі. Перевірте всі з'єднання, оскільки при транспортуванні з'єднання можуть послабнути.























Перевірте наявність герметичності, навіть якщо ваш гриль був зібраний для вас кимось іншим.



Не починайте роботу, якщо є витік газу. Витіки газу можуть спричинити пожежу або вибух.

ЗАСТЕРЕЖЕННЯ З БЕЗПЕКИ

-  Ви повинні дотримуватися всіх процедур перевірки витоку газу перед початком роботи. Щоб запобігти пожежі або вибуху під час випробувань на герметичність:
 - a) Завжди виконуйте тест на герметичність перед тим, як запалити гриль та кожного разу, коли підключаєте новий балон.
 - b) Не курить і не дозволяйте інші джерела займання в місці проведення тесту на герметичність.
 - c) Тест на герметичність повинен проводитись на відкритому повітрі.
 - d) Ніколи не використовуйте відкритий вогонь, сірники, запальнички та інше для перевірки на виток.
 - e) Не використовуйте гриль, доки не будуть усунені всі витоки. Якщо вам не вдається зупинити витік, відключіть подачу газу. Відкрийте кришку. Від'єднайте газовий балон.
-  Не користуйтеся грилем у вибухонебезпечній атмосфері, у місцях, де зберігається бензин чи інші легкозаймисті рідини чи пари. Тримайте всі горючі предмети та поверхні принаймні на відстані більш ніж 1м від гриля.
-  Не використовуйте цей гриль або будь-який газовий пристрій під або поблизу будь-яких незахищених горючих конструкцій.
-  Важливо підтримувати в чистоті відсік для клапанів, пальників та повітропроводів. Оглядайте гриль перед кожним використанням.
-  Не використовуйте решітку, якщо вона не повністю зібрана і всі деталі надійно закріплені та затягнуті.
-  Пристрій слід регулярно ретельно чистити та перевіряти. Ні в якому разі не модифікуйте гриль. Будь-які зміни небезпечні.
-  Використовуйте лише регулятор, що відповідає стандартам і технічним нормам вказаних виробником.
-  Не намагайтеся самостійно ремонтувати або модифікувати регулятор / шланг. Будь-які модифікації цього вузла анулюють вашу гарантію та створюють ризик витоку газу і пожежі. Використовуйте лише затвержені запасні частини.
-  Не використовуйте цей прилад, не прочитавши попередньо "Інструкцію з експлуатації".
-  Не торкайтесь металевих частин решітки, поки вона повністю не охолоне (близько 45 хв.). Це дозволить уникнути опіків, якщо ви не користуєтесь захисним спорядженням (тримачі для горщиків, рукавички, щипці тощо).
-  Не встановлюйте та не використовуйте прилад ні на човнах, ні на будь-яких інших транспортних засобах.
-  Під час приготування їжі матеріали для пожежогасіння мають бути легкодоступними. У разі загоряння масла (жиру) не намагайтеся загасити полум'я водою.
-  Відсуньте газові шланги якомога далі від гарячих поверхонь та крапель гарячого жиру.
-  Не використовуйте гриль при сильному вітрі.
-  Ніколи не нахилийтесь над решіткою при запаленні гриля. Не залишайте запалений гриль без нагляду. Тримайте дітей та домашніх тварин подалі від працюючого пристрою.
-  Дайте грилю охолонути (приблизно 45 хвилин) перед переміщенням або зберіганням.
-  Зберігання гриля в приміщенні допускається лише в тому випадку, якщо газовий балон від'єднано, вийнято з гриля та належним чином збережено.
-  Надягаючи захисну рукавичку або рукавицю, обережно і повільно відкривайте кришку працюючого гриля, оскільки тепло та пара можуть сильно вас обпекти.
-  Не намагайтеся від'єднати газовий регулятор від балона або газового штуцера, поки використовується гриль.
-  Від'єднуйте газовий балон, коли він не використовується.
-  Завжди використовуйте гриль на твердій, негорючій рівній поверхні. Не використовуйте безпосередньо на дерев'яних настилах. Тримайте всі електричні шнури подалі від гарячого гриля.
-  Не використовуйте гриль для приготування їжі або опалення в приміщенні. ТОКСИЧНІ випари можуть накопичуватися та спричинити задуху.
-  Після періоду зберігання та / або невикористання обов'язково перевірте прилад на витоки та наявність бруду в пальнику.
-  Якщо не відкрити кришку під час запалювання пальника гриля, або не чекати 5 хвилин, щоб газ просочився, якщо гриль не горить, це може призвести до вибухового спалаху. Ніколи не використовуйте гриль без встановленої нагрівальної плити.
-  Якщо точно не дотримуватися вищезазначеного, може статися смерть, серйозні травми або пошкодження майна.

Інструкція з експлуатації

Цей газовий гриль-барбекю поставляється повністю зібраним.

Увага! Перед першим використанням необхідно обов'язково провести перевірку на герметичність.

- ⚠ Можна використовувати балони до 5 кг.
Будьте обережні під час маніпуляцій з балонами. Не зберігайте їх у горизонтальному положенні, щоб запобігти пошкодженню клапана. Пошкодження клапана може призвести до небезпечного витоку газу.
Завжди від'єднуйте газовий балон перед тим, як пересувати гриль.
Не піддавайте балон впливу високих температур. Тиск всередині резервуара може зрости, та перевищити безпечний рівень. Це може спричинити вибух.
Не зберігайте балони з рідким газом в підвалах або нижче рівня земної поверхні.
Пропан важчий за повітря. У випадку витікання газ накопичується в низинах та може становити загрозу вибуху.
Ніколи не зберігайте балони з пропаном або бутаном в житлових приміщеннях.
- ⚠ Під час зберігання приладу від'єднуйте балон та накривайте гриль.
Зберігайте газовий балон поза межами житлових приміщень.



Прилад повинен бути обладнаний регулятором, який відповідає місцевим стандартам та(або) нормам, з вихідним тиском в наступних межах:

КАТЕГОРІЯ ПРИБОРІВ:	Із+(28-30/37)		ІзВ/Р(30)
ВИДИ ГАЗУ:	Бутан	Пропан	Бутан, пропан або їх суміші
ТИСК ГАЗУ:	28-30mbar	37 mbar	30 mbar
ВИХІДНИЙ ТИСК РЕГУЛЯТОРА:	30mbar	37 mbar	30 mbar

⚠ Ніколи не використовуйте нерегульоване джерело газопостачання! ⚠

- ⚠ Прилад повинен бути обладнаний газовим шлангом, який відповідає місцевим стандартам та(або) нормам.
Шланг, яким газовий балон під'єднується до гриля, повинен бути не менше 600мм завдовжки.
Перевіряйте шланг на придатність (або на ушкодження). Шланг необхідно замінити у випадку пошкодження, та згідно із встановленими нормами.

Інструкція з експлуатації

ПІДКЛЮЧЕННЯ ГАЗОВОГО БАЛОНА

1. Пригвинтіть шланг до гвинта регулятора тиску та надійно затягніть з'єднання за допомогою ключа.
2. Наверніть гайку регулятора на гвинт на газовому балоні. Руками міцно затягніть гайку.
Не користуйтеся інструментом, щоб не завдати шкоди ущільненню.
3. Наверніть гайку на різьбове з'єднання газового гриля з іншого кінця шланга.
Щільно затягніть гайковим ключем.
4. Зробіть перевірку на герметичність.

ПЕРЕВІРКА НА ГЕРМЕТИЧНІСТЬ

1. Переконайтеся, що регулятор щільно приєднаний до балону.
2. Зробіть мильний розчин, змішавши одну частину рідкого мила з трьома частинами води.
3. Нанесіть мильний розчин на всі з'єднання (як показано на малюнках).
4. Повністю відкрийте клапан балона.
(якщо почуєте гучний звук, негайно закрийте клапан, так як існує серйозний витік в з'єднанні регулятора.
Затягніть з'єднання перед тим, як продовжити перевірку.)
5. Якщо бульбашки будуть збільшуватися, є витік. Негайно закрийте клапан і затягніть всі з'єднання.
Якщо ви не можете усунути витік, не намагайтеся полагодити несправність самостійно.
6. Завжди закривайте клапан балона після проведення перевірки на герметичність.

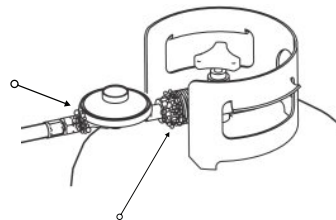
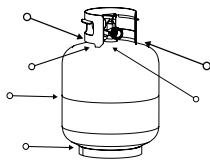

ПЕРШЕ ВИКОРИСТАННЯ

1. Переконайтесь, що всі ярлики, упаковка та захистні плівки було знято.
2. Перед першим приготуванням на решітці видаліть оливи від виробництва, працюю з грилем протягом принаймні 15 хвилин в положенні полум'я "HIGH" із закритою кришкою.
Це дозволить очистити внутрішні деталі та розсіяти запахи.

Інструкція з експлуатації

РОЗПАЛЮВАННЯ



- Тримайте робочу зону газового гриля в чистоті, вільною від горючих матеріалів, бензину та інших легкозаймистих речовин.
- Не перешкоджайте потоку повітря для полум'я та вентиляції.
- Перевірте та прочистіть в разі потреби труби пальника / трубки Вентурі на наявність комах та їх гнізд. Засмічення пальника може призвести до пожежі.

1. Відкрийте кришку (перед запалюванням кришка гриля повинна бути відкрита).
2. Встановіть всі ручки управління пальником в положення "OFF".
3. Увімкніть подачу газу за допомогою регулятора на газовому балоні.
4. Натисніть і поверніть ручку середнього пальника проти годинникової стрілки, поки не досягне знака запалювання та не почується клацання.
5. Далі натисніть і поверніть ліву або праву ручку таким же чином, поки пальник не запалає.
6. Ручками управління пальником відрегулюйте бажану температуру приготування.
7. Якщо пальник не горить, поверніть усі ручки в положення "OFF" і повторіть КРОКИ 4 і 5 через 5 хвилин.

РОЗПАЛЮВАННЯ БІЧНИХ ПАЛЬНИКІВ

1. Встановіть ручку управління бічним пальником в положення "OFF".
2. Відкрийте кришку бічного пальника.
3. Увімкніть подачу газу за допомогою регулятора на газовому балоні.
4. Натисніть і поверніть ручку пальника проти годинникової стрілки, поки не досягне знака запалювання та не почується клацання. Пальник запалюється.
5. Ручкою управління пальником відрегулюйте бажану температуру приготування.
7. Якщо пальник не горить, поверніть усі ручки в положення "OFF" і повторіть КРОКИ 3 і 4 через 5 хвилин.

ВІДКЛЮЧЕННЯ ГРИЛЯ

1. Згасіть полум'я пальника, встановивши ручки управління в положення "OFF".
2. Відключить подачу газу на регуляторі та від'єднайте балон.
Зберігайте газовий балон належним чином в безпечних умовах.



Інструкція з експлуатації

ПРИГОТУВАННЯ ЇЖІ

1. Відкрийте кришку та запаліть палик відповідно до Інструкції розпалювання.
2. Закрийте кришку та розігрійте гриль деякий час в положенні "HIGH".
3. Відрегулюйте полум'я регуляторами до бажаної температури.
4. Підніміть кришку та використовуйте довгі щипці для розміщення продуктів на кухарських сітках над запаленими паличками.
- користуйтеся захистними рукавичками
5. Готуйте з відкритою або закритою кришкою, поки продукти не досягнуть потрібного ступеня готовності.
6. По завершенню відключить гриль, повернувши регулятор / ручки управління в положення "OFF".
Від'єднайте газовий балон та зберігайте згідно правил безпеки.

КОНТРОЛЬ СПАЛАХУ

Спалахування є частиною приготування м'яса на грилі, та додає унікальний смак смаження. Надмірні спалахи можуть пересмажити їжу та спричинити небезпечну ситуацію для вас та вашого гриля.

Важливо:

Надмірні спалахи виникають внаслідок накопичення жиру на дні гриля.

Якщо трапляються надмірні спалахи, не наливайте воду на полум'я.

У разі загоряння жиру закрийте кришку і поверніть регулятор / ручку управління в положення "OFF", доки жир не згорить.

Будьте обережні, відкриваючи кришку, оскільки можуть сталася раптові спалахи. Не нахилийтесь близько до працюючого гриля.

Увага: не гасіть жировий вогонь водою.

Це може спричинити бризки жиру і призвести до серйозних опіків або інших тілесних ушкоджень. Якщо загоряється жир, поверніть регулятор / ручку управління в положення "OFF".

- Не залишайте гриль без нагляду під час попереднього нагрівання або спалення залишків їжі в положенні полум'я "HIGH".

Якщо гриль регулярно не чистити, може статися жировий вогонь, який може пошкодити продукт.

Під час приготування їжі, матеріали для пожежогасіння повинні бути легкодоступними.



Інструкція з експлуатації

ЧИЩЕННЯ ТА ДОГЛЯД

-  Чищення та технічне обслуговування слід проводити, коли гриль повністю охолоне (близько 45 хвилин) з відключеним газовим балоном.

Очищення поверхонь

1. Протріть поверхні гриля з м'яким миючим засобом для миття посуду.
2. Для стійких поверхонь використовуйте знежирювач і нейлонову щітку для чищення.
3. Змити водою.

Очищення пальника

1. Поверніть ручку управління та регулятор в положення "LOCK / OFF" і від'єднайте газовий балон.
Зачекайте, поки гриль повністю охолоне (приблизно 45 хв.).
 2. Зніміть решітку для смаження та нагрівальний тен.
 3. Видаліть залишки їжі та бруд з поверхні пальника.
 4. Очистіть отвір пальника щіткою або стисненим повітрям.
 5. Очистіть усі засмічені порти пальника жорстким дротом (наприклад, відкритою скріпою для паперу).
 6. Перевірте пальник на наявність пошкоджень (тріщин, отворів).
 7. Встановіть нагрівальний тен та решітку для смаження на місце.
-

ЗБЕРІГАННЯ

1. Поверніть ручки управління та регулятор в положення "LOCK / OFF" і від'єднайте газовий балон.
 2. Очистіть усі поверхні.
 3. Від'єднаний газовий балон зберігайте окремо згідно правил безпеки.
 4. Якщо ви зберігаєте гриль на відкритому повітрі, накрийте його кришкою (тентом) для захисту від негоди.
-

ВИРІШЕННЯ ПРОБЛЕМ

Проблема	Можлива причина	Вирішення
Пальник не запалюється за допомогою запалювача (якщо вклучено в комплектацію)	Газовий бак майже порожній або порожній	Замініть газовий баклон на повний
	Витік газу з балону	Дотримуйтесь інструкцій "Перевірка герметичності у посібнику користувача"
	Провід або електрод, покриті залишками від готування	Очистіть дрід та / або електрод спиртом
	Електрод і пальники мокрі	Витріть насухо тканиною
	Електрод тріснув або зламався - іскри на тріщині	Замініть електрод,
	Ослаблений або від'єднаний провід	Знову підключіть провід або замініть електрод / провід у зборі,
	Провід замикається між запалювачем та електродом	Замініть дрід / електрод запалювача в зборі,
	Поганий запалювач	Замініть запаливач
Пальник не загоряється від сірника	Відсутність потоку газу	Перевірте, чи не порожній газовий балон: А. Якщо порожній, замініть В. Якщо бензобак не порожній, зверніться до розділу "Раптове падіння потоку газу або зменшення висоти полум'я"
	Газовий бак майже порожній або порожній	Замініть газовий баклон на повний
	Витік газу з балону	Дотримуйтесь інструкцій "Перевірка герметичності" у посібнику користувача
	Гайка муфти та регулятор з'єднані не повністю	Повертайте гайку приблизно на половину-три чверті додаткового повороту, до твердої зупинки. Затягуйте лише вручну - не використовуйте інструменти
	Перешкода потоку газу	Очистіть пальники
	Павутиння або гніздо комах в трубці Вентурі	Очистіть трубку Вентурі та пальник
	Порти пальника засмічені або заблоковані	Очистіть порти пальника
Раптове падіння потоку газу або зменшення висоти полум'я	Закінчився газ в балоні	Замініть газовий бак на повний
	Спрацював клапан надлишкового потоку; можливо, було ввімкнено захисний пристрій	1. Поверніть регулятор / ручку управління в положення "LOCK / OFF" 2. Зачекайте 30 секунд і запаліть гриль 3. Якщо полум'я все ще занадто низьке, скиньте пристрій захисту від надмірного потоку: а) Поверніть регулятор / ручку управління в положення "OFF" б) Зніміть газовий балон в) Зачекайте 1 хвилину г) Приєднайте газовий балон е) Виконайте перевірку герметичності відповідно до інструкцій "Перевірка герметичності" ф) Запаліть гриль відповідно до інструкцій "Розпалювання"
Нерегулярне полум'я, полум'я не працює на всю довжину пальника	Порти пальника засмічені або заблоковані	Очистіть порти пальника
Полум'я жовте або оранжеве	Новий пальник може мати залишки виробничих мастил	Палити гриль протягом 15 хвилин в положенні "HIGH" із закритою кришкою
	Павутиння або гніздо комах в трубці Вентурі	Очистіть трубку Вентурі
	Залишки їжі, жир тощо	Очистіть пальник
	Погане вирівнювання клапана до пальника	Переконайтеся, що пальник правильно зафіксований клапаном
Полум'я згасає	Сильний або поривчастий вітер	Не використовуйте гриль при сильному вітрі
	Мало газу в балоні	Замініть газовий балон на повний
	Спрацював клапан надлишкового потоку; можливо, було ввімкнено захисний пристрій	Дивіться розділ "Раптове падіння потоку газу або зменшення висоти полум'я"
Спалахи	Накопичення жиру	Видаліть та почистіть усі деталі решітки відповідно до інструкцій "Чищення та догляд" у посібнику користувача
	Надлишок жиру в м'ясі	Обріжте жир з м'яса перед смаженням
	Надмірна температура смаження	Відрегулюйте (зменшіть) температуру приготування
Постійний жировий вогонь	Жир, що утримується внаслідок накопичення їжі навколо конфорки	1. Поверніть ручку управління в положення "OFF" 2. Залиште кришку в закритому положенні і дайте вогню згоріти 3. Після охолодження гриля видаліть і почистіть усі деталі відповідно до розділу "Чищення та догляд"
Спалах (пожежа в трубці пальника)	Пальник та / або трубка пальника заблоковані	Очистіть пальник та / або трубу пальника



Забороняється допускати до газового гриля осіб:

- які не досягли 18 років;
 - у стані алкогольного чи психотропного сп'яніння;
 - мають медичні протипоказання.
-

Зовнішній вигляд і комплектація виробу перевіряються покупцем у момент придбання товару.

Ця інструкція є гарантійним зобов'язанням.

Модель
Продавець
Дата продажу

*Виробник залишає за собою право на внесення конструктивних змін.