



# ІНСТРУКЦІЯ З МОНТАЖУ ФОРМОВАНОГО САЙДИНГУ

для колекцій

DOLOMIT



NEOLIT

SLOVYANKA

## Етап 1

### Прорахунок і підготовка матеріалів

В залежності від задачі необхідно розрахувати наступні позиції:

1. Обрешітка – металевий оцинкований п-подібний профіль UD40 – CD60;
2. Оцинковані металеві прямі підвіси 60/125 для обрешітки;
3. Саморізи та дюбелі, з розрахунку 4 саморіз на 400мм рейки;
4. Панелі формованого сайдингу;
5. Оздоблювальні планки – сарт-фінішна планка, J-трім, кути, білявіконні планки;
6. Оцинковані саморізи з пресшайбою, з розрахунку 1 саморіз на 300мм панелі;
7. Утеплювач і відповідне кріплення для нього.

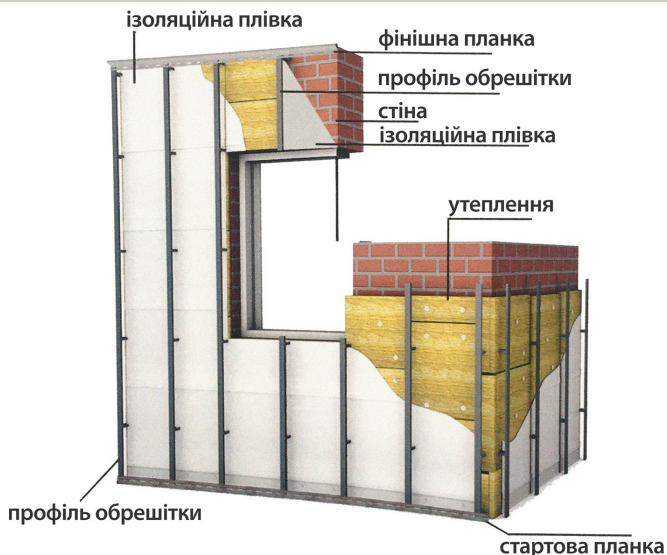

## Етап 2

### Підготовка поверхні та обрешітки

Формований сайдинг рекомендовано кріпити на обрешітку, яка виконує відразу кілька важливих функцій. Завдяки обрешітці фасад буде «дихати», це особливо важливо, якщо монтаж проводиться на сонячній стороні. Особливість матеріалу – температурне розширення, що при неправильному монтажі може стати причиною деформації панелей сайдингу.

Для утеплення будівлі, між стіною і рейками обрешітки встановлюють теплоізоляційний матеріал. Завдяки чому зменшується теплопровідність всього будинку.

Ще одна з функцій обрешітки – вирівняти стіни,

це необхідна умова для якісного монтажу панелей будь-якого сайдингу.

### Підготовчі роботи

Перед монтажем обрешітки з поверхні стіни демонтуються будь-які перешкоди – віконниці, водостічні труби, кріплення ліхтарів та інші змонтовані на поверхні пристосування. Демонтуються старі оздоблювальні матеріали.

Каркас обрешітки необхідно монтувати по рівню і в одній площині, щоб уникнути небажаних прогинів сайдингу.

Починати монтаж обрешітки варто з кутів будівлі, встановивши профіль на відстані 6 см від краю стіни до середини профіля (рис. 3). Якщо



рис. 3



рис. 4

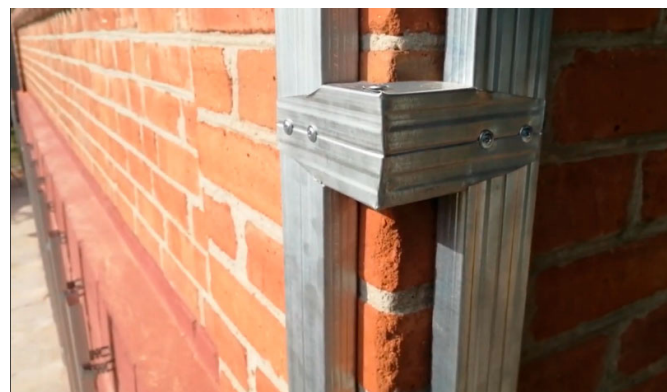

стіни будівлі не рівні, дана відстань відкладається від самої виступаючої точки, а подальший монтаж проводиться з допомогою будівельного рівня.

#### Кути обрешітки\*

З профіля вирізаємо деталь завдовжки 24см. Наносимо відмітки кожні 6см і робимо клиновидні надрізи (рис. 4). Після чого згинаємо по центру, така деталь кріпиться до рейки профіля і забезпечує точний монтаж кутів під 90°.

Після установки кутів між ними варто натягнути нитку, вона буде виконувати роль простого монтажного рівня, на котрий можна орієнтуватись при монтажі інших елементів обрешітки.

Профілі обрешітки встановлюються вертикально від фундаменту будинку до стіни. Профілі кріпляться на металеві підвіси. Відстань між профілями робиться з кроком від 30см до 40см.

На місцях стиковки замків сайдингу необхідно встановити додатковий профіль.

Додатково встановлюється обрешітка навколо вікон, дверей і інших прорізів чи отворів. В місцях майбутнього кріплення світильників або інших зовнішніх об'єктів встановлюється додатковий профіль.



## Важливо

- При монтажі кутів. Якщо профіль обрешітки неправильно виставити на зовнішній кут( не по рівню, або з неправильною відстанню від кута до центру профілю), то виникне проблема з установкою декоративного кута. Важливо щоб кут не був перекошений.
- Якщо обрешітка змонтована не в одній площині, при установці сайдингу виникне ефект «хвилі».
- Груба помилка - велика відстань між профілями, що призводить до прогинання і деформації матеріалу.

## Етап 3

### Монтаж оздоблювальних планок

Після того як була встановлена обрешітка, переходимо до монтажу оздоблювальних планок. Починати збірку оздоблювальної фурнітури варто з кутів.



### Зовнішній кут

Тут можна встановити фактурний кут відповідної колекції або планку Зовнішній кут від сайдингу форми Корабельний брус, специфіка монтажу від цього не зміниться.

**Фактурний кут** колекцій має низ і верх. Низ фактурного кута трохи менший, ніж верх. Дана особливість необхідна для з'єднання двох кутових

елементів один в один.

При необхідності вкоротити кут, його можна відрізати.

Кріплення усіх елементів сайдингу і оздоблювальних планок виконується оцинкованими саморізами з прешайбою.

Для кріплення фурнітури передбачені технологічні отвори, з розрахуку розширення матеріалу при сезонних температурних коливаннях. Саморізи кріпляться в середину технологічного отвору і не докручуються на 0,5мм, для вільного переміщення панелі.

### Внутрішні кути

Змонтувати напрямляючі внутрішніх кутів можна двома способами за допомогою планок сайдингу форми Корабельний брус:

1. добірною планкою Внутрішній кут;
2. двома планками J-профіля.

Після того як закріпили всі кути переходимо до встановлення обрамлення по периметру.

Рекомендується використовувати комбінацію старт-фінішної планки розміщеної в J-профілі. Цей спосіб надасть додаткової міцності старту панелі. Оздоблення за допомогою старт-фінішної планки або J-профілем виконується аналогічно.

\*Дана інструкція враховує монтаж формованого сайдингу з відповідними до них декоративними кутами. У випадку альтернативного оздоблення кутів необхідно враховувати особливості монтажного матеріалу і відповідно до них встановлювати обрешітку.



### Ј-профіль

Ј-профіль встановлюємо по рівню на фундамент чи відмостку. Відносно фактурного кута, Ј-профіль встановлюємо в стик, не потрібно заводити планку в фаску кута.



Ј-профіль кріпиться в технологічні отвори. З'єднати два Ј-профілі просто - заводимо нову деталь в уже змонтовану на глибину в 1,5-2см. Обрамлення з фактурного кута та профілів - виконує функцію контурної рамки для подальшого монтажу формованого сайдингу.

#### Установка оздоблювальних планок навколо віконних і дверних отворів

Залежно від глибини отвору і виду вікон виділяю 4 варіанти кріплення сайдингу навколо вікон:

1. Обшивка за допомогою планки лиштва або J-trim - для вікна розташованого в рівень зі стіною будинку;
2. З використанням білявіконної (вузької або широкої) і фінішної планок - якщо вікна поглиблені на відстань від 12 до 22 см;



3. За допомогою зовнішніх кутів і Ј-профілью та невеликих шматочків панелей сайдингу - коли вікна втоплені на відстань більше 22 см.

Однак, не дивлячись на обраний спосіб, спершу необхідно закріпити обрешітку навколо отворів на стіні, а в разі поглибленого вікна - і з внутрішньої частини відкосів в безпосередній близькості від скла.

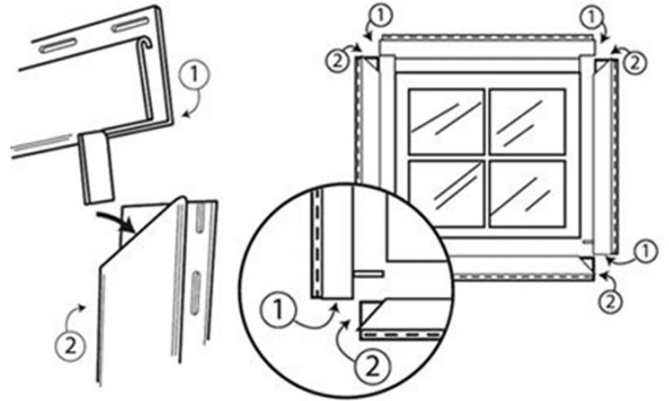

#### Оздоблення вікна розташованого в рівень зі стіною будинку

Це найпростіший спосіб монтажу сайдингу навколо вікон. В такому випадку використовується планки лиштва або J-trim.

Зовні ці планки на вже змонтованому будинку відрізняються тільки шириною окантовки вікон.

#### Обрамлення вікон з глибиною відкосу до 22 см

Цей спосіб підходить в тих випадках, коли вікна

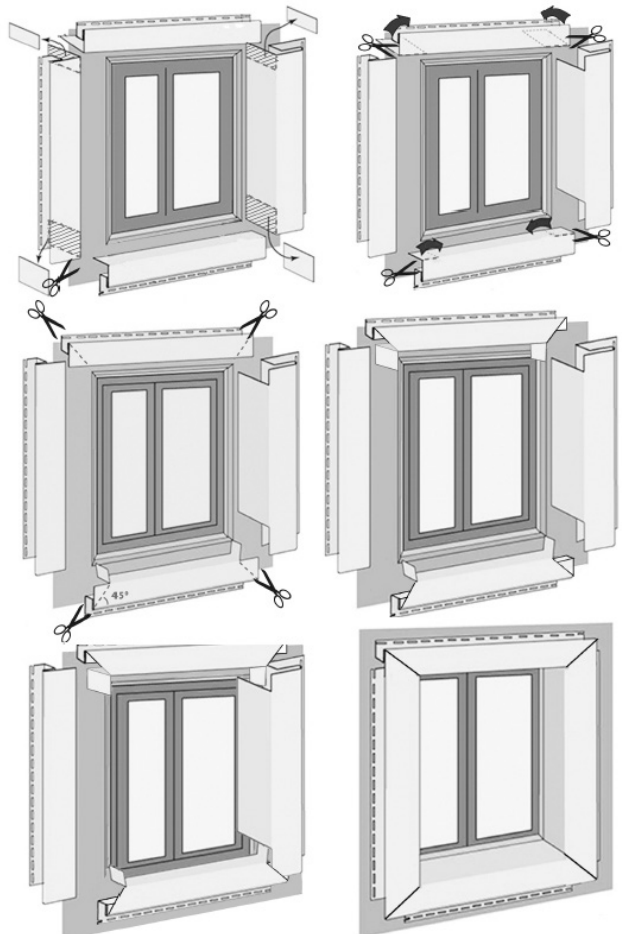

втоплені в стіну на невелику відстань. Зазвичай, навіть якщо вікна і знаходяться в рівень зі стіною, то після кріплення обрешітки, все одно опиняються поглибленими щодо верхнього краю направляючих. У таких випадках навколо віконних прорізів монтують вузьку або широку білявіконну планку, другий край якої вставляють в фінішну планку закріплену на профіль обрешітки змонтований всередині віконного відкосу в безпосередній близькості від скла.

Правильний монтаж білявіконних планок вимагає також їх правильної підрізки. На бокових білявіконних планках слід вирізати прямокутник на відкосах. На планках, що зверху та знизу, потрібно надрізати частину планки та відігнути.

Утворені від надрізу кути - зрізати під кутом 45°.

#### Обрамлення вікон з глибиною відкосу більше 22 см

У цьому випадку пропонується встановити по периметру вікна j-trim, а по зовнішньому краю відкосу змонтувати планку зовнішній кут. В пази між зовнішнім кутом та j-trim планкою вдіваємо вертикально нарізаний сайдинг.

Вікна обрамляються з трьох сторін, а на нижній частині встановлюється відлив.



## Етап 4

Як тільки обрешітка буде готова, можна починати монтаж сайдингу. В першу чергу встановлюємо панелі з фасадної сторони будинку, з нижнього правого кута.

Для початку монтажу необхідно обрізати панель з правого кута і закріпити її на обрешітці саморізами недокручучи 0,5мм. Панель вставляємо в рамку фактурного кута і J-профілю. Панель в кут щільно заводити не потрібно, залишаємо невеликий зазор, аби деталь могла вільно рухатися.

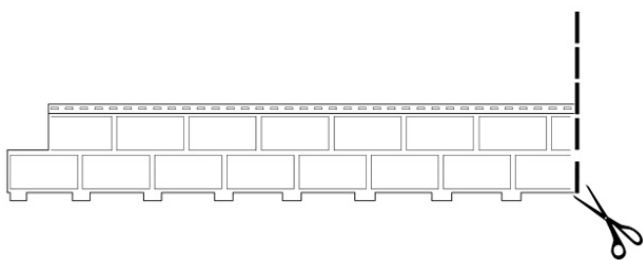

Перший ряд панелей встановлюємо за базовою лінією, якщо є потреба підрізаємо нижню частину панелі. Монтаж сайдингу відбувається знизу вгору без натягу. Щоб спростити роботу натягніть нитку, вона буде виконувати роль монтажного рівня.

Панелі кожного ряду з'єднуються між собою методом «Шип-в-Паз», тобто шипи однієї панелі

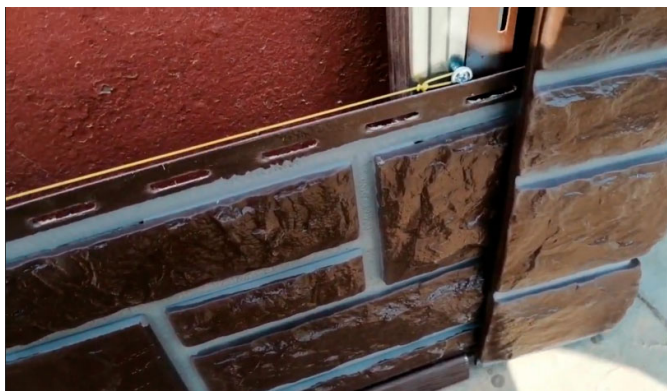



вставляються в пази попередньої. При цьому слід пам'ятати, що в місцях стиковки має бути встановлений додатковий профіль обрешітки.

Закріплення сайдингу до профілю виконується аналогічно монтажу фурнітури - у технологічні отвори з урахуванням температурного розширення. Саморіз вкручується у середину технологічного отвору і не до кінця.



рис. 18



рис. 19

Монтаж другого і подальших рядів сайдингу виконуємо аналогічно першому - зрізаємо замок. Можна почати наступний ряд із зрізаного замка попередньої панелі - це забезпечить точний збіг замків і зменшить кількість обрізків.

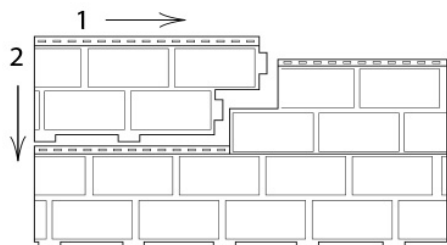
При стиковці панелей необхідно зсунути панелі спершу вправо 1, а потім вниз 2. (рис. 18).

Залишок панелі попереднього ряду можна встановити в початок наступного рядка (рис. 19). Відрізаний шматок може не входити в пази попереднього ряду, тому його відміряємо і відрізаємо на необхідну довжину. Завдяки цьому ви зекономите матеріал.

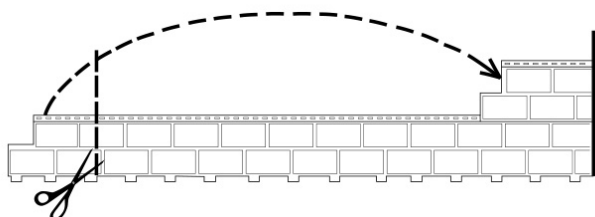
Останній ряд панелей під карнизом монтується тільки після установки фінішної планки чи планки J-trim.



## Важливо

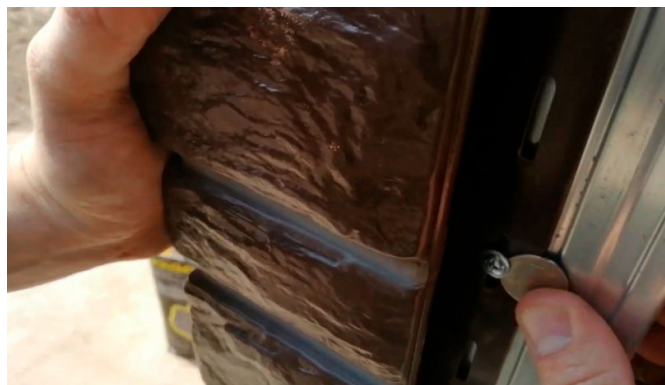

*При монтажі пластик повинен «ходити», тобто вільно рухатись вздовж технологічного отвору. Якщо дана умова не виконується, варто перевірити всі саморізи, вірогідніше за все – один з них надто сильно затягнуто. Всі саморізи повинні бути закріплені з зазором в товщину монети;*

*При кріпленні фактурного кута зверніть увагу, що б він не пішов на перелом, повинен стояти рівно.*