

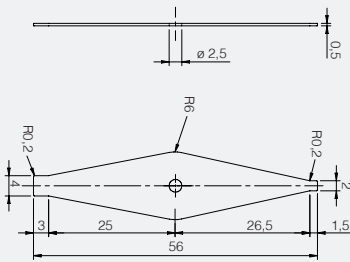



## **Accessori di installazione**



### ST 82 / Accessorio cacciavite per regolazione trimmer

prodotto	utilizzabile con	dimensioni (mm)	descrizione / installazione
	Sensori con regolazione a trimmer		Accessorio cacciavite per regolazione trimmer

### ST 300D / Accessorio per il test di sensori DC

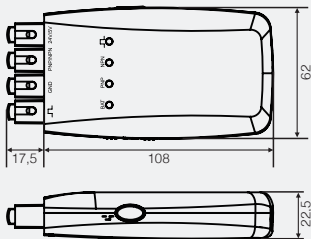
prodotto	utilizzabile con	dimensioni (mm)	descrizione / installazione
	Accessori utilizzabili con i sensori fotoelettrici, di prossimità e ultrasonici		Accessorio per il test di sensori DC  ⚠ Il prodotto contiene una batteria Li-ion non removibile. Per la spedizione del prodotto fare riferimento alle normative Nazionali e IATA.

### ST 08-A / Staffa metallica di fissaggio assiale per sensori cilindrici M08

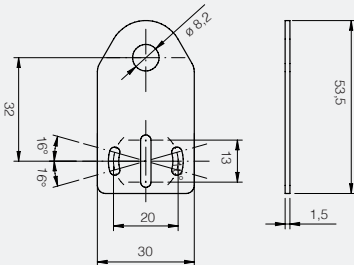
prodotto	utilizzabile con	dimensioni (mm)	descrizione / installazione
	Accessori utilizzabili con i sensori cilindrici M08		Fissaggio con viti M3

### ST 08-C / Staffa metallica di fissaggio radiale per sensori cilindrici M08

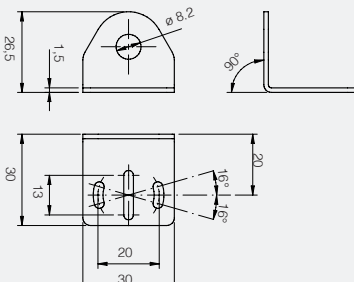
prodotto	utilizzabile con	dimensioni (mm)	descrizione / installazione
	Accessori utilizzabili con i sensori cilindrici M08		Fissaggio con viti M3

ST 04/ Supporto plastico orientabile per sensori cilindrici M12

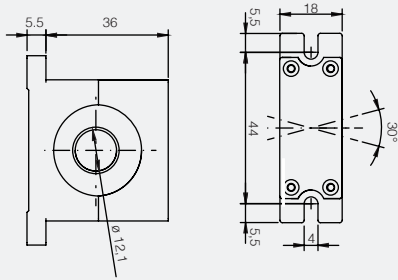
prodotto	utilizzabile con	dimensioni (mm)	descrizione / installazione
	Accessori utilizzabili con i sensori cilindrici M12		Fissaggio con viti M4

ST 12-A / Staffa metallica di fissaggio assiale per sensori cilindrici M12

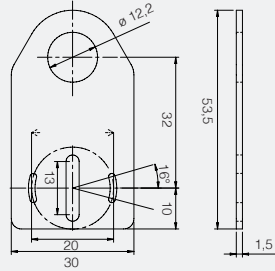
prodotto	utilizzabile con	dimensioni (mm)	descrizione / installazione
	Accessori utilizzabili con i sensori cilindrici M12		Fissaggio con viti M3

ST 12-A7W / Staffa di fissaggio assiale in acciaio inox AISI316L (DIN 1.4404) per sensori cilindrici M12

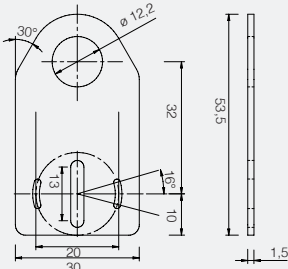
prodotto	utilizzabile con	dimensioni (mm)	descrizione / installazione
	Accessori utilizzabili con i sensori cilindrici M12		Fissaggio con viti M3

ST 12-C / Staffa metallica di fissaggio radiale per sensori cilindrici M12

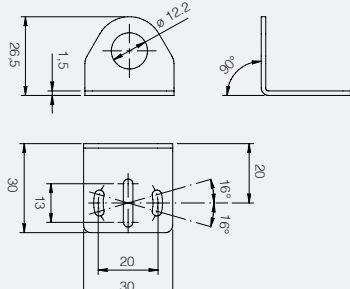
prodotto	utilizzabile con	dimensioni (mm)	descrizione / installazione
	Accessori utilizzabili con i sensori cilindrici M12		Fissaggio con viti M3





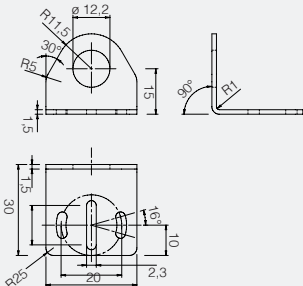

ST 12-C7W / Staffa di fissaggio radiale in acciaio inox AISI 316L (DIN 1.4404) per sensori cilindrici M12

prodotto	utilizzabile con	dimensioni (mm)	descrizione / installazione
	Sensori cilindrici M12		Staffa di fissaggio radiale in acciaio inox AISI316L (DIN 1.4404). Fissaggio con viti M3

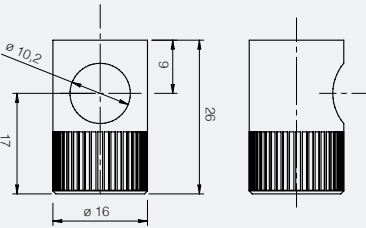
ST 37 / Deviaraggio per sensori fotoelettrici cilindrici M12

prodotto	utilizzabile con	dimensioni (mm)	descrizione / installazione
	Accessori utilizzabili con i sensori fotoelettrici cilindrici M12		Deviaraggio

ST 36 / Frontale antipolvere per sensori fotoelettrici cilindrici M12

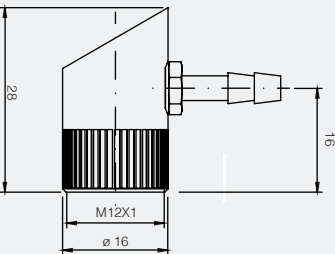
prodotto	utilizzabile con	dimensioni (mm)	descrizione / installazione
	Accessori utilizzabili con i sensori fotoelettrici cilindrici M12		Frontale antipolvere

ST 60 / Frontale protettivo per sensori fotoelettrici cilindrici M12

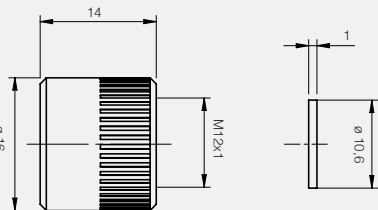
prodotto	utilizzabile con	dimensioni (mm)	descrizione / installazione
	Accessori utilizzabili con i sensori fotoelettrici cilindrici M12		Frontale protettivo

ST 02 / Supporto plastico orientabile per sensori cilindrici M18

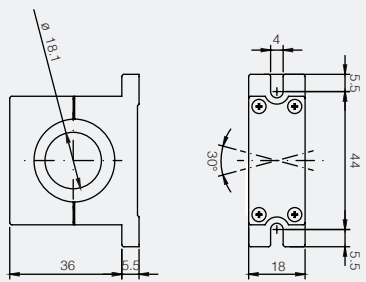
prodotto	utilizzabile con	dimensioni (mm)	descrizione / installazione
	Accessori utilizzabili con i sensori cilindrici M18. Utilizzare con ghiera metallica ST 29.		Fissaggio con viti M

ST 29 / Ghiera M18 per montaggio sensori cilindrici M18 su ST 02

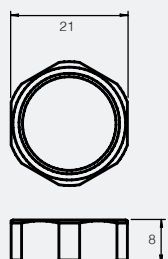
prodotto	utilizzabile con	dimensioni (mm)	descrizione / installazione
	Accessori utilizzabili con i sensori cilindrici M18		Fissaggio con chiave di 21 mm

ST 18-A/ Staffa metallica di fissaggio assiale per sensori cilindrici M18

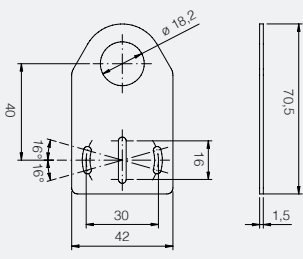
prodotto	utilizzabile con	dimensioni (mm)	descrizione / installazione
	Accessori utilizzabili con i sensori cilindrici M18		Fissaggio con viti M4

ST 18-A7W / Staffa di fissaggio assiale in acciaio inox AISI316L (DIN 1.4404) per sensori cilindrici M18

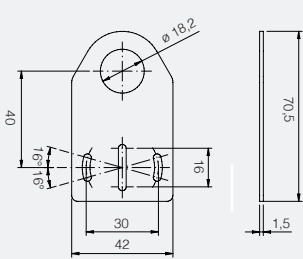
prodotto	utilizzabile con	dimensioni (mm)	descrizione / installazione
	Accessori utilizzabili con i sensori cilindrici M18		Fissaggio con viti M4

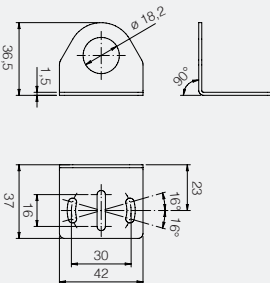

**ST 18-C / Staffa metallica di fissaggio radiale per sensori cilindrici M18**

prodotto	utilizzabile con	dimensioni (mm)	descrizione / installazione
	Accessori utilizzabili con i sensori cilindrici M18		Fissaggio con viti M4

**ST 18-C7W / Staffa di fissaggio radiale in acciaio inox AISI316L (DIN1.4404) per sensori cilindrici M18**

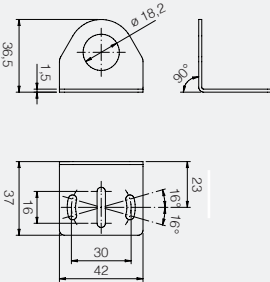
prodotto	utilizzabile con	dimensioni (mm)	descrizione / installazione
	Accessori utilizzabili con i sensori cilindrici M18		Fissaggio con viti M4

**ST 18-V / Staffa metallica di fissaggio radiale per sensori cilindrici M18**

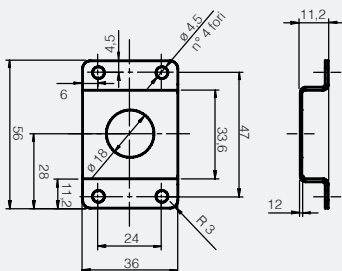
prodotto	utilizzabile con	dimensioni (mm)	descrizione / installazione
	Accessori utilizzabili con i sensori cilindrici M18		Fissaggio con viti M4

**ST 18-S / Staffa di fissaggio radiale in acciaio inox AISI316L (DIN1.4404) per sensori cilindrici M18**

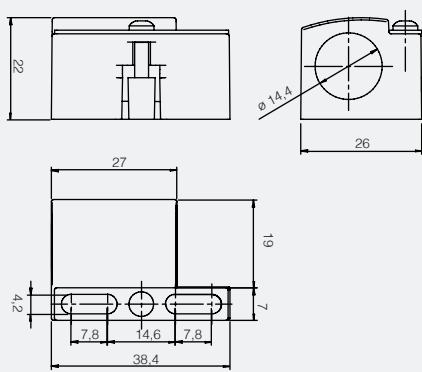
prodotto	utilizzabile con	dimensioni (mm)	descrizione / installazione
	Accessori utilizzabili con i sensori cilindrici M18		Fissaggio con viti M4

STC 18 / Staffa di fissaggio per sensori cilindrici M18

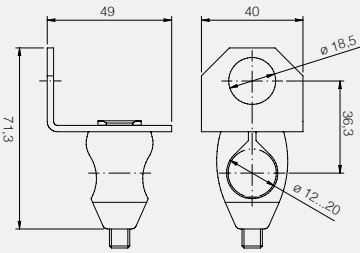
prodotto	utilizzabile con	dimensioni (mm)	descrizione / installazione
	Accessori utilizzabili con i sensori cilindrici M18		Staffa metallica di fissaggio radiale

STF-12 STF-25 STF-50 / Focalizzatore per sensori fotoelettrici cilindrici M18 serie SAT – LDLU – LTB – SST - MST

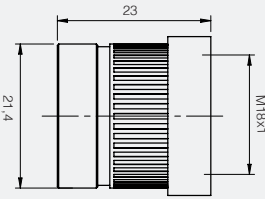
prodotto	utilizzabile con	dimensioni (mm)	descrizione / installazione
	Accessori utilizzabili con i sensori fotoelettrici cilindrici M18		Distanza focale per: STF-12 → 12 mm STF-25 → 25 mm STF-50 → 50 mm

STOS-1 STOS-2 STOS-3 STOS-4 STOS-6 STOS-8 / Otturatore per sensori fotoelettrici cilindrici M18

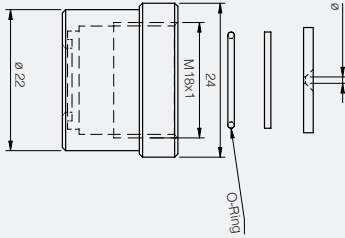
prodotto	utilizzabile con	dimensioni (mm)	descrizione / installazione
	Accessori utilizzabili con i sensori fotoelettrici cilindrici M18		Otturatore

ST 03 / Deviaraggio per sensori fotoelettrici cilindrici M18

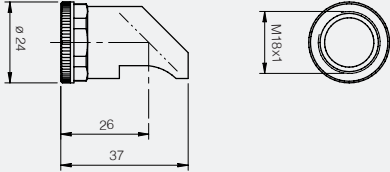
prodotto	utilizzabile con	dimensioni (mm)	descrizione / installazione
	Accessori utilizzabili con i sensori fotoelettrici cilindrici M18		Deviaraggio

**ST 30 / Frontale antipolvere per sensori fotoelettrici cilindrici M18**

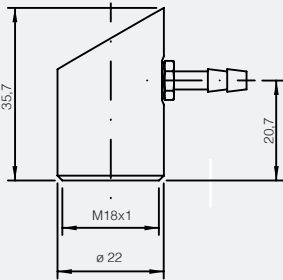
prodotto	utilizzabile con	dimensioni (mm)	descrizione / installazione
	Accessori utilizzabili con i sensori fotoelettrici cilindrici M18		Frontale antipolvere

**ST 32 / Frontale anticondensa per sensori fotoelettrici cilindrici M18**

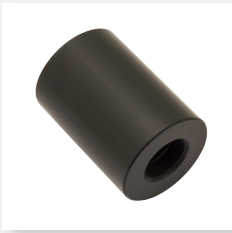
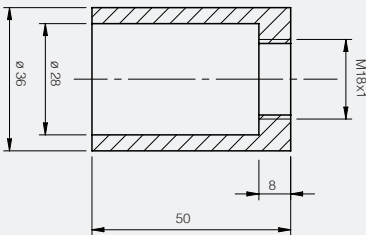
prodotto	utilizzabile con	dimensioni (mm)	descrizione / installazione
	Accessori utilizzabili con i sensori fotoelettrici cilindrici M18		Frontale anticondensa

**ST 50 / Frontale protettivo per sensori fotoelettrici cilindrici M18**

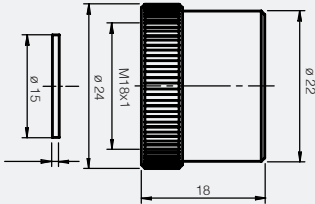
prodotto	utilizzabile con	dimensioni (mm)	descrizione / installazione
	Accessori utilizzabili con i sensori fotoelettrici cilindrici M18		Frontale protettivo

**ST 13 / Supporto plastico orientabile per sensori cilindrici M30**

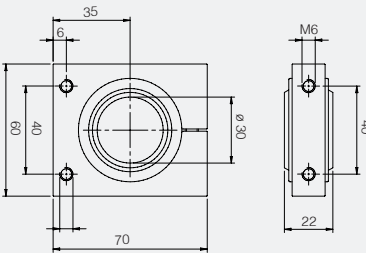
prodotto	utilizzabile con	dimensioni (mm)	descrizione / installazione
	Accessori utilizzabili con i sensori cilindrici M30		Fissaggio con viti M6 da sotto o a parete

ST 14 / Supporto metallico orientabile per sensori cilindrici M30

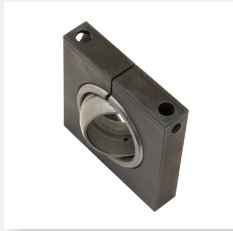
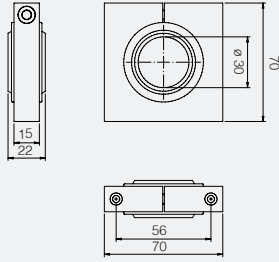
prodotto	utilizzabile con	dimensioni (mm)	descrizione / installazione
	Accessori utilizzabili con i sensori cilindrici M30		Fissaggio con viti M6 da sopra

ST 30-A / Staffa metallica di fissaggio assiale per sensori cilindrici M30

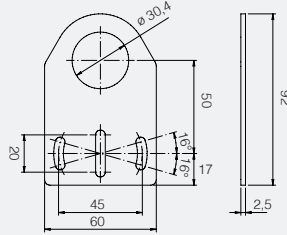
prodotto	utilizzabile con	dimensioni (mm)	descrizione / installazione
	Accessori utilizzabili con i sensori cilindrici M30		Fissaggio con due viti M5

ST 30-C / Staffa metallica di fissaggio radiale per sensori cilindrici M30

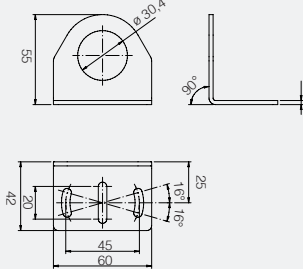
prodotto	utilizzabile con	dimensioni (mm)	descrizione / installazione
	Accessori utilizzabili con i sensori cilindrici M30		Fissaggio con due viti M5

ST 03-U / Deviaraggio per sensori ultrasonici M18

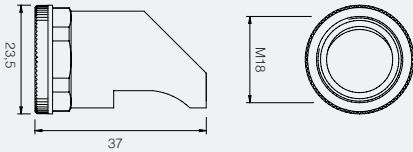
prodotto	utilizzabile con	dimensioni (mm)	descrizione / installazione
	Sensori ultrasonici cilindrici M18		Deviaraggio











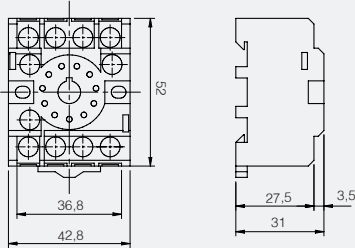

### STZ3 / Zoccolo per cablaggio unità di controllo UR

prodotto	utilizzabile con	dimensioni (mm)	descrizione / installazione
	Unità di controllo serie UR		Zoccolo Undecal

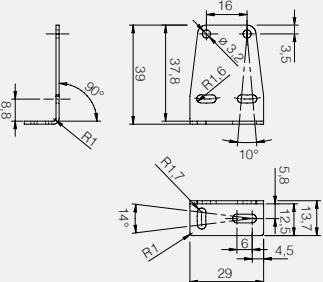
### ST 101 / Staffa di fissaggio verticale a L

prodotto	utilizzabile con	dimensioni (mm)	descrizione / installazione
	Sensori rettangolari serie QM		Staffa di fissaggio verticale a L

### ST 102 / Staffa di fissaggio laterale a L

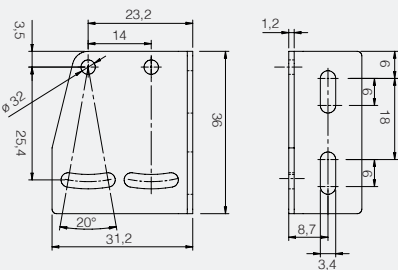
prodotto	utilizzabile con	dimensioni (mm)	descrizione / installazione
	Sensori rettangolari serie QM		<ul style="list-style-type: none"> <li>Inclinazione +/- 10°</li> <li>Acciaio</li> </ul>

### ST 103 <sup>(1)</sup> / Staffa di fissaggio verticale con protezione

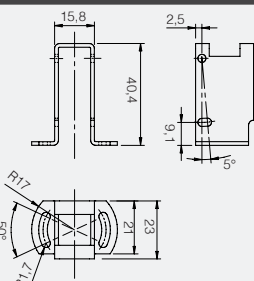
prodotto	utilizzabile con	dimensioni (mm)	descrizione / installazione
	Sensori rettangolari serie QM		<ul style="list-style-type: none"> <li>Rotazione +/- 25°</li> <li>Acciaio</li> </ul>

ST 104<sup>(1)</sup> / Staffa di fissaggio orizzontale con protezione

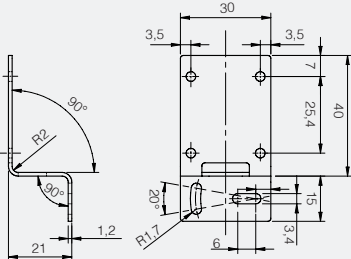
prodotto	utilizzabile con	dimensioni (mm)	descrizione / installazione
	Sensori rettangolari serie QM		<ul style="list-style-type: none"> <li>• Rotazione +/- 10°</li> <li>• Acciaio</li> </ul>

STQMO / Diaframmi verticali e orizzontali (0,5-1-2)

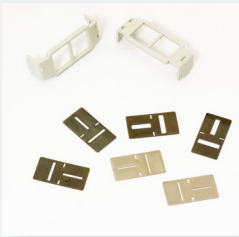
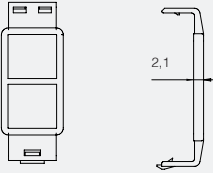
prodotto	utilizzabile con	dimensioni (mm)	descrizione / installazione																
	Sensori rettangolari serie QM		<p>Confezione da 2 pezzi</p> <table border="1"> <thead> <tr> <th>dia.</th> <th>0,5</th> <th>1</th> <th>2</th> </tr> </thead> <tbody> <tr> <td>Sn (EG=1)</td> <td>1,5 m</td> <td>2m</td> <td>4,5 m</td> </tr> <tr> <td>Sn (EG=2)</td> <td>1 m</td> <td>1,5 m</td> <td>4 m</td> </tr> <tr> <td>Min Ø</td> <td>0,8 mm</td> <td>1,5 mm</td> <td>2,5 mm</td> </tr> </tbody> </table>	dia.	0,5	1	2	Sn (EG=1)	1,5 m	2m	4,5 m	Sn (EG=2)	1 m	1,5 m	4 m	Min Ø	0,8 mm	1,5 mm	2,5 mm
dia.	0,5	1	2																
Sn (EG=1)	1,5 m	2m	4,5 m																
Sn (EG=2)	1 m	1,5 m	4 m																
Min Ø	0,8 mm	1,5 mm	2,5 mm																

STQMS<sup>(2)</sup> / 20 Viti taglio a croce, 20 dadi esagonali, 20 rondelle dentellate Ø3 per sensori rettangolari miniaturizzati serie QM

prodotto	utilizzabile con	dimensioni (mm)	descrizione / installazione
	Accessori vari		Venduti a lotti per 10 sensori <sup>(2)</sup>

<sup>(1)</sup> Possono essere utilizzate solo nei modelli a cavo o a connettore volante

<sup>(2)</sup> Componenti non presenti nella confezione standard dei sensori

prolunga ST 86 per BX 80

descrizione

Il kit è composto da due prolunghe in ottone nichelato bianco M18. Tali prolunghe permettono di installare le barriere BX80 in sostituzione alle AX80 senza modificare il cablaggio ed il montaggio meccanico, in quanto tramite il Kit ST 86 è possibile mantenere l'allineamento ottico delle AX80

