

# ЗАХВАТЫ

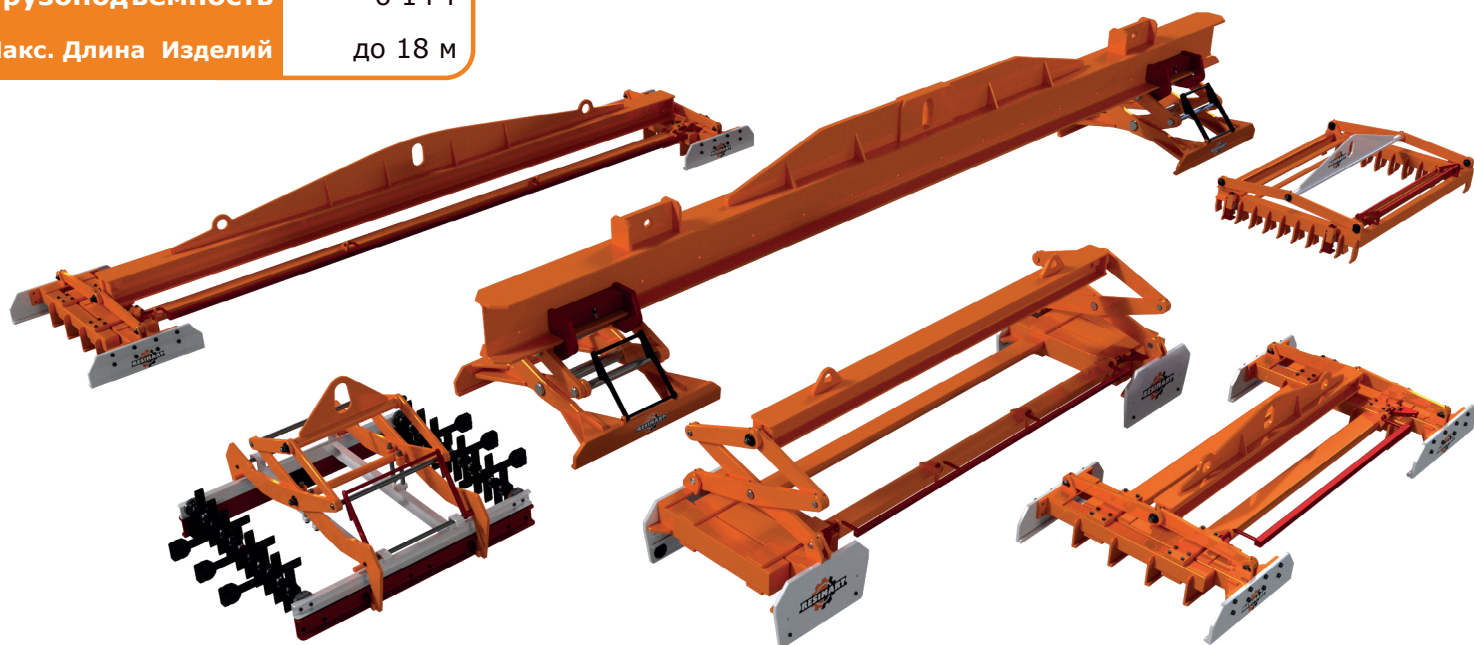

Грузоподъемность      о 14 т  
 Макс. Длина Изделий      до 18 м



Механические захваты, адаптированные к выпускаемой продукции, для извлечения с дорожек в быстрой и удобной форме.

- Эксклюзивный дизайн адаптированный к разным геометриям изделий.
- Механическая блокировка для отпуска продукции в быстрой и удобной форме.
- Возможность включения строп безопасности для выполнения работ на стройке.
- Возможность подъема различных изделий, с одной и той же моделью, с помощью заменяемых частей.

ЗАХВАТ ДЛЯ БАЛОК

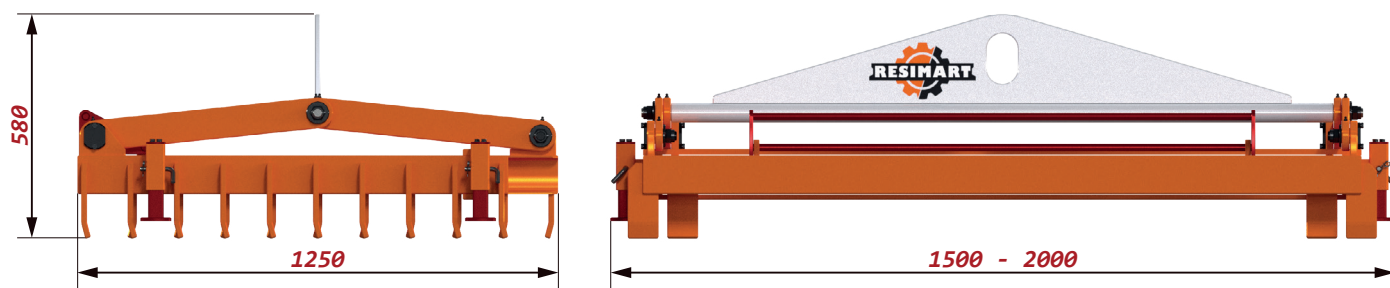

ТРАВЕРСА

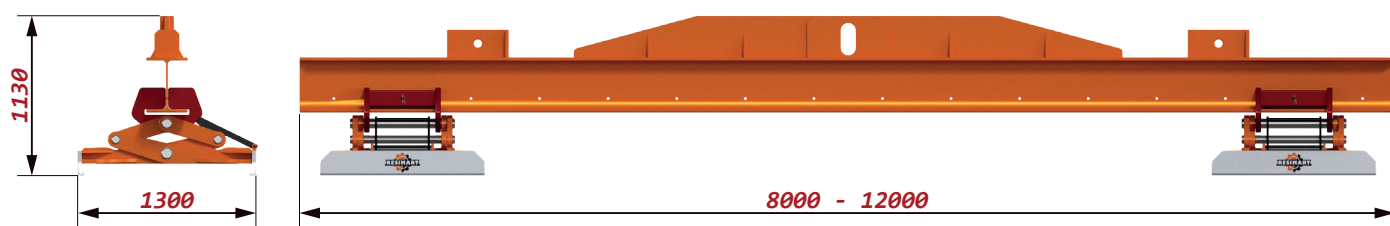

ЗАХВАТ ДЛЯ ПЛИТ

