

①

## Manuale istruzioni QCmev 80 e QCmev 125 - VMC a singolo flusso canalizzata

Leggere questo manuale con attenzione prima di usare il prodotto e conservarlo in un posto sicuro così da poterlo consultare all'occorrenza.

Il prodotto è costruito a regola d'arte e nel rispetto delle normative vigenti in materia di apparecchiature elettriche e deve essere installato da personale tecnicamente qualificato. La ditta costruttrice non si assume responsabilità per danni a persone o cose derivanti dalla mancata osservanza delle norme contenute nel presente libretto.

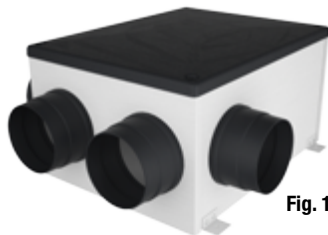

Fig. 1

### PRECAUZIONI PER L'INSTALLAZIONE, L'USO E LA MANUTENZIONE

- L'apparecchio non deve essere utilizzato in applicazioni diverse da quelle indicate in questo manuale.
- Dopo aver rimosso il prodotto dall'imballo, assicurarsi della sua integrità; in caso di dubbio, rivolgersi a personale qualificato. Non lasciare parti dell'imballo alla portata di bambini o persone diversamente abili.
- Non toccare l'apparecchio con mani/piedi umidi o bagnati.
- Questo apparecchio può essere utilizzato da bambini di età non inferiore ad 8 anni e da persone con ridotte capacità fisiche, sensoriali o mentali o con esperienza e conoscenze insufficienti, purché attentamente sorvegliate o istruite su come utilizzare in modo sicuro l'apparecchio e sui pericoli che ciò comporta. Assicurarsi che i bambini non giochino con l'apparecchio. Pulizia e manutenzione da parte dell'utente non devono essere eseguite da bambini senza supervisione.
- Non impiegare il prodotto in presenza di sostanze o vapori infiammabili, come alcool, insetticidi, benzina, etc...
- In caso si rilevi qualsiasi tipo di anomalia nel funzionamento, scollegare l'apparecchio dalla rete elettrica e rivolgersi al più presto a personale qualificato. In caso di riparazione, richiedere esclusivamente ricambi originali.
- L'impianto elettrico a cui è collegato il prodotto deve essere conforme alle normative vigenti.
- Prima di collegare il prodotto alla rete di alimentazione o alla presa elettrica accertarsi che:
  - i dati di targa (tensione e frequenza) siano rispondenti a quelli della rete di distribuzione elettrica;
  - la portata dell'impianto/presa sia adeguata alla potenza massima dell'apparecchio. In caso contrario rivolgersi a personale qualificato.
- L'apparecchio non deve essere impiegato come attivatore di scaldabagni, stufe, ecc., né deve scaricare in condotti adibiti all'evacuazione di aria calda/fumi derivanti da alcun tipo di apparecchio a combustione. Deve espellere l'aria all'esterno tramite un proprio condotto specifico.
- Temperatura di funzionamento: da 0°C fino a +40°C.
- L'apparecchio è destinato ad estrarre solo aria pulita, ossia senza elementi grassi, fuliggine, agenti chimici e corrosivi, miscele infiammabili o esplosive.
- Non lasciare l'apparecchio esposto ad agenti atmosferici (pioggia, sole, neve, etc.).
- Non immergere l'apparecchio o altre sue parti in acqua o liquidi.

- Spegner l'interruttore generale dell'impianto ogni qual volta si rilevi un'anomalia di funzionamento o si effettuino operazioni di pulizia/manutenzione.
- Per l'installazione occorre prevedere nella rete di alimentazione, conformemente alle regole di installazione, un interruttore onnipolare che consenta la disconnessione completa nelle condizioni della categoria di sovratensione III (distanza dei contatti uguale o superiore a 3mm).
- Se il cavo di alimentazione è danneggiato, esso deve essere sostituito dal costruttore o dal suo servizio assistenza tecnica o comunque da una persona con qualifica simile, in modo da prevenire ogni rischio.
- Non ostruire la griglia di aspirazione o di espulsione per garantire l'ottimale passaggio dell'aria.
- Assicurare un adeguato rientro dell'aria nel locale, nel rispetto del regolamento vigente, al fine di garantire il corretto funzionamento dell'apparecchio.
- Qualora nell'ambiente in cui è installato il prodotto sia presente un apparecchio funzionante a combustibile (scaldacqua, stufa a metano etc., di tipo non a "camera stagna"), è indispensabile assicurare un adeguato ingresso d'aria, per garantire una buona combustione e il corretto funzionamento di tali apparecchi.
- Effettuare l'installazione in modo che la girante sia inaccessibile al lato della mandata, al contatto del Dito di Prova (sonde di prova "B" della norma EN61032), secondo le vigenti norme antinfortunistiche.
- Assicurarsi che attorno all'unità vi sia spazio sufficiente per lo svolgimento delle attività di manutenzione.

## INTRODUZIONE

QCmev (Fig. 1) è un'unità VMC a singolo flusso canalizzata, progettata per essere collegata a bocchette autoregolabili.

Adatto per installazione a soffitto, contro-soffitto o pavimento, orizzontale o verticale (Fig. 2). Disponibile anche in versione con Controllo Umidità (QCmev 80 HY - QCmev 125 HY).

## CARATTERISTICHE TECNICHE

- Telaio esterno realizzato in acciaio zincato verniciato a polvere.
- Copertura superiore costruita in ABS robusto.
- Materassino fonoassorbente interno ignifugo.
- Motore EC a bassissimo consumo energetico, montato su cuscinetti a sfera che garantiscono al prodotto un ciclo di vita più lungo e che lo rendono adatto anche per climi freddi.
- Ventola di tipo centrifugo a pale avanti, altamente performante e silenziosa.
- Equipaggiato con punti di estrazione multipli.  
QCmev80: attacco circolare 1xØ125mm per espulsione verso l'esterno + attacco circolare 1xØ125mm + attacchi laterali 4xØ80mm per estrarre aria viziata dai locali interni.  
QCmev125: attacco circolare 1xØ125mm per espulsione verso l'esterno + attacchi circolari 4xØ125mm per estrarre aria viziata dai locali interni.
- Grado di protezione IPX2.
- Tensione di alimentazione 230V~ 50/60Hz.

Modello	Portata m <sup>3</sup> /h max	Pressione statica Pa max	Consumo W max	Pressione sonora dB(A) @3m
QCmev 80/125	380	219	36	27

## **FUNZIONAMENTO**

### Funzionamento velocità singola

L'unità funziona alla velocità stabilita agendo sul trimmer interno "V1" interno alla scatola morsettiera. Questa è l'impostazione di fabbrica (DEFAULT).

Schema di collegamento: Fig. 5A - Configurazione dip switch: 0000 per QCMEV 80/125 HY (Fig. 5F).

Schema di collegamento: Fig. 5A - Configurazione dip switch: 0001 per QCMEV 80/125 (Fig. 5F).

### Funzionamento a due velocità

L'unità funziona continuamente alla velocità stabilita agendo sul trimmer "V1" interno alla scatola morsettiera e può essere convertita alla seconda velocità, che viene stabilita agendo sul trimmer "V2" interno alla scatola morsettiera. La velocità massima è attivata, se necessario, tramite un deviatore esterno (non fornito) o tramite sensori esterni (SEN-HY, SEN-CO2 oppure SEN-PIR), accessori su richiesta.

Schema di collegamento: Fig. 5B - Configurazione dip switch: 1000 per QCMEV 80/125 HY (Fig. 5F).

Schema di collegamento: Fig. 5B - Configurazione dip switch: 1001 per QCMEV 80/125 (Fig. 5F).

### Funzionamento a velocità variabile tramite controllo esterno manuale CTRL-M (accessorio su richiesta)

L'unità funziona alla velocità stabilita ruotando la manopola del CTRL-M (accessorio di Fig. 6).

Schema di collegamento: Fig. 5C - Configurazione dip switch: 0100 per QCMEV 80/125 HY (Fig. 5F).

Schema di collegamento: Fig. 5C - Configurazione dip switch: 0101 per QCMEV 80/125 (Fig. 5F).

### Funzionamento a velocità variabile tramite sistema domotico esterno (BMS) o potenziometro ballast

L'unità funziona alla velocità stabilita ruotando la manopola di un potenziometro esterno ballast 1-10V oppure tramite un segnale esterno 1-10V di un sistema domotico (BMS).

Schema di collegamento: Fig. 5D - Configurazione dip switch: 0110 per QCMEV 80/125 HY (Fig. 5F).

Schema di collegamento: Fig. 5D - Configurazione dip switch: 0111 per QCMEV 80/125 (Fig. 5F).

### Funzionamento a 3 velocità tramite selettore SEL-3V (accessorio su richiesta)

L'unità funziona alla velocità stabilita ruotando la manopola selettore SEL-3V (accessorio di Fig. 7).

La velocità 1 viene stabilita agendo sul trimmer "V1" interno alla scatola morsettiera.

La velocità 2 viene stabilita agendo sul trimmer "V2" interno alla scatola morsettiera.

La velocità 3 è la velocità massima del ventilatore.

Schema di collegamento: Fig. 5E - Configurazione dip switch: 1000 per QCMEV 80/125 HY (Fig. 5F).

Schema di collegamento: Fig. 5E - Configurazione dip switch: 1001 per QCMEV 80/125 (Fig. 5F).

Per versione con Controllo Umidità (QCmev 80 HY - QCmev 125 HY)

Indipendentemente dal funzionamento scelto o dal settaggio della velocità, quando la soglia di umidità è raggiunta, la velocità del ventilatore aumenta del 15%. Quando il livello di umidità scende al di sotto della soglia, il ventilatore continua a funzionare alla velocità aumentata per un periodo di tempo pre-settato. La soglia di umidità è regolabile tra 50% e 90% tramite trimmer (Fig. 5G).

Per disattivare la funzione umidostato, girare completamente il trimmer in senso orario (posizione G).

NOTA: Il dip switch 4 deve sempre essere in posizione "0" per abilitare la funzione umidostato nelle unità HY.

## **MANUTENZIONE**

Assicurarsi che l'unità sia scollegata dalla rete elettrica prima di eseguire la manutenzione. Le operazioni di manutenzione devono essere eseguite da un tecnico qualificato e in conformità alle norme e regolamenti locali vigenti.

## **CONFORMITA' NORMATIVA**

2014/35/UE Direttiva Bassa Tensione

2014/30/UE Direttiva di Compatibilità Elettromagnetica

secondo lo stato dell'arte delle seguenti norme:

Sicurezza elettrica: EN60335-1(2012)+A11+A13; EN 60335-2-80(2003)+A1+A2

Compatibilità Elettromagnetica: EN 55014-1(2017); EN 55014-2(2015); EN 61000-3-2(2014); EN 61000-3-3(2013).

## Installation manual

### QCmev 80 and QCmev125 - Whole house mechanical extract fan

Read this manual carefully before using the product and keep it in a safe place for reference.

This product was constructed up to standard and in compliance with regulations relating to electrical equipment and must be installed by technically qualified personnel. The manufacturer assumes no responsibility for damage to persons or property resulting from failure to observe the regulations contained in this booklet.

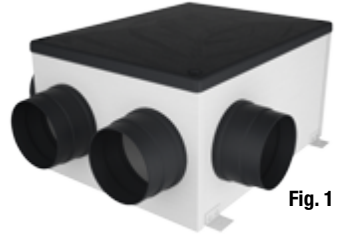

Fig. 1

### PRECAUTIONS FOR INSTALLATION, USE AND MAINTENANCE

- The device should not be used for applications other than those specified in this manual.
  - After removing the product from its packaging, verify its condition. In case of doubt, contact a qualified technician. Do not leave packaging within the reach of small children or people with disabilities.
  - Do not touch the appliance with wet or damp hands/feet.
  - This appliance can be used by children aged from 8 years and above and persons with reduced physical, sensory or mental capabilities or lack of experience and knowledge if they have been given supervision or instruction concerning use of the appliance in a safe way and understand the hazards involved. Children shall not play with the appliance.
- Cleaning and user maintenance shall not be made by children without supervision.
- Do not use the product in the presence of flammable vapours, such as alcohol, insecticides, gasoline, etc...
  - If any abnormalities in operation are detected, disconnect the device from the mains supply and contact a qualified technician immediately. Use original spare parts only for repairs.
  - The electrical system to which the device is connected must comply with regulations.
  - Before connecting the product to the power supply or the power outlet, ensure that:
    - the data plate (voltage and frequency) correspond to those of the electrical mains
    - the electrical power supply/socket is adequate for maximum device power. If not, contact a qualified technician.
  - The device should not be used as an activator for water heaters, stoves, etc., nor should it discharge into hot air/fume vent ducts deriving from any type of combustion unit. It must expel air outside via its own special duct.
  - Operating temperature: 0°C up to +40°C.
  - The device is designed to extract clean air only, i.e. without grease, soot, chemical or corrosive agents, or flammable or explosive mixtures.
  - Do not leave the device exposed to atmospheric agents (rain, sun, snow, etc.).
  - Do not immerse the device or its parts in water or other liquids.
  - Turn off the main switch whenever a malfunction is detected or in case of cleaning/maintenance.
  - For installation an omnipolar switch should be incorporated in the fixed wiring, in accordance with the wiring regulations, to provide a full disconnection under overvoltage category III conditions (contact opening distance equal to or greater than 3mm).
  - If the supply cord is damaged, it must be replaced by the manufacturer, its service agent or similarly qualified persons in order to avoid a hazard.

- Do not obstruct the fan or exhaust grille to ensure optimum air passage.
- Ensure adequate air return into the room in compliance with existing regulations in order to ensure proper device operation.
- If the environment in which the product is installed also houses a fuel-operating device (water heater, methane stove etc., that is not a “sealed chamber” type), it is essential to ensure adequate air intake, to ensure good combustion and proper equipment operation.
- Install the product so that the impeller is not accessible from the air outlet side as verified by contact with the Test Finger (test probe “B” of the norm EN61032) in compliance with the current safety regulations.
- Make sure there is enough space around the unit for maintenance.

## INTRODUCTION

QCmev (Fig. 1) is a whole house mechanical extract fan designed to be connected to self-adjusting valves.

Suitable for ceiling, false-ceiling or floor installation, horizontally or vertically (Fig. 2).  
Version with integral humidistat available (QCmev 80 HY - QCmev 125 HY).

## TECHNICAL SPECIFICATIONS

- Outer fan casing manufactured from powder coated galvanised sheet steel.
- Top cover made from strong ABS plastic.
- Internal self-extinguishing acoustic foam lining.
- EC external rotor motor for energy saving, mounted on ball bearings that guarantee a longer product life cycle and suitable for cold climates.
- Forward curved centrifugal impeller to provide a smooth and silent airflow through the unit.
- Provided with multiple extract points:  
QCmev80: air exhaust to outside through 1xØ125mm circular spigot + air extract from inside through 1xØ125mm + 4xØ80mm circular spigots.  
QCmev125: air exhaust to outside through 1xØ125mm circular spigot + air extract from inside through 4xØ125mm circular spigots.
- IPX2 protection.
- Power supply 230V~ 50/60Hz.

Model	Airflow m <sup>3</sup> /h max	Static pressure Pa max	Power W max	Sound pressure dB(A) @3m
QCmev 80/125	380	219	36	27

## OPERATION

### Single speed operation

The unit runs at the speed set by turning the integral trimmer “V1” in the terminal box. This is the default factory setting.

Wiring diagram: Fig. 5A - Dip switch configuration: 0000 for QCMEV 80/125 HY (Fig. 5F).

Wiring diagram: Fig. 5A - Dip switch configuration: 0001 for QCMEV 80/125 (Fig. 5F).

### Two speed operation

The unit runs continuously at the speed set by turning the integral trimmer “V1” in the terminal box and can be boosted at high speed, which is set by turning the integral trimmer “V2” in the terminal box. Boost is activated, when needed, by means of a remote two-position switch (not supplied) or by means of remote sensors (SEN-HY, SEN-CO2 or

SEN-PIR), which are accessories on request.

Wiring diagram: Fig. 5B - Dip switch configuration: 1000 for QCMEV 80/125 HY (Fig. 5F).

Wiring diagram: Fig. 5B - Dip switch configuration: 1001 for QCMEV 80/125 (Fig. 5F).

Variable speed operation with CTRL-M remote manual controller (accessory on request)

The unit runs at the speed set by turning the knob of the CTRL-M remote manual control panel (accessory, Fig. 6).

Wiring diagram: Fig. 5C - Dip switch configuration: 0100 for QCMEV 80/125 HY (Fig. 5F).

Wiring diagram: Fig. 5C - Dip switch configuration: 0101 for QCMEV 80/125 (Fig. 5F).

Variable speed operation through external domotic (BMS) system or ballast potentiometer

The unit runs at the speed set by turning the knob of an external 1-10V ballast potentiometer or set by an external 1-10V signal from a domotic (BMS) system.

Wiring diagram: Fig. 5D - Dip switch configuration: 0110 for QCMEV 80/125 HY (Fig. 5F).

Wiring diagram: Fig. 5D - Dip switch configuration: 0111 for QCMEV 80/125 (Fig. 5F).

Three speed operation with SEL-3V speed selector (accessory on request)

The unit runs at the speed selected by turning the knob of the SEL-3V speed selector (accessory, Fig. 7).

Speed 1 is set by turning the integral trimmer "V1" in the terminal box.

Speed 2 is set by turning the integral trimmer "V2" in the terminal box.

Speed 3 is the maximum speed achievable by the unit.

Wiring diagram: Fig. 5E - Dip switch configuration: 1000 for QCMEV 80/125 HY (Fig. 5F).

Wiring diagram: Fig. 5E - Dip switch configuration: 1001 for QCMEV 80/125 (Fig. 5F).

For humidistat version only (QCmev 80 HY - QCmev 125 HY)

Whatever is the chosen operation and the speed setting, when the humidity threshold is reached, the fan speed is increased by 15%.

When the humidity level returns below the threshold, the fan continues to run at increased speed for a pre-set period of time.

Humidity threshold is adjustable from 50% to 95% via trimmer HY (Fig. 5G).

To deactivate the humidistat function, turn the trimmer HY completely clockwise (position G).

NOTE: Dip switch number 4 should always be in "0" position for HY unit to enable humidistat function.

## **MAINTENANCE**

Make sure the mains supply of the unit is disconnected before performing any maintenance.

The maintenance must be carried out by a qualified technician and in accordance with local rules and regulations.

## **STANDARD CONFORMITY**

2014/35/EU Low Voltage Directive (LVD)

2014/30/EU Electromagnetic Compatibility (EMC),

in conformity with the following standards:

Electrical Safety: EN60335-1(2012)+A11+A13; EN 60335-2-80(2003)+A1+A2

Electromagnetic Compatibility: EN 55014-1(2017); EN 55014-2(2015); EN 61000-3-2(2014); EN 61000-3-3(2013).

## Montage Anweisung

### QCmev 80 e QCmev 125 - Zentrales Abluftgerät

Lesen Sie dieses Handbuch sorgfältig durch, bevor Sie das Produkt verwenden, und bewahren Sie es an einem sicheren Ort auf. Dieses Produkt wurde gemäß den Vorschriften für elektrische Geräte gebaut und muss von technisch qualifiziertem Personal installiert werden. Der Hersteller übernimmt keine Verantwortung für Personen- oder Sachschäden, die durch Nichtbeachtung der in dieser Broschüre enthaltenen Vorschriften entstehen.



Abb. 1

## HINWEISE FÜR INSTALLATION, GEBRAUCH UND WARTUNG

- Das Gerät darf nicht für andere als die in diesem Handbuch angegebenen Anwendungen verwendet werden.
- Nachdem Sie das Produkt aus der Verpackung genommen haben, überprüfen Sie den Zustand. Wenden Sie sich im Zweifelsfall an einen qualifizierten Techniker. Lassen Sie Verpackungen nicht in Reichweite kleiner Kinder oder Menschen mit Behinderungen.
- Berühren Sie das Gerät nicht mit nassen oder feuchten Händen / Füßen.
- Dieses Gerät kann von Kindern ab 8 Jahren und von Personen mit eingeschränkten körperlichen, sensorischen oder geistigen Fähigkeiten oder mangelnder Erfahrung und Kenntnissen verwendet werden, wenn sie beaufsichtigt oder in Bezug auf die Verwendung des Geräts auf sichere Weise instruiert wurden und das Gerät verstanden haben Gefahren verbunden. Kinder dürfen nicht mit dem Gerät spielen. Reinigung und Benutzerwartung dürfen nicht von Kindern ohne Aufsicht durchgeführt werden.
- Verwenden Sie das Produkt nicht in der Nähe entflammbarer Dämpfe wie Alkohol, Insektizide, Benzin usw.
- Wenn Sie Anomalien im Betrieb feststellen, trennen Sie das Gerät vom Stromnetz und wenden Sie sich sofort an einen qualifizierten Techniker. Verwenden Sie nur Originalersatzteile für Reparaturen.
- Die elektrische Anlage, an die das Gerät angeschlossen ist, muss den Vorschriften entsprechen.
- Bevor Sie das Produkt an die Stromversorgung oder die Steckdose anschließen, stellen Sie sicher, dass:
  - Das Typenschild (Spannung und Frequenz) entspricht dem des elektrischen Netzes
  - Die Stromversorgung / Steckdose ist für die maximale Geräteleistung ausreichend.
 Wenn nicht, wenden Sie sich an einen qualifizierten Techniker.
- Das Gerät sollte nicht als Aktivator für Warmwasserbereiter, Ofen usw. verwendet werden und darf nicht in heiße Luft- / Rauchabzugsleitungen entweichen, die von einer beliebigen Art von Verbrennungseinheit stammen. Es muss Luft über einen eigenen speziellen Kanal nach außen ausstoßen.
- Betriebstemperatur: 0°C bis +40°C.
- Das Gerät ist nur zum Abführen reiner Luft bestimmt, d. H. Ohne Fett, Ruß, chemische oder ätzende Stoffe oder entflammbare oder explosive Gemische.
- Setzen Sie das Gerät nicht Witterungseinflüssen (Regen, Sonne, Schnee usw.) aus.
- Tauchen Sie das Gerät oder seine Teile nicht in Wasser oder andere Flüssigkeiten.
- Schalten Sie den Hauptschalter aus, wenn Sie eine Störung feststellen oder wenn Sie eine Reinigung / Wartung durchführen.
- Für die Installation sollte ein omnipolarer Schalter in die feste Verdrahtung gemäß den

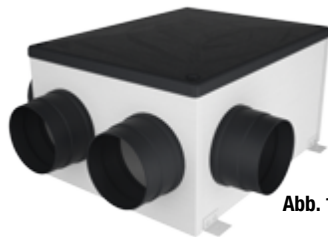

Verdrahtungsvorschriften eingebaut werden, um eine vollständige Trennung unter den Bedingungen der Überspannungskategorie III (Kontaktöffnungsabstand von mindestens 3mm) zu gewährleisten.

- Wenn das Netzkabel beschädigt ist, muss es vom Hersteller, seinem Kundendienst oder ähnlich qualifizierten Personen ausgetauscht werden, um eine Gefahr zu vermeiden.

## EINLEITUNG

QCmev (Abb. 1) ist ein zentrales Abluftgerät, das an Regulierbare Tellerventile angeschlossen werden kann. Geeignet für Decken-, Zwischendecken- oder Bodenmontage, horizontal oder vertikal (Abb. 2).

Version mit integriertem Hygrostat erhältlich (QCmev 80 HY - QCmev 125 HY).

## TECHNISCHE DATEN

- Lüftergehäuse aus pulverbeschichtetem verzinktem Stahlblech.
- Obere Abdeckung aus starkem ABS-Kunststoff.
- Internes, selbstverlöschendes Innenfutter aus Akustikschaum.
- EC-Außenläufermotor für energiesparende, kugelgelagerte Kugellager, die eine längere Lebensdauer des Produkts gewährleisten und für kaltes Klima geeignet sind.
- Vorwärts gekrümmtes Zentrifugalrad für einen ruhigen und geräuschlosen Luftstrom durch das Gerät.
- Mit mehreren Extraktionspunkten versehen:  
QCmev80: Luftaustritt nach außen durch 1xØ125mm Kreiszapfen + Luftabsaugung von innen durch 1xØ125mm + 4xØ80mm Kreiszapfen.  
QCmev125: Luftaustritt nach außen durch 1xØ125mm Kreiszapfen + Luftabsaugung von innen durch 4xØ125mm Kreiszapfen.
- PX2-Schutz.
- Spannungsversorgung 230V ~ 50/60Hz.

Model	Durchsatz m <sup>3</sup> /h max	Statischer Druck Pa max	Verbrauch W max	Lautstärke dB(A) @3m
QCmev 80/125	380	219	36	27

## FUNKTIONSWEISE

### Betrieb mit fester Drehzahl

Das Gerät läuft mit der Geschwindigkeit, die am integrierten Trimmer „V1“ im Klemmenkasten eingestellt wurde. Dies ist die WERKSEINSTELLUNG.

Schaltplan: Abb. 5A - Konfiguration der DIP-Schalter: 0000 für QCMEV 80/125 HY (Abb. 5F).

Schaltplan: Abb. 5A - Konfiguration der DIP-Schalter: 0001 für QCMEV 80/125 (Abb. 5F).

### Betrieb mit zwei Geschwindigkeiten

Das Gerät läuft kontinuierlich mit der Geschwindigkeit, die am integrierten Trimmer „V1“ im Klemmenkasten eingestellt wurde. Die zweite „Boost Geschwindigkeit“ wird am zweiten Trimmers „V2“ eingestellt. Der Boost kann bei Bedarf mit einem Fernschalter aktiviert werden (nicht im Lieferumfang enthalten) oder mit Fernbediensensoren (SEN-HY, SEN-CO2 oder SEN-PIR) aktiviert, die auf Anfrage Zubehör sind.

Verdrahtungsschema: Abb. 5B - Konfiguration der DIP-Schalter: 1000 für QCMEV 80/125 HY (Abb. 5F).

Verdrahtungsschema: Abb. 5B - Konfiguration der DIP-Schalter: 1001 für QCMEV 80/125 (Abb. 5F).

Betrieb mit variabler Geschwindigkeit mit der Fernbedienung CTRL-M (Zubehör auf

## Anfrage)

Das Gerät läuft mit der Geschwindigkeit, die durch Drehen des Knopfes des Handbedienfelds 149-SEN-CTRLM (Zubehör, Abb. 6) eingestellt wurde.

Verdrahtungsschema: Abb. 5C - Konfiguration des DIP-Schalters: 0100 für QCMEV 80/125 HY (Abb. 5F).

Verdrahtungsschema: Abb. 5C - Konfiguration des DIP-Schalters: 0101 für QCMEV 80/125 (Abb. 5F).

## Betrieb mit variabler Geschwindigkeit durch externes Domotiksystem (BMS) oder Ballastpotentiometer

Das Gerät läuft mit der Geschwindigkeit, die durch Drehen des Knopfes eines externen 1-10 V-Ballastpotentiometers oder durch ein externes 1-10 V-Signal eines Domotiksystems (BMS) eingestellt wird.

Schaltplan: Abb. 5D - Konfiguration der DIP-Schalter: 0110 für QCMEV 80/125 HY (Abb. 5F).

Schaltplan: Abb. 5D - Konfiguration der DIP-Schalter: 0111 für QCMEV 80/125 (Abb. 5F).

## Dreistufiger Betrieb mit SEL-3V-Wahlschalter (Zubehör auf Anfrage)

Das Gerät läuft mit der Geschwindigkeit, die durch Drehen des Drehreglers SEL-3V (Zubehör, Abb. 7) gewählt wurde.

Die Geschwindigkeit 1 wird durch Drehen des integrierten Trimmers "V1" im Klemmenkasten eingestellt. Die Geschwindigkeit 2 wird durch Drehen des integrierten Trimmers "V2" im Klemmenkasten eingestellt.

Geschwindigkeit 3 ist die maximal erreichbare Geschwindigkeit der Einheit.

Schaltplan: Abb. 5E - Konfiguration der DIP-Schalter: 1000 für QCMEV 80/125 HY (Abb. 5F).

Schaltplan: Abb. 5E - Konfiguration der DIP-Schalter: 1001 für QCMEV 80/125 (Abb. 5F).

## Nur für Hygrostatversion (QCmev 80 HY - QCmev 125 HY)

Unabhängig von der gewählten Betriebsart und der Geschwindigkeitseinstellung wird beim Erreichen der Feuchtigkeitsschwelle die Ventilatorgeschwindigkeit um 15% erhöht. Wenn der Feuchtigkeitsgrad wieder unter den Schwellenwert fällt, läuft der Lüfter für eine voreingestellte Zeit mit erhöhter Geschwindigkeit weiter.

Die Luftfeuchtigkeitsschwelle kann mit dem Trimmer HY von 50% bis 95% eingestellt werden (Abb. 5G). Um die Feuchtigkeitsschwelle zu deaktivieren, drehen Sie den Trimmer HY vollständig im Uhrzeigersinn.

Das DIP-Schalter Nr.4 muß immer in Position "0" sein, um die Hygrostat-Funktion zu aktivieren.

## **WARTUNG**

Stellen Sie sicher, dass die Stromversorgung des Geräts unterbrochen ist, bevor Sie Wartungsarbeiten durchführen.

Die Wartung muss von einem qualifizierten Techniker und in Übereinstimmung mit den örtlichen Vorschriften und Bestimmungen durchgeführt werden.

## **STANDARKONFORMITÄT**

2014/35/EU-Niederspannungsrichtlinie (LVD)

2014/30/EU Elektromagnetische Verträglichkeit (EMV),

in Übereinstimmung mit den folgenden Normen:

Elektrische Sicherheit: EN60335-1 (2012) + A11 + A13; EN 60335-2-80 (2003) + A1 + A2 Elektromagnetische Verträglichkeit: EN 55014-1 (2017); EN 55014-2 (2015); EN 61000-3-2 (2014); EN 61000-3-3 (2013).

# DIMENSIONI - DIMENSIONS - ABMESSUNGEN (mm)

## QCmev80

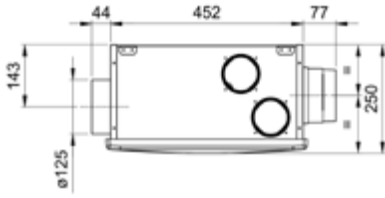

Vista laterale  
Side view  
Seitenansicht

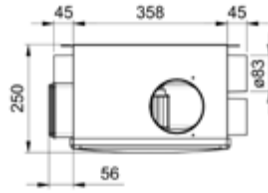

Vista laterale  
Side view  
Seitenansicht

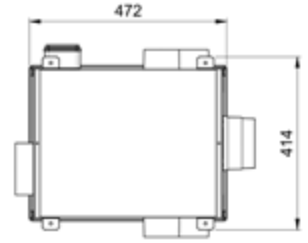

Vista superiore  
Top view  
Ansicht Oben

## QCmev125

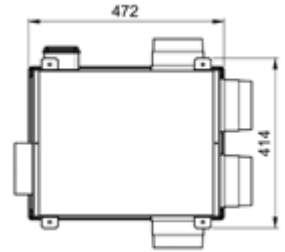
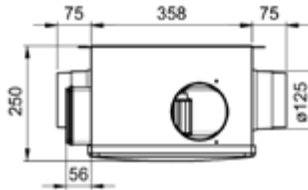
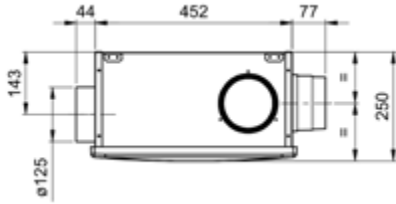

# MONTAGGIO - MOUNTING - MONTAGE (Fig. 2)

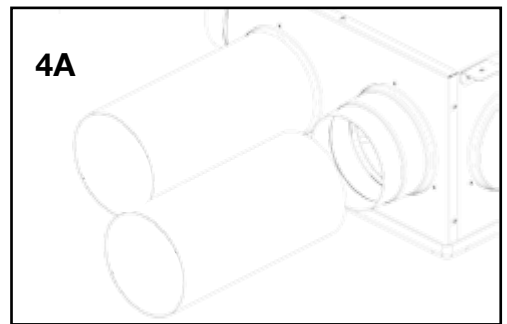
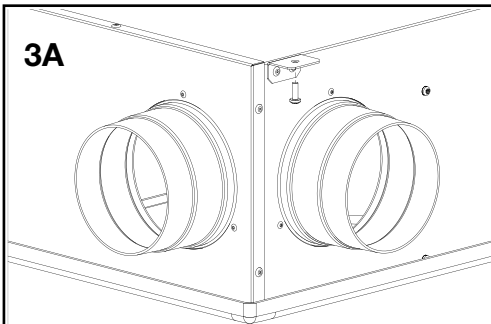
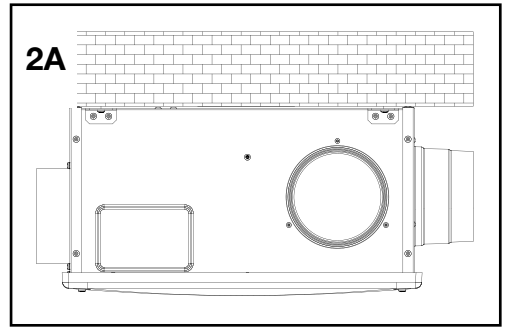
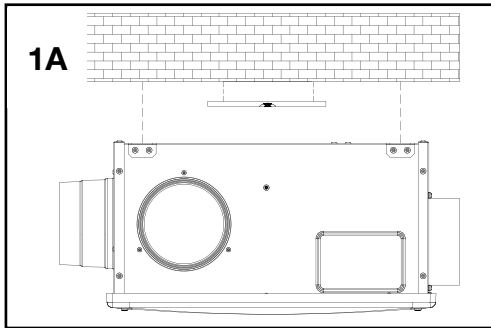

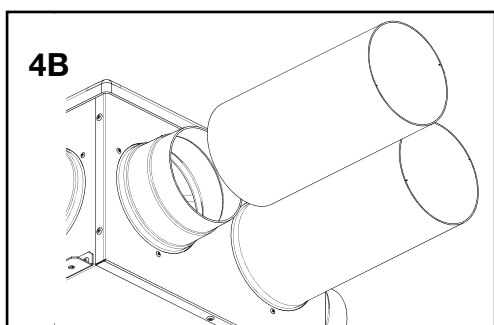
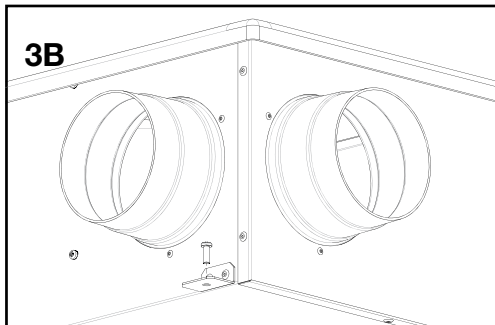
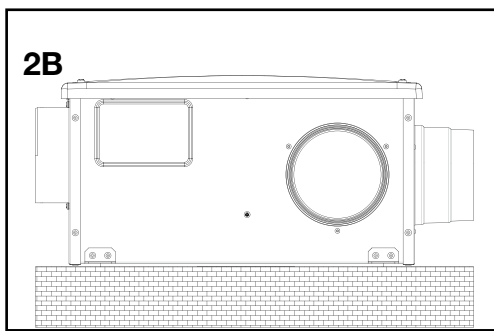
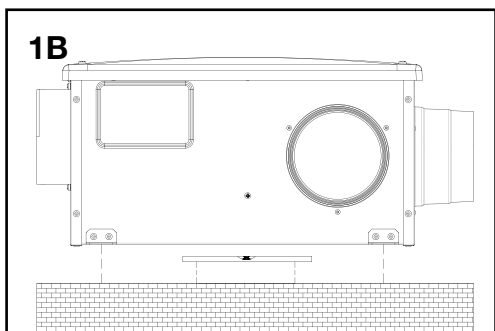

## COLLEGAMENTI ELETTRICI - ELECTRICAL WIRING - ELEKTRISCHE VERDRAHTUNG

**L'unità necessita della messa a terra**  
**The unit must be earthed**  
**Das Gerät muss geerdet werden**

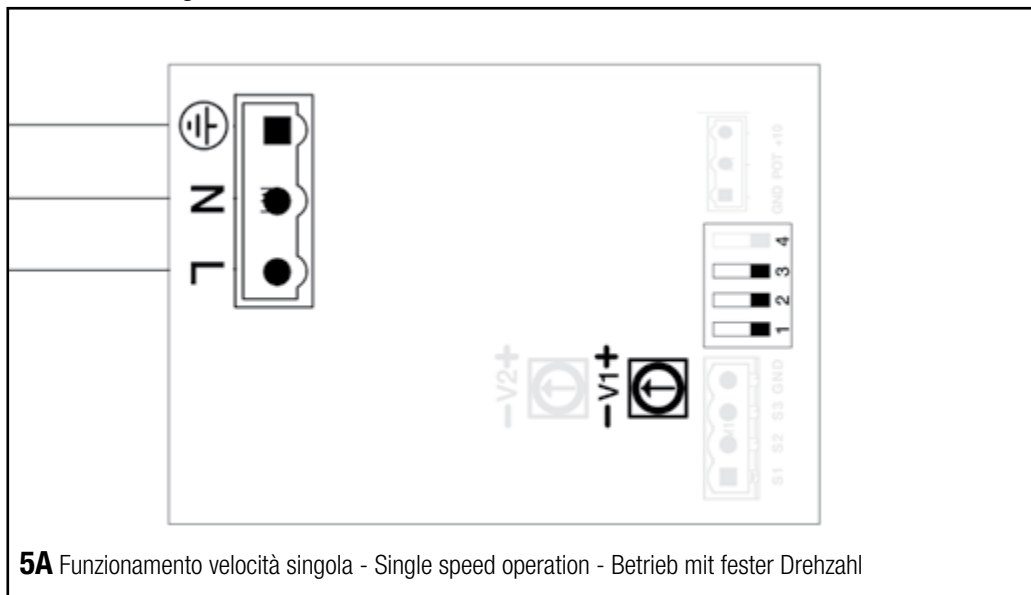

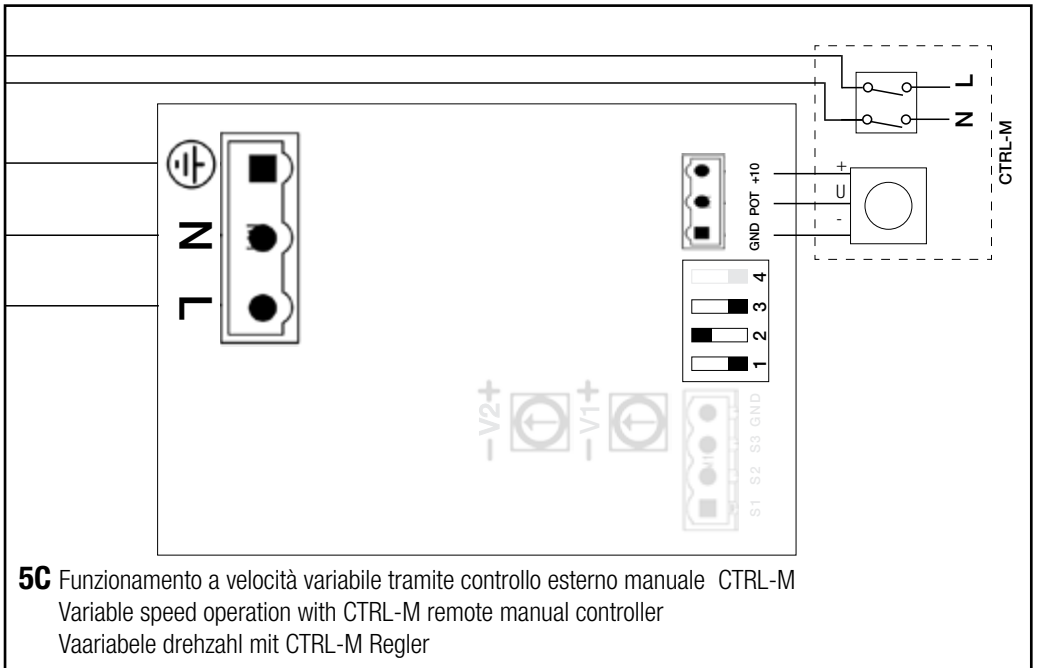
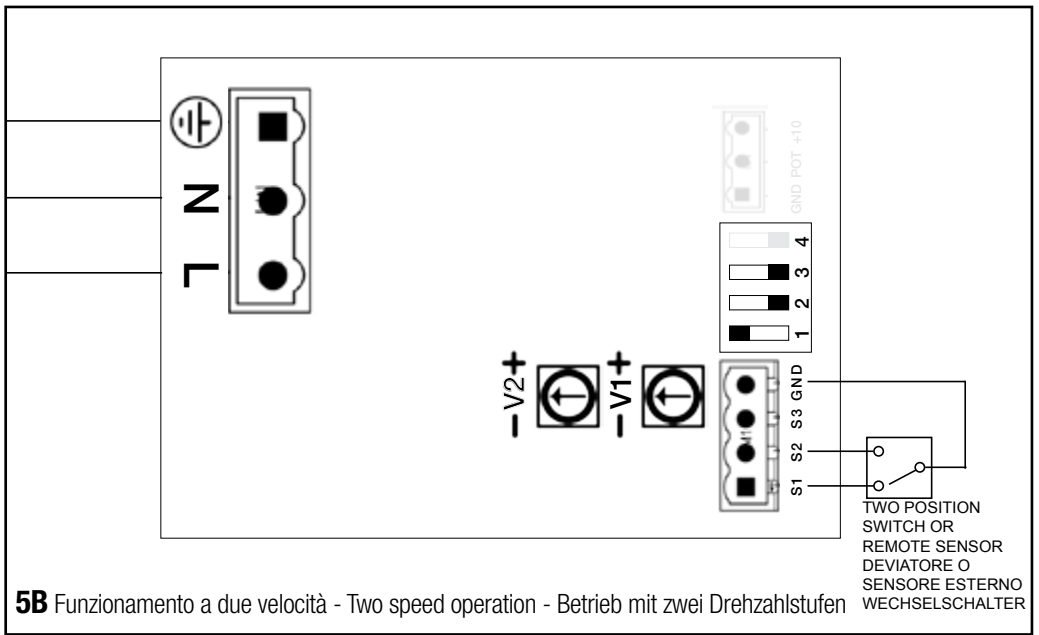

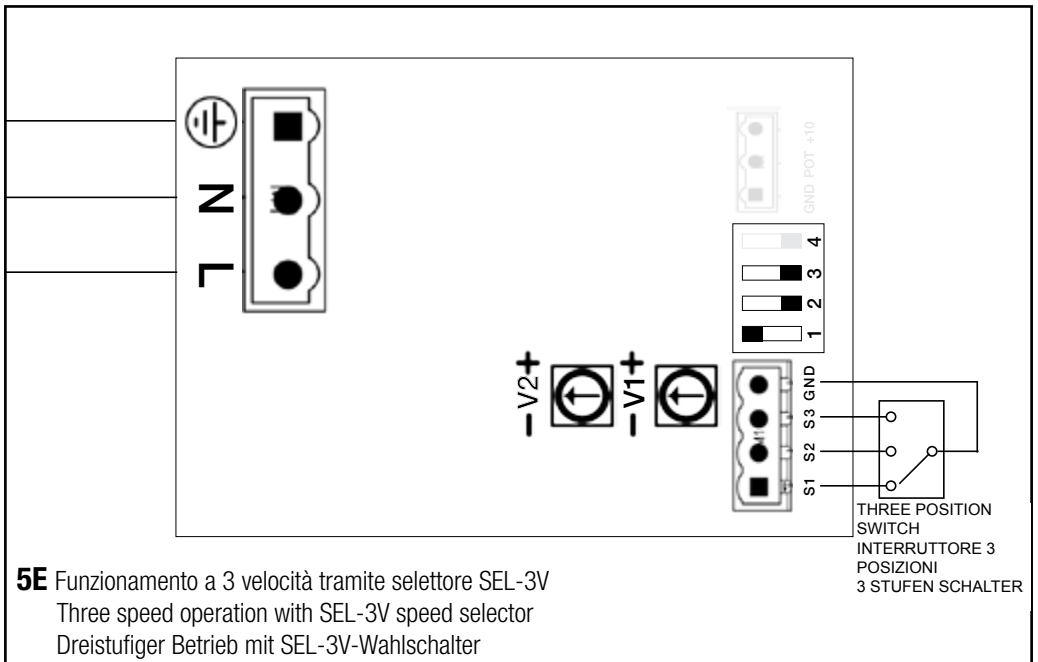
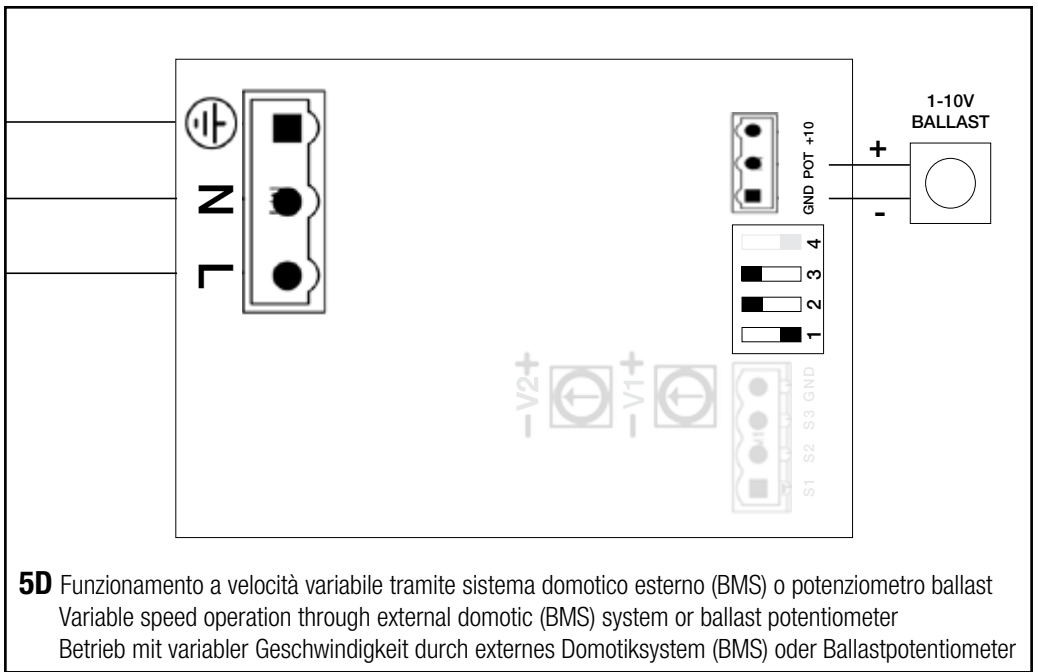

**5F**

# Dip switch / Dip Schalter

1	2	3	4	Funzionamento/Operation/Betrieb
0	0	0		Velocità singola / Single speed / Feste Drehzahl
1	0	0		Due velocità / Two speed / zwei Geschwindigkeitsstufen
0	1	0		Funzionamento a velocità variabile tramite controllo esterno manuale CTRL-M Variable speed with CTRL-M remote manual controller Variable Geschwindigkeit mit der CTRL-M Fernbedienung
0	1	1		Funzionamento a velocità variabile tramite sistema domotico esterno (BMS) o potenziometro ballast Variable speed through external domotic (BMS) system or ballast potentiometer Variable Geschwindigkeit durch externes Domotiksystem (BMS) oder Ballastpotentiometer
1	0	0		3 velocità tramite SEL-3V / 3 speed with SEL-3V remote control / 3-fach mit SEL-3V-Fernbedienung

1	2	3	4	Funzionamento/Operation/Betrieb
			0	Umidostato abilitato / Humidistat enabled / Hygrostat aktiviert
			1	Umidostato disabilitato / Humidistat disabled / Hygrostat nicht aktiviert

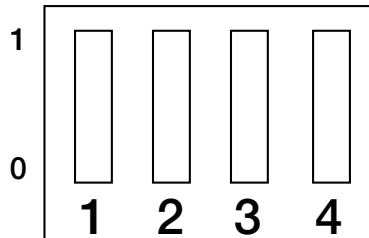

# SETTAGGIO VELOCITA' - FAN SPEED SETTING - LÜFTER

## GESCHWINDIGKEITSSTUFE

### TRIMMER V1- V2

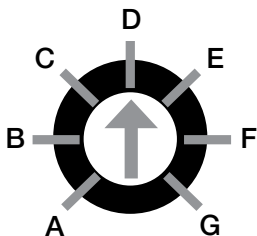

Position	Speed %	W max	m <sup>3</sup> /h max
A (min)	20	4	130
B	30	4	144
C	45	8	221
D	60	14	286
E	75	22	332
F	90	30	365
G (max)	100	36	380

Working point Arbeits punkt	W	m <sup>3</sup> /h	SPI (W/m <sup>3</sup> /h)
I	3,6	76	0,0476
II	4,5	104	0,0431
III	6,4	133	0,0480
IV	9,1	162	0,0562
V	12,5	191	0,0655
VI	17,1	220	0,0779

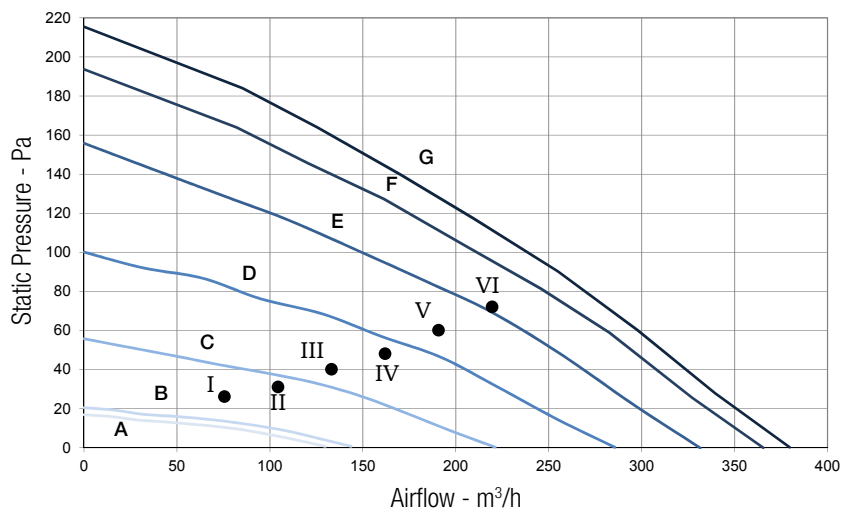



## SETTAGGIO SOGLIA UMIDITÀ - HUMIDISTAT SETTING

## FEUCHTE REGELUNG

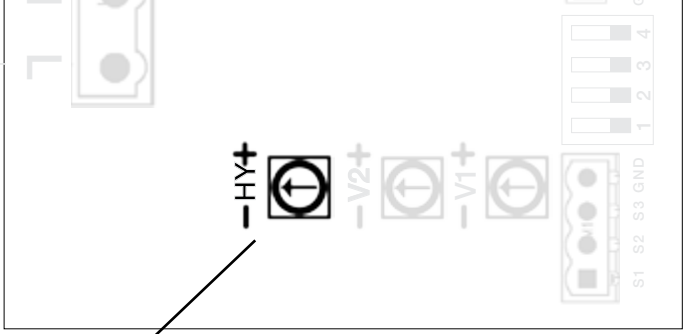

The diagram shows a control panel with a central knob labeled 'HY4'. To the right of the knob are three other knobs labeled 'V2+', 'V1+', and 'V1+'. Below these knobs is a terminal block with terminals labeled 'S1', 'S2', 'S3', and 'GND'. To the left of the 'HY4' knob is a circular dial with seven positions labeled A through G. An arrow points from the 'HY4' knob to this dial.

Position	Soglia / Threshold / Schwelle
A (min)	50%
B	57%
C	66%
D	75%
E	85%
F	95%
G (max)	OFF

**5G** Settaggio soglia umidità (min 50%, max 95%)  
Humidistat threshold setting (min 50%, max 95%)  
Humidistat-Schwellenwerteinstellung (min 50%, max. 95%)

## COMANDI ESTERNI (SU RICHIESTA) - REMOTE CONTROLLER (ON REQUEST)

## FERNBEDIENUNG (OPTIONAL)



Fig.6  
CTRL-M



Fig.7  
SEL-3V

**Direttiva ErP - Regolamenti 1253/2014 - 1254/2014**  
**ErP Directive - Regulations 1253/2014 - 1254/2014**  
**ErP Richtlinie - Verordnung 1253/2014 - 1254/2014**

a)	Marchio - Mark - Warenzeichen	-	AERAULIQA	
b)	Modello - Model - Modellkennung	-	QCmev80, QCmev125	
c)	Classe SEC - SEC class - SEV-Klasse	-	B	D
c1)	SEC climi caldi - SEC warm climates - SEV für warmen Klimatyp	kWh/m2.a	-12,2	-8,9
c2)	SEC climi temperati - SEC average climates - SEV für durchschnittlichen Klimatyp	kWh/m2.a	-27,7	-20,9
c3)	SEC climi freddi - SEC cold climates - SEV für kalten Klimatyp	kWh/m2.a	-54,8	-41,9
	Etichetta energetica - Energy label - Energieverbrauchskennzeichnung	-	Yes	
d)	Tipologia unità - Unit typology - Typ	-	Residenziale - unidirezionale; Residential - unidirectional; Wohnraumlüftung - Ein-Richtung	
e)	Tipo azionamento - Type of drive - Antrieb	-	azionamento a velocità variabile; variable speed drive; Einstufen-antrieb	
f)	Sistema di recupero calore - Type of Heat Recovery System - Wärmerückgewinnungssystem	-	assente; absent; abwesend	
g)	Efficienza termica - Thermal efficiency of heat recovery - Wärmerückgewinnung	%	N/A	
h)	Portata massima - Maximum flow rate - höchster Luftvolumenstrom	m3/h	230	
i)	Potenza elettrica (alla portata massima) - Electric power input at maximum flow rate - elektrische Eingangsleistung bei höchstem Luftvolumenstrom	W	36	
j)	Livello potenza sonora ( $L_{wa}$ ) - Sound power level ( $L_{wa}$ ) - Schalleistungspegel ( $L_{wa}$ )	dB(A)	42	
k)	Portata di riferimento - Reference flow rate - Bezugs-Luftvolumenstrom	m3/h	161	
l)	Differenza di pressione di riferimento - Reference pressure difference - Bezugsdruckdifferenz	Pa	50	
m)	Potenza assorbita specifica (SPI) - Specific power input (SPI) - Spezifische Eingangsleistung (SEL)	W/m3/h	0,043	
n1)	Fattore di controllo - Control factor - Steuerungsfaktor	-	0,65	0,85
n2)	Tipologia di controllo - Control typology - Steuerungstypologie	-	Controllo ambientale locale; Local demand control; Regelung am Gerät	Controllo ambientale centrale; Central demand control; Regelung am Zubehör
o1)	Trafilamento interno massimo - Maximum internal leakage rate - höchste innere Leckluftquote	%	N/A	
o2)	Trafilamento esterno massimo - Maximum external leakage rate - höchste äußere Leckluftquote	%	2	
p1)	Tasso di miscela interno - Internal mixing rate - Mischquote der Zuluftseite	%	N/A	
p2)	Tasso di miscela esterno - External mixing rate - Mischquote der Abluftseite	%	N/A	
q)	Segnale avvertimento filtro - Visual filter warning - optischen Filterwarnanzeige	-	N/A	
r)	Istruzioni installazione griglie - Instructions to install regulated grilles - Anweisungen zur Anbringung regelbarer Gitter	-	vedere libretto istruzioni; check the instruction booklet; sehen Sie die Montageanweisungen	
s)	Indirizzo Internet istruzioni di pre/disassemblaggio - Internet address for pre/disassembly instructions - Internetanschrift für Anweisungen zur Vormontage/Zerlegung	-	<a href="http://www.aerauliqa.com">www.aerauliqa.com</a>	
t)	Sensibilità del flusso alle variazioni di pressione - Airflow sensitivity to pressure - Druckschwankungsempfindlichkeit des Luftstroms	%	N/A	
u)	Tenuta all'aria interna/esterna - Indoor/outdoor air tightness - Luftdichtheit zwischen innen und außen	m3/h	N/A	

<b>v1)</b>	Consumo annuo di energia (AEC) climi caldi; AEC - Annual electricity consumption - warm climates; jährlicher Stromverbrauch (JSV) für warmen Klimatyp	<b>kWh</b>	0,2	0,4
<b>v2)</b>	Consumo annuo di energia (AEC) climi temperati; AEC - Annual electricity consumption - average climates; jährlicher Stromverbrauch (JSV) für durchschnittlichen Klimatyp	<b>kWh</b>	0,2	0,4
<b>v3)</b>	Consumo annuo di energia (AEC) climi freddi; AEC - Annual electricity consumption - cold climates; jährlicher Stromverbrauch (JSV) für kalten Klimatyp	<b>kWh</b>	0,2	0,4
<b>w1)</b>	Risparmio di riscaldamento annuo (AHS) climi caldi; AHS - Annual heating saved - warm climates; jährlicher Einsparung an Heizenergie (JEH) für warmen Klimatyp	<b>kWh</b>	12,8	9,9
<b>w2)</b>	Risparmio di riscaldamento annuo (AHS) climi temperati; AHS - Annual heating saved - average climates; jährlicher Einsparung an Heizenergie (JEH) für durchschnittlichen Klimatyp	<b>kWh</b>	28,3	21,9
<b>w3)</b>	Risparmio di riscaldamento annuo (AHS) climi freddi; AHS - Annual heating saved - cold climates; jährlicher Einsparung an Heizenergie (JEH) für kalten Klimatyp	<b>kWh</b>	55,4	42,9



Sede operativa/Warehouse-Offices: via Mario Calderara 39/41, 25018 Montichiari (Bs) - Sede legale/Registered office: via Corsica 10, 25125 Brescia  
C.F. e P.IVA/VAT 03369930981 - REA BS-528635 - Tel: +39 030 674681 - Fax: +39 030 6872149 - [www.aerauliqa.it](http://www.aerauliqa.it) - [info@aerauliqa.it](mailto:info@aerauliqa.it)

Aerauliqa srl si riserva il diritto di modificare/apportare migliorie ai prodotti in qualsiasi momento e senza preavviso.

Aerauliqa srl reserves the right to modify/make improvements to products at any time and without prior notice.

CFI00054 - 10 - 0219