

Эксплуатационное назначение данного стула – бытовое.

Хранить и использовать в закрытых помещениях при t от 0 до $+40^{\circ}\text{C}$, и относительной влажности воздуха от 45 до 70%. Если стул переносится с холода в теплое помещение, то перед сборкой или эксплуатацией дать нагреться. При соблюдении условий хранения и эксплуатации срок службы стула может достигать 10 лет. Срок гарантии – 2 года. Увеличенный срок гарантии не распространяется на повреждения обивочного материала, разрывы и порезы ППУ во время эксплуатации. Максимально допустимая нагрузка – 130 кг. В стандартной комплектации стул снабжен твердыми пластмассовыми роликами для мягких полов. Для эксплуатации на полах с твердой поверхностью рекомендуется приобретать модификацию стула с роликами с резиновым покрытием.

АО "Новый Стиль"
88, шоссе Григоровское,
г. Харьков, 61020, Украина
www.nowystyl.com.ua

Отдел дистрибуции в Украине:
тел.: +38 (057) 752 27 10
факс.: +38 (057) 752 27 27
Call- Center: +38 (057) 752 27 77
ukraine@nowystyl.com.ua

Отдел экспортных продаж:
тел.: +38 (057) 752 27 40
факс.: +38 (057) 752 27 27
export@nowystyl.com.ua

Служба по работе с клиентами:
customer_service@nowystyl.com.ua

ИНСТРУКЦИЯ ПО СБОРКЕ И ЭКСПЛУАТАЦИИ

Перед началом сборки убедитесь в наличии всех комплектующих и внимательно изучите эту инструкцию.

Список комплектующих:

- 1 база
- 5 роликов
- 1 поворот. подъемный механизм
- 1 оболочка поворотного-подъемного механизма с кольцом
- 1 спинка с овалиной
- 6 винтов М6х20
- 3 винта М8х16
- 1 сиденье с механизмом
- 2 подлокотника

СБОРКА

1. Вставить ролики в базу.
2. Одеть оболочку поворотного-подъемного механизма на поворотный-подъемный механизм.
3. Одеть кольцо оболочки на поворотный-подъемный механизм.
4. Вставить поворотный-подъемный механизм в базу.
6. Установить спинку с овалиной на сиденье с помощью винтов М8*16.
7. Собрать сиденье с подлокотниками с помощью винтов М6*20.
8. Установить собранное сиденье на поворотный-подъемный механизм.

РЕГУЛИРОВКА

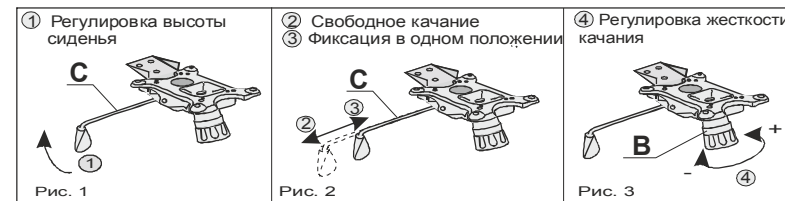

1. Регулировка высоты сиденья:

А) Для поднятия сиденья - привстать с кресла и потянуть рычаг С вверх.
Б) Для опускания сиденья - сидя в кресле потянуть рычаг С вверх. (см. рис.1)

2. Свободное качание кресла.

3. Фиксация в одном положении:

А) Привести спинку кресла в исходное положение (не отклоняться назад).
Б) Толкнуть рычаг С под себя - качание кресла будет заблокировано.
С) Потянуть рычаг С от себя - качание кресла будет разблокировано.

4. Регулировка жесткости качания:

А) Для ослабления пружины - поверните рукоятку В против часовой стрелки (в направлении "- " на рис. 3).
Б) Для затяжки пружины - повернуть рукоятку В по часовой стрелке (в направлении "+ " на рис. 3).

РЕКОМЕНДАЦИИ ПО ЭКСПЛУАТАЦИИ

Следует избегать мест возникновения высокой температуры или влажности, а также длительного воздействия прямых солнечных лучей. НЕ ДОПУСКАЙТЕ чтобы стул намокал. Высокая влажность повреждает обивку, они теряют упругость, прочность, цвет. Ухудшается коррозионная стойкость металлических частей. НЕ УСТАНОВЛИВАЙТЕ на стул или рядом с ним горячие предметы или источники открытого огня. От высокой температуры может покоробиться или расплавиться пластик, потерять свои свойства обивочный материал, произойти возгорание.

Осмотр – проводите осмотр стула как минимум один раз в три месяца, убеждаясь в том, что все соединения плотно затянуты.

Кожаные (виниловые) обивки – для удаления загрязнений пользуйтесь тщательно отжатой влажной мягкой тканью. Для трудно выводимых пятен используйте специальные пятновыводители для кожаных и виниловых материалов согласно инструкции производителя.

Тканевые обивки – рекомендована регулярная чистка пылесосом. Для трудно выводимых пятен используйте специальные пятновыводители для тканей согласно инструкции производителя.

Прочие поверхности – для удаления загрязнений пользуйтесь тщательно отжатой влажной мягкой тканью.

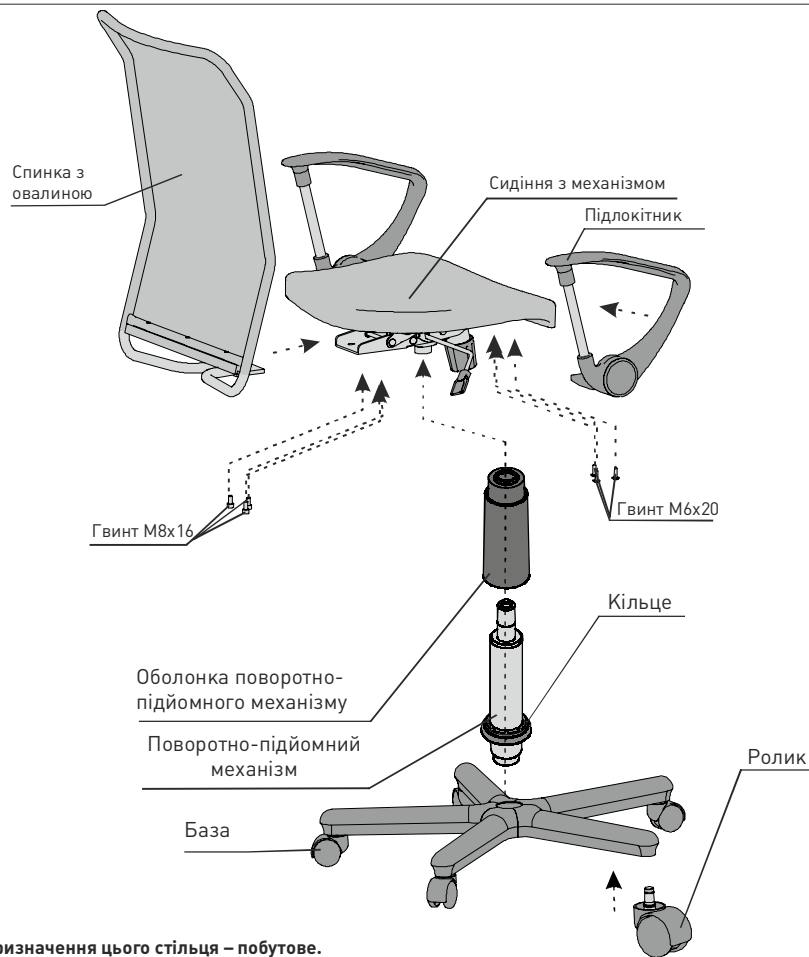

Експлуатаційне призначення цього стільця – побутове.

Зберігати та використовувати в закритих приміщеннях при t від 0 до +40°C, та відносній вологості повітря від 45 до 70%. Якщо стілець переноситься з холоду в тепле приміщення, то перед складанням чи експлуатацією дати нагрітись. При дотриманні умов експлуатації термін служби стільця може досягати 10 років. Строк гарантії - 2 роки. Збільшений строк гарантії не поширюється на пошкодження оббивного матеріалу, розриви і порізи ППУ під час експлуатації. Максимально допустиме навантаження - 130 кг. В стандартній комплектації стілець постачається з твердими пластмасовими роликами для м'яких підлог. Для експлуатації на підлогах з твердою поверхнею рекомендується купувати модифікацію стільця з роликами з гумовим покриттям.

АТ "Новий Стиль"
88, шосе Григорівське,
м. Харків, 61020, Україна
www.nowystyl.com.ua

Відділ дистрибуції в Україні:
тел.: +38 (057) 752 27 10
факс.: +38 (057) 752 27 27
Call- Center: +38 (057) 752 27 77
ukraine@nowystyl.com.ua

Відділ експортних продажів:
тел.: +38 (057) 752 27 40
факс.: +38 (057) 752 27 27
export@nowystyl.com.ua

Служба по роботі з клієнтами:
customer_service@nowystyl.com.ua

ІНСТРУКЦІЯ ЗІ СКЛАДАННЯ ТА ЕКСПЛУАТАЦІЇ

Перед початком складання впевніться у наявності усіх комплектуючих та уважно вивчіть цю інструкцію.

Список комплектуючих:

- 1 база
- 5 роликів
- 1 поворот. підйомний механізм
- 1 оболонка поворотно-підйомного механізму з кільцем
- 1 спинка з овалиною
- 6 гвинтів М6х20
- 3 гвинта М8х16
- 1 сидіння з механізмом
- 2 підлокітника

СКЛАДАННЯ

1. Вставити ролики в базу.
2. Надіти оболонку поворотно-підйомного механізму на поворотно-підйомний механізм.
3. Надіти кільце оболонки на поворотно-підйомний механізм.
4. Вставити поворотно-підйомний механізм в базу.
5. Встановити спинку з овалиною на сидіння за допомогою гвинтів М8х16.
7. Зібрати сидіння з підлокітниками за допомогою гвинтів М6х20.
8. Встановити зібране сидіння на поворотно-підйомний механізм.

РЕГУЛЮВАННЯ



1. Регулювання висоти сидіння:

- А) Для підняття сидіння - підвестися з крісла й потягнути важіль С вгору
В) Щоб опустити сидіння - сидячи в кріслі підняти важіль С вгору (див. мал.1)

2. Вільне гойдання.

3. Фіксація в одному положенні:

- А) Привести спинку крісла у початкове положення (не відхилитися назад)
В) Штовхнути важіль С під себе - гойдання крісла буде заблоковано.
С) Потягнути важіль С від себе - гойдання крісла буде розблоковано.

4. Регулювання зусилля гойдання:

- А) Для послаблення пружини - повернути рукоятку В проти годинникової стрілки (у напрямку "-" на мал. 3).
В) Для затягування пружини - повернути рукоятку В за годинниковою стрілкою (у напрямку "+" на мал. 3).

РЕКОМЕНДАЦІЇ З ЕКСПЛУАТАЦІЇ

Слід уникати місць виникнення високої температури або вологості, а також тривалої дії прямих сонячних променів. НЕ ДОПУСКАЙТЕ щоб стілець намокав. Висока вологість пошкоджує оббивку, вони втрачають пружність, міцність, колір. Погіршується корозійна стійкість металевих частин. НЕ ВСТАНОВЛЮЙТЕ на стілець або поряд з ним гарячі предмети або джерела відкритого вогню. Від високої температури може покоровитись або розплавитись пластик, втратити свої властивості матеріал оббивки, виникнути загорання.

Огляд – проводьте огляд стільця не рідше одного разу в три місяці, переконуючись у тому, що всі з'єднання щільно затягнені.

Шкіряні оббивки (оббивки зі штучної шкіри) – для видалення забруднень користуйтеся ретельно віджатою вологою м'якою тканиною. При необхідності використовуйте спеціальні засоби видалення плям зі шкіряних матеріалів у відповідності з їх інструкцією застосування.

Оббивки з тканини – рекомендоване регулярне чищення пілососом. При необхідності використовуйте спеціальні засоби видалення плям з тканин у відповідності з їх інструкцією застосування.

Інші поверхні – для видалення забруднень користуйтеся ретельно віджатою вологою м'якою тканиною.