

УНИВЕРСАЛЬНАЯ РЕЗАТЕЛЬНАЯ МАШИНА



Общий вес	6000 кг
Общая Мощность	63 кВт
Мощность резки	55 кВт
Скорость резки	6 м/мин
Скорость перемещения	30 м/мин
Угол Резки	360°
Макс. диаметр диска	2500 мм
Макс. Высота резки	1000 мм

Машина предназначена для резки готового изделия высотой до 1000 мм под любым углом и продольно по длине изделия.

- Все перемещения машины контролируются на электрической панели управления и все процессы резки могут выполняться в ручном или автоматическом режиме.
- Привод машины, поперечные движения вдоль головного механизма питаются от электрических сервомоторов, который обеспечивает идеальную синхронизацию в целях получения любого вида реза в одну одну операцию, все автоматически.
- Сенсорный экран на панели управления позволяет программировать резки под любым углом и расположение в удобном состоянии.
- Машина поставляется с барабанами для кабеля и для шланга, для того, чтобы гарантировать ее самостоятельность в пределах его автоматического выполнения.
- Скорость резки регулируется автоматически путем измерения электрического потребления диска в процессе резки.
- Включение лазерного дальномера позволяет работу машины в автоматическом режиме после того, как порезы программируются с помощью сенсорного экрана.

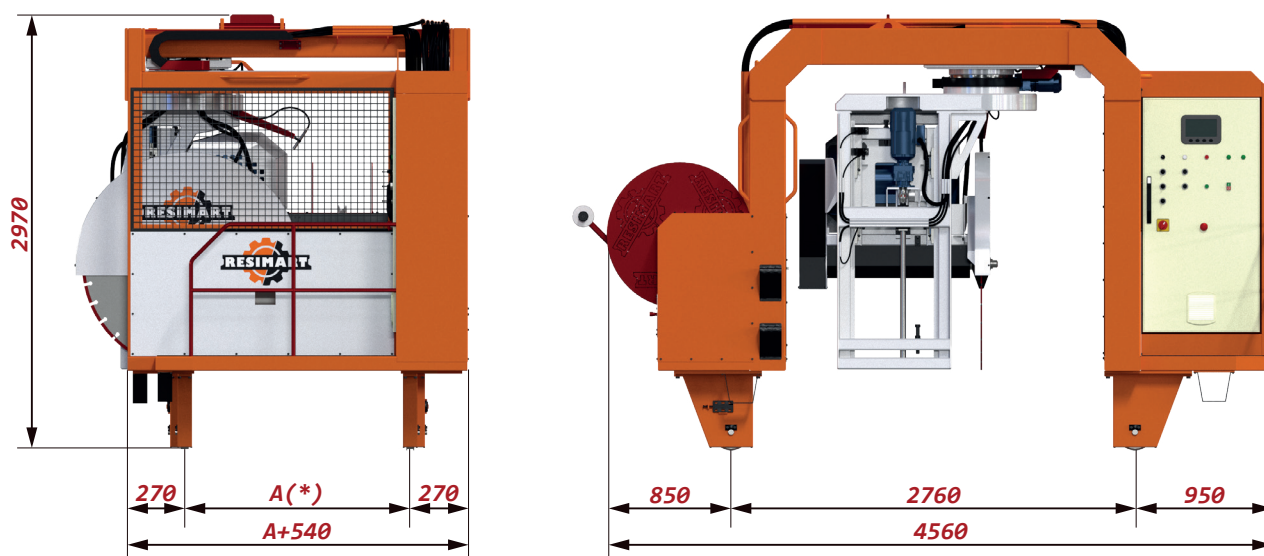

Габариты машины с максимальной высотой резки до 500мм и с диском Ø1500мм
 (*) В зависимости от модели