

mesko

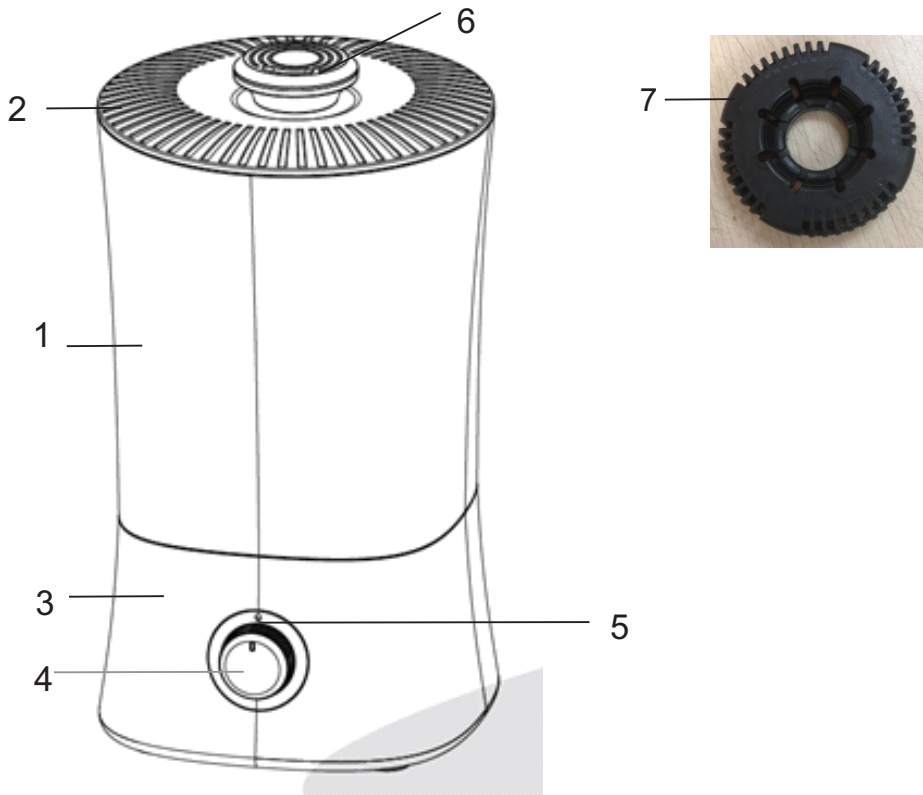

MS 7965

- | | |
|--------------------------------------|-------------------------------------|
| (GB) user manual - 3 | (DE) bedienungsanweisung - 6 |
| (FR) mode d'emploi - 8 | (ES) manual de uso - 11 |
| (PT) manual de serviço - 13 | (LT) naudojimo instrukcija - 16 |
| (LV) lietošanas instrukcija - 18 | (EST) kasutusjuhend - 20 |
| (HU) felhasználói kézikönyv - 27 | (BS) upute za rad - 24 |
| (RO) Instrucțiunea de deservire - 22 | (CZ) návod k obsluze - 42 |
| (RU) инструкция обслуживания - 39 | (GR) οδηγίες χρήσεως - 31 |
| (MK) упатство за корисникот - 29 | (NL) handleiding - 35 |
| (SL) navodila za uporabo - 37 | (FI) manual ng pagtuturo - 46 |
| (PL) instrukcja obsługi - 64 | (IT) istruzioni operative - 52 |
| (HR) upute za uporabu - 44 | (SV) instruktionsbok - 48 |
| (DK) brugsanvisning - 57 | (UA) інструкція з експлуатації - 59 |
| (SR) Корисничко упатство - 55 | (SK) Používateľská príručka - 50 |



A

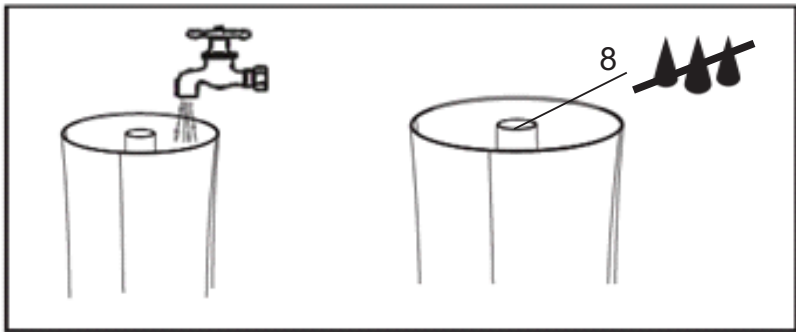

B

GENERAL SAFETY CONDITIONS

IMPORTANT SAFETY INSTRUCTIONS READ CAREFULLY AND SAVE FOR FUTURE

1. Before using the device, read the instruction manual and follow the instructions contained in it. The manufacturer is not liable for damages caused by using the device contrary to its intended purpose or improper operation.
2. The device is for home use only. Do not use for other purposes that are not for its intended purpose.
3. The device should only be connected to a 220-240 V ~ 50/60 Hz socket.
4. Take special care when using the device when children are nearby. Do not allow children to play with the device, do not allow children or people unfamiliar with the device to use it.
5. **WARNING:** This equipment may be used by children over 8 years of age and people with limited physical, sensory or mental ability, or people who have no experience or knowledge of the equipment, if this is done under the supervision of a person responsible for their safety or have been granted them information on the safe use of the device and are aware of the dangers of using it. Children should not play with the equipment. Cleaning and maintenance of the device should not be performed by children, unless they are over 8 years old and these activities are carried out under supervision.
6. Always remove the plug from the power socket after use by holding the socket with your hand. **DO NOT** pull on the power cord.
7. Do not immerse the cable, plug and the whole device in water or any other liquid. Do not expose the device to atmospheric conditions (rain, sun, etc.) or use in conditions of high humidity (bathrooms, damp mobile homes).
8. Periodically check the condition of the power cord. If the power cord is damaged, it should be replaced by a specialist repair shop to avoid danger.
9. Do not use the device with a damaged power cord or if it has been dropped or damaged in any other way or if it is not working properly. Do not repair the device yourself, as there is a risk of electric shock. Take the damaged device to an appropriate service center for checking or repair. All repairs may only be carried out by authorized service points. Incorrectly performed repairs can cause serious danger for the user.
10. Place the device on a cool, stable surface, away from hot kitchen appliances such as an electric stove, gas burner, etc.
11. Do not use the device near flammable materials.
12. The power cord may not hang over the edge of a table or touch hot surfaces.
13. Do not leave the device switched on or the power supply unattended.
14. To provide additional protection, it is advisable to install a residual current device (RCD) in the electrical circuit with a rated residual current not exceeding 30 mA. Ask an electrician for this.
15. Do not use the device near water, e.g. ... in the shower, bath tub or above the wash basin with water.



16. When the appliance is used in a bathroom, remove the plug from the socket after use, as the proximity of water is a hazard even when the appliance is turned off.
 17. Do not allow the device to get wet. In the event that the device falls into water, immediately remove the plug from the wall socket. Do not put your hands in water when the machine is connected to the network. It must be checked by a qualified electrician before using it again.
 18. Do not hold the device with wet hands.
 19. Always turn off the device when putting it away.
 20. Never turn on the device without water.
 21. Use only clean, cool water.
 22. Do not pour water into the tank above the maximum level.
 23. Do not immerse the humidifier base.
 24. Do not add any chemicals to the tank, the base or the steam outlet. Do not add aromatic oils, salts, descaling tablets, powders or cleaning substances to the water.
 25. The water inlet cap / water tank cover should always be tightly closed.
 26. Make sure the humidifier's mist outlet is not directed directly at walls, furniture, electrical outlets, electrical and electronic devices, or children. Too high humidity in a room can lead to moisture accumulation, causing bacteria and fungi to grow, and damage to walls, furniture, and wallpapers.
 27. Do not block the ventilation of the device. Keep a distance of at least 20 cm from the device. Do not block the humidifier water mist outlet.
 28. Do not use the device if there is a risk of condensation. Moisture can form on the inside and outside of the device when:
 - the device is moved from a cold to a warm place,
 - the heating system has just been switched on,
 - the device is used in a room with high humidity,
 - the device is cooled by the air conditioning cooling system.
- When moisture condensation occurs in the device, it may not work properly or may be damaged in extreme cases. In this case, do not use the device and let it dry for a few hours.
29. Do not tilt, turn over or attempt to top up or pour water from the machine during operation.
 30. Do not remove the tank from the base of the device during operation of the humidifier.
 31. The filled water tank is heavy. When carrying it, keep it underneath as well.
 32. Do not use a humidifier if you find water leaks from under the device.
 33. Do not leave water in the humidifier when it is not being used.
 34. Clean the humidifier after each use cycle. Follow the cleaning instructions in this manual.
 35. Never allow sedimentation, moisture or water to remain in the humidifier base tank (this may cause contamination or even damage to the ultrasonic atomizer).
 36. During prolonged operation of the device, the water mist emitted by the humidifier may fall to the floor and cause moisture.

37. Do not lift the water tank by the water mist outlet.

38. It is prohibited to insert metal chips, wire, needles and other foreign objects into the product or into the housing gaps, otherwise it may cause electric shock or malfunction.

The device is designed to work in rooms with a temperature of 5-40 ° C and a relative humidity of 80%.

PRODUCT DESCRIPTION: ULTRASONIC AIR HUMIDIFIER MS7965

A1. Water tank 4 liters

A2. Water tank cover

A3. Base

A4. Power switch / Mist adjustment knob

A5. Power indicator light / Water shortage indicator light

A6. Water mist outlet

A7. Water descaling filter

A8.. Mist outlet pipe

USE

Make sure the device is unplugged.

1. The power plug must be unplugged when the tank is filled up by water.
2. Put the device on a horizontal desktop, take off the water tank cover (A2), fill up the water tank (A2) to maximum level injected on the tank body. Pour clean tap water or distilled water in temperature 0-40°C. Do not pour the water in mist outlet pipe shown (A8) on picture B
3. Place the water tank on the base stable, cover the water tank and plug the power plug into the socket.
4. Turn on the power switch / mist adjustment knob (A4), the power indicator light (A5) will be on green color. The device will start to work, and the mist volume can be adjusted to your needs by knob (A4).
5. When the water level in the water tank (A1) becomes too low, the device will automatically cut off the power supply and stop working, and the water shortage indicator light (A5) will flash and finally change color to red color.
6. Turn off the power switch (A4), unplug the power plug, and then add water to the water tank (A1).

CLEANING AND MAINTENANCE OF THE DEVICE

1. Turn off the device and unplug the power plug from the wall socket when filling with water and cleaning.
2. Remove the water tank (A2) from the base, empty it. Do not keep the same water in the tank for more than 2 days.
3. Wash the water tank (A1) to remove settlements and dirt. Dry the tank.
4. Gently wipe the inside of the humidifier base and the water descaling filter (A7) to dry.
5. Replace the water descaling filter every 1-2 years. The filter is dirty and needs to be replaced when it became white color.

NOTE: Do not allow the base of the humidifier to get wet in water.

NOTE: Do not wash the humidifier with warm water.

TECHNICAL DATA

Power supply: 220-240V ~ 50 / 60Hz

Power: 25 W

Water tank capacity: 4 liters

Humidification capacity: max 300 ml / hour

Volume: <35 Db



To protect your environment: please separate carton boxes and plastic bags and dispose them in corresponding waste bins. Used appliance should be delivered to the dedicated collecting points due to hazardous components, which may affect the environment. **Do not dispose this appliance in the common waste bin.**

ALLGEMEINE SICHERHEITSBEDINGUNGEN WICHTIGE SICHERHEITSHINWEISE SORGFÄLTIG DURCHLESEN UND FÜR DIE ZUKUNFT AUFBEWAHREN

1. Lesen Sie vor dem Gebrauch des Geräts die Bedienungsanleitung und befolgen Sie die darin enthaltenen Anweisungen. Der Hersteller haftet nicht für Schäden, die durch nicht bestimmungsgemäßen Gebrauch oder unsachgemäßen Betrieb des Gerätes verursacht werden.
2. Das Gerät ist nur für den Heimgebrauch bestimmt. Verwenden Sie es nicht für andere Zwecke, die nicht für den vorgesehenen Zweck bestimmt sind.
3. Das Gerät darf nur an eine 220-240 V ~ 50/60 Hz-Steckdose angeschlossen werden.
4. Seien Sie besonders vorsichtig, wenn Sie das Gerät in der Nähe von Kindern benutzen. Erlauben Sie Kindern nicht, mit dem Gerät zu spielen. Erlauben Sie Kindern oder Personen, die mit dem Gerät nicht vertraut sind, nicht, es zu benutzen.
5. **WARNUNG:** Dieses Gerät darf von Kindern über 8 Jahren und Personen mit eingeschränkten körperlichen, sensorischen oder geistigen Fähigkeiten oder Personen ohne Erfahrung oder Kenntnis des Geräts verwendet werden, wenn dies unter Aufsicht einer verantwortlichen Person erfolgt zu ihrer Sicherheit oder ihnen wurden Informationen über den sicheren Gebrauch des Geräts erteilt, und sie sind sich der Gefahren bei der Verwendung des Geräts bewusst. Kinder sollten nicht mit dem Gerät spielen. Die Reinigung und Wartung des Geräts darf nur von Kindern durchgeführt werden, die älter als 8 Jahre sind und diese Tätigkeiten unter Aufsicht ausführen.
6. Ziehen Sie den Stecker nach dem Gebrauch immer aus der Steckdose, indem Sie die Steckdose mit der Hand festhalten. NICHT am Netzkabel ziehen.
7. Tauchen Sie das Kabel, den Stecker und das gesamte Gerät nicht in Wasser oder andere Flüssigkeiten. Setzen Sie das Gerät keinen atmosphärischen Bedingungen aus (Regen, Sonne usw.) und verwenden Sie es nicht bei hoher Luftfeuchtigkeit (Badezimmer, feuchte Mobilheime).
8. Überprüfen Sie regelmäßig den Zustand des Netzkabels. Wenn das Netzkabel beschädigt ist, sollte es von einer Fachwerkstatt ausgetauscht werden, um Gefahren zu vermeiden.
9. Verwenden Sie das Gerät nicht mit einem beschädigten Netzkabel oder wenn es fallen gelassen oder auf andere Weise beschädigt wurde oder wenn es nicht ordnungsgemäß funktioniert. Reparieren Sie das Gerät nicht selbst, da die Gefahr eines Stromschlags besteht. Bringen Sie das beschädigte Gerät zur Überprüfung oder Reparatur zu einem geeigneten Service-Center. Alle Reparaturen dürfen nur von autorisierten Servicestellen durchgeführt werden. Durch unsachgemäße Reparaturen können ernsthafte Gefahren für den Benutzer entstehen.
10. Stellen Sie das Gerät auf eine kühle, stabile Oberfläche, entfernt von heißen Küchengeräten wie Elektroherd, Gasbrenner usw..
11. Verwenden Sie das Gerät nicht in der Nähe von brennbaren Materialien.
12. Das Netzkabel darf nicht über die Tischkante hängen oder heiße Oberflächen berühren.
13. Lassen Sie das Gerät nicht eingeschaltet oder die Stromversorgung unbeaufsichtigt.
14. Um zusätzlichen Schutz zu bieten, ist es ratsam, ein Fehlerstromschutzschalter (RCD) in den Stromkreis mit einem Bemessungsfehlerstrom von nicht mehr als 30 mA einzubauen. Bitten Sie einen Elektriker darum.
15. Verwenden Sie das Gerät nicht in der Nähe von Wasser, z. ... in der Dusche, Badewanne oder über dem Waschbecken mit Wasser.
16. Wenn das Gerät in einem Badezimmer verwendet wird, ziehen Sie den Stecker nach dem Gebrauch aus der Steckdose, da die Nähe von Wasser eine Gefahr darstellt, selbst wenn das Gerät ausgeschaltet ist.
17. Lassen Sie das Gerät nicht nass werden. Falls das Gerät ins Wasser fällt, ziehen Sie sofort den Stecker aus der Steckdose. Tauchen Sie Ihre Hände nicht in Wasser, wenn das Gerät an das Netzwerk angeschlossen ist. Es muss von einer Elektrofachkraft überprüft werden, bevor es erneut verwendet wird.



18. Halten Sie das Gerät nicht mit nassen Händen fest.
 19. Schalten Sie das Gerät immer aus, wenn Sie es wegstellen.
 20. Schalten Sie das Gerät niemals ohne Wasser ein.
 21. Verwenden Sie nur sauberes, kühles Wasser.
 22. Gießen Sie kein Wasser über dem Höchststand in den Tank.
 23. Tauchen Sie den Luftbefeuchter nicht ein.
 24. Geben Sie keine Chemikalien in den Tank, den Boden oder den Dampfaustritt. Fügen Sie dem Wasser keine aromatischen Öle, Salze, Entkalkungstabletten, Pulver oder Reinigungsmittel hinzu.
 25. Der Wassereinlassdeckel / Wassertankdeckel sollte immer fest verschlossen sein.
 26. Stellen Sie sicher, dass der Nebelauslass des Befeuchters nicht direkt auf Wände, Möbel, Steckdosen, elektrische und elektronische Geräte oder Kinder gerichtet ist. Eine zu hohe Luftfeuchtigkeit in einem Raum kann zu einer Ansammlung von Feuchtigkeit führen, wodurch Bakterien und Pilze wachsen und Wände, Möbel und Tapeten beschädigt werden.
 27. Blockieren Sie nicht die Belüftung des Geräts. Halten Sie einen Abstand von mindestens 20 cm zum Gerät ein. Blockieren Sie nicht den Wassernebelauslass des Befeuchters.
 28. Verwenden Sie das Gerät nicht, wenn die Gefahr von Kondenswasser besteht. Feuchtigkeit kann sich auf der Innen- und Außenseite des Geräts bilden, wenn:
 - das Gerät von einem kalten an einen warmen Ort gebracht wird,
 - Die Heizung wurde gerade eingeschaltet.
 - das Gerät in einem Raum mit hoher Luftfeuchtigkeit verwendet wird,
 - Das Gerät wird von der Klimaanlage gekühlt.
- Wenn im Gerät Feuchtigkeitskondensation auftritt, funktioniert es möglicherweise nicht richtig oder kann in extremen Fällen beschädigt werden. Verwenden Sie in diesem Fall das Gerät nicht und lassen Sie es einige Stunden trocknen.
29. Kippen, drehen oder versuchen Sie nicht, während des Betriebs Wasser nachzufüllen oder aus der Maschine zu schütten.
 30. Nehmen Sie den Tank während des Betriebs des Befeuchters nicht vom Boden des Geräts ab.
 31. Der gefüllte Wassertank ist schwer. Wenn Sie es tragen, bewahren Sie es auch darunter auf.
 32. Verwenden Sie keinen Luftbefeuchter, wenn Wasser unter dem Gerät austritt.
 33. Lassen Sie kein Wasser im Luftbefeuchter, wenn er nicht benutzt wird.
 34. Reinigen Sie den Luftbefeuchter nach jedem Gebrauch. Befolgen Sie die Reinigungsanweisungen in diesem Handbuch.
 35. Lassen Sie niemals Sedimentation, Feuchtigkeit oder Wasser im Grundbehälter des Befeuchters zurückbleiben (dies kann zu Verunreinigungen oder sogar zur Beschädigung des Ultraschallzerstäubers führen).
 36. Bei längerem Betrieb des Geräts kann der vom Luftbefeuchter abgegebene Wassernebel auf den Boden fallen und Feuchtigkeit verursachen.
 37. Heben Sie den Wassertank nicht am Wassernebelauslass an.
 38. Es ist verboten, Metallspäne, Drähte, Nadeln und andere Fremdkörper in das Produkt oder in die Gehäusespalte einzuführen, da dies sonst zu einem elektrischen Schlag oder einer Fehlfunktion führen kann.

Das Gerät ist für den Betrieb in Räumen mit einer Temperatur von 5-40 ° C und einer relativen Luftfeuchtigkeit von 80% ausgelegt.

- PRODUKTBESCHREIBUNG: ULTRASCHALLLUFTBEFEUCHTER Ms7965

- A1. Wassertank 4 Liter
- A2. Wassertankabdeckung
- A3. Base
- A4. Netzschalter / Einstellknopf für Nebel
- A5. Betriebsanzeige / Wassermangelanzeige
- A6. Wassernebelauslass
- A7. Wasserentkalkungsfilter
- A8. Nebelauslassrohr

VERWENDEN

Stellen Sie sicher, dass das Gerät ausgesteckt ist.

1. Der Netzstecker muss gezogen sein, wenn der Tank mit Wasser gefüllt ist.
2. Stellen Sie das Gerät auf einen waagerechten Tisch, nehmen Sie den Wassertankdeckel (A2) ab und füllen Sie den Wassertank (A2) bis zum Höchststand auf, der in das Tankgehäuse gespritzt wird. Gießen Sie sauberes Leitungswasser oder destilliertes Wasser mit einer Temperatur von 0-40 ° C ein. Gießen Sie das Wasser nicht in das auf Bild B gezeigte Nebelauslassrohr (A8)
3. Stellen Sie den Wassertank auf den Sockel, decken Sie den Wassertank ab und stecken Sie den Netzstecker in die Steckdose.
4. Schalten Sie den Netzschalter / Nebeleinsteckknopf (A4) ein. Die Netzkontrollleuchte (A5) leuchtet grün. Das Gerät beginnt zu arbeiten und die Nebelintensität kann mit dem Knopf (A4) an Ihre Bedürfnisse angepasst werden.
5. Wenn der Wasserstand im Wassertank (A1) zu niedrig wird, unterbricht das Gerät automatisch die Stromversorgung und hört auf zu arbeiten. Die Anzeige für Wassermangel (A5) blinkt und wechselt schließlich zu roter Farbe.
6. Schalten Sie den Netzschalter (A4) aus, ziehen Sie den Netzstecker und füllen Sie Wasser in den Wassertank (A1).

REINIGUNG UND WARTUNG DES GERÄTS

1. Schalten Sie das Gerät aus und ziehen Sie den Netzstecker aus der Steckdose, wenn Sie Wasser einfüllen und reinigen.
2. Entfernen Sie den Wassertank (A2) vom Sockel und leeren Sie ihn. Bewahren Sie dasselbe Wasser nicht länger als 2 Tage im Tank auf.
3. Waschen Sie den Wassertank (A1), um Ablagerungen und Schmutz zu entfernen. Trocknen Sie den Tank.
4. Wischen Sie die Innenseite des Befeuchters und den Wasserentkalkungsfilter (A7) vorsichtig zum Trocknen ab.
5. Tauschen Sie den Wasserentkalkungsfilter alle 1-2 Jahre aus. Der Filter ist verschmutzt und muss ausgetauscht werden, wenn er weißer Farbe annimmt.

HINWEIS: Lassen Sie den Boden des Befeuchters nicht in Wasser nass werden.

HINWEIS: Waschen Sie den Luftbefeuchter nicht mit warmem Wasser.

TECHNISCHE DATEN

Stromversorgung: 220-240 V ~ 50/60 Hz

Leistung: 25 W

Wassertankinhalt: 4 Liter

Befeuchungskapazität: max 300 ml / Stunde

Lautstärke: <35 Db



Den Pappkarton im Altpapier entsorgen. Polyäthylenbeutel (PE) in dem Behälter für Kunststoff entsorgen. Das abgenutzte Gerät zum Recycling zu einer offiziellen Sammelstelle bringen, da es gefährliche Substanzen enthält, die die Umwelt gefährden können. Das Gerät sollte in einer Form abgegeben werden, die eine weitere Nutzung unmöglich macht. Wenn es Batterien enthält, sollten diese rausgenommen und separat an einer Sammelstelle abgegeben werden. Das Gerät darf nicht in den Hausmüll rausgeworfen werden!!

FRANÇAIS

CONDITIONS GENERALES DE SECURITE CONSIGNES DE SÉCURITÉ IMPORTANTES À LIRE ATTENTIVEMENT ET À CONSERVER POUR L'AVENIR

1. Avant d'utiliser l'appareil, lisez le manuel d'instructions et suivez les instructions qu'il contient. Le fabricant n'est pas responsable des dommages causés par l'utilisation de l'appareil contraire à sa destination ou à un fonctionnement incorrect.
2. L'appareil est destiné à un usage domestique uniquement. Ne pas utiliser à d'autres fins qui ne sont pas conformes à sa destination.
3. L'appareil ne doit être connecté qu'à une prise 220-240 V ~ 50/60 Hz.
4. Faites particulièrement attention lorsque vous utilisez l'appareil lorsque des enfants sont à proximité. Ne laissez pas les enfants jouer avec l'appareil, ne permettez pas aux enfants ou aux personnes qui ne connaissent pas l'appareil de l'utiliser.
5. AVERTISSEMENT: Cet équipement peut être utilisé par des enfants de plus de 8 ans et des personnes ayant des capacités physiques, sensorielles ou mentales limitées, ou des personnes qui n'ont aucune expérience ou connaissance de l'équipement, si cela est fait sous la supervision d'une personne responsable pour leur sécurité ou leur a été accordé des informations sur l'utilisation en toute sécurité de l'appareil et sont conscients des dangers de son utilisation. Les enfants ne doivent pas jouer avec l'équipement. Le nettoyage et l'entretien de l'appareil ne doivent pas être effectués par des enfants, sauf s'ils ont plus de 8 ans et que ces activités sont effectuées sous surveillance.
6. Retirez toujours la fiche de la prise de courant après utilisation en tenant la prise avec la main. NE tirez PAS sur le cordon d'alimentation.
7. N'immergez pas le câble, la fiche et l'ensemble de l'appareil dans l'eau ou tout autre liquide. N'exposez pas l'appareil aux conditions atmosphériques (pluie, soleil, etc.) et ne

l'utilisez pas dans des conditions de forte humidité (salles de bains, mobil-homes humides).

8. Vérifiez régulièrement l'état du cordon d'alimentation. Si le cordon d'alimentation est endommagé, il doit être remplacé par un atelier de réparation spécialisé pour éviter tout danger.

9. Ne pas utiliser l'appareil avec un cordon d'alimentation endommagé ou s'il est tombé ou endommagé de toute autre manière ou s'il ne fonctionne pas correctement. Ne réparez pas l'appareil vous-même, car il existe un risque de choc électrique. Apportez l'appareil endommagé à un centre de service approprié pour vérification ou réparation. Toutes les réparations ne peuvent être effectuées que par des points de service agréés. Des réparations mal effectuées peuvent entraîner un grave danger pour l'utilisateur.

10. Placez l'appareil sur une surface fraîche et stable, loin des appareils de cuisine chauds tels qu'une cuisinière électrique, un brûleur à gaz, etc.

11. N'utilisez pas l'appareil à proximité de matériaux inflammables.

12. Le cordon d'alimentation ne doit pas pendre sur le bord d'une table ou toucher des surfaces chaudes.

13. Ne laissez pas l'appareil sous tension ou l'alimentation sans surveillance.

14. Pour fournir une protection supplémentaire, il est conseillé d'installer un dispositif de courant résiduel (RCD) dans le circuit électrique avec un courant résiduel nominal ne dépassant pas 30 mA. Demandez cela à un électricien.



15. N'utilisez pas l'appareil près de l'eau, par ex. ... dans la douche, la baignoire ou au-dessus du lavabo avec de l'eau.

16. Lorsque l'appareil est utilisé dans une salle de bain, retirez la fiche de la prise après utilisation, car la proximité de l'eau est un danger même lorsque l'appareil est éteint.

17. Ne laissez pas l'appareil se mouiller. Si l'appareil tombe dans l'eau, retirez immédiatement la fiche de la prise murale. Ne mettez pas vos mains dans l'eau lorsque la machine est connectée au réseau. Il doit être vérifié par un électricien qualifié avant de le réutiliser.

18. Ne tenez pas l'appareil avec les mains mouillées.

19. Éteignez toujours l'appareil lorsque vous le rangez.

20. N'allumez jamais l'appareil sans eau.

21. Utilisez uniquement de l'eau propre et fraîche.

22. Ne versez pas d'eau dans le réservoir au-dessus du niveau maximum.

23. N'immergez pas la base de l'humidificateur.

24. N'ajoutez aucun produit chimique dans le réservoir, la base ou la sortie de vapeur.

N'ajoutez pas d'huiles aromatiques, de sels, de pastilles détartrantes, de poudres ou de produits de nettoyage à l'eau.

25. Le bouchon d'arrivée d'eau / le couvercle du réservoir d'eau doivent toujours être bien fermés.

26. Assurez-vous que la sortie de brouillard de l'humidificateur n'est pas dirigée directement sur les murs, les meubles, les prises électriques, les appareils électriques et électroniques ou les enfants. Une humidité trop élevée dans une pièce peut entraîner une accumulation d'humidité, provoquer la prolifération de bactéries et de champignons et endommager les murs, les meubles et les papiers peints.

27. Ne bloquez pas la ventilation de l'appareil. Gardez une distance d'au moins 20 cm avec l'appareil. Ne bloquez pas la sortie du brouillard d'eau de l'humidificateur.

28. N'utilisez pas l'appareil en cas de risque de condensation. De l'humidité peut se former à l'intérieur et à l'extérieur de l'appareil lorsque:

- l'appareil passe d'un endroit froid à un endroit chaud,
- l'installation de chauffage vient d'être mise en marche,
- l'appareil est utilisé dans une pièce très humide,
- l'appareil est refroidi par le système de refroidissement de la climatisation.

Lorsque de la condensation d'humidité se produit dans l'appareil, il peut ne pas fonctionner correctement ou peut être endommagé dans des cas extrêmes. Dans ce cas, n'utilisez pas l'appareil et laissez-le sécher pendant quelques heures.

29. N'inclinez pas, ne retournez pas et n'essayez pas de faire l'appoint ou de verser de l'eau de la machine pendant le fonctionnement.

30. Ne retirez pas le réservoir de la base de l'appareil pendant le fonctionnement de l'humidificateur.

31. Le réservoir d'eau rempli est lourd. Lorsque vous le portez, gardez-le également en dessous.

32. N'utilisez pas d'humidificateur si vous constatez des fuites d'eau sous l'appareil.

33. Ne laissez pas d'eau dans l'humidificateur lorsqu'il n'est pas utilisé.

34. Nettoyez l'humidificateur après chaque cycle d'utilisation. Suivez les instructions de nettoyage de ce manuel.

35. Ne laissez jamais la sédimentation, l'humidité ou l'eau rester dans le réservoir de base de l'humidificateur (cela peut provoquer une contamination ou même endommager l'atomiseur à ultrasons).

36. Lors d'un fonctionnement prolongé de l'appareil, le brouillard d'eau émis par l'humidificateur peut tomber sur le sol et provoquer de l'humidité.

37. Ne soulevez pas le réservoir d'eau par la sortie du brouillard d'eau.

38. Il est interdit d'insérer des copeaux métalliques, des fils, des aiguilles et d'autres objets étrangers dans le produit ou dans les interstices du boîtier, sinon cela pourrait provoquer un choc électrique ou un dysfonctionnement.

L'appareil est conçu pour fonctionner dans des pièces avec une température de 5-40 ° C et une humidité relative de 80%.

DESCRIPTION DU PRODUIT: HUMIDIFICATEUR D'AIR ULTRASONORE MS7965

- A1. Réservoir d'eau 4 litres
- A2. Couvercle du réservoir d'eau
- A3. Base
- A4. Interrupteur d'alimentation / bouton de réglage du brouillard
- A5. Voyant d'alimentation / voyant de manque d'eau
- A6. Sortie de brouillard d'eau
- A7. Filtre de détartrage à eau
- A8. Tuyau de sortie de brume

UTILISATION

Assurez-vous que l'appareil est débranché.

1. La fiche d'alimentation doit être débranchée lorsque le réservoir est rempli d'eau.
2. Placez l'appareil sur un bureau horizontal, retirez le couvercle du réservoir d'eau (A2), remplissez le réservoir d'eau (A2) au niveau maximum injecté sur le corps du réservoir. Versez de l'eau du robinet propre ou de l'eau distillée à une température de 0 à 40 ° C. Ne versez pas l'eau dans le tuyau de sortie de brouillard illustré (A8) sur la photo B
3. Placez le réservoir d'eau sur la base, couvrez le réservoir d'eau et branchez la fiche d'alimentation dans la prise.
4. Allumez l'interrupteur d'alimentation / bouton de réglage du brouillard (A4), le voyant d'alimentation (A5) sera de couleur verte. L'appareil commencera à fonctionner et l'intensité du brouillard peut être ajustée à vos besoins par le bouton (A4).
5. Lorsque le niveau d'eau dans le réservoir d'eau (A1) devient trop bas, l'appareil coupera automatiquement l'alimentation électrique et cessera de fonctionner, et le voyant de manque d'eau (A5) clignotera et changera finalement de couleur en rouge.

6. Éteignez l'interrupteur d'alimentation (A4), débranchez la fiche d'alimentation, puis ajoutez de l'eau dans le réservoir d'eau (A1).

NETTOYAGE ET ENTRETIEN DE L'APPAREIL

1. Éteignez l'appareil et débranchez la fiche d'alimentation de la prise murale lorsque vous remplissez d'eau et nettoyez.
2. Retirez le réservoir d'eau (A2) de la base, videz-le. Ne gardez pas la même eau dans le réservoir pendant plus de 2 jours.
3. Lavez le réservoir d'eau (A1) pour éliminer les tassements et la saleté. Sécher le réservoir.
4. Essuyez délicatement l'intérieur de la base de l'humidificateur et le filtre de détartrage à eau (A7) pour les sécher.
5. Remplacez le filtre de détartrage à l'eau tous les 1-2 ans. Le filtre est sale et doit être remplacé lorsqu'il est devenu blanc.

REMARQUE: Ne laissez pas la base de l'humidificateur se mouiller dans l'eau.

REMARQUE: ne lavez pas l'humidificateur à l'eau tiède.

DONNÉES TECHNIQUES

Alimentation: 220-240V ~ 50 / 60Hz

Puissance: 25 W

Capacité du réservoir d'eau: 4 litres

Capacité d'humidification: max 300 ml / heure

Volume: <35 Db



Respect de l'environnement. Nous vous prions de bien vouloir trier les emballages en carton ainsi que les sachets plastiques (en polyéthylène). L'appareil usagé ne doit pas être jeté à la poubelle mais remis au point de collecte prévu à cet effet car il contient des éléments pouvant être nocifs pour l'environnement. L'appareil électrique doit être remis de manière à limiter au maximum une éventuelle utilisation ultérieure. Si l'appareil contient des piles, il faut les retirer et les remettre à un autre point de collecte. Ne pas jeter l'appareil dans une poubelle de déchets ménagers !!!

ESPAÑOL

CONDICIONES GENERALES DE SEGURIDAD INSTRUCCIONES DE SEGURIDAD IMPORTANTES LEA CUIDADOSAMENTE Y AHORRE POR FUTURO

1. Antes de usar el dispositivo, lea el manual de instrucciones y siga las instrucciones que contiene. El fabricante no se hace responsable de los daños causados por el uso del dispositivo contrario a su propósito previsto u operación incorrecta.
2. El dispositivo es solo para uso doméstico. No lo use para otros fines que no sean para los fines previstos.
3. El dispositivo solo debe conectarse a una toma de 220-240 V ~ 50/60 Hz.
4. Tenga especial cuidado al usar el dispositivo cuando haya niños cerca. No permita que los niños jueguen con el dispositivo, no permita que lo usen niños o personas que no estén familiarizadas con el dispositivo.
5. **ADVERTENCIA:** Este equipo puede ser utilizado por niños mayores de 8 años y personas con capacidad física, sensorial o mental limitada, o personas que no tienen experiencia o conocimiento del equipo, si esto se hace bajo la supervisión de una persona responsable. por su seguridad o se les ha otorgado información sobre el uso seguro del dispositivo y son conscientes de los peligros de su uso. Los niños no deben jugar con el equipo. La limpieza y el mantenimiento del dispositivo no deben ser realizados por niños, a menos que tengan más de 8 años y estas actividades se realicen bajo supervisión.
6. Siempre retire el enchufe de la toma de corriente después de su uso sosteniendo la toma con la mano. **NO** tire del cable de alimentación.
7. No sumerja el cable, el enchufe y todo el dispositivo en agua o cualquier otro líquido. No exponga el dispositivo a condiciones atmosféricas (lluvia, sol, etc.) ni lo use en condiciones de alta humedad (baños, casas móviles húmedas).
8. Compruebe periódicamente el estado del cable de alimentación. Si el cable de alimentación está dañado, debe ser reemplazado por un taller de reparación especializado para evitar peligros.
9. No utilice el dispositivo con un cable de alimentación dañado o si se ha caído o dañado de alguna otra manera o si no funciona correctamente. No repare el dispositivo usted mismo, ya que existe el riesgo de descarga eléctrica. Lleve el dispositivo dañado a un centro de servicio apropiado para su revisión o reparación. Todas las reparaciones solo pueden llevarse a cabo en puntos de servicio autorizados. Las reparaciones realizadas incorrectamente pueden causar serios peligros para el usuario.

10. Coloque el dispositivo sobre una superficie fresca y estable, lejos de electrodomésticos de cocina calientes, como una estufa eléctrica, quemador de gas, etc.

11. No utilice el dispositivo cerca de materiales inflamables.

12. El cable de alimentación puede no colgar sobre el borde de una mesa o tocar superficies calientes.

13. No deje el dispositivo encendido o la fuente de alimentación desatendida.

14. Para proporcionar protección adicional, es aconsejable instalar un dispositivo de corriente residual (RCD) en el circuito eléctrico con una corriente residual nominal que no exceda los 30 mA. Pregúntele a un electricista por esto.

 15. No utilice el dispositivo cerca del agua, p. Ej. ... en la ducha, bañera o encima del lavabo con agua.

16. Cuando el aparato se use en un baño, retire el enchufe de la toma de corriente después de usarlo, ya que la proximidad del agua es un peligro incluso cuando el aparato está apagado.

17. No permita que el dispositivo se moje. En caso de que el dispositivo caiga al agua, retire inmediatamente el enchufe de la toma de corriente. No ponga las manos en el agua cuando la máquina esté conectada a la red. Debe ser revisado por un electricista calificado antes de usarlo nuevamente.

18. No sostenga el dispositivo con las manos mojadas.

19. Apague siempre el dispositivo cuando lo guarde.

20. Nunca encienda el dispositivo sin agua.

21. Use solo agua limpia y fresca.

22. No vierta agua en el tanque por encima del nivel máximo.

23. No sumerja la base del humidificador.

24. No agregue ningún químico al tanque, la base o la salida de vapor. No agregue aceites aromáticos, sales, tabletas descalcificadoras, polvos o sustancias de limpieza al agua.

25. La tapa de entrada de agua / tapa del tanque de agua siempre debe estar bien cerrada.

26. Asegúrese de que la salida de niebla del humidificador no esté dirigida directamente a paredes, muebles, enchufes eléctricos, dispositivos eléctricos y electrónicos, o niños. Una humedad demasiado alta en una habitación puede conducir a la acumulación de humedad, haciendo que crezcan bacterias y hongos, y dañando paredes, muebles y papeles pintados.

27. No bloquee la ventilación del dispositivo. Mantenga una distancia de al menos 20 cm del dispositivo. No bloquee la salida de agua nebulizada del humidificador.

28. No utilice el dispositivo si existe riesgo de condensación. Se puede formar humedad en el interior y el exterior del dispositivo cuando:

- el dispositivo se traslada de un lugar frío a uno cálido,
- el sistema de calefacción acaba de encenderse,
- el dispositivo se usa en una habitación con alta humedad,
- el dispositivo es enfriado por el sistema de enfriamiento del aire acondicionado.

Cuando se produce condensación de humedad en el dispositivo, es posible que no funcione correctamente o que se dañe en casos extremos. En este caso, no use el dispositivo y deje que se seque durante unas horas.

29. No incline, voltee ni intente rellenar ni verter agua de la máquina durante el funcionamiento.

30. No retire el tanque de la base del dispositivo durante el funcionamiento del humidificador.

31. El tanque de agua lleno es pesado. Cuando lo transporte, manténgalo debajo también.

32. No use un humidificador si encuentra fugas de agua debajo del dispositivo.

33. No deje agua en el humidificador cuando no se esté utilizando.

34. Limpie el humidificador después de cada ciclo de uso. Siga las instrucciones de limpieza en este manual.

35. Nunca permita que quede sedimento, humedad o agua en el tanque base del humidificador (esto puede causar contaminación o incluso daños al atomizador)

ultrasónico).

36. Durante la operación prolongada del dispositivo, la neblina de agua emitida por el humidificador puede caer al piso y causar humedad.

37. No levante el tanque de agua por la salida de agua nebulizada.

38. Está prohibido insertar astillas metálicas, cables, agujas y otros objetos extraños en el producto o en los huecos de la carcasa, de lo contrario puede provocar una descarga eléctrica o un mal funcionamiento.

El dispositivo está diseñado para trabajar en habitaciones con una temperatura de 5-40 ° C y una humedad relativa del 80%.

DESCRIPCIÓN DEL PRODUCTO: HUMIDIFICADOR DE AIRE ULTRASÓNICO MS7965

A1. Depósito de agua 4 litros

A2. Tapa del tanque de agua

A3. Base

A4. Interruptor de encendido / perilla de ajuste de niebla

A5 Luz indicadora de encendido / luz indicadora de escasez de agua

A6. Salida de agua nebulizada

A7. Filtro descalcificador de agua

A8 Tubo de salida de niebla

UTILIZAR

Asegúrese de que el dispositivo esté desconectado.

1. El enchufe debe estar desenchufado cuando el tanque se llena con agua.

2. Coloque el dispositivo en un escritorio horizontal, retire la tapa del tanque de agua (A2), llene el tanque de agua (A2) hasta el nivel máximo inyectado en el cuerpo del tanque. Vierta agua limpia del grifo o agua destilada a una temperatura de 0-40 ° C. No vierta el agua en el tubo de salida de niebla que se muestra (A8) en la imagen B

3. Coloque el tanque de agua en la base, cubra el tanque de agua y enchufe el enchufe a la toma de corriente.

4. Encienda el interruptor de encendido / perilla de ajuste de niebla (A4), la luz indicadora de encendido (A5) estará en color verde. El dispositivo comenzará a funcionar, y la intensidad de la niebla se puede ajustar a sus necesidades mediante la perilla (A4).

5. Cuando el nivel de agua en el tanque de agua (A1) sea demasiado bajo, el dispositivo cortará automáticamente la fuente de alimentación y dejará de funcionar, y la luz indicadora de escasez de agua (A5) parpadeará y finalmente cambiará de color a rojo.

6. Apague el interruptor de alimentación (A4), desconecte el enchufe de alimentación y luego agregue agua al tanque de agua (A1).

LIMPIEZA Y MANTENIMIENTO DEL DISPOSITIVO

1. Apague el dispositivo y desconecte el enchufe de la toma de corriente cuando lo llene con agua y lo limpie.

2. Retire el tanque de agua (A2) de la base, vacíelo. No mantenga la misma agua en el tanque por más de 2 días.

3. Lave el tanque de agua (A1) para eliminar los asentamientos y la suciedad. Secar el tanque.

4. Limpie suavemente el interior de la base del humidificador y el filtro descalcificador de agua (A7) para secar.

5. Reemplace el filtro de descalcificación de agua cada 1-2 años. El filtro está sucio y necesita ser reemplazado cuando se volvió de color blanco.

NOTA: No permita que la base del humidificador se moje en agua.

NOTA: No lave el humidificador con agua tibia.

DATOS TÉCNICOS

Fuente de alimentación: 220-240V ~ 50 / 60Hz

Potencia: 25 W

Capacidad del depósito de agua: 4 litros.

Capacidad de humidificación: max 300 ml / hora

Volumen: <35 Db



Preocupación por el medio ambiente. Por favor, lleva las cajas de cartón a un sitio de reciclaje. Las bolsas de polietileno se deben tirar al cubo de la basura amarillo (para envases). El equipo gastado debe ser entregado en el punto de almacenamiento adecuado, porque las piezas que constituyen el equipo pueden suponer un peligro para el medio ambiente. Debes entregar el equipo Hay que devolver el equipo eléctrico con el fin de evitar su reutilización. Si en el equipo se encuentran pilas, hay que sacarlas y entregar por separado, en un punto de almacenamiento adecuado. No tires el equipo al contenedor para residuos urbanos!!

PORTUGUÊS

CONDIÇÕES GERAIS DE SEGURANÇA

INSTRUÇÕES DE SEGURANÇA IMPORTANTES LEIA COM ATENÇÃO E SALVE PARA O FUTURO

1. Antes de usar o dispositivo, leia o manual de instruções e siga as instruções nele contidas. O fabricante não se responsabiliza por danos causados pelo uso do dispositivo contrário ao seu objetivo ou operação incorreta.

2. O dispositivo é apenas para uso doméstico. Não use para outros fins que não sejam para o fim a que se destina.

3. O dispositivo deve ser conectado apenas a um soquete de 220-240 V ~ 50/60 Hz.

4. Tome especial cuidado ao usar o dispositivo quando houver crianças por perto. Não

permita que crianças brinquem com o dispositivo, não permita que crianças ou pessoas não familiarizadas com o dispositivo o usem.

5. AVISO: Este equipamento pode ser usado por crianças acima de 8 anos de idade e pessoas com habilidades físicas, sensoriais ou mentais limitadas, ou pessoas que não têm experiência ou conhecimento do equipamento, se isso for feito sob a supervisão de uma pessoa responsável. por sua segurança ou tenham recebido informações sobre o uso seguro do dispositivo e estão cientes dos perigos de usá-lo. As crianças não devem brincar com o equipamento. A limpeza e manutenção do dispositivo não devem ser realizadas por crianças, a menos que tenham mais de 8 anos e essas atividades sejam realizadas sob supervisão.

6. Sempre remova o plugue da tomada após o uso segurando-o com a mão. NÃO puxe pelo cabo de alimentação.

7. Não mergulhe o cabo, plugue e todo o dispositivo em água ou qualquer outro líquido. Não exponha o dispositivo a condições atmosféricas (chuva, sol, etc.) ou use em condições de alta umidade (banheiros, casas móveis úmidas).

8. Verifique periodicamente as condições do cabo de alimentação. Se o cabo de alimentação estiver danificado, ele deverá ser substituído por uma oficina especializada para evitar perigos.

9. Não use o dispositivo com um cabo de alimentação danificado ou se ele caiu ou foi danificado de qualquer outra maneira ou se não estiver funcionando corretamente. Não repare o dispositivo, pois existe o risco de choque elétrico. Leve o dispositivo danificado a um centro de serviço apropriado para verificação ou reparo. Todos os reparos podem ser realizados apenas por pontos de serviço autorizados. Reparos executados incorretamente podem causar sérios perigos ao usuário.

10. Coloque o dispositivo em uma superfície fria e estável, longe de utensílios de cozinha quentes, como fogão elétrico, queimador de gás, etc.

11. Não use o dispositivo perto de materiais inflamáveis.

12. O cabo de alimentação pode não ficar pendurado na borda da mesa ou tocar em superfícies quentes.

13. Não deixe o dispositivo ligado ou a fonte de alimentação sem vigilância.

14. Para fornecer proteção adicional, é aconselhável instalar um dispositivo de corrente residual (RCD) no circuito elétrico com uma corrente residual nominal não superior a 30 mA. Peça a um electricista para isso.

 15. Não use o dispositivo perto da água, p. ... no chuveiro, banheira ou acima do lavatório com água.

16. Quando o aparelho for usado em um banheiro, remova o plugue da tomada após o uso, pois a proximidade da água é um perigo, mesmo quando o aparelho está desligado.

17. Não permita que o dispositivo se molhe. Caso o dispositivo caia na água, remova imediatamente o plugue da tomada. Não coloque as mãos na água quando a máquina estiver conectada à rede. Ele deve ser verificado por um electricista qualificado antes de usá-lo novamente.

18. Não segure o dispositivo com as mãos molhadas.

19. Sempre desligue o dispositivo ao guardá-lo.

20. Nunca ligue o dispositivo sem água.

21. Use apenas água limpa e fria.

22. Não deite água no tanque acima do nível máximo.

23. Não mergulhe a base do umidificador.

24. Não adicione produtos químicos ao tanque, à base ou à saída de vapor. Não adicione óleos aromáticos, sais, comprimidos descalcificantes, pós ou substâncias de limpeza à água.

25. A tampa da entrada de água / tampa do tanque de água deve sempre estar bem fechada.

26. Verifique se a saída de névoa do umidificador não está direcionada diretamente para paredes, móveis, tomadas elétricas, dispositivos elétricos e eletrônicos ou crianças. A umidade muito alta em uma sala pode levar ao acúmulo de umidade, causando o

crescimento de bactérias e fungos e danificar paredes, móveis e papéis de parede.

27. Não bloqueie a ventilação do dispositivo. Mantenha uma distância de pelo menos 20 cm do dispositivo. Não bloqueie a saída de névoa de água do umidificador.

28. Não use o dispositivo se houver risco de condensação. Umidade pode formar-se dentro e fora do dispositivo quando:

- o dispositivo é deslocado de um local frio para um quente,
- o sistema de aquecimento acabou de ser ligado,
- o dispositivo é usado em uma sala com alta umidade,
- o aparelho é resfriado pelo sistema de refrigeração do ar condicionado.

Quando ocorre condensação de umidade no dispositivo, ele pode não funcionar corretamente ou pode ser danificado em casos extremos. Nesse caso, não use o dispositivo e deixe secar por algumas horas.

29. Não incline, vire ou tente carregar ou derramar água da máquina durante a operação.

30. Não remova o tanque da base do dispositivo durante a operação do umidificador.

31. O tanque de água cheio é pesado. Ao carregá-lo, mantenha-o por baixo também.

32. Não use um umidificador se encontrar vazamentos de água sob o dispositivo.

33. Não deixe água no umidificador quando não estiver sendo usado.

34. Limpe o umidificador após cada ciclo de uso. Siga as instruções de limpeza neste manual.

35. Nunca permita que sedimentação, umidade ou água permaneçam no tanque da base do umidificador (isso pode causar contaminação ou até danos ao atomizador ultrassônico).

36. Durante a operação prolongada do dispositivo, a névoa de água emitida pelo umidificador pode cair no chão e causar umidade.

37. Não levante o tanque de água pela saída de névoa de água.

38. É proibido inserir lascas de metal, fios, agulhas e outros objetos estranhos no produto ou nas aberturas da caixa, caso contrário, poderá causar choque elétrico ou mau funcionamento.

O dispositivo foi projetado para funcionar em ambientes com temperatura de 5-40 ° C e umidade relativa de 80%.

DESCRIÇÃO DO PRODUTO: UMIDIFICADOR DE AR ULTRASSÔNICO Ms7965

A1 Depósito de água 4 litros

A2 Tampa do tanque de água

A3 Base

A4. Interruptor de alimentação / botão de ajuste de névoa

A5 Luz indicadora de alimentação / Luz indicadora de falta de água

A6 Saída de névoa de água

A7 Filtro de descalcificação da água

A8 Tubo de saída de névoa

USAR

Verifique se o dispositivo está desconectado.

1. O plugue de energia deve ser desconectado quando o tanque estiver cheio de água.

2. Coloque o dispositivo em uma mesa horizontal, retire a tampa do tanque de água (A2), encha o tanque de água (A2) até o nível máximo injetado no corpo do tanque. Despeje água da torneira limpa ou água destilada na temperatura de 0 a 40 ° C. Não derrame a água no tubo de saída de névoa mostrado (A8) na figura B

3. Coloque o tanque de água na base, cubra o tanque de água e conecte o plugue na tomada.

4. Ligue o botão liga / desliga / ajuste de névoa (A4), a luz indicadora de energia (A5) ficará na cor verde. O dispositivo começará a funcionar e a intensidade da névoa pode ser ajustada às suas necessidades usando o botão (A4).

5. Quando o nível da água no tanque de água (A1) ficar muito baixo, o dispositivo cortará automaticamente a fonte de alimentação e deixará de funcionar, e a luz indicadora de falta de água (A5) piscará e, finalmente, mudará de cor para vermelho.

6. Desligue o interruptor (A4), desconecte o plugue e, em seguida, adicione água ao tanque de água (A1).

LIMPEZA E MANUTENÇÃO DO DISPOSITIVO

1. Desligue o dispositivo e desconecte o plugue da tomada da parede ao encher com água e limpar.

2. Remova o tanque de água (A2) da base e esvazie-o. Não mantenha a mesma água no tanque por mais de 2 dias.

3. Lave o tanque de água (A1) para remover assentamentos e sujeira. Seque o tanque.

4. Limpe cuidadosamente o interior do umidificador e o filtro de descalcificação da água (A7) para secar.

5. Substitua o filtro de descalcificação da água a cada 1-2 anos. O filtro está sujo e precisa ser substituído quando se tornou branco.

NOTA: Não permita que a base do umidificador se molhe em água.

NOTA: Não lave o umidificador com água morna.

DADOS TÉCNICOS

Fonte de alimentação: 220-240V ~ 50 / 60Hz

Potência: 25 W



Proteção do meio ambiente. Rogamos, os embalagens de cartão destinem-se para papéis velhos. Os sacos de polietileno (PE) devem-se colocar em contenedores para material plástico. O dispositivo usado deve-se levar a um ponto de armazenamento adequado porque os componentes perigosos que ficam dentro do dispositivo podem ser perigosos para o meio ambiente. O dispositivo elétrico deve-se entregar de modo que se reduza a sua nova utilização e uso. Se no dispositivo há pilhas, devem-se tirar e levar a um ponto de armazenamento em separado. Não colocar o dispositivo em contenedores para resíduos municipais!!

LIETUVIŲ

BENDROSIOS SAUGOS SĄLYGOS SVARBIOUS SAUGOS INSTRUKCIJOS ATSAARGIAI

Perskaitykite ir išsaugokite ateičiai

1. Prieš naudodamiesi prietaisu, perskaitykite naudojimo vadovą ir vykdykite jame pateiktas instrukcijas. Gamintojas neatsako už žalą, padarytą naudojant įrenginį ne pagal paskirtį ar netinkamai naudojant.
2. Įrenginys skirtas tik naudojimui namuose. Nenaudokite kitiems tikslams, kurie nėra numatyti.
3. Įrenginį reikia prijungti tik prie 220–240 V ~ 50/60 Hz lizdo.
4. Ypač atsargiai naudokite prietaisą, kai šalia yra vaikai. Neleiskite vaikams žaisti su šiuo prietaisu, neleiskite vaikams ar žmonėms, nepažįstamiems prietaiso, juo naudotis.
5. ĮSPEJIMAS: Šia įranga gali naudotis vyresni nei 8 metų vaikai ir ribotų fizinių, jutimo ar protinių galimybių žmonės arba žmonės, neturintys patirties ar žinių apie įrangą, jei tai atliekama prižiūrint atsakingam asmeniui, jų saugumui ar jiems buvo suteikta informacija apie saugų prietaiso naudojimą ir žino apie jo naudojimo pavojus. Vaikai neturėtų žaisti su įranga. Valyti ir prižiūrėti prietaisą neturėtų vaikai, išskyrus tuos atvejus, kai jie yra vyresni nei 8 metų, o šios veiklos atliekamos prižiūrint.
6. Visada naudodami, išimkite kištuką iš elektros lizdo, laikydami jį už rankos. **NENUDIRKITE** maitinimo laido.
7. Nemerkite laido, kištuko ir viso prietaiso į vandenį ar kitą skystį. Saugokite prietaisą nuo atmosferos sąlygų (lietaus, saulės ir kt.). Ir nenaudokite didelės drėgmės sąlygomis (vonios kambariai, drėgni mobilūs namai).
8. Periodiškai tikrinkite maitinimo laido būklę. Jei maitinimo laidas yra pažeistas, jį reikia pakeisti specializuotoje remonto dirbtuvėje, kad būtų išvengta pavojaus.
9. Nenaudokite prietaiso su pažeistu maitinimo laidu, jei jis buvo numestas ar kitaip pažeistas, arba jis veikia netinkamai. Netaisykite prietaiso patys, nes kyla elektros smūgio rizika. Nuvežkite sugadintą prietaisą į tinkamą aptarnavimo centrą patikrinti ar pataisyti. Visus remonto darbus gali atlikti tik įgalioti techninės priežiūros punktai. Neteisingai atliktas remontas gali sukelti rimtą pavojų vartotojui.
10. Padėkite prietaisą ant vėsių, stabilių paviršių, atokiau nuo karštų virtuvės prietaisų, tokių kaip elektrinė viryklė, dujinis degiklis ir kt.
11. Nenaudokite prietaiso šalia degių medžiagų.
12. Maitinimo laidas negali kabėti virš stalo krašto ir liesti karštų paviršių.
13. Nepalikite prietaiso įjungto ar maitinimo šaltinio be priežiūros.
14. Norint užtikrinti papildomą apsaugą, patartina elektros grandinėje įmontuoti liekamosios srovės įtaisą (RCD), kurio vardinė likutinė srovė neviršytų 30 mA. Dėl to kreipkitės į elektriką.
15. Nenaudokite prietaiso šalia vandens, pvz. ... duše, vonioje arba virš praustuvo su vandeniu.
16. Kai prietaisas naudojamas vonios kambaryje, po naudojimo ištraukite kištuką iš lizdo, nes net ir išjungus prietaisą, vandens artumas kelia pavojų.
17. Neleiskite prietaisui sušlapti. Jei prietaisas patenka į vandenį, nedelsdami ištraukite kištuką iš elektros lizdo. Nedėkite rankų į vandenį, kai mašina prijungta prie tinklo. Prieš naudodamiesi prietaisu, jį turi patikrinti kvalifikuotas elektrikas.
18. Nelaikykite prietaiso šlapiomis rankomis.
19. Visada išjunkite prietaisą.
20. Niekada neįjunkite prietaiso be vandens.



21. Naudokite tik švarų, vėsų vandenį.
22. Nepilkite vandens į talpyklą virš didžiausio lygio.
23. Nemerkite drėkintuvo pagrindo.
24. Nepilkite chemikalų į baką, pagrindą ar garų išleidimo angą. Nepilkite į vandenį aromatinių aliejų, druskų, kalkių šalinimo tablečių, miltelių ar valymo medžiagų.
25. Vandens įleidimo dangtelio / vandens rezervuaro dangtis visada turi būti sandariai uždarytas.
26. Įsitinkinkite, kad drėkintuvo rūko išleidimo anga nėra nukreipta tiesiai į sienas, baldus, elektros lizdus, elektrinius ir elektroninius prietaisus ar vaikus. Dėl per didelės drėgmės kambaryje gali kauptis drėgmė, augti bakterijos ir grybeliai bei sugesti sienos, baldai ir tapetai.
27. Neužblokuokite prietaiso vėdinimo. Laikykitės mažiausiai 20 cm atstumu nuo prietaiso. Neužblokuokite drėkintuvo vandens rūko išleidimo angos.
28. Nenaudokite prietaiso, jei yra kondensato pavojus. Drėgmė gali susidaryti prietaiso viduje ir išorėje, kai:
 - prietaisas perkeltas iš šalto į šiltą vietą,
 - ką tik buvo įjungta šildymo sistema,
 - prietaisas naudojamas patalpoje, kurioje yra daug drėgmės,
 - prietaisą aušina oro kondicionieriaus aušinimo sistema.
- Kai įrenginyje kondensuojasi drėgmė, jis gali netinkamai veikti arba kraštutiniais atvejais gali būti pažeistas. Tokiu atveju nenaudokite prietaiso ir leiskite jam keletą valandų išdžiūti.
29. Eksploatacijos metu negalima pakreipti, apversti ir nemėginti iš viršaus pilti vandens.
30. Draudžiant drėkintuvą nenuimkite rezervuaro nuo įrenginio pagrindo.
31. Pripildytas vandens bakas yra sunkus. Nešdami jį, taip pat laikykite jį po apačia.
32. Nenaudokite drėkintuvo, jei iš įrenginio yra vandens nutekėjimų.
33. nepalikite vandens drėkintuve, kai jis nenaudojamas.
34. Po kiekvieno naudojimo ciklo išvalykite drėkintuvą. Vykdykite valymo instrukcijas, pateiktas šioje instrukcijoje.
35. Niekada neleiskite, kad drėkintuvo pagrindo rezervuare būtų nuosėdų, drėgmės ar vandens (tai gali užteršti ar net pažeisti ultragarso purkštuvą).
36. Ilgai dirbant prietaisui, drėkintuvo sklaidžiamas vandens rūkas gali nukristi ant grindų ir sukelti drėgmę.
37. Nekelkite vandens rezervuaro už vandens rūko išleidimo angos.
38. Draudžiama į gaminį ar į korpuso tarpus įkišti metalo drožles, vielą, adatas ir kitus pašalinius daiktus, nes tai gali sukelti elektros šoką ar gedimą.

Prietaisas skirtas darbui patalpose, kurių temperatūra yra 5–40 ° C, o santykinė oro drėgmė yra 80%.

PRODUKTO APRAŠYMAS: ULTRAGARINIS ORO HIDIDENERIS Ms7965

- A1. Vandens rezervuaras 4 litrai
- A2. Vandens rezervuaro dangtis
- A3. Bazė
- A4 formato. Maitinimo jungiklis / rūko reguliavimo rankenėlė
- A5. Maitinimo indikatorius / Vandens trūkumo indikatorius
- A6. Vandens rūko išleidimo anga
- A7. Vandens šalinimo filtras
- A8. Rūkas išleidimo vamzdis

NAUDOJIMAS

Įsitinkinkite, kad įrenginys yra atjungtas nuo tinklo.

1. Maitinimo kištuką reikia atjungti, kai baką užpildysite vandeniu.
2. Padėkite prietaisą ant horizontalaus darbastalio, nuimkite vandens rezervuaro dangtį (A2), užpildykite vandens baką (A2) iki didžiausio lygio, įpurškto į rezervuaro korpusą. Supilkite švarų vandentiekio vandenį arba distiliuotą 0–40 ° C temperatūros vandenį. Nepilkite vandens į rūko išleidimo vamzdį (A8 pav.), Parodytą B paveikslėlyje
3. Padėkite vandens rezervuarą ant pagrindo, uždenkite jį ir įkiškite maitinimo kištuką į lizdą.
4. Įjunkite maitinimo jungiklio / rūko reguliavimo rankenėlę (A4), maitinimo indikatoriaus lemputė (A5) šviečia žalia spalva. Įrenginys pradės veikti, o rūko intensyvumą rankenėle (A4) galėsite pritaikyti pagal jūsų poreikius.
5. Kai vandens lygis vandens rezervuare (A1) tampa per žemas, prietaisas automatiškai nutraukia maitinimą ir nustos veikti, o vandens trūkumo indikatoriaus lemputė (A5) mirksės ir galiausiai spalva pasikeis į raudoną.
6. Išjunkite maitinimo jungiklį (A4), atjunkite maitinimo kištuką ir įpilkite vandens į vandens baką (A1).

IRENGINIO VALYMAS IR PRIEŽIŪRA

1. Pildami vandeniu ir valydami išjunkite įrenginį ir atjunkite maitinimo laidą kištuką nuo sieninio lizdo.
2. Išimkite vandens baką (A2) iš pagrindo, ištuštinkite. Nelaikykite to paties vandens rezervuare ilgiau kaip 2 dienas.
3. Nuplaukite vandens rezervuarą (A1), kad pašalintumėte nuosėdas ir nešvarumus. Išdžiovinkite baką.
4. Svelniai nušluostykite drėkintuvo pagrindo vidų ir vandens nuvalymo filtrą (A7), kad išdžiūtų.
5. Kas 1–2 metus keiskite vandens kalkėjimo filtrą. Filtras yra nešvarus ir jį reikia pakeisti, kai jis tapo baltos spalvos.

PASTABA: neleiskite drėkintuvo pagrindui sušlapti vandenyje.

PASTABA: Neplaukite drėkintuvo šiltu vandeniu.

TECHNINIAI DUOMENYS

Maitinimas: 220–240 V ~ 50 / 60Hz

Galia: 25 W

Vandens rezervuaro talpa: 4 litrai

Drėkinimo našumas: ne daugiau kaip 300 ml / val

Tūris: <35 Db



Rūpinantis aplinka. Kartono pakuotes atiduoti į makulatūrą. Polietileno (PE) maišelius mesti į plastikui skirtą konteinerį. Susidėvėjusį prietaisą atiduoti į atitinkamą atliekų surinkimo vietą, nes prietaise esančios pavojingos medžiagos gali kelti grėsmę aplinkai. Elektrinį prietaisą atiduoti tokį, kad nebūtų galima jo pakartotinai naudoti ir panaudoti. Jeigu prietaise yra baterijos, būtina jas išimti ir atskirai atiduoti į atliekų surinkimo vietą. Nemesti prietaiso į buitinių atliekų konteinerį!

LATVIEŠU

VISPĀRĪGIE DROŠĪBAS NOSACĪJUMI

SVARĪGAS DROŠĪBAS INSTRUKCIJAS RŪPĪGI LASĪT UN SAUDZĒT NĀKOTNĒM

1. Pirms ierīces lietošanas izlasiet instrukcijas un ievērojiet tajā sniegtos norādījumus. Izgatavotājs nav atbildīgs par zaudējumiem, kas radušies, izmantojot ierīci pretēji paredzētajam mērķim vai nepareizu darbību.
2. Ierīce paredzēta tikai lietošanai mājās. Nelietojiet citiem mērķiem, kas nav paredzēti paredzētajam mērķim.
3. Ierīce jāpievieno tikai 220–240 V ~ 50/60 Hz kontaktligzdai.
4. Īpaši uzmanīgi, lietojot ierīci, kad tuvumā ir bērni. Nelaujiet bērniem spēlēties ar ierīci, nelaujiet to lietot bērniem vai cilvēkiem, kuri to nepazīst.
5. BRĪDINĀJUMS. So aprīkojumu var izmantot bērni, kas vecāki par 8 gadiem, un cilvēki ar ierobežotām fiziskām, maņu vai garīgajām spējām vai cilvēki, kuriem nav pieredzes vai zināšanu par šo aprīkojumu, ja tas tiek veikts atbildīgas personas uzraudzībā. Viņu drošībai vai viņiem ir piešķirta informācija par ierīces drošu lietošanu un viņi apzinās tās lietošanas bīstamību. Bērni nedrīkst spēlēt ar aprīkojumu. Ierīces tīrīšanu un apkopi nedrīkst veikt bērni, ja vien viņi ir vecāki par 8 gadiem un šīs darbības tiek veiktas uzraudzībā.
6. Pēc lietošanas vienmēr noņemiet kontaktdakšu no kontaktligzdas, turot kontaktlīgzdū ar roku. NEvelciet strāvas vadu.
7. Neiegremdējiet kabeli, kontaktdakšu un visu ierīci ūdenī vai citā šķidrumā. Nepakļaujiet ierīci atmosfērās iedarbībai (lietus, saule utt.) Un nelietojiet paaugstināta mitruma apstākļos (vannas istabas, mitras pārvietojamās mājas).
8. Periodiski pārbaudiet strāvas vada stāvokli. Ja strāvas vads ir bojāts, tas jāmaina specializētā remontdarbnīcā, lai izvairītos no briesmām.
9. Nelietojiet ierīci ar bojātu strāvas vadu, ja tā ir nokritusi vai citādi bojāta, vai arī ja tā nedarbojas pareizi. Neuzlabojiet ierīci pats, jo pastāv elektriskās strāvas trieciena risks. Nogādājiet bojāto ierīci pārbaudei vai labošanai atbilstošā servisa centrā. Visus remontdarbus drīkst veikt tikai pilnvaroti servisa punkti. Nepareizi veikts remonts var radīt nopietnas briesmas lietotājam.
10. Novietojiet ierīci uz vēsas, stabilas virsmas, prom no karstām virtuves ierīcēm, piemēram, elektriskās plīts, gāzes degļa utt.
11. Nelietojiet ierīci viegli uzliesmojošu materiālu tuvumā.
12. Strāvas vads nedrīkst piekārties virs galda malas un pieskarties karstām virsmām.
13. Neatstājiet ierīci ieslēgtu vai barošanas avotu bez uzraudzības.
14. Lai nodrošinātu papildu aizsardzību, ieteicams elektriskajā ķēdē uzstādīt atlikušās strāvas ierīci (RCD) ar nominālo atlikušo strāvu, kas nepārsniedz 30 mA. Par to jautājiet elektrīķim.
15. Nelietojiet ierīci ūdens tuvumā, piem. ... dušā, vannā vai virs izlietnes ar ūdeni.
16. Ja ierīci izmanto vannas istabā, pēc lietošanas noņemiet kontaktdakšu no kontaktligzdas, jo ūdens tuvums ir bīstams pat tad, ja ierīce ir izslēgta.

17. Neļaujiet ierīcei kļūt mitrai. Gadījumā, ja ierīce iekrīt ūdenī, nekavējoties noņemiet kontaktdakšu no sienas kontaktligzdas. Nelieciet rokas ūdenī, kad mašīna ir pievienota tīklam. Pirms atkārtotas lietošanas tas jāpārbauda kvalificētam elektriķim.
18. Neturiet ierīci ar mitrām rokām.
19. Vienmēr izslēdziet ierīci, kad to novietojat.
20. Nekad neieslēdziet ierīci bez ūdens.
21. Lietojiet tikai tīru, vēsu ūdeni.
22. Neļaujiet tvertnei ūdeni virs maksimālā līmeņa.
23. Neiegremdējiet mitrinātāja pamatni.
24. Nepievienojiet ķīmikālijas tvertnei, pamatnei vai tvaika izvadei. Ūdenim nepievienojiet aromātiskas eļļas, šālus, atkalķošanas tabletes, pulverus vai tīrīšanas vielas.
25. Ūdens ieplūdes vācinam / ūdens tvertnes vākam vienmēr jābūt cieši noslēgtam.
26. Pārliecinieties, ka mitrinātāja miglas izvads nav tieši vērst uz sienām, mēbelēm, elektrības kontaktligzdām, elektriskām un elektroniskām ierīcēm vai bērniem. Pārāk augsts mitrums telpā var izraisīt mitruma uzkrāšanos, izraisot baktēriju un sēnīšu augšanu, kā arī sienas, mēbeļu un tapešu bojājumus.
27. Nebloķējiet ierīces ventilāciju. Ievietojiet ierīci vismaz 20 cm attālumā. Nebloķējiet mitrinātāja ūdens miglas izplūdi.
28. Nelietojiet ierīci, ja pastāv kondensācijas risks. Mitrums var veidoties ierīces iekšpusē un ārpusē, ja:
 - ierīci pārvieto no aukstuma uz siltu vietu,
 - apkures sistēma ir tikko ieslēgta,
 - ierīci izmanto telpā ar augstu mitruma līmeni,
 - ierīci atdzesē ar gaisa kondicionēšanas dzesēšanas sistēmu.
 Ja ierīcē notiek kondensācija, tā var nedarboties pareizi vai ārkārtējos gadījumos to var sabojāt. Šajā gadījumā nelietojiet ierīci un ļaujiet tai nožūt dažas stundas.
29. Darbības laikā neizlieciet, neapgrieziet un nemēģiniet uzpildīt vai ieliet ūdeni no mašīnas.
30. Mitrinātāja darbības laikā nenoņemiet tvertni no ierīces pamatnes.
31. Piepildītā ūdens tvertne ir smaģa. Pārnēsājot to, turiet to arī zem.
32. Nelietojiet mitrinātāju, ja no ierīces apakšas ir ūdens noplūde.
33. Neatstājiet mitrinātāja ūdeni, kad tas netiek izmantots.
34. Pēc katra lietošanas cikla notīriet mitrinātāju. Izpildiet tīrīšanas instrukcijas šajā rokasgrāmatā.
35. Nekad neļaujiet mitrinātāja pamatnē atrasties nogulsnēm, mitrumam vai ūdenim (tas var izraisīt piesārņojumu vai pat sabojāt ultraskaņas pulverizatoru).
36. Ilgstoši lietojot ierīci, mitrinātāja izdalītā ūdens migla var nokrist uz grīdas un izraisīt mitrumu.
37. Neceliet ūdens tvertni pie ūdens miglas izvada.
38. Izstrādājumā vai korpusa spraugās ir aizliegts ievietot metāla skaidas, stieples, adatas un citus svešķermeņus, pretējā gadījumā tas var izraisīt elektriskās strāvas triecienu vai nepareizu darbību.

IPRODUKTA APRAKSTS: ULTRASONIC AIR HUMIDIFIER Ms7965

- A1. Ūdens tvertne 4 litri
- A2. Ūdens tvertnes vāks
- A3. Bāze
- A4. Strāvas slēdzis / Miglas regulēšanas poga
- A5. Barošanas indikators / Ūdens trūkuma indikators
- A6. Ūdens miglas izvads
- A7. Ūdens atkalķošanas filtrs
- A8. Miglas izplūdes caurule

LIETOŠANA

Pārliecinieties, vai ierīce ir atvienota.

1. Kad tvertni piepilda ūdens, strāvas spraudnīm jābūt atvienotam.
2. Novietojiet ierīci uz horizontālas darbvirsmas, noņemiet ūdens tvertnes pārsegu (A2), piepildiet ūdens tvertni (A2) līdz maksimālajam līmenim, kas iesmidzināts uz tvertnes korpusa. Ielejiet tīru krāna ūdeni vai destilētu ūdeni temperatūrā 0–40 °C. Neļaujiet ūdenim miglas izplūdes caurulē (A8), kas parādīta B attēlā
3. Novietojiet ūdens tvertni uz pamatnes, pārklājiet ūdens tvertni un iespraudiet elektrības kontaktdakšu kontaktligzdā.
4. Ieslēdziet barošanas slēdža / miglas regulēšanas pogu (A4), barošanas indikatora indikatoru (A5) deg zaļā krāsā. Ierīce sāks

darboties, un miglas intensitāti ar pogu (A4) var pielāgot jūsu vajadzībām.

5. Kad ūdens līmenis ūdens tvertnē (A1) kļūst par zemu, ierīce automātiski pārtrauks strāvas padevi un pārstāj darboties, un migros ūdens trūkuma indikator (A5) un beidzot mainīsies krāsa uz sarkanu krāsu.

6. Izslēdziet barošanas slēdzi (A4), atvienojiet strāvas kontaktdakšu un pēc tam pievienojiet ūdeni ūdens tvertnei (A1).

IERĪCES TĪRĪŠANA UN APKOPE

1. Izslēdziet ierīci un atvienojiet strāvas kontaktdakšu no sienas kontaktligzdas, piepildot ar ūdeni un veicot tīrīšanu.
2. Izņemiet ūdens tvertni (A2) no pamatnes, iztukšojiet to. Neuzglabājiēt to pašu ūdeni tvertnē ilgāk par 2 dienām.
3. Nomainīti ūdens tvertni (A1), lai notīrītu nogulsnes un netīrīumus. Noslēdziet tvertni.
4. Viegli noslaukiet mitrinātāja pamatnes un ūdens atkalķošanas filtra (A7) iekšpusi, lai nožūtu.
5. Reizi 1-2 gados nomainiet ūdens atkalķošanas filtru. Filtrs ir netīrs, un tas ir jāmaina, kad tas kļūvis balts.

PIEZĪME: Neļaujiet mitrinātāja pamatnei mitrināties ūdeni.

PIEZĪME: Nemaugājīti mitrinātāju ar siltu ūdeni.

TEHNISKIE DATI

Barošanas avots: 220-240V ~ 50 / 60Hz

Jauda: 25 W

Ūdens tvertnes tilpums: 4 litri

Mitrināšanas jauda: ne vairāk kā 300 ml / stundā

Skalums: <35 Db



Apkārtējās vides aizsardzība. Kartona iepakojumu, lūdzu, nododiet atsevišķai pārstrādei. Polietilēna maisījumus (PE) izmest plastmasas izstrādājumiem paredzētajos konteineros. Lietotās elektropreces nododiet attiecīgajos pieņemšanas punktos. Ierīcē satur bīstamas sastāvdaļas, kas var izraisīt draudus apkārtējai videi. Elektroierīce jānodod tā, lai ierobežotu tās atkārtotu izmantošanu. Ja ierīcē atrodas baterijas, izņemiet tās un nododiet pieņemšanas punktā atsevišķi. Produktu neizmest sadzīves atkritumu konteinerā!

EESTI

ÜLDISED OHUTUSTINGIMUSED

OLULISED OHUTUSJUHISED LUGEGE ETTEVAATUST JA HOIDKE TULEVIKKU

1. Enne seadme kasutamist lugege kasutusjuhendit ja järgige selles sisalduvaid juhiseid. Tootja ei vastuta kahjude eest, mis on põhjustatud seadme eesmärgipärasest kasutamisest või ebaõigest kasutamisest.
2. Seade on ette nähtud ainult koduseks kasutamiseks. Ärge kasutage muuks otstarbeks kui otstarbeks.
3. Seade tuleks ühendada ainult 220–240 V ~ 50/60 Hz pistikupessa.
4. Olge seadme kasutamisel eriti ettevaatlik, kui lapsed on läheduses. Ärge lubage lastel seadmega mängida, ärge lubage lastel ega inimestel, kes pole seadmega tuttavad, seda kasutada.
5. HOIATUS: Seda seadet võivad kasutada üle 8-aastased lapsed ja piiratud füüsilise, sensoorse või vaimse võimekusega inimesed või inimesed, kellel pole seadme kasutamise kohta kogemusi ega teadmisi, kui seda tehakse vastutava isiku järelevalve all. nende ohutuse tagamiseks või neile on antud teavet seadme ohutu kasutamise kohta ja nad on teadlikud selle kasutamisega seotud ohtudest. Lapsed ei tohiks varustusega mängida. Seadme puhastamist ja hooldamist tohivad teha ainult lapsed, välja arvatud juhul, kui nad on üle 8 aasta vanad ja neid toiminguid teostatakse järelevalve all.
6. Pärast kasutamist eemaldage pistik alati pistikust pistikupesast, hoides pistikupesast käega. ARGE tõmmake toitejuhtmest.
7. Ärge kastke kaablit, pistikut ja kogu seadet vette ega muusse vedelikku. Ärge jätke seadet atmosfääriolude (vihm, päike jne) kätte ega kasutage kõrge õhuniiskusega tingimustes (vannituba, niiske liikuv kodu).
8. Kontrollige perioodiliselt toitejuhtme seisukorda. Kui toitejuhe on kahjustatud, peaks selle ohu vältimiseks välja vahetama spetsialiseeritud remonditöökojas.
9. Ärge kasutage seadet kahjustatud toitejuhtmega, kui see on maha kukkunud või muul viisil kahjustatud või kui see ei tööta korralikult. Ärge parandage seadet ise, kuna seal võib tekkida elektrilöögi oht. Viige kahjustatud seade kontrollimiseks või parandamiseks vastavasse teeninduskeskusesse. Kõiki remonditöid tohivad teha ainult selleks volitatud teeninduspunktid. Valesti tehtud remonditööd võivad kasutajale põhjustada tõsisid ohte.
10. Asetage seade jahedale, stabiilsele pinnale, eemal kuumadest köögiseadmetest nagu elektripliit, gaasipöleti jne.
11. Ärge kasutage seadet tuleohtlike materjalide läheduses.

12. Toitejuhe ei tohi riputada üle laua serva ega puudutada kuuma pinda.
13. Arge jätke seadet sisse lülitatud ega toiteallikat valveta.
14. Täiendava kaitse tagamiseks on soovitatav paigaldada vooluahelasse jääkvoolu seade (RCD), mille nimijärgivool ei ületa 30 mA. Küsige seda elektrikult.



15. Arge kasutage seadet vee lähedal, nt. ... duši all, vannis või kraanikausi kohal veega.

16. Kui seadet kasutatakse vannitoas, eemaldage pärast kasutamist pistik pistikupesast, kuna vee lähedus on ohtlik ka siis, kui seade on välja lülitatud.

17. Arge laske seadmel märjaks saada. Juhul, kui seade kukub vette, eemaldage pistik viivitamatult seinakontaktist. Arge pange oma käsi vette, kui masin on võrguga ühendatud. Enne uuesti kasutamist peab seda kontrollima kvalifitseeritud elektrik.

18. Arge hoidke seadet märgade kätega.
19. Lülitage seade alati välja, kui see asetate.
20. Arge kunagi lülitage seadet sisse ilma veeta.
21. Kasutage ainult puhast jahedat vett.
22. Arge valage paaki vett üle lubatud taseme.
23. Arge kastke niisutaja alust.

24. Arge lisage paaki, alusesse ega auru väljalaskeavasse kemikaale. Ärge lisage vette aromaatsaid õlisid, sooli, katlakivi eemaldamise tablette, pulbreid ega puhastusvahendeid.

25. Vee sisselaskekorgi / veepaagi kaas peaks olema alati tihedalt suletud.

26. Veenduge, et niisutaja udu väljalaskeava ei oleks suunatud otse seinte, mööbli, elektripistikute, elektri- ja elektroonikaseadmete ega laste poole. Liiga kõrge õhuniiskus ruumis võib põhjustada niiskuse kogunemist, põhjustades bakterite ja seente kasvu ning seinte, mööbli ja tapeetide kahjustusi.

27. Arge blokeerige seadme ventilatsiooni. Hoidke seadmest vähemalt 20 cm kaugusel. Arge blokeerige niisutaja veeudu väljalaskeava.

28. Arge kasutage seadet kondenseerumise ohu korral. Niiskus võib seadme sise- ja välisküljele tekkida, kui:

- seade viiakse külmast sooja kohta,
- küttesüsteem on just sisse lülitatud,
- seadet kasutatakse kõrge õhuniiskusega ruumis,
- seadet jahutab kliimaseadme jahutusüsteem.

Kui seadmes toimub niiskuse kondenseerumine, ei pruugi see korralikult töötada või võib äärmuslikel juhtudel seda kahjustada. Sel juhul ärge seadet kasutage ja laske sellel mõni tund kuivada.

29. Töö ajal ärge kallutage, pöörduge ümber ega proovige masinalt vett üles valada ega vett valada.

30. Ärge eemaldage paaki seadme alusest niisutaja kasutamise ajal.

31. Täidetud veepaak on raske. Kandke seda ka all.

32. Ärge kasutage niisutajat, kui seadme alt lekib vett.

33. Ärge jätke niisutajasse vett, kui seda ei kasutata.

34. Pärast iga kasutustsükli puhastage niisutaja. Järgige selle juhendi puhastusjuhiseid.

35. Ärge kunagi jätke niisutaja aluspaaki setteid, niiskust ega vett (see võib põhjustada ultraheli pihusti saastumist või isegi kahjustamist).

36. Seadme pikaajalise kasutamise ajal võib niisutaja eralduv veeudu põrandale kukkuda ja põhjustada niiskust.

37. Ärge tõstke veepaaki veeudu väljalaskeava kohal.

38. Keelatud on metallist laastude, traadi, nõelte ja muude võõrkehade sisestamine tootesse või korpuse vahedesse, vastasel juhul võib see põhjustada elektrilöögi või talitlushäireid.

Seade on loodud tööks ruumides, mille temperatuur on 5-40 ° C ja suhteline õhuniiskus 80%.

- A2. Veemahuti kate
- A3. Alus
- A4. Toitelüliti / udu reguleerimise nupp
- A5. Toite märgutuli / veepuuduse märgutuli
- A6. Veesudu väljalaskeava
- A7. Vee katlakivi eemaldusfilter
- A8. Udu väljalasketoru

KASUTAMINE

Veenduge, et seade oleks vooluvõrgust eemaldatud.

1. Kui paak on veega täidetud, tuleb pistik pistikupesast lahti ühendada.
2. Pange seade horisontaalsele töölauale, eemaldage veemahuti kate (A2), täitke veepaak (A2) mahuti korpusele süstitud maksimaalse tasemeni. Valage puhast kraanivett või destilleeritud vett temperatuuril 0–40 °C. Arge valage vett pildil B näidatud udu väljalasketorusse (A8)
3. Asetage veepaak alusele, katke veemahuti ja ühendage toitepistik pistikupesassa.
4. Lülitage toitelüliti / udu reguleerimise nupp (A4) sisse, toitenäidik (A5) on roheliselt roheline. Seade hakkab tööle ja udu intensiivsust saab nupuga (A4) teie vajadustele kohandada.
5. Kui veetase veepaagis (A1) muutub liiga madalaks, katkestab seade automaatselt toiteallika ja lakkab töötamast ning veepuuduse näidikutuli (A5) hakkab vilkuma ja muudab värvi lõpuks punaseks.
6. Lülitage toitelüliti (A4) välja, eemaldage toitejuhe ja lisage seejärel vesi veepaaki (A1).

SEADME PUHASTAMINE JA Hooldus

1. Veega täitmisel ja puhastamisel lülitage seade välja ja eemaldage pistik seinakontaktist.
2. Eemaldage veepaak (A2) alusest, tühjendage see. Arge hoidke paagis sama vett kauem kui 2 päeva.
3. Peske veepaak (A1), et eemaldada sisset ja mustus. Kuivatage paak.
4. Pühkige niisutaja aluse ja vee katlakivi eemaldamise filtri (A7) õrnalt kuivaks.
5. Vahetage vee katlakivi eemaldamise filtrit iga 1-2 aasta tagant. Filter on määrdunud ja tuleb valgeks värvides välja vahetada.

MÄRKUS. Ärge laske niisutaja alusel vees märjaks saada.

MÄRKUS. Arge peske niisutajat sooja veega.

TEHNILISED ANDMED

Toiteallikas: 220-240V ~ 50 / 60Hz

Võimsus: 25 W

Veepaagi maht: 4 liitrit

Niiskusvõimsus: maksimaalselt 300 ml / tund

Maht: <35 Db



Hoolitse keskkonnakaitse eest. Kartongist pakendid vii mulatuuri. Kilekotid (PE) viska kasutatud plastiku jaoks ettenähtud mahutitesse. Kasutatud seadmed vii selleks ettenähtud kogumispunktidesse, sest seadmes leiduvad ohtlikud elemendid võivad olla kahjulikud keskkonnale. Elektriseadmed tuleb anda nii ära, et seadet ei saaks enam uuesti kasutada. Kui seadmes on patareid, tuleb need välja võtta ja anda eraldi kogumispunkti. Seadet ei tohi visata olmejäätmete kontaineritesse!!

ROMÂNĂ

CONDIȚII GENERALE DE SIGURANȚĂ

INSTRUCȚIUNI DE SIGURANȚĂ IMPORTANTE CITIȚI ÎNCETĂRE ȘI SALVAȚI PENTRU VIITOR

1. Înainte de a utiliza dispozitivul, citiți manualul de instrucțiuni și urmați instrucțiunile conținute de acesta. Producătorul nu este responsabil pentru daunele cauzate de utilizarea dispozitivului contrar scopului intenționat sau a funcționării necorespunzătoare a acestuia.
2. Aparatul este destinat numai pentru uz casnic. Nu folosiți în alte scopuri care nu sunt destinate scopului său.
3. Aparatul trebuie conectat numai la o priză de 220-240 V ~ 50/60 Hz.
4. Aveți grijă deosebită când folosiți dispozitivul atunci când copiii sunt în apropiere. Nu permiteți copiilor să se joace cu dispozitivul, nu permiteți copiilor sau persoanelor care nu sunt familiarizate cu dispozitivul să îl folosească.
5. **AVERTIZARE:** Acest echipament poate fi utilizat de copii peste 8 ani și de persoane cu capacitate fizică, senzorială sau mentală limitată sau de persoane care nu au experiență sau cunoștințe despre echipament, dacă acest lucru este realizat sub supravegherea unei persoane responsabile pentru siguranța lor sau le-a fost oferită informații despre utilizarea în siguranță a dispozitivului și sunt conștienți de pericolele folosirii acestuia. Copiii nu ar trebui să se joace cu echipamentul. Curățarea și întreținerea dispozitivului nu trebuie să fie efectuată de către copii, cu excepția cazului în care au peste 8 ani și aceste activități sunt desfășurate sub supraveghere.
6. Scoateți întotdeauna mufa de la priză după utilizare, ținând priza cu mâna. NU trageți cablul de alimentare.
7. Nu scufundați cablul, mufa și întregul dispozitiv în apă sau în orice alt lichid. Nu expuneți dispozitivul la condiții atmosferice (ploaie, soare etc.) și nu folosiți în condiții de umiditate ridicată (băi, case mobile umede).

8. Verificați periodic starea cablului de alimentare. În cazul în care cablul de alimentare este deteriorat, acesta trebuie înlocuit de un atelier de reparații de specialitate pentru a evita pericolul.

9. Nu folosiți dispozitivul cu un cablu de alimentare deteriorat sau dacă a fost aruncat sau deteriorat în alt mod sau dacă nu funcționează corect. Nu reparați singur dispozitivul, deoarece există riscul de electrocutare. Duceți dispozitivul deteriorat la un centru de service adecvat pentru verificare sau reparare. Toate reparațiile pot fi efectuate numai de către punctele de service autorizate. Reparațiile efectuate încorect pot cauza pericol grav pentru utilizator.

10. Așezați dispozitivul pe o suprafață rece, stabilă, departe de aparatele de bucătărie calde, cum ar fi o sobă electrică, arzător cu gaz etc.

11. Nu folosiți dispozitivul în apropierea materialelor inflamabile.

12. Cablul de alimentare nu poate atârna peste marginea unei mese sau a atinge suprafețele fierbinți.

13. Nu lăsați dispozitivul pornit sau sursa de alimentare nesupravegheată.

14. Pentru a oferi o protecție suplimentară, este recomandabil să instalați un dispozitiv de curent rezidual (RCD) în circuitul electric cu un curent rezidual nominal care să nu depășească 30 mA. Întrebați un electrician pentru asta.

15. Nu folosiți dispozitivul lângă apă, de ex. ... în duș, cadă sau deasupra bazinului de spălare cu apă.

16. Când aparatul este utilizat într-o baie, scoateți dopul din priză după utilizare, deoarece apropierea apei reprezintă un pericol chiar și atunci când aparatul este oprit.

17. Nu permiteți dispozitivului să se ude. În cazul în care dispozitivul cade în apă, scoateți imediat dopul din priză de perete. Nu puneți mâinile în apă atunci când mașina este conectată la rețea. Înainte de a-l folosi din nou, trebuie verificat de un electrician calificat.

18. Nu țineți dispozitivul cu mâinile ude.

19. Opriti întotdeauna dispozitivul atunci când îl îndepărtați.

20. Nu porniți niciodată dispozitivul fără apă.

21. Folosiți doar apă curată și răcoroasă.

22. Nu turnați apă în rezervor peste nivelul maxim.

23. Nu scufundați baza umidificatorului.

24. Nu adăugați substanțe chimice în rezervor, bază sau orificiu de evacuare a aburului. Nu adăugați în apă uleiuri aromatice, săruri, tablete decalcitoare, pulberi sau substanțe de curățare.

25. Capacul de alimentare cu apă / capacul rezervorului de apă trebuie să fie întotdeauna bine închis.

26. Asigurați-vă că priză de ceată a umidificatorului nu este direcționată direct pe pereți, mobilier, prize electrice, dispozitive electrice și electronice sau copii. O umiditate prea ridicată într-o cameră poate duce la acumularea de umiditate, determinând creșterea bacteriilor și ciupercilor și deteriorarea peretilor, mobilierului și a tapetelor.

27. Nu blocați ventilația dispozitivului. Păstrați o distanță de cel puțin 20 cm de dispozitiv. Nu blocați evacuarea ceții de apă a umidificatorului.

28. Nu folosiți dispozitivul dacă există riscul condensului. Umiditatea se poate forma pe interiorul și exteriorul dispozitivului atunci când:

- dispozitivul este mutat de la frig la loc cald,

- sistemul de încălzire tocmai a fost pornit;

- dispozitivul este utilizat într-o cameră cu umiditate ridicată,

- dispozitivul este răcit de sistemul de răcire a aerului condiționat.

Când condensul are umiditate în dispozitiv, este posibil să nu funcționeze corect sau să fie deteriorat în cazuri extreme. În acest caz, nu folosiți dispozitivul și lăsați-l să se usuce câteva ore.

29. Nu înclinați, nu întoarceți și nu încercați să reîncărcați și să nu turnați apă din mașină în timpul funcționării.

30. Nu scoateți rezervorul de la baza dispozitivului în timpul funcționării umidificatorului.

31. Rezervorul de apă umplut este greu. Când îl transportați, păstrați-l de asemenea.

32. Nu folosiți un umidificator dacă găsiți scurgeri de apă de sub dispozitiv.

33. Nu lăsați apă în umidificator atunci când nu este utilizat.
34. Curățați umidificatorul după fiecare ciclu de utilizare. Urmați instrucțiunile de curățare din acest manual.
35. Nu lăsați niciodată sedimentarea, umezeala sau apa să rămână în rezervorul de bază al umidificatorului (acest lucru poate provoca contaminarea sau chiar deteriorarea atomizorului cu ultrasunete).
36. În timpul funcționării îndelungate a dispozitivului, ceața de apă emisă de umidificator poate cădea la pământ și poate cauza umiditate.
37. Nu ridicați rezervorul de apă prin ieșirea ceții de apă.
38. Este interzis să introduceți cipuri de metal, sârmă, ace și alte obiecte străine în produs sau în golurile carcasei, altfel poate provoca șocuri electrice sau defecțiuni.

Dispozitivul este proiectat să funcționeze în camere cu o temperatură de 5-40 ° C și o umiditate relativă de 80%.

DESCRIEREA PRODUSULUI: ULTRASONIC AIR HUMIDIFIER Ms7965

- A1. Rezervor de apă 4 litri
- A2. Capacul rezervorului de apă
- A3. Baza
- A4. Întrerupător de alimentare / buton de reglare ceață
- A5. Indicator luminos / Lampa indicatoare de lipsă de apă
- A6. Ieșire de ceață de apă
- A7. Filtru de descărcare de apă
- A8. Țeavă de ieșire din ceață

UTILIZARE

Asigurați-vă că dispozitivul este deconectat.

1. Conectarea fișei de alimentare trebuie deconectată atunci când rezervorul este umplut cu apă.
2. Puneți dispozitivul pe un desktop orizontal, scoateți capacul rezervorului de apă (A2), umpleți rezervorul de apă (A2) la nivelul maxim injectat pe corpul rezervorului. Turnați apă de la robinet curat sau apă distilată la 0-40 ° C. Nu turnați apă în conducta de ieșire de ceață prezentată (A8) pe imaginea B
3. Puneți rezervorul de apă pe bază, acoperiți rezervorul de apă și conectați mufa de alimentare în priză.
4. Porniți butonul de reglare a comutatorului / aburului (A4), indicatorul luminos de putere (A5) va avea culoarea verde. Dispozitivul va începe să funcționeze, iar intensitatea ceții poate fi ajustată la nevoile dvs. cu ajutorul butonului (A4).
5. Când nivelul apei din rezervorul de apă (A1) devine prea scăzut, dispozitivul va opri automat sursa de alimentare și nu va mai funcționa, iar indicatorul luminos al deficitului de apă (A5) va clipi și va schimba în cele din urmă culoarea roșie.
6. Opriți întrerupătorul de alimentare (A4), deconectați mufa de alimentare, apoi adăugați apă în rezervorul de apă (A1).

CURĂȚAREA ȘI ÎNTREȚINEREA DISPOZITIVULUI

1. Opriți dispozitivul și deconectați mufa de alimentare de la priză de perete atunci când completați cu apă și curățați.
2. Scoateți rezervorul de apă (A2) de la bază, goliți-l. Nu păstrați aceeași apă în rezervor mai mult de 2 zile.
3. Spălați rezervorul de apă (A1) pentru a îndepărta așezările și murdăria. Uscați rezervorul.
4. Ștergeți ușor interiorul bazei umidizatorului și filtrul de descărcare a apei (A7) pentru a se usca.
5. Înlocuiți filtrul de descărcare a apei la fiecare 1-2 ani. Filtrul este murdar și trebuie înlocuit atunci când a devenit culoare albă.

NOTĂ: Nu lăsați baza umidificatorului să se ude în apă.

NOTĂ: Nu spălați umidificatorul cu apă caldă.

DATE TEHNICE

Alimentare: 220-240V ~ 50 / 60Hz

Putere: 25 W

Capacitate rezervor de apă: 4 litri

Capacitate de umidificare: max 300 ml / oră

Volumul: <35 Db



Din grijă pentru mediul înconjurător. Ambalajele din carton vă rugăm să le transmiteți la centrele de maculatură. Sacii din polietilenă (PE) trebuie aruncați în recipientele pentru materialele plastice. Dispozitivul uzat trebuie transmis la punctul corespunzător de depozitare, deoarece componentele periculoase care se găsesc în dispozitiv pot fi foarte periculoase pentru mediul înconjurător. Dispozitivul electric trebuie transmis în așa fel încât să se limiteze utilizarea lui repetată. Dacă în dispozitiv se găsesc baterii acestea trebuie scoase și transmise către punctul de depozitare a acestora, separat.

BOSANSKI

OPĆI UVJETI SIGURNOSTI

VAŽNE SIGURNOSNE UPUTE PROČITAJTE UPOZORENJE I UŠTEDITE BUDUĆNOST

1. Prije upotrebe uređaja pročitajte priručnik s uputama i slijedite upute sadržane u njemu. Proizvođač ne odgovara za štetu nastalu upotrebom uređaja suprotno njegovoj predviđenoj namjeni ili nepravilnom radu.
2. Uređaj je samo za kućnu upotrebu. Ne koristite za druge svrhe koje nisu prema njegovoj predviđenoj namjeni.

3. Uređaj treba spojiti samo na utičnicu 220-240 V ~ 50/60 Hz.
 4. Posebno budite pažljivi kada koristite uređaj kada su djeca u blizini. Ne dozvolite djeci da se igraju s uređajem, ne dozvolite djeci ili osobama koje nisu upoznate s uređajem da ga koriste.
 5. **UPOZORENJE:** Ovu opremu mogu koristiti djeca starija od 8 godina i osobe ograničene fizičke, senzorne ili mentalne sposobnosti, ili ljudi koji nemaju iskustva ili znanje o opremi, ako se to radi pod nadzorom odgovorne osobe radi njihove sigurnosti ili su im odobreni podaci o sigurnoj upotrebi uređaja i svjesni su opasnosti korištenja. Deca se ne smeju igrati sa opremom. Čišćenje i održavanje uređaja ne smiju obavljati djeca, osim ako su starija od 8 godina i ove aktivnosti se izvode pod nadzorom.
 6. Uvek uklonite utikač iz utičnice nakon upotrebe držeći utičnicu rukom. NE povlačite kabl za napajanje.
 7. Nemojte uranjati kabl, utikač i cijeli uređaj u vodu ili bilo koju drugu tečnost. Ne izlažite uređaj atmosferskim uvjetima (kiša, sunce itd.) I ne koristite u uvjetima visoke vlažnosti (kupaonice, vlažne mobilne kućice).
 8. Povremeno provjeravajte stanje kabela za napajanje. Ako je kabl za napajanje oštećen, zamijenite ga specijalnom servisnom radionicom kako biste izbjegli opasnost.
 9. Ne koristite uređaj s oštećenim kablom za napajanje ili ako je ispao ili oštećen na bilo koji drugi način ili ako ne radi ispravno. Ne popravljajte uređaj sami, jer postoji opasnost od električnog udara. Oštećeni uređaj odnesite u odgovarajući servisni centar radi provjere ili popravljanja. Sve popravke smiju obavljati samo ovlašteni servisi. Nepravilno izvedeni popravci mogu predstavljati ozbiljnu opasnost za korisnika.
 10. Uređaj postavite na hladnu i stabilnu površinu, dalje od vrućih kuhinjskih uređaja kao što su električni štednjak, plinski plamenik itd.
 11. Ne koristite uređaj u blizini zapaljivih materijala.
 12. Kabl za napajanje možda ne visi preko ivice stola ili dodiruje vruće površine.
 13. Ne ostavljajte uređaj uključenim niti napajanje bez nadzora.
 14. Da biste osigurali dodatnu zaštitu, preporučljivo je u električni krug instalirati zaostalu struju (RCD), nazivna zaostala struja ne veća od 30 mA. Pitajte za to električara.
 15. Ne koristite uređaj u blizini vode, npr. ... pod tušem, kadom ili iznad umivaonika s vodom.
- 
16. Kada se aparat koristi u kupatilu, izvadite utikač iz utičnice nakon upotrebe, jer blizina vode predstavlja opasnost čak i kada je aparat isključen.
 17. Ne dozvolite da se uređaj mokri. U slučaju da uređaj padne u vodu, odmah uklonite utikač iz zidne utičnice. Ne stavljajte ruke u vodu kada je stroj spojen na mrežu. Prije ponovne uporabe mora ga provjeriti kvalificirani električar.
 18. Ne držite uređaj mokrim rukama.
 19. Uvek isključite uređaj kad ga stavljate van.
 20. Nikada ne uključujte uređaj bez vode.
 21. Koristite samo čistu, hladnu vodu.
 22. Nemojte sipati vodu u rezervoar iznad maksimalne razine.
 23. Ne uranjajte bazu za ovlaživanje.
 24. Ne dodajte nikakve hemikalije u rezervoar, bazu ili otvor za paru. U vodu ne dodajte aromatična ulja, soli, tablete za uklanjanje kamenca, prašak ili tvari za čišćenje.
 25. Poklopac za dovod vode / poklopac spremnika za vodu uvijek treba biti čvrsto zatvoren.
 26. Provjerite nije li utičnica izvlačivača vlage usmjerena izravno na zidove, namještaj, električne utičnice, električne i elektroničke uređaje ili djecu. Previsoka vlaga u sobi može dovesti do nakupljanja vlage, prouzrokujući rast bakterija i gljivica, te oštećenja zidova, namještaja i tapeta.
 27. Ne blokirajte ventilaciju uređaja. Držite na udaljenosti od najmanje 20 cm od uređaja. Ne blokirajte izlaz vode za maglu ovlaživača.
 28. Ne koristite uređaj ako postoji opasnost od kondenzacije. Vlaga se može stvoriti na unutrašnjoj i vanjskoj strani uređaja kada:
 - je uređaj premešten sa hladnog na toplo mesto,

- sistem grijanja je upravo uključen,
- uređaj se koristi u prostoriji sa visokom vlagom,
- uređaj se hladi rashladnim sustavom klima uređaja.

Kada dođe do kondenzacije vlage u uređaju, on možda neće raditi ispravno ili se u ekstremnim slučajevima može oštetiti. U tom slučaju uređaj ne koristite i ostavite da se osuši nekoliko sati.

29. Ne naginjajte, ne prevrćujte i ne pokušavajte dolivati ili sipati vodu iz mašine tokom rada.

30. Ne uklanjajte rezervoar sa baze uređaja tokom rada ovlaživača.

31. Napunjeni rezervoar za vodu je težak. Kad ga nosite, držite ga i ispod.

32. Ne koristite ovlaživač zraka ako utvrdite curenje vode ispod uređaja.

33. Ne ostavljajte vodu u ovlaživaču kada se ne koristi.

34. Očistite ovlaživač nakon svakog ciklusa upotrebe. Slijedite upute za čišćenje u ovom priručniku.

35. Nikada ne dopustite da u sedmičnom rezervoaru ovlaživača ostane taloženje, vlaga ili voda (to može uzrokovati kontaminaciju ili čak oštećenje ultrazvučnog raspršivača).

36. Tijekom dužeg rada uređaja, vodena magla koju emitira ovlaživač može pasti na pod i prouzrokovati vlagu.

37. Nemojte podizati rezervoar za vodu na izlazu iz vode.

38. Zabranjeno je stavljati metalne čipove, žice, igle i druge strane predmete u proizvod ili u praznine kućišta, u protivnom može prouzrokovati strujni udar ili neispravnost.

Uređaj je dizajniran za rad u prostorijama sa temperaturom od 5-40 ° C i relativnom vlagom od 80%.

OPIS PROIZVODA: ULTRASONIC HUMIDIFIER AIR Ms7965

- A1. Spremnik vode 4 litre
- A2. Poklopac rezervoara za vodu
- A3. Baza
- A4. Prekidač za uključivanje / dugme za podešavanje maglice
- A5. Indikatorska lampica napajanja / Indikator nestašice vode
- A6. Izlaz za vodenu maglu
- A7. Filter za uklanjanje kamenca za vodu
- A8. Izlazna cijev izmaglice

UPORABA

Provjerite je li uređaj isključen iz napajanja.

1. Priključak za napajanje mora biti iskopčan iz struje kada rezervoar napuni vodom.
2. Stavite uređaj na vodoravnu radnu površinu, skinite poklopac spremnika za vodu (A2), napunite rezervoar za vodu (A2) do maksimalne razine ubrizgane u tijelo spremnika. Uljite čistu vodu iz slavine ili destiliranu vodu na temperaturi 0-40 ° C. Ne sipajte vodu u izlaznu cijev za maglu (A8) na slici B
3. Stavite spremnik za vodu na podnožje, poklopite spremnik za vodu i uključite utikač u utičnicu.
4. Uključite prekidač za uključivanje / podešavanje maglice (A4), lampica napajanja (A5) će biti zelene boje. Uređaj će početi raditi, a intenzitet magle možete prilagoditi vašim potrebama gumbom (A4).
5. Kad nivo vode u spremniku vode (A1) postane prenizak, uređaj će automatski isključiti napajanje i prestati raditi, a indikatorska lampica nedostatka vode (A5) će bljeskati i konačno promijeniti boju u crvenu boju.
6. Isključite prekidač za napajanje (A4), iskopčajte utikač iz struje, a zatim dodajte vodu u rezervoar za vodu (A1).

ČIŠĆENJE I ODRŽAVANJE UREĐAJA

1. Pri punjenju vodom i čišćenjem isključite uređaj i iskopčajte utikač iz zidne utičnice.
2. Izvadite rezervoar za vodu (A2) iz baze, ispraznite ga. Ne čuvajte istu vodu u rezervoaru duže od 2 dana.
3. Operite rezervoar za vodu (A1) da biste uklonili naselja i prljavštinu. Osušite rezervoar.
4. Nježno obrisite unutrašnjost baze ovlaživača i filtra za uklanjanje kamenca (A7) da se osuši.
5. Zamenite filter za uklanjanje kamenca vode svake 1-2 godine. Filter je prijav i treba ga zamijeniti kada je postao bijele boje.

NAPOMENA: Ne dopustite da se baza ovlaživača ovlaži u vodi.

NAPOMENA: Ne perite ovlaživač toplom vodom.

TEHNIČKI PODACI

Napajanje: 220-240V ~ 50 / 60Hz

Snaga: 25 W

Kapacitet rezervoara za vodu: 4 litre

Kapacitet vlaženja: max 300 ml / sat

Zapremina: <35 Db

Brinuci za okoliš. Molimo Vas da kartonska pakovanja odnesete u otkup otpadnog papira. Polietilenske džakove (PE) bacajte u kontejner za plastiku. Iskorišćen uređaj treba odneti na odgovarajuću deponiju, jer opasni sastojci koji se u njemu nalaze, mogu biti opasni za okoliš. Električni uređaj treba odneti na način, koji ograničava njegovu ponovnu upotrebu i korištenje. Ako se u uređaju nalaze baterije, treba ih izvaditi i odvojeno predati na deponiju. Uređaj se ne smije bacati u kontejner za komunalni otpad!!



ÁLTALÁNOS BIZTONSÁGI FELTÉTELEK FONTOS BIZTONSÁGI UTASÍTÁSOK FIGYELMESEN OLVASSA EL ÉS TÖRVÉNYE A JÖVŐBEN

1. A készülék használata előtt olvassa el a használati útmutatót, és kövesse az abban található utasításokat. A gyártó nem felel a kárért, amelyet az eszköz rendeltetésszerű használatának vagy nem megfelelő működésének okozott.
2. A készülék csak otthoni használatra készült. Ne használja más célra, amely nem a rendeltetésszerű.
3. A készüléket csak egy 220-240 V ~ 50/60 Hz-es aljzathoz szabad csatlakoztatni.
4. Különös óvatossággal járjon el a készülék használatakor, ha a közelben vannak gyermekek. Ne engedje, hogy gyermekek játsszanak az eszközzel, ne engedjék, hogy gyermekek vagy a készüléket ismeretlen emberek használják.
5. **FIGYELMEZTETÉS:** Ezt a készüléket 8 évesnél idősebb gyermekek és korlátozott fizikai, érzékszervi vagy mentális képességekkel rendelkező személyek, illetve azok a személyek használhatják, akiknek nincs tapasztalata vagy ismerete a berendezésről, ha ezt egy felelős személy felügyelete alatt készítik. biztonságuk érdekében, vagy információkat kaptak nekik az eszköz biztonságos használatáról, és tisztában vannak annak használatának veszélyeivel. A gyermekek nem játszhatnak a felszereléssel. Az eszköz tisztítását és karbantartását csak gyermekek végezhetik, kivéve ha 8 évesnél idősebbek, és ezeket a tevékenységeket felügyelet mellett végzik el.
6. A használat után mindig húzza ki a dugaszt a hálózati aljzathoz, foglalatával a kezét fogva. **NE** húzza be a tápkábelt.
7. Ne merítse a kábelt, a dugót és az egész készüléket vízbe vagy más folyadékba. Ne tegye ki a készüléket légköri körülményeknek (eső, nap, stb.), illetve ne használja magas páratartalom esetén (fürdőszoba, nedves mobilházak).
8. Rendszeresen ellenőrizze a tápkábel állapotát. Ha a tápkábel sérült, akkor a veszély elkerülése érdekében szakszervizben kell cserélni.
9. Ne használja a készüléket sérült tápkábellel, ha leesett vagy más módon sérült, vagy nem működik megfelelően. Ne javítsa saját kezűleg a készüléket, mert fennáll az áramütés veszélye. Vigye a sérült készüléket megfelelő szervizközpontba ellenőrzés vagy javítás céljából. Minden javítást csak hivatalos szerviz végezhet. A helytelenül elvégzett javítások súlyos veszélyt jelenthetnek a felhasználó számára.
10. Helyezze a készüléket hűvös, stabil felületre, távol a forró konyhai készülékektől, például elektromos tűzhelytől, gázégőtől stb.
11. Ne használja a készüléket gyúlékony anyagok közelében.
12. A tápkábel nem lóghat az asztal szélén, és nem érintheti a forró felületeket.
13. Ne hagyja bekapcsolt készüléket vagy az áramellátást felügyelet nélkül.
14. A kiegészítő védelem érdekében tanácsos az áramkörbe beépíteni egy maradékáram-eszközt (RCD), amelynek névleges maradékáram nem haladja meg a 30 mA-t. Kérdezzen egy villanyszerelőtől.
15. Ne használja a készüléket víz közelében, pl. ... zuhannyal, káddal vagy a mosdó felett vízzel.



16. Amikor a készüléket fürdőszobában használja, használat után vegye le a dugaszt az aljzathoz, mivel a víz közelsége veszélyt is jelent, ha a készüléket kikapcsolják.
17. Ne engedje, hogy a készülék megnedvedesedjen. Ha a készülék vízbe esik, azonnal húzza ki a dugót a fali aljzathoz. Ne tegye a kezét vízbe, ha a készülék csatlakozik a hálózathoz. Mielőtt újra felhasználná, ezt szakembernek kell ellenőriznie.
18. Ne tartsa a készüléket nedves kézzel.
19. Mindig kapcsolja ki a készüléket, amikor eldobja.
20. Soha ne kapcsolja be a készüléket víz nélkül.
21. Csak tiszta, hűvös vizet használjon.
22. Ne öntsön vizet a tartályba a maximális szint felett.
23. Ne merítse a párasító alját.

24. Ne adjon vegyszereket a tartályhoz, az alaphoz vagy a gőzkivezető nyíláshoz. Ne adjon aromás olajokat, sókat, vízkőoldó tablettákat, porokat vagy tisztítószerüket a vízhez.
25. A vízbevezető sapka / víztartály fedelét mindig szorosan le kell zárni.
26. Győződjön meg arról, hogy a párasító ködkivezetése nem közvetlenül a falakhoz, a bútorokhoz, az elektromos aljzatokhoz, az elektromos és elektronikus eszközökhöz, vagy a gyermekekhez irányul. A túl magas páratartalom a nedvesség felhalmozódásához vezethet, baktériumok és gombák növekedéséhez, valamint a falak, a bútorok és a háttérképek károsodásához.
27. Ne akadályozza meg a készülék szellőzését. Tartson legalább 20 cm távolságot a készüléktől. Ne takarja el a párasító vízpára kimenetét.
28. Ne használja a készüléket, ha fennáll a kondenzáció veszélye. Nedvesség alakulhat ki az eszköz belső és külső oldalán, ha:
- az eszközt hideg helyről meleg helyre helyezik,
 - a fűtési rendszer éppen be van kapcsolva,
 - a készüléket magas páratartalmú helyiségben használják,
 - a készüléket a légkondicionáló hűtőrendszere hűti.
- Ha a készüléken páralecsapódás lép fel, akkor előfordulhat, hogy az nem működik megfelelően, vagy extrém esetekben megsérülhet. Ebben az esetben ne használja a készüléket, és hagyja száradni néhány órán át.
29. Működés közben ne döntse meg, ne fordítsa meg, és ne kísérelje meg feltölteni és önteni a vizet a gépből.
30. A párasító működése közben ne vegye ki a tartályt a készülék aljáról.
31. A feltöltött víztartály nehéz. Hordozása közben is tartsa alatt.
32. Ne használjon párasítót, ha a készülék aljából vízszivárgás észlelhető.
33. Ne hagyjon vizet a párasítóban, ha nem használja.
34. Tisztítsa meg a párasítót minden használat után. Kövesse a kézikönyv tisztítási utasításait.
35. Soha ne hagyja, hogy ülepedés, nedvesség vagy víz maradjon a párasító alaptartályában (ez szennyeződést vagy akár az ultrahangos porlasztó károkat okozhat).
36. A készülék hosszantartó működése során a párasító által kibocsátott vízköd a földre eshet és nedvességet okozhat.
37. Ne emelje fel a víztartályt a vízpára kimeneténél.
38. Tilos a fémforgács, huzal, tűk és más idegen tárgyak behelyezése a termékbe vagy a ház réseibe, különben áramütést vagy meghibásodást okozhat.

A készüléket 5-40 ° C hőmérsékletű és 80% relatív páratartalmú helyiségekben való működésre tervezték.

A TERMÉK LEÍRÁSA: ULTRASONIC Légnedvesítő Ms7965

- A1. Víztartály 4 liter
- A2. Víztartály fedele
- A3. Bázis
- A4. Főkapcsoló / A kód beállító gombja
- A5. Teljesítményjelző lámpa / vízhiány jelzőfény
- A6. Víz-köd kilépés
- A7. Vízkőmentesítő szűrő
- A8. Pára kiemelőcső

HASZNÁLAT

Ellenőrizze, hogy az eszköz nincs-e csatlakoztatva.

1. A tápcsatlakozót ki kell húzni a konnektorból, amikor a tartályt vízzel feltöltik.
2. Helyezze a készüléket egy vízszintes asztalra, vegye le a víztartály fedelét (A2), töltse fel a víztartályt (A2) a tartály testére injektált maximális szintre. Öntsön tiszta csapvizet vagy desztillált vizet 0–40 ° C hőmérsékleten. Ne öntse a vizet a B. ábrán látható (A8) ködkivezető csőbe
3. Helyezze a víztartályt az aljára, fedje le a víztartályt és dugja be a hálózati csatlakozót a konnektorbá.
4. Kapcsolja be a főkapcsolót / a kód beállító gombot (A4), a fűtési jelzőlámpa (A5) zöld színben világít. A készülék elkezd működni, és a kódintenzitást a gomb segítségével (A4) az igényeinek megfelelően beállíthatja.
5. Ha a víztartályban (A1) a vízszint túl alacsony lesz, a készülék automatikusan lekapcsolja az áramellátást és leáll, és a vízhiány jelzőfénye (A5) villog, és végül színe pirosra vált.
6. Kapcsolja ki a főkapcsolót (A4), húzza ki a hálózati csatlakozót, majd adjon hozzá vizet a víztartályhoz (A1).

A KÉSZÜLÉK Tisztítása és karbantartása

1. Kapcsolja ki a készüléket, és húzza ki a hálózati csatlakozót a fali aljzatból, amikor vízzel tölti fel és tisztítja.

2. Vegye le a víztartályt (A2) az alpból, ürítse ki. Ne tartson ugyanazt a vizet a tartályban 2 napnál tovább.
3. Mossa le a víztartályt (A1) a település és a szennyeződés eltávolításához. Szárítsa meg a tartályt.
4. Óvatosan törölje meg a párasító alját és a vízkömentesítő szűrőt (A7), hogy megszáradjon.
5. Cserélje ki a vízköoldó szűrőt 1-2 évente. A szűrő piszkos, és ki kell cserélni, amikor fehér színűvé válik.

MEGJEGYZÉS: Ne engedje, hogy a párasító alja megnedvedesdjön a vízben.

MEGJEGYZÉS: Ne mossa le a párasítót meleg vízzel.

MŰSZAKI ADATOK

Tápegység: 220-240V ~ 50 / 60Hz

Teljesítmény: 25 W

Víztartály térfogata: 4 liter

Nedvesítési kapacitás: legfeljebb 300 ml / óra

Térfogat: <35 Db



A környezet védelme érdekében kérjük külön karton dobozok és műanyag zsákokat és dobja őket a megfelelő hulladék közé. Használt készüléket kell eljuttatni a kijelölt gyűjtőhelyekre miatt veszélyes elemek alkatrészeket, amelyek hatással lehetnek a környezetre. Ne dobja a készüléket a közös szemétkosárba.

македонски

ОПШТИ УСЛОВИ ЗА БЕЗБЕДНОСТ

ВАНИ ИНСТРУКЦИИ ЗА БЕЗБЕДНОСТ ПРОЧИТАЈТЕ Внимателно и заштедете за ИДНО

1. Пред да го користите уредот, прочитајте го упатството за употреба и следете ги упатствата содржани во него. Производителот не одговара за штети предизвикани од користење на уредот спротивно на наменетата намена или неправилно работење.
2. Направата е наменета само за домашна употреба. Не користете за други цели што не се за наменетата цел.
3. Уредот треба да биде поврзан само со приклучок од 220-240 V ~ 50/60 Hz.
4. Внимавајте кога го користите уредот кога децата се во близина. Не дозволувајте децата да си играат со уредот, не дозволувајте деца или луѓе кои не се запознати со уредот да го користат.
5. **ПРЕДУПРЕДУВАЕ:** Оваа опрема може да ја користат деца над 8 години и лица со ограничена физичка, сензорна или ментална способност, или луѓе кои немаат искуство или познавање на опремата, доколку тоа е направено под надзор на одговорно лице за нивната безбедност или им е дадена информација за безбедно користење на уредот и се свесни за опасностите од неговото користење. Децата не треба да си играат со опрема. Чистењето и одржувањето на уредот не треба да го вршат деца, освен ако не се над 8 години и овие активности се вршат под надзор.
6. Секогаш отстранете го приклучокот од штекерот за напојување по употреба со држење на штекерот со раката. НЕ влечете го кабелот за напојување.
7. Не го потовајте кабелот, приклучокот и целиот уред во вода или друга течност. Не го изложувајте го уредот на атмосферски услови (дожд, сонце и слично) или користете во услови на висока влажност (бањи, влажни домови за мобилни телефони).
8. Периодично проверувајте ја состојбата на кабелот за напојување. Ако кабелот за напојување е оштетен, тој треба да се замени со специјализирана продавница за поправка за да се избегне опасност.
9. Не користете го уредот со оштетен кабел за напојување или ако тој е спуштен или оштетен на кој било друг начин или ако не работи правилно. Не поправајте го уредот сами, бидејќи постои опасност од електричен удар. Понесете го оштетениот уред во соодветен сервисен центар за проверка или поправка. Сите поправки може да ги извршуваат само овластени сервисни точки. Неправилно извршените поправки можат да предизвикаат сериозна опасност за корисникот.
10. Ставете го уредот на ладна, стабилна површина, подалеку од топли кујнски уреди како што е електричен шпорет, горилник за гас, итн.
11. Не користете го уредот близу до запаливи материјали.
12. Кабелот за напојување може да не виси над работ на табела или да допира топли површини.
13. Не оставајте го уредот да е вклучен или напојувањето е без надзор.

14. За да се обезбеди дополнителна заштита, препорачливо е да се инсталира уред за преостаната струја (RCD) во електричното коло со номинална преостаната струја што не надминува 30 mA. За ова прашајте електричар.



15. Не користете го уредот близу вода, на пр. ... во туш, када или над сливот за миеење со вода.

16. Кога апаратот се користи во бања, отстранете го приклучокот од штекерот по употреба, бидејќи близина на водата е опасност дури и кога апаратот е исклучен.

17. Не дозволувајте уредот да се навлажни. Во случај уредот да падне во вода, веднаш извадете го приклучокот од валидниот штекер. Не ставајте ги рацете во вода кога машината е поврзана на мрежата. Мора да го провери квалификуван електричар пред повторно да го користите.

18. Не држете го уредот со влажни раце.

19. Секогаш исклучувајте го уредот кога го ставате настрана.

20. Никогаш не го вклучувајте уредот без вода.

21. Користете само чиста, ладна вода.

22. Не истурајте вода во резервоарот над максималното ниво.

23. Не ја потопувајте ја основата навлажнувачот.

24. Не додавајте никакви хемикалии во резервоарот, основата или излезот на параа.

Не додавајте ароматични масла, соли, таблети за спуштање, прашоци или средства за чистење во водата.

25. Капакот на влезната вода / капакот на резервоарот за вода секогаш треба да биде цврсто затворена.

26. Проверете дали излезот за магла на овлажнител не е насочен директно кон wallsидови, мебел, електрични приклучоци, електрични и електронски уреди или деца. Премногу висока влажност во просторијата може да доведе до акумулација на влага, предизвикувајќи растење на бактерии и габи и оштетување на wallsидовите, мебелот и позадините.

27. Не блокирајте ја вентилацијата на уредот. Зачувајте растојание од најмалку 20 см од уредот. Не го блокирајте штекер за вода за навлажнувач да.

28. Не користете го уредот ако постои опасност од кондензација. Влагата може да се формира од внатре и надвор од уредот кога:

- уредот е преместен од студ на топло место,

- системот за греење штотуку е вклучен,

- уредот се користи во просторија со голема влажност,

- уредот се лади од системот за ладење климатизација.

Кога се појавува кондензација на влага во уредот, може да не работи правилно или може да биде оштетена во екстремни случаи. Во овој случај, не користете го уредот и оставете да се исуши неколку часа.

29. За време на работата, не навалувајте, превртувајте се или обидувајте се да соберете или да не истурате вода од машината.

30. Не вадете го резервоарот од основата на уредот за време на работата на овлажнителот.

31. Наполнетиот резервоар за вода е тежок. Кога го носите, чувајте го и под него.

32. Не користете овлажнител ако најдете истекување вода под уредот.

33. Не оставајте вода во овлажнител кога не се користи.

34. Исчистете го овлажнител по секој циклус на употреба. Следете ги упатствата за чистење во овој прирачник.

35. Никогаш не дозволувајте таложеење, влага или вода да останат во резервоарот за бази навлажнувач (ова може да предизвика загадување или дури оштетување на ултразвучниот атомизатор).

36. За време на продолжената работа на уредот, маглата за вода што ја испушта овлажнителот може да падне на подот и да предизвика влага.

37. Не го подигнувајте резервоарот за вода од излезот за магла.

38. Забрането е вметнување метални чипови, жица, игли и други странски предмети во производот или во празнините на куќиштето, во спротивно може да предизвика

електричен удар или дефект.

Уредот е дизајниран да работи во простории со температура од 5-40 ° C и релативна влажност од 80%.

ОПИС НА ПРОИЗВОДОТ: УЛТРАЗОНСКО ХУМИДИФИЕР НА АВТОМАР Ms7965

A1. Резервоар за вода 4 литри

A2 Капак на резервоарот за вода

A3. База

A4 Прекинувач за напојување / Копче за прилагодување на магла

A5. Светло на индикаторот за напојување / Светло за индикатор за недостаток на вода

A6. Излив на вода за магла

A7 Филтер за спуштање на вода

A8 Цевка за излез на магла

УПОТРЕБА

Осигурете се дека уредот е исклучен.

1. Приклучокот за напојување мора да се исклучи кога резервоарот се наполни со вода.

2. Ставете го уредот на хоризонтална работна површина, тргнете го капакот на резервоарот за вода (A2), пополнете го резервоарот за вода (A2) до максимум инјектирано на телото на резервоарот. Истурете чиста вода од чешма или дестилирана вода на температура 0-40 ° C. Не ја истурајте водата во цевката за излез на магла прикажана (A8) на сликата Б

3. Ставете го резервоарот за вода на основата, покријте го резервоарот за вода и приклучете го приклучокот за напојување во штекерот.

4. Вклучете го копчето за прилагодување на прекинувачот за напојување / маглата (A4), светлото на индикаторот за напојување (A5) ќе биде со зелена боја. Уредот ќе започне да работи и интензивноста на маглата може да се прилагоди на вашите потреби со копчето (A4).

5. Кога нивото на водата во резервоарот за вода (A1) ќе стане премногу ниско, уредот автоматски ќе го исклучи напојувањето и ќе престане да работи, а светлото за индикаторот за недостаток на вода (A5) ќе светне и конечно ќе ја смени бојата во црвена боја.

6. Исклучете го прекинувачот за напојување (A4), исклучете го приклучокот за напојување, а потоа додадете вода во резервоарот за вода (A1).

ЧИСТЕЕ И ОДРПТУВАЕ НА УРЕДОТ

1. Исклучете го уредот и исклучете го приклучокот за напојување од валидниот штекер при полнење со вода и чистење.

2. Извадете го резервоарот за вода (A2) од основата, испразнете го. Не ја задржувајте истата вода во резервоарот повеќе од 2 дена.

3. Измијте го резервоарот за вода (A1) за да ги отстраните населбите и нечистотијата. Исушете го резервоарот.

4. Нежно избришете ја внатрешноста на основата на овлажнител и филтерот за спуштање на водата (A7) за да се исушат.

5. Заменете го филтерот за спуштање на вода на секои 1-2 години. Филтерот е валкан и треба да се замени кога стана бела боја.

Белешка: Не дозволувајте основата на овлажнител да се навлажни во вода.

ЗАБЕЛЕШКА: Не измивајте овлажнител со топла вода.

ТЕХНИЧКИ ПОДАТОЦИ

Напојување: 220-240V ~ 50 / 60Hz

Мокност: 25 W

Капацитет на резервоарот за вода: 4 литри

Капацитет на навлажување: максимум 300 ml / час

Обем: <35 Дб



За да се заштитат вашата околина: ве молиме одделни кутии и пластични кеси и да располага со нив во соодветните канти за отпадоци. Користи апаратот треба да биде предаден на посветен собирање поени поради hazardous компоненти, кои можат да влијаат на животната средина. Не фрлајте овој апарат во заедничката корпа за отпадоци.

ΕΛΛΗΝΙΚΑ

ΓΕΝΙΚΕΣ ΠΡΟΫΠΟΘΕΣΕΙΣ ΑΣΦΑΛΕΙΑΣ

ΣΗΜΑΝΤΙΚΕΣ ΟΔΗΓΙΕΣ ΑΣΦΑΛΕΙΑΣ ΔΙΑΒΑΣΤΕ ΠΡΟΣΕΚΤΙΚΑ ΚΑΙ ΦΥΛΑΞΤΕ ΓΙΑ ΜΕΛΛΟΝ

1. Πριν τη χρήση της συσκευής, διαβάστε το εγχειρίδιο οδηγιών και ακολουθήστε τις οδηγίες που περιέχει. Ο κατασκευαστής δεν ευθύνεται για ζημιές που προκλήθηκαν από τη χρήση της συσκευής σε αντίθεση με τον προορισμό ή την ακατάλληλη λειτουργία.

2. Η συσκευή προορίζεται μόνο για οικιακή χρήση. Μην χρησιμοποιείτε για άλλους σκοπούς που δεν είναι για τον προορισμό τους.

3. Η συσκευή πρέπει να συνδέεται μόνο σε υποδοχή 220-240 V ~ 50/60 Hz.

4. Προσέξτε ιδιαίτερα όταν χρησιμοποιείτε τη συσκευή όταν τα παιδιά βρίσκονται κοντά.

Μην επιτρέπετε στα παιδιά να παίζουν με τη συσκευή, μην επιτρέπετε σε παιδιά ή άτομα που δεν είναι εξοικειωμένα με τη συσκευή να τα χρησιμοποιούν.

5. ΠΡΟΕΙΔΟΠΟΙΗΣΗ: Αυτός ο εξοπλισμός μπορεί να χρησιμοποιηθεί από παιδιά ηλικίας άνω των 8 ετών και άτομα με περιορισμένη φυσική, αισθητηριακή ή νοητική ικανότητα ή άτομα που δεν διαθέτουν εμπειρία ή γνώση του εξοπλισμού, εάν αυτό γίνεται υπό την επίβλεψη ενός υπεύθυνου ατόμου για την ασφάλειά τους ή έχουν λάβει πληροφορίες για την ασφαλή χρήση της συσκευής και γνωρίζουν τους κινδύνους από τη χρήση της. Τα παιδιά δεν πρέπει να παίζουν με τον εξοπλισμό. Ο καθαρισμός και η συντήρηση της συσκευής δεν πρέπει να εκτελούνται από παιδιά, εκτός αν είναι άνω των 8 ετών και οι δραστηριότητες αυτές εκτελούνται υπό επίβλεψη.

6. Αφαιρέστε πάντα το βύσμα από την πρίζα μετά τη χρήση κρατώντας την πρίζα με το χέρι σας. ΜΗΝ τραβάτε το καλώδιο τροφοδοσίας.

7. Μην βυθίζετε το καλώδιο, το βύσμα και ολόκληρη τη συσκευή σε νερό ή άλλο υγρό. Μην εκθέτετε τη συσκευή σε ατμοσφαιρικές συνθήκες (βροχή, ήλιο, κ.λπ.) ή σε συνθήκες υψηλής υγρασίας (μπάνια, υγροί κινητοί οικισμοί).

8. Ελέγχετε περιοδικά την κατάσταση του καλωδίου τροφοδοσίας. Εάν το καλώδιο τροφοδοσίας είναι κατεστραμμένο, πρέπει να αντικατασταθεί από ειδικό κατάστημα επισκευής για να αποφευχθεί ο κίνδυνος.

9. Μην χρησιμοποιείτε τη συσκευή με φθαρμένο καλώδιο τροφοδοσίας ή εάν έχει πέσει ή έχει υποστεί ζημιά με οποιονδήποτε άλλο τρόπο ή εάν δεν λειτουργεί σωστά. Μην επισκευάζετε τη συσκευή σας μόνοι σας, καθώς υπάρχει κίνδυνος ηλεκτροπληξίας. Πάρτε την κατεστραμμένη συσκευή σε κατάλληλο κέντρο σέρβις για έλεγχο ή επισκευή. Όλες οι επισκευές πρέπει να εκτελούνται μόνο από εξουσιοδοτημένα σημεία εξυπηρέτησης. Οι εσφαλμένες επισκευές μπορούν να προκαλέσουν σοβαρό κίνδυνο για τον χρήστη.

10. Τοποθετήστε τη συσκευή σε δροσερή και σταθερή επιφάνεια μακριά από θερμές συσκευές κουζίνας όπως ηλεκτρική κουζίνα, καυστήρα αερίου κλπ.

11. Μην χρησιμοποιείτε τη συσκευή κοντά σε εύφλεκτα υλικά.

12. Το καλώδιο τροφοδοσίας δεν μπορεί να κρεμάσει πάνω από την άκρη ενός τραπέζι ή να αγγίξει τις θερμές επιφάνειες.

13. Μην αφήνετε τη συσκευή ενεργοποιημένη ή το τροφοδοτικό χωρίς επιτήρηση.

14. Για την παροχή πρόσθετης προστασίας, συνιστάται η τοποθέτηση συσκευής υπολειπόμενου ρεύματος (RCD) στο ηλεκτρικό κύκλωμα με ονομαστικό υπολειπόμενο ρεύμα που δεν υπερβαίνει τα 30 mA. Ρωτήστε έναν ηλεκτρολόγο για αυτό.



15. Μην χρησιμοποιείτε τη συσκευή κοντά σε νερό, π.χ. ... στο ντους, στη μπανιέρα ή πάνω από το νιπτήρα με νερό.

16. Όταν η συσκευή χρησιμοποιείται σε μπάνιο, αφαιρέστε το φως από την πρίζα μετά τη χρήση, καθώς η εγγύτητα του νερού αποτελεί κίνδυνο ακόμη και όταν η συσκευή είναι απενεργοποιημένη.

17. Μην αφήνετε τη συσκευή να βρέξει. Σε περίπτωση που η συσκευή πέσει στο νερό, αφαιρέστε αμέσως το φως από την πρίζα. Μην τοποθετείτε τα χέρια σας στο νερό όταν το

μηχάνημα είναι συνδεδεμένο στο δίκτυο. Πρέπει να το ελέγξετε από ειδικευμένο ηλεκτρολόγο πριν χρησιμοποιήσετε ξανά.

18. Μην κρατάτε τη συσκευή με βρεγμένα χέρια.

19. Απενεργοποιείτε πάντα τη συσκευή όταν την βάζετε μακριά.

20. Ποτέ μην ενεργοποιείτε τη συσκευή χωρίς νερό.

21. Χρησιμοποιείτε μόνο καθαρό, δροσερό νερό.

22. Μην ρίχνετε νερό μέσα στη δεξαμενή πάνω από τη μέγιστη στάθμη.

23. Μη βυθίζετε τη βάση του υγραποποιητή.

24. Μην προσθέτετε χημικές ουσίες στη δεξαμενή, στη βάση ή στην έξοδο ατμού. Μην προσθέτετε στο νερό αρωματικά έλαια, άλατα, δισκία αφαίρεσης αλάτων, σκόνες ή ουσίες καθαρισμού.

25. Το κάλυμμα του στομίου εισαγωγής νερού / δεξαμενής νερού πρέπει πάντα να είναι καλά κλεισμένο.

26. Βεβαιωθείτε ότι η έξοδος ομίχλης του υγραντήρα δεν κατευθύνεται απευθείας στους τοίχους, τα έπιπλα, τις ηλεκτρικές πρίζες, τις ηλεκτρικές και ηλεκτρονικές συσκευές ή τα παιδιά. Υψηλή υγρασία σε ένα δωμάτιο μπορεί να οδηγήσει σε συσσώρευση υγρασίας, προκαλώντας ανάπτυξη βακτηριδίων και μυκήτων και ζημιά σε τοίχους, έπιπλα και ταπετσαρίες.

27. Μην εμποδίζετε τον εξαερισμό της συσκευής. Διατηρείτε απόσταση τουλάχιστον 20 cm απ

28. Μην χρησιμοποιείτε τη συσκευή εάν υπάρχει κίνδυνος συμπύκνωσης. Η υγρασία μπορεί να σχηματιστεί στο εσωτερικό και στο εξωτερικό της συσκευής όταν:

- η συσκευή μετακινείται από κρύο σε θερμό μέρος,

- το σύστημα θέρμανσης μόλις ενεργοποιήθηκε,

- η συσκευή χρησιμοποιείται σε δωμάτιο με υψηλή υγρασία,

- η συσκευή ψύχεται από το σύστημα ψύξης του κλιματισμού.

Όταν συμβαίνει συμπύκνωση υγρασίας στη συσκευή, ενδέχεται να μην λειτουργεί σωστά ή μπορεί να καταστραφεί σε ακραίες περιπτώσεις. Σε αυτή την περίπτωση, μην χρησιμοποιείτε τη συσκευή και αφήστε την να στεγνώσει για λίγες ώρες.

29. Μην περιστρέφετε, γυρίζετε ή προσπαθείτε να γεμίσετε ή να χύνετε νερό από το μηχάνημα κατά τη διάρκεια της λειτουργίας.

30. Μην αφαιρείτε τη δεξαμενή από τη βάση της συσκευής κατά τη λειτουργία του υγραντήρα.

31. Η γεμάτη δεξαμενή νερού είναι βαρύ. Όταν το μεταφέρετε, κρατήστε το κάτω από το ίδιο καλά.

32. Μην χρησιμοποιείτε έναν υγραντήρα εάν βρείτε διαρροές νερού κάτω από τη συσκευή.

33. Μην αφήνετε νερό στον υγραντήρα όταν δεν χρησιμοποιείται.

34. Καθαρίστε τον υγραντήρα μετά από κάθε κύκλο χρήσης. Ακολουθήστε τις οδηγίες καθαρισμού αυτού του εγχειριδίου.

35. Μην επιτρέψετε ποτέ να παραμείνετε στη δεξαμενή βάσης του υγραποποιητή καθίζηση, υγρασία ή νερό (αυτό μπορεί να προκαλέσει μόλυνση ή και ζημιά στον ψεκαστήρα

υπερήχων).

36. Κατά την παρατεταμένη λειτουργία της συσκευής, η ομίχλη νερού που εκπέμπεται από τον υγρανήρα μπορεί να πέσει στο πάτωμα και να προκαλέσει υγρασία.

37. Μην ανασηκώνετε τη δεξαμενή νερού από την έξοδο υδρονέφωσης.

38. Απαγορεύεται η τοποθέτηση μεταλλικών τσιπ, καλωδίων, βελόνων και άλλων ξένων αντικειμένων στο προϊόν ή στα κενά του περιβλήματος, διαφορετικά μπορεί να προκληθεί ηλεκτροπληξία ή δυσλειτουργία.

Η συσκευή είναι σχεδιασμένη να λειτουργεί σε χώρους θερμοκρασίας 5-40 ° C και σχετικής υγρασίας 80%.ό τη συσκευή. Μην εμποδίζετε την έξοδο νέφους νερού του υγρανήρα.

ΠΕΡΙΓΡΑΦΗ ΠΡΟΪΟΝΤΟΣ: ΥΓΡΑΝΤΗΡΑΣ ULTRASONIC AIR Ms7965

A1. Δεξαμενή νερού 4 λίτρων

A2. Κάλυμμα δεξαμενής νερού

A3. Βάση

A4. Διακόπτης τροφοδοσίας / κουμπί ρύθμισης της ομίχλης

A5. Ενδεικτική λυχνία λειτουργίας / λυχνία ένδειξης έλλειψης νερού

A6. Οδήγηση στο στόμιο νερού

A7. Φίλτρο αφαλάτωσης νερού

A8. Σωλήνας εξαγωγής ομίχλης

ΧΡΗΣΗ

Βεβαιωθείτε ότι η συσκευή είναι αποσυνδεδεμένη.

1. Το βύσμα πρέπει να αποσυνδεθεί όταν γεμίσει η δεξαμενή με νερό.

2. Τοποθετήστε τη συσκευή σε μια οριζόντια επιφάνεια εργασίας, αφαιρέστε το κάλυμμα του δοχείου νερού (A2), γεμίστε τη δεξαμενή νερού (A2) στο μέγιστο επίπεδο που εισάγεται στο σώμα της δεξαμενής. Ρίξτε καθαρό νερό της βρύσης ή αποσταγμένο νερό σε θερμοκρασία 0-40 ° C. Μην ρίχνετε το νερό στο σωλήνα εξαγωγής της ομίχλης (A8) στην εικόνα B

3. Τοποθετήστε τη δεξαμενή νερού στη βάση, καλύψτε τη δεξαμενή νερού και συνδέστε το φις στην υποδοχή.

4. Ενεργοποιήστε το διακόπτη τροφοδοσίας / ρυθμιστή ρύθμισης της ομίχλης (A4), η ενδεικτική λυχνία λειτουργίας (A5) θα είναι σε πράσινο χρώμα. Η συσκευή θα αρχίσει να λειτουργεί και η ένταση της ομίχλης μπορεί να προσαρμοστεί στις ανάγκες σας με κουμπί (A4).

5. Όταν η στάθμη του νερού στη δεξαμενή νερού (A1) γίνει πολύ χαμηλή, η συσκευή θα διακόψει αυτόματα την τροφοδοσία και θα σταματήσει να λειτουργεί και η ενδεικτική λυχνία έλλειψης νερού (A5) θα αναβοσβήνει και τελικά θα αλλάξει το χρώμα στο κόκκινο χρώμα.

6. Απενεργοποιήστε το διακόπτη τροφοδοσίας (A4), αποσυνδέστε το βύσμα τροφοδοσίας και, στη συνέχεια, προσθέστε νερό στη δεξαμενή νερού (A1).

ΚΑΘΑΡΙΣΜΟΣ ΚΑΙ ΣΥΝΤΗΡΗΣΗ ΤΗΣ ΣΥΣΚΕΥΗΣ

1. Απενεργοποιήστε τη συσκευή και αποσυνδέστε το φις από την πρίζα όταν γεμίσετε με νερό και καθαρίζετε.

2. Αφαιρέστε τη δεξαμενή νερού (A2) από τη βάση, αδειάστε την. Μην κρατάτε το ίδιο νερό στη δεξαμενή για περισσότερο από 2 ημέρες.

3. Πλύνετε τη δεξαμενή νερού (A1) για να αφαιρέσετε τους οικισμούς και τη βρωμιά. Στεγνώστε τη δεξαμενή.

4. Σκουπίστε απαλά το εσωτερικό της βάσης του υγρανήρα και το φίλτρο αφαλάτωσης νερού (A7) για να στεγνώσει.

5. Αντικαταστήστε το φίλτρο αφαλάτωσης νερού κάθε 1-2 χρόνια. Το φίλτρο είναι βρώμικο και πρέπει να αντικατασταθεί όταν γίνει λευκό χρώμα.

ΣΗΜΕΙΩΣΗ: Μην αφήνετε τη βάση του υγρανήρα να βρέξει στο νερό.

ΣΗΜΕΙΩΣΗ: Μην πλένετε τον υγρανήρα με ζεστό νερό.

ΤΕΧΝΙΚΑ ΔΕΔΟΜΕΝΑ

Τροφοδοσία: 220-240V ~ 50 / 60Hz

Ισχύς: 25 W

Χωρητικότητα δεξαμενής νερού: 4 λίτρα

Χωρητικότητα υγρασίας: μέγιστο 300 ml / ώρα

Όγκος: <35 Db



φροντίζουμε το φυσικό περιβάλλον. Παρακαλούμε να πετάτε τις συσκευασίες από χαρτόνι στον κάδο ανακύκλωσης απορριμμάτων χαρτιού. Τις σακούλες από πολυαιθυλένιο (PE), απορρίψτε τις στον κάδο ανακύκλωσης πλαστικών. Η φθαρμένη συσκευή πρέπει να απορρίπτεται στο κατάλληλο σημείο, εξαιτίας των επικίνδυνων στοιχείων που περιέχει και τα οποία μπορεί να αποτελέσουν απειλή για το περιβάλλον. Η ηλεκτρική συσκευή πρέπει να απορρίπτεται με τέτοιο τρόπο ώστε να περιοριστεί η επαναχρησιμοποίηση της. Εάν στη συσκευή βρίσκονται μπαταρίες, αυτές πρέπει να αφαιρεθούν και να πεταχτούν σε ξεχωριστό κάδο.

NEDERLANDS

ALGEMENE VEILIGHEIDSVORWAARDEN BELANGRIJKE VEILIGHEIDSinSTRUCTIES LEES AANDACHTIG EN BEWAAR VOOR TOEKOMST

1. Voor het gebruik van het apparaat, lees de handleiding en volg de instructies die erin staan. De fabrikant is niet aansprakelijk voor schade veroorzaakt door het gebruik van het apparaat in strijd met het beoogde doel of onjuist gebruik.
2. Het apparaat is alleen voor thuisgebruik. Niet gebruiken voor andere doeleinden die niet voor het beoogde doel zijn.
3. Het apparaat mag alleen worden aangesloten op een 220-240 V ~ 50/60 Hz-aansluiting.
4. Wees extra voorzichtig wanneer u het apparaat gebruikt wanneer kinderen in de buurt zijn. Laat kinderen niet met het apparaat spelen, en laat kinderen of mensen die niet bekend zijn met het apparaat het gebruiken.
5. **WAARSCHUWING:** deze apparatuur kan worden gebruikt door kinderen ouder dan 8 jaar en mensen met beperkte fysieke, sensorische of mentale vaardigheden, of mensen die geen ervaring of kennis van de apparatuur hebben, als dit wordt gedaan onder toezicht van een verantwoordelijke persoon voor hun veiligheid of hebben ze informatie gekregen over het veilige gebruik van het apparaat en zijn zich bewust van de gevaren van het gebruik ervan. Kinderen mogen niet met het apparaat spelen. Reiniging en onderhoud van het apparaat mogen niet door kinderen worden uitgevoerd, tenzij ze ouder zijn dan 8 jaar en deze activiteiten worden uitgevoerd onder toezicht.
6. Haal na gebruik altijd de stekker uit het stopcontact door het stopcontact met uw hand vast te houden. Trek NIET aan het netsnoer.
7. Dompel de kabel, de stekker en het hele apparaat niet onder in water of een andere vloeistof. Stel het apparaat niet bloot aan atmosferische omstandigheden (regen, zon, enz.) Of gebruik het niet in omstandigheden met een hoge luchtvochtigheid (badkamers, vochtige stacaravans).
8. Controleer regelmatig de staat van het netsnoer. Als het netsnoer beschadigd is, moet het worden vervangen door een gespecialiseerde reparatiewerkplaats om gevaar te voorkomen.
9. Gebruik het apparaat niet met een beschadigd netsnoer of als het is gevallen of op een andere manier is beschadigd of als het niet goed werkt. Repareer het apparaat niet zelf, want er bestaat een risico op elektrische schokken. Breng het beschadigde apparaat naar een geschikt servicecentrum voor controle of reparatie. Alle reparaties mogen alleen door geautoriseerde servicepunten worden uitgevoerd. Onjuist uitgevoerde reparaties kunnen ernstig gevaar voor de gebruiker veroorzaken.
10. Plaats het apparaat op een koele, stabiele ondergrond, uit de buurt van hete keukenapparatuur zoals een elektrisch fornuis, gasbrander, enz.
11. Gebruik het apparaat niet in de buurt van brandbare materialen.
12. Het netsnoer mag niet over de rand van een tafel hangen of hete oppervlakken raken.
13. Laat het apparaat niet ingeschakeld of de stroomvoorziening onbeheerd achter.
14. Voor extra bescherming is het raadzaam om een aardlekschakelaar (RCD) in het elektrisch circuit te installeren met een nominale reststroom van niet meer dan 30 mA. Vraag hierom een elektricien.
15. Gebruik het apparaat niet in de buurt van water, b.v. ... onder de douche, in bad of boven de wastafel met water.
16. Wanneer het apparaat in een badkamer wordt gebruikt, haalt u na gebruik de stekker uit het stopcontact, omdat de nabijheid van water een gevaar is, zelfs wanneer het apparaat is uitgeschakeld.
17. Laat het apparaat niet nat worden. Haal de stekker onmiddellijk uit het stopcontact als het apparaat in water valt. Steek uw handen niet in water wanneer de machine op het



netwerk is aangesloten. Het moet worden gecontroleerd door een gekwalificeerde elektricien voordat u het opnieuw gebruikt.

18. Houd het apparaat niet vast met natte handen.

19. Schakel het apparaat altijd uit wanneer u het opbergt.

20. Schakel het apparaat nooit in zonder water.

21. Gebruik alleen schoon, koud water.

22. Giet geen water in de tank boven het maximale niveau.

23. Dompel de bevochtigerbasis niet onder.

24. Voeg geen chemicaliën toe aan de tank, de basis of de stoomuitlaat. Voeg geen aromatische oliën, zouten, ontkalkingstabletten, poeders of reinigingsmiddelen aan het water toe.

25. De dop van de waterinlaat / watertank moet altijd goed gesloten zijn.

26. Zorg ervoor dat de mistuitlaat van de luchtbevochtiger niet rechtstreeks op muren, meubels, stopcontacten, elektrische en elektronische apparaten of kinderen is gericht. Een te hoge luchtvochtigheid in een ruimte kan leiden tot vochtophoping, waardoor bacteriën en schimmels kunnen groeien en schade aan muren, meubels en behang kan ontstaan.

27. Blokkeer de ventilatie van het apparaat niet. Bewaar een afstand van minimaal 20 cm van het apparaat.

28. Gebruik het apparaat niet als er gevaar voor condensatie bestaat. Er kan zich vocht aan de binnen- en buitenkant van het apparaat vormen wanneer:

- het apparaat van een koude naar een warme plaats wordt verplaatst,

- het verwarmingssysteem is net ingeschakeld,

- het apparaat wordt gebruikt in een ruimte met een hoge luchtvochtigheid,

- het apparaat wordt gekoeld door het koelsysteem van de airconditioning.

Wanneer er condensvorming in het apparaat optreedt, werkt dit mogelijk niet goed of kan het in extreme gevallen worden beschadigd. Gebruik in dit geval het apparaat niet en laat het een paar uur drogen.

29. Kantel, kantel niet en probeer niet tijdens het gebruik water uit de machine te gieten of te gieten.

30. Verwijder de tank niet van de basis van het apparaat tijdens gebruik van de bevochtiger.

31. Het gevulde waterreservoir is zwaar. Houd hem er ook bij wanneer u hem draagt.

32. Gebruik geen luchtbevochtiger als u water lekt onder het apparaat.

33. Laat geen water in de bevochtiger wanneer deze niet wordt gebruikt.

34. Reinig de bevochtiger na elke gebruikscyclus. Volg de reinigingsinstructies in deze handleiding.

35. Laat nooit bezinsel, vocht of water in de bevochtigerbasistank achter (dit kan verontreiniging of zelfs schade aan de ultrasone verstuurder veroorzaken).

36. Tijdens langdurig gebruik van het apparaat kan de waternevel die door de luchtbevochtiger wordt uitgestoten op de vloer vallen en vocht veroorzaken.

37. Til het waterreservoir niet op aan de uitlaat van de watermist.

38. Het is verboden om metalen chips, draad, naalden en andere vreemde voorwerpen in het product of in de openingen van de behuizing te steken, anders kan dit een elektrische schok of storing veroorzaken.

Het apparaat is ontworpen om te werken in ruimtes met een temperatuur van 5-40 ° C en een relatieve luchtvochtigheid van 80%. Blokkeer de waterneveluitlaat van de bevochtiger niet.

PRODUCTBESCHRIJVING: ULTRASONISCHE LUCHTVOCHTIGER Ms7965

A1. Watertank 4 liter

A2. Deksel watertank

A3. Baseren

A4. Aan / uit-schakelaar / mistregelknop

A5. Power-indicatielampje / Indicatielampje watertekort

A6. Waternevel uitlaat

A7. Waterontkalkingsfilter

A8. Mist uitlaatpijp

GEBRUIK

Zorg ervoor dat het apparaat is losgekoppeld.

1. De stekker moet uit het stopcontact worden gehaald als de tank met water is gevuld.

2. Plaats het apparaat op een horizontaal bureaublad, verwijder het deksel van het waterreservoir (A2), vul het waterreservoir (A2) tot het maximale niveau dat op het tanklichaam is geïnjecteerd. Giet schoon leidingwater of gedestilleerd water met een temperatuur van 0-40 °C. Giet het water niet in de mistuitlaatpijp (A8) op afbeelding B

3. Plaats het waterreservoir op de basis, bedek het waterreservoir en steek de stekker in het stopcontact.

4. Zet de aan / uit-schakelaar / nevelafstelknop (A4) aan, het aan / uit-lampje (A5) is groen. Het apparaat begint te werken en de mistintensiteit kan worden aangepast aan uw behoeften door knop (A4).

5. Wanneer het waterniveau in het waterreservoir (A1) te laag wordt, schakelt het apparaat automatisch de stroomtoevoer uit en stopt het met werken, en het indicatielampje watertekort (A5) knippert en verandert uiteindelijk van kleur in een rode kleur.

6. Zet de stroomschakelaar (A4) uit, trek de stekker uit het stopcontact en voeg water toe aan het waterreservoir (A1).

REINIGING EN ONDERHOUD VAN HET APPARAAT

1. Schakel het apparaat uit en trek de stekker uit het stopcontact wanneer u met water vult en reinigt.

2. Verwijder het waterreservoir (A2) van de basis, leeg het. Bewaar hetzelfde water niet langer dan 2 dagen in de tank.

3. Was het waterreservoir (A1) om bezinkingen en vuil te verwijderen. Droog de tank.

4. Veeg de binnenkant van de bevochtigerbasis en het waterontkalkingsfilter (A7) voorzichtig droog.

5. Vervang het waterontkalkingsfilter om de 1-2 jaar. Het filter is vuil en moet worden vervangen toen het wit werd.

OPMERKING: Laat de basis van de bevochtiger niet nat worden in water.

OPMERKING: Was de bevochtiger niet met warm water.

TECHNISCHE DATA

Voeding: 220-240V ~ 50 / 60Hz

Vermogen: 25 W

Capaciteit watertank: 4 liter

Bevochtigingscapaciteit: max. 300 ml / uur

Volume: <35 Db



We geven om het milieu. We vragen u om de kartonnen verpakkingen te storten bij het oud papier. Polyethyleen zakken (PE) storten in de container voor plastic. Versleten apparaat afgeven bij het juiste verzamelpunt, als in het apparaat gevaarlijke elementen zitten kan dat een bedreiging zijn voor het milieu. Elektrisch apparaat moet worden geretourneerd om het hergebruik te verminderen. Als in het apparaat batterijen zitten, horen die verwijderd te worden en apart af te worden gegeven bij het juiste verzamelpunt.

SLOVENŠČINA

SPLOŠNI VARNOSTNI POGOJI

POMEMBNA VARNOSTNA NAVODILA PREVIDNO PREBERITE IN PRIPRAVITE SE ZA PRIHODNOST

1. Pred uporabo naprave preberite navodila za uporabo in sledite navodilom, ki jih vsebuje. Proizvajalec ne odgovarja za škodo, ki jo povzroči uporaba naprave v nasprotju s predvidenim namenom ali nepravilnim delovanjem.

2. Naprava je samo za domačo uporabo. Ne uporabljajte za druge namene, ki niso predvideni.

3. Napravo je treba priključiti samo na vtičnico 220-240 V ~ 50/60 Hz.

4. Bodite posebno pozorni pri uporabi naprave, ko so otroci v bližini. Ne dovolite otrokom, da se igrajo z napravo, ne dovolite otrokom ali ljudem, ki jih naprava ne pozna, da jo uporabljajo.

5. **OPOZORILO:** To opremo lahko uporabljajo otroci, starejši od 8 let, in osebe z omejenimi telesnimi, senzoričnimi ali duševnimi sposobnostmi ali osebe, ki nimajo izkušenj ali znanja o opremi, če se to izvaja pod nadzorom odgovorne osebe. zaradi varnosti ali so jim bili odobreni podatki o varni uporabi naprave in se zavedajo nevarnosti uporabe. Otroci se ne smejo igrati z opremo. Čiščenja in vzdrževanja naprave ne smejo izvajati otroci, razen če so starejši od 8 let in se te dejavnosti izvajajo pod nadzorom.

6. Po uporabi vedno odstranite vtič iz vtičnice, tako da vtičnico držite z roko. NE vlecite napajalnega kabla.

7. Kabla, vtiča in celotne naprave ne potopite v vodo ali katero koli drugo tekočino. Naprave ne izpostavljajte atmosferskim razmeram (dež, sonce itd.) In ne uporabljajte v pogojih visoke vlažnosti (kopalnice, vlažne mobilne hišice).

8. Občasno preverite stanje napajalnega kabla. Če je napajalni kabel poškodovan, ga zamenjajte s specializirano servisno delavnico, da se izognete nevarnosti.

9. Ne uporabljajte naprave s poškodovanim napajalnim kablom ali če je padel ali poškodovan na kakršen koli drug način ali če ne deluje pravilno. Naprave ne popravljajte sami, saj obstaja nevarnost električnega udara. Poškodovano napravo odnesite v ustrezen servisni center, da preverite ali popravite. Vsa popravila smejo izvajati samo pooblašeni

serviserji. Nepravilno opravljena popravila lahko za uporabnika resno ogrozijo.

10. Napravo postavite na hladno in stabilno površino, stran od vročih kuhinjskih aparatov, kot so električni štedilnik, plinski gorilnik itd.

11. Naprave ne uporabljajte v bližini vnetljivih materialov.

12. Napajalni kabel morda ne visi čez rob mize ali se dotika vročih površin.

13. Ne pustite naprave vklopljeno ali napajalnika brez nadzora.

14. Za dodatno zaščito je priporočljivo v električni tokokrog vgraditi napravo za preostali tok (RCD) z nazivno preostalno vrednostjo, ki ne presega 30 mA. Za to vprašajte električarja.

 15. Naprave ne uporabljajte v bližini vode, npr. ... pod tušem, kadjo ali nad umivalnikom z vodo.

16. Ko napravo uporabljate v kopalnici, po uporabi odstranite vtič iz vtičnice, saj je bližina vode nevarna tudi, ko je naprava izključena.

17. Ne dovolite, da se naprava zmoči. V primeru, da naprava pade v vodo, takoj odstranite vtič iz stenske vtičnice. Ko je stroj priključen na omrežje, ne puščajte rok v vodo. Pred ponovno uporabo ga mora preveriti usposobljen električar.

18. Naprave ne držite z mokrimi rokami.

19. Ko napravo odložite, napravo vedno izklopite.

20. Naprave nikoli ne vklopite brez vode.

21. Uporabljajte samo čisto, hladno vodo.

22. Ne dolivajte vode v rezervoar nad najvišjo mejo.

23. Ne potopite osnove vlažilca.

24. Ne dodajte kemikalij v rezervoar, bazo ali odprtino za paro. V vodo ne dodajate aromatičnih olj, soli, tablet za odstranjevanje vodnega kamna, praškov ali čistilnih snovi.

25. Pokrov za dovod vode / pokrov rezervoarja za vodo mora biti vedno tesno zaprt.

26. Prepričajte se, da odprtina za vlago vlažilca ni usmerjena neposredno na stene, pohištvo, električne vtičnice, električne in elektronske naprave ali otroke. Previsoka vlaga v sobi lahko povzroči kopičenje vlage, kar povzroči rast bakterij in gliv ter poškodbe sten, pohištva in ozadij.

27. Ne blokirajte prezračevanja naprave. Naj bo razdalja najmanj 20 cm od naprave. Ne blokirajte odprtine vodne meglice vlažilca.

28. Naprave ne uporabljajte, če obstaja nevarnost kondenzacije. Na notranji in zunanji strani naprave lahko nastane vlaga, kadar:

- se naprava premesti iz hladnega v topel prostor,

- ogrevalni sistem je bil pravkar vklopljen,

- naprava se uporablja v prostoru z visoko vlažnostjo,

- naprava se hladi s klimatsko napravo za hlajenje.

Ko se v napravi pojavi kondenzacija vlage, morda ne bo delovala pravilno ali se lahko v skrajnih primerih poškoduje. V tem primeru naprave ne uporabljajte in pustite, da se nekaj ur posuši.

29. Med delovanjem se ne nagibajte, ne obračajte in ne poskušajte dolivati vode iz stroja.

30. Med delovanjem vlažilnika ne odstranjajte rezervoarja z dna naprave.

31. Napolnjena posoda z vodo je težka. Ko ga nosite, ga imejte tudi spodaj.

32. Ne uporabljajte vlažilca zraka, če odkrijete vodo izpod naprave.

33. Ne puščajte vode v vlažilcu, ko ga ne uporabljate.

34. Očistite vlažilec zraka po vsakem ciklu uporabe. Upoštevajte navodila za čiščenje v tem priročniku.

35. Nikoli ne dovolite sedimentacije, vlage ali vode v osnovnem rezervoarju vlažilca (to lahko povzroči onesnaženje ali celo poškodbo ultrazvočnega razprševalnika).

36. Med dolgotrajnim delovanjem naprave lahko vodna meglica, ki jo oddaja vlažilec, pade na tla in povzroči vlago.

37. Ne dvigajte rezervoarja za vodo iz iztoka vodne megle.

38. V izdelek ali v vrzeli ohišja je prepovedano vstavljanje kovinskih čipov, žice, igel in drugih tujih predmetov, sicer lahko to povzroči električni udar ali nepravilno delovanje.

Naprava je zasnovana za delo v prostorih s temperaturo 5-40 ° C in relativno vlažnostjo 80%.

OPIS IZDELKA: ULTRASONIC AIR HUMIDIFIER Ms7965

- A1. Rezervoar za vodo 4 litra
- A2. Pokrov rezervoarja za vodo
- A3. Podnožje
- A4. Stikalo za vklop / stikalo za nastavev megle
- A5. Lučka za napajanje / lučka za pomanjkanje vode
- A6. Iztok za vodno meglico
- A7. Filter za odstranjevanje vodnega kamna
- A8. Izstopna cev iz megle

UPORABA

Prepričajte se, da naprava ni izklopljena.

1. Ko je rezervoar napolnjen z vodo, je treba vtič iztakniti iz omrežja.
2. Napravo postavite na vodoravno namizje, snemite pokrov posode za vodo (A2), napolnite rezervoar za vodo (A2) do najvišje ravni, ki jo vzbigrate na telo rezervoarja. Cisto vodo iz pipe ali destilirano vodo nalijte pri temperaturi 0-40 ° C. Ne nalijte vode v iztočno cev, ki je prikazana (A8) na sliki B
3. Namestite rezervoar za vodo na dno, ga pokrijte in vtaknite napajalni vtič v vtičnico.
4. Vključite stikalo za vklop / nastavev megle (A4), indikator napajanja (A5) svetli zeleno. Naprava bo začela delovati, intenzivnost megle pa se lahko prilagodite vašim potrebam s gumbom (A4).
5. Ko nivo vode v rezervoarju za vodo (A1) postane prenizek, bo naprava samodejno prekinila napajanje in prenehala delovati, lučka za pomanjkanje vode (A5) pa utripa in končno spremeni barvo v rdečo barvo.
6. Izklopite stikalo za vklop (A4), izklopite napajalni kabel in nato dodajte vodo v rezervoar za vodo (A1).

ČIŠČENJE IN VZDRŽEVANJE NAPRAVE

1. Med polnjenjem z vodo in čiščenjem izklopite napravo in izvlecite vtič iz stenske vtičnice.
2. Odstranite rezervoar za vodo (A2) s podstavka, izpraznite ga. Ne hranite iste vode v rezervoarju več kot 2 dni.
3. Operite rezervoar za vodo (A1), da odstranite usedline in umazanijo. Posušite rezervoar.
4. Nežno obrišite notranjost baze vlažilca in filtra za odstranjevanje vodnega kamna (A7), da se posuši.
5. Zamenjajte filter za odstranjevanje vodnega kamna vsakih 1-2 let. Filter je umazan in ga je treba zamenjati, ko je postal bele barve.

OPOMBA: Ne dovolite, da se osnova vlažilca zmoči v vodi.

OPOMBA: Vlažilca ne umivajte s toplo vodo.

TEHNIČNI PODATKI

Napajanje: 220-240V ~ 50 / 60Hz

Moč: 25 W

Prostornina rezervoarja za vodo: 4 litre

Kapaciteta vlaženja: največ 300 ml / uro

Prostornina: <35 Db

Skrbimo za okolje. Kartonska embalaža, prosim darovati na odpadni papir. Polietilenske vreče (PE) mečite v posoda za plastiko. Dotrajane naprave je treba vrniti na ustrezno zbirno mesto, ker vsebovane v napravo nevarne elemente lahko predstavljajo nevarnost za okolje. Električna naprava je treba vrniti kakor, da se omeji njegovo ponovno uporabo in izkoriščenost. Če naprava vsebuje baterio, je treba odstraniti in ločeno dati nazaj na mesta skladiščenja.

РУССКИЙ

ОБЩИЕ УСЛОВИЯ БЕЗОПАСНОСТИ ВАЖНЫЕ ИНСТРУКЦИИ ПО БЕЗОПАСНОСТИ ВНИМАТЕЛЬНО ПРОЧИТЕ И СОХРАНИТЕ НА БУДУЩЕЕ

1. Перед использованием устройства прочтите инструкцию по эксплуатации и следуйте инструкциям, содержащимся в нем. Производитель не несет ответственности за ущерб, вызванный использованием устройства вопреки его назначению или неправильной эксплуатации.
2. Устройство только для домашнего использования. Не используйте для других целей, которые не по назначению.
3. Устройство должно быть подключено только к розетке 220-240 В ~ 50/60 Гц.
4. Соблюдайте особую осторожность при использовании устройства, когда рядом находятся дети. Не позволяйте детям играть с устройством, не позволяйте детям или людям, незнакомым с устройством, использовать его.
5. ПРЕДУПРЕЖДЕНИЕ. Данное оборудование может использоваться детьми старше 8 лет и людьми с ограниченными физическими, сенсорными или умственными способностями или людьми, не имеющими опыта или знаний об оборудовании, если это делается под присмотром ответственного лица. Для их безопасности или были предоставлены им информацию о безопасном использовании устройства и знают об опасностях его использования. Дети не должны играть с оборудованием. Чистка и техническое обслуживание устройства не должны выполняться детьми, за

исключением случаев, когда им исполнилось 8 лет, и эти действия выполняются под наблюдением.

6. Всегда вынимайте вилку из розетки после использования, держа ее за руку. НЕ тяните за шнур питания.

7. Не погружайте кабель, вилку и все устройство в воду или любую другую жидкость. Не подвергайте устройство воздействию атмосферных условий (дождь, солнце и т. Д.) И не используйте его в условиях повышенной влажности (ванные комнаты, влажные дома на колесах).

8. Периодически проверяйте состояние шнура питания. Если шнур питания поврежден, его следует заменить в специализированной ремонтной мастерской, чтобы избежать опасности.

9. Не используйте устройство с поврежденным шнуром питания, или если оно упало или повреждено каким-либо иным образом или оно не работает должным образом.

Не ремонтируйте устройство самостоятельно, так как существует риск поражения электрическим током. Доставьте поврежденное устройство в соответствующий сервисный центр для проверки или ремонта. Все ремонтные работы могут выполняться только авторизованными сервисными центрами. Неправильно выполненный ремонт может представлять серьезную опасность для пользователя.

10. Поместите устройство на прохладную, устойчивую поверхность, вдали от горячих кухонных приборов, таких как электроплита, газовая горелка и т. Д.

11. Не используйте устройство рядом с легковоспламеняющимися материалами.

12. Шнур питания не должен свисать с края стола или касаться горячих поверхностей.

13. Не оставляйте устройство включенным или блок питания без присмотра.

14. Для обеспечения дополнительной защиты рекомендуется установить устройство защитного отключения (УЗО) в электрической цепи с номинальным током не более 30 мА. Спросите электрика для этого.

 15. Не используйте устройство рядом с водой, например, ... в душ, ванну или над умывальником с водой.

16. Когда прибор используется в ванной комнате, после использования выньте вилку из розетки, так как близость воды опасна, даже если прибор выключен.

17. Не допускайте намокания устройства. В случае, если устройство упало в воду, немедленно выньте вилку из розетки. Не кладите руки в воду, когда устройство подключено к сети. Перед повторным использованием его должен проверить квалифицированный электрик.

18. Не держите устройство мокрыми руками.

19. Всегда выключайте устройство, когда убираете его.

20. Никогда не включайте устройство без воды.

21. Используйте только чистую прохладную воду.

22. Не лейте воду в бак выше максимального уровня.

23. Не погружайте основание увлажнителя.

24. Не добавляйте химикаты в бак, основание или выход пара. Не добавляйте в воду ароматические масла, соли, таблетки для удаления накипи, порошки или чистящие средства.

25. Крышка впускного отверстия для воды / крышка резервуара для воды всегда должны быть плотно закрыты.

26. Убедитесь, что выход тумана увлажнителя не направлен непосредственно на стены, мебель, электрические розетки, электрические и электронные устройства или детей. Слишком высокая влажность в комнате может привести к накоплению влаги, росту бактерий и грибов, а также к повреждению стен, мебели и обоев.

27. Не блокируйте вентиляцию устройства. Держитесь на расстоянии не менее 20 см от устройства. Не закрывайте выпуск водяного тумана увлажнителя.

28. Не используйте устройство, если существует риск образования конденсата. Влага может образовываться внутри и снаружи устройства, когда:

- устройство перемещается из холодного в теплое место,

- только что была включена система отопления,
 - устройство используется в помещении с повышенной влажностью,
 - устройство охлаждается системой охлаждения кондиционера.
- Когда в устройстве происходит конденсация влаги, оно может работать неправильно или в некоторых случаях может быть повреждено. В этом случае не используйте устройство и дайте ему высохнуть в течение нескольких часов.
29. Не наклоняйте, не переворачивайте и не пытайтесь доливать или наливать воду из машины во время работы.
 30. Не снимайте резервуар с основания устройства во время работы увлажнителя.
 31. Заполненный резервуар для воды тяжелый. При переносе держите его под собой.
 32. Не используйте увлажнитель, если вы обнаружили утечку воды из-под устройства.
 33. Не оставляйте воду в увлажнителе, когда он не используется.
 34. Чистите увлажнитель после каждого цикла использования. Следуйте инструкциям по очистке, приведенным в данном руководстве.
 35. Никогда не допускайте попадания осадка, влаги или воды в базовый бак увлажнителя (это может привести к загрязнению или даже повреждению ультразвукового распылителя).
 36. При длительной работе устройства водяной туман, испускаемый увлажнителем, может упасть на пол и вызвать влагу.
 37. Не поднимайте резервуар для воды за выпускное отверстие для водяного тумана.
 38. Запрещается вставлять металлическую стружку, проволоку, иголки и другие посторонние предметы в изделие или в зазоры в корпусе, в противном случае это может привести к поражению электрическим током или неисправности.

Устройство предназначено для работы в помещениях с температурой 5-40 ° C и относительной влажностью 80%.

ОПИСАНИЕ ПРОДУКТА: УЛЬТРАЗВУКОВОЙ УВЛАЖНИТЕЛЬ ВОЗДУХА Ms7965

- A1. Бак для воды 4 литра
- A2. Крышка резервуара для воды
- A3. База
- A4. Выключатель питания / ручка регулировки тумана
- A5. Индикатор питания / Индикатор нехватки воды
- A6. Водяной туман
- A7. Фильтр для удаления накипи
- A8. Труба выхода тумана

ИСПОЛЬЗОВАНИЕ

Убедитесь, что устройство отключено.

1. Вилка должна быть отключена, когда бак заполнен водой.
2. Установите устройство на горизонтальном рабочем столе, снимите крышку бака для воды (A2), заполните бак для воды (A2) до максимального уровня, впрыскиваемого в корпус бака. Налейте чистую водопроводную воду или дистиллированную воду при температуре 0-40 ° C. Не лейте воду в трубу выхода тумана, показанную (A8) на рисунке B
3. Поместите емкость для воды на основание, закройте емкость для воды и вставьте вилку в розетку.
4. Включите выключатель питания / ручку регулировки тумана (A4), индикатор питания (A5) будет гореть зеленым цветом. Устройство начнет работать, и интенсивность тумана можно отрегулировать с помощью ручки (A4).
5. Когда уровень воды в резервуаре для воды (A1) станет слишком низким, устройство автоматически отключит электропитание и перестанет работать, а индикатор нехватки воды (A5) начнет мигать и, наконец, изменит цвет на красный.
6. Выключите выключатель питания (A4), выньте вилку из розетки и добавьте воду в резервуар для воды (A1).

ЧИСТКА И ОБСЛУЖИВАНИЕ УСТРОЙСТВА

1. Выключите устройство и выньте вилку из розетки при заполнении водой и очистке.
2. Снимите резервуар для воды (A2) с основания, опорожните его. Не храните одну и ту же воду в резервуаре более 2 дней.
3. Промойте резервуар для воды (A1), чтобы удалить отложения и грязь. Сушить бак.
4. Аккуратно протрите внутреннюю часть основания увлажнителя и фильтр для удаления накипи (A7) до полного высыхания.
5. Заменяйте фильтр для удаления накипи каждые 1-2 года. Фильтр загрязнен и требует замены, когда он стал белым.

ПРИМЕЧАНИЕ. Не допускайте попадания влаги в основание увлажнителя.

ПРИМЕЧАНИЕ. Не мойте увлажнитель теплой водой.

ТЕХНИЧЕСКИЕ ДАННЫЕ

Электропитание: 220-240В ~ 50 / 60Гц

Мощность: 25 Вт

Емкость резервуара для воды: 4 литра



Забойтесь об окружающей среде.. Упаковку из картона передайте, пожалуйста, на макулатуру. Полиэтиленовые мешки (PE) выкидать в резервуар для пластмассы. Изношенное устройство надо передать в соответствующую точку хранения, так как находящиеся в устройстве опасные составляющие могут являться угрозой для окружающей среды. Электрическое устройство надо передать таким образом, чтобы ограничить его повторное употребление и использование. Если в устройстве находятся батареи, их надо вынуть и передать в точку хранения отдельно. Устройство не выкидать в резервуар для коммунальных отходов!

ČESKY

OBCENÉ BEZPEČNOSTNÍ PODMÍNKY

DŮLEŽITÉ BEZPEČNOSTNÍ POKYNY PŘEČTĚTE SI opatrně a uložte je pro budoucnost

1. Před použitím zařízení si přečtěte návod k použití a postupujte podle pokynů v něm obsažených. Výrobce neodpovídá za škody způsobené používáním zařízení v rozporu s jeho určeným účelem nebo nesprávným provozem.
2. Zařízení je určeno pouze pro domácí použití. Nepoužívejte je k jiným účelům, než k zamýšlenému účelu.
3. Zařízení by mělo být připojeno pouze k zásuvce 220-240 V ~ 50/60 Hz.
4. Buďte opatrní při používání zařízení, když jsou děti v blízkosti. Nedovolte dětem, aby si se zařízením hrály, nedovolte dětem nebo osobám neznámým se zařízením, aby jej používaly.
5. **VAROVÁNÍ:** Toto zařízení mohou používat děti starší 8 let a lidé s omezenými fyzickými, smyslovými nebo mentálními schopnostmi, nebo lidé, kteří nemají žádné zkušenosti nebo znalosti o vybavení, pokud se tak děje pod dohledem odpovědné osoby. z důvodu jejich bezpečnosti nebo jim byly poskytnuty informace o bezpečném používání zařízení a jsou si vědomy nebezpečí jeho používání. Děti by si s tímto zařízením neměly hrát. Čištění a údržbu zařízení by neměly provádět děti, pokud nejsou starší 8 let a tyto činnosti jsou prováděny pod dohledem.
6. Po použití vždy vytáhněte zástrčku ze zásuvky, držte ji rukou. **NEDOTÝKEJTE** se napájecího kabelu.
7. Kabel, zástrčku a celé zařízení neponořujte do vody ani jiné kapaliny. Nevystavujte zařízení povětrnostním vlivům (děšť, slunce atd.) Ani je nepoužívejte v podmínkách vysoké vlhkosti (koupelny, vlhké mobilní domy).
8. Pravidelně kontrolujte stav napájecího kabelu. Pokud je napájecí kabel poškozen, měl by být vyměněn v odborném servisu, aby nedošlo k nebezpečí.
9. Nepoužívejte zařízení s poškozeným napájecím kabelem nebo pokud spadl nebo je poškozen jiným způsobem nebo pokud nefunguje správně. Neopravujte zařízení sami, mohlo by dojít k úrazu elektrickým proudem. Poškozené zařízení odнесите do příslušného servisního střediska ke kontrole nebo opravě. Veškeré opravy smí provádět pouze autorizovaný servis. Nesprávně provedené opravy mohou pro uživatele představovat vážné nebezpečí.
10. Umístěte zařízení na chladný a stabilní povrch, daleko od horkých kuchyňských spotřebičů, jako je elektrický sporák, plynový hořák atd.
11. Nepoužívejte zařízení v blízkosti hořlavých materiálů.
12. Napájecí kabel nesmí viset přes okraj stolu ani se dotýkat horkých povrchů.
13. Nenechávejte zařízení zapnuté nebo napájení bez dozoru.
14. Pro zajištění dodatečné ochrany je vhodné nainstalovat do elektrického obvodu zařízení se zbytkovým proudem (RCD) s jmenovitým zbytkovým proudem nepřesahujícím 30 mA. Požádejte o to elektrikáře.
15.  Nepoužívejte zařízení v blízkosti vody, např. ... ve sprše, ve vaně nebo nad umyvadlem s vodou.
16. Pokud je spotřebič používán v koupelně, po použití vytáhněte zástrčku ze zásuvky, protože blízkost vody představuje nebezpečí, i když je spotřebič vypnutý.
17. Nenechávejte zařízení navlhčit. V případě, že zařízení spadne do vody, okamžitě vytáhněte zástrčku ze zásuvky. Když je stroj připojen k síti, nedávejte si ruce do vody. Před opětovným použitím musí být zkontrolováno kvalifikovaným elektrikářem.
18. Nedržte zařízení mokřkýma rukama.
19. Při odkládání zařízení vždy vypněte.

20. Nikdy nezapínejte zařízení bez vody.
21. Používejte pouze čistou studenou vodu.
22. Do nádrže nalijte vodu nad maximální hladinu.
23. Neponořujte základnu zvlhčovače.
24. Do nádrže, základny nebo výstupu páry nepřidávejte žádné chemikálie. Do vody nepřidávejte aromatické oleje, soli, odvápnovací tablety, prášky nebo čisticí prostředky.
25. Uzávěr přívodu vody / kryt nádrže na vodu by měl být vždy pevně uzavřen.
26. Ujistěte se, že výstup mlhy zvlhčovače není nasměrován přímo na zdi, nábytek, elektrické zásuvky, elektrická a elektronická zařízení nebo děti. Příliš vysoká vlhkost v místnosti může vést k hromadění vlhkosti a způsobit růst bakterií a hub a poškození stěn, nábytku a tapet.
27. Neblokujte větrání zařízení. Ve vzdálenosti nejméně 20 cm od zařízení. Neblokujte výstup vodní mlhy zvlhčovače.
28. Nepoužívejte zařízení, existuje-li nebezpečí kondenzace. Vlhkost se může uvnitř a vně zařízení vytvořit, když:
 - zařízení se přestěhovalo z chladného na teplé místo,
 - topný systém byl právě zapnutý,
 - zařízení se používá v místnosti s vysokou vlhkostí,
 - zařízení je chlazeno systémem chlazení klimatizace.
 Pokud v zařízení dojde ke kondenzaci vlhkosti, nemusí fungovat správně nebo může být v extrémních případech poškozena. V takovém případě nepoužívejte zařízení a nechte jej několik hodin zaschnout.
29. Během provozu nenaklánějte, neotáčejte se, ani se nepokoušejte doplnit vodu ze stroje.
30. Během provozu zvlhčovače nevyjímejte nádrž ze základny zařízení.
31. Naplněná nádrž na vodu je těžká. Při přenášení jej držte také pod ním.
32. Nepoužívejte zvlhčovač, pokud zjistíte, že z přístroje uniká voda.
33. Nenechávejte vodu ve zvlhčovači, když se nepoužívá.
34. Zvlhčovač vyčistěte po každém cyklu použití. Postupujte podle pokynů k čištění uvedených v této příručce.
35. Nikdy nedovoľte, aby v základní nádrži zvlhčovače zůstala sedimentace, vlhkost nebo voda (může to způsobit kontaminaci nebo dokonce poškození ultrazvukového rozprašovače).
36. Během dlouhodobého provozu zařízení může vodní mlha vydávaná zvlhčovačem klesat na podlahu a způsobit vlhkost.
37. Nezvedejte nádrž na vodu za výstup vodní mlhy.
38. Je zakázáno vkládat do výrobku nebo do mezer v krytu kovové třísky, dráty, jehly a jiné cizí předměty, protože by to mohlo způsobit úraz elektrickým proudem nebo nesprávnou funkci.

Přístroj je navržen pro práci v místnostech s teplotou 5-40 ° C a relativní vlhkostí 80%.

POPIS PRODUKTU: ULTRIficial AIR HUMIDIFIER Ms7965

- A1. Nádrž na vodu 4 litry
- A2. Kryt nádrže na vodu
- A3. Báze
- A4. Knoflík pro nastavení spínače napájení / mlhy
- A5. Kontrolka napájení / Kontrolka nedostatku vody
- A6. Odtok vodní mlhy
- A7. Filtř na odstraňování vodního kamene
- A8. Odtoková trubka mlhy

POUŽITÍ

Ujistěte se, že je zařízení odpojeno.

1. Napájecí zástrčka musí být odpojena, když je nádrž naplněna vodou.
2. Umístěte zařízení na vodorovnou plochu, sejměte kryt nádrže na vodu (A2), nalijte nádržku na vodu (A2) na maximální úroveň vstříknutou na tělo nádrže. Nalijte čistou vodu z kohoutku nebo destilovanou vodu při teplotě 0-40 ° C. Nalijte vodu do výtokového potrubí mlhy (A8) na obrázku B.
3. Umístěte nádrž na vodu na základnu, zakryjte nádržku na vodu a zapojte zástrčku do zásuvky.
4. Zapněte vypínač napájení / nastavení mlhy (A4), kontrolka napájení (A5) bude svítit zeleně. Zařízení začne pracovat a intenzitu mlhy lze upravit podle vašich potřeb pomocí knoflíku (A4).
5. Když je hladina vody v nádrži na vodu (A1) příliš nízká, zařízení automaticky přeruší napájení a přestane pracovat a kontrolka

nedostatku vody (A5) bude blikati a nakonec změní barvu na červenou barvu.

6. Vypněte hlavní vypínač (A4), odpojte napájecí zástrčku a poté do nádrže na vodu (A1) přidejte vodu.

ČIŠTĚNÍ A ÚDRŽBA ZAŘÍZENÍ

1. Při plnění vodou a čištění vypněte zařízení a odpojte zástrčku ze zásuvky.

2. Vyměňte vodní nádrž (A2) ze základny a vyprázdněte ji. Nepečávejte stejnou vodu v nádrži déle než 2 dny.

3. Omyjte vodní nádrž (A1), abyste odstranili usazeniny a nečistoty. Vysušte nádrž.

4. Opatrně oťrejte vnitřní část zvlhčovače vzduchu a vodní filtr (A7), abyste jej vysušili.

5. Vyměňte filtr na odstraňování vodního kamene každé 1-2 roky. Filtr je znečištěný a je třeba jej vyměnit, když se změní na bílou.

POZNÁMKA: Nedovolte, aby základna zvlhčovače navlhčila vodu.

POZNÁMKA: Zvlhčovač nemyjte teplou vodou.

TECHNICKÁ DATA

Napájení: 220-240V ~ 50/60 Hz

Příkon: 25 W

Objem nádrže na vodu: 4 litry

Zvlhčovací kapacita: max. 300 ml / hod

Objem: <35 Db



Ochrana životního prostředí. Kartón odevzdejte do sběru. Polyetylenové sáčky (PE) vyhazujte do kontejneru na plasty. Vysloužilý přístroj odevzdejte do příslušného sběrného dvoru, protože některé části zařízení mohou představovat pro životní prostředí nebezpečí. Elektrický přístroj odevzdejte tak, aby se omezilo jeho opětovné používání. Pokud jsou v přístroji baterie, vyjměte je a odevzdejte do příslušného sběrného místa zvlášť.

Přístroj nevyhazujte do popelnic ani kontejneru na směsný odpad!!

(HR) HRVATSKI

OPĆI UVJETI SIGURNOSTI VAŽNE SIGURNOSNE UPUTE PROČITAJTE UPOZORENJE I SPREMITE SE ZA BUDUĆNOST

1. Prije korištenja uređaja pročitajte priručnik s uputama i slijedite upute sadržane u njemu. Proizvođač ne odgovara za štetu nastalu upotrebom uređaja suprotno njegovoj predviđenoj namjeni ili nepravilnom radu.
2. Uređaj je samo za kućnu upotrebu. Ne koristite za druge svrhe koje nisu prema njegovoj predviđenoj namjeni.
3. Uređaj treba biti spojen samo na 220-240 V ~ 50/60 Hz utičnicu.
4. Posebno pazite na upotrebu uređaja kada su djeca u blizini. Ne dopustite djeci da se igraju s uređajem, ne dopustite djeci ili osobama koje nisu upoznate s uređajem.
5. **UPOZORENJE:** Ovu opremu mogu koristiti djeca starija od 8 godina i osobe ograničene tjelesne, senzorne ili mentalne sposobnosti, ili osobe koje nemaju iskustva ili znanje o uređaju, ako se to radi pod nadzorom odgovorne osobe radi njihove sigurnosti ili su im odobreni podaci o sigurnoj upotrebi uređaja i svjesni su opasnosti upotrebe uređaja. Djeca se ne bi trebala igrati s opremom. Čišćenje i održavanje uređaja ne smiju obavljati djeca, osim ako imaju više od 8 godina i ove aktivnosti se izvode pod nadzorom.
6. Uvijek uklonite utikač iz utičnice nakon uporabe, držeći utičnicu rukom. **NE** povlačite kabel za napajanje.
7. Ne uranjajte kabel, utikač i cijeli uređaj u vodu ili bilo koju drugu tekućinu. Ne izlažite uređaj atmosferskim uvjetima (kiša, sunce itd.) I ne koristite u uvjetima visoke vlage (kupaonice, vlažne mobilne kućice).
8. Povremeno provjeravajte stanje kabela za napajanje. Ako je mrežni kabel oštećen, zamijenite ga specijaliziranoj servisnoj službi kako biste izbjegli opasnost.
9. Nemojte koristiti uređaj oštećenim kabelom napajanja ili ako je ispao ili oštećen na bilo koji drugi način ili ako ne radi ispravno. Ne popravljajte uređaj sami jer postoji opasnost od električnog udara. Oštećeni uređaj odnesite u odgovarajući servisni centar radi provjere ili popravka. Sve popravke smiju obavljati samo ovlašteni servisi. Nepravilno izvedeni popravci mogu ozbiljno opasiti za korisnika.
10. Uređaj postavite na hladnu i stabilnu površinu, daleko od vrućih kuhinjskih uređaja kao što su električni štednjak, plinski plamenik itd.
11. Ne koristite uređaj u blizini zapaljivih materijala.
12. Kabel za napajanje ne smije visiti preko ruba stola niti dodirnuti vruće površine.
13. Ne ostavljajte uređaj uključenim niti napajanje bez nadzora.
14. Da biste osigurali dodatnu zaštitu, preporučljivo je u električni krug instalirati zaostalu struju (RCD), nazivna zaostala struja ne veća od 30 mA. Pitaite za to električara.
15. Ne koristite uređaj u blizini vode, npr. ... pod tušem, kadom ili iznad umivaonika



s vodom.

16. Kad se aparat koristi u kupaonici, izvadite utikač iz utičnice nakon upotrebe, jer blizina vode predstavlja opasnost čak i kad je aparat isključen.

17. Ne dopustite da se uređaj mokri. U slučaju da uređaj padne u vodu, odmah uklonite utikač iz zidne utičnice. Ne stavljajte ruke u vodu kada je stroj spojen na mrežu. Prije ponovne uporabe mora ga provjeriti kvalificirani električar.

18. Ne držite uređaj mokrim rukama.

19. Uvijek isključite uređaj kad ga stavljate van.

20. Nikada ne uključujte uređaj bez vode.

21. Koristite samo čistu, hladnu vodu.

22. Ne ulijte vodu u spremnik iznad maksimalne razine.

23. Ne uranjajte u bazu za ovlaživanje.

24. Nemojte dodavati nikakve kemikalije u spremnik, bazu ili otvor za paru. U vodu nemojte dodavati aromatična ulja, soli, tablete za uklanjanje kamenca, prašak ili tvari za čišćenje.

25. Poklopac za dovod vode / poklopac spremnika za vodu uvijek treba biti čvrsto zatvoren.

26. Provjerite nije li utičnica za ovlaživač zraka usmjerena izravno na zidove, namještaj, električne utičnice, električne i elektroničke uređaje ili djecu. Previsoka vlaga u sobi može dovesti do nakupljanja vlage, uzrokujući rast bakterija i gljivica, te oštećenja zidova, namještaja i tapeta.

27. Ne blokirajte ventilaciju uređaja. Držite na udaljenosti od najmanje 20 cm od uređaja. Ne blokirajte otvor vode za vlagu ovlaživača.

28. Ne koristite uređaj ako postoji opasnost od kondenzacije. Vлага se može stvoriti na unutarnjoj i vanjskoj strani uređaja kada:

- je uređaj premješten sa hladnog na toplo mjesto,

- sustav grijanja je upravo uključen,

- se uređaj koristi u prostoriji s visokom vlagom,

- uređaj se hladi rashladnim sustavom klima uređaja.

Kada se u uređaju pojavi kondenzacija vlage, možda neće raditi ispravno ili se može ekstremno oštetiti. U tom slučaju uređaj ne koristite i ostavite da se osuši nekoliko sati.

29. Ne nagnite se, ne prevrćujte i ne pokušavajte nadopunjavati ili sipati vodu iz stroja tijekom rada.

30. Ne uklanjajte spremnik s baze uređaja tijekom rada ovlaživača.

31. Napunjeni spremnik vode je težak. Kad ga nosite, držite ga i ispod.

32. Ne koristite ovlaživač zraka ako utvrdite curenje vode ispod uređaja.

33. Ne ostavljajte vodu u ovlaživaču kada se ne koristi.

34. Očistite ovlaživač nakon svakog ciklusa upotrebe. Slijedite upute za čišćenje u ovom priručniku.

35. Nikada ne dopustite da u sedmičnom rezervoaru ovlaživača ostane taloženje, vlaga ili voda (to može uzrokovati onečišćenje ili čak oštećenje ultrazvučnog raspršivača).

36. Tijekom dužeg rada uređaja, vodena magla koju emitira ovlaživač može pasti na pod i prouzrokovati vlagu.

37. Nemojte podizati spremnik za vodu na izlazu iz vode.

38. Zabranjeno je stavljati metalne čipove, žice, igle i druge strane predmete u proizvod ili u praznine kućišta, jer u protivnom može prouzrokovati strujni udar ili neispravnost.

Uređaj je dizajniran za rad u prostorijama s temperaturom od 5-40 ° C i relativnom vlagom od 80%.

OPIS PROIZVODA: ULTRASONIC HUMIDIFIER AIR Ms7965

A1. Spremnik vode 4 litre

A2. Poklopac spremnika vode

A3. Baza

A4. Prekidač za uključivanje / gumb za podešavanje maglice

A5. Svjetlo indikatora napajanja / Indikatori nedostatka vode

A6. Otvor za vodenu maglu

A7. Filter za uklanjanje kamenca s vode

A8. Izlazna cijev iz magle

KORISTITTI

Provierite li uređaj isključen iz napajanja.

1. Priključak za napajanje mora biti iskopčan iz struje kada spremnik napuni vodom.

2. Stavite uređaj na vodoravnu radnu površinu, skinite poklopac spremnika vode (A2), napunite spremnik vode (A2) do maksimalne razine ubrizgane u tijelo spremnika. Ulijte čistu vodu iz slavine ili destiliranu vodu na temperaturi 0-40 ° C. Nemojte sipati vodu u izlivnu cijev prikazanu na slici B (A8).

3. Stavite spremnik za vodu na podnožje, pokrijte spremnik za vodu i uključite utikač u utičnicu.

4. Uključite prekidač za uključivanje / isključivanje (A4), lampica napajanja (A5) svijetli zelenom bojom. Uređaj će početi raditi, a intenzitet magle možete prilagoditi vašim potrebama gumbom (A4).

5. Kad razina vode u spremniku vode (A1) postane preniska, uređaj će automatski isključiti napajanje i prestati raditi, a indikatorna lampica nedostatka vode (A5) će treptati i napokon promijeniti boju u crvenu boju.

6. Isključite prekidač za napajanje (A4), iskopčajte utikač iz struje, a zatim dodajte vodu u spremnik za vodu (A1).

ČIŠĆENJE I ODRŽAVANJE UREDAJA

1. Kad napunite vodom i očistite uređaj, isključite utikač iz zidne utičnice.

2. Izvadite spremnik za vodu (A2) iz baze, ispraznite ga. Nemojte držati istu vodu u spremniku više od 2 dana.

3. Operite spremnik za vodu (A1) da biste uklonili naselja i prljavštinu. Osušite rezervoar.

4. Nježno obrišite unutrašnjost baze ovlaživača i filtra za uklanjanje kamenca (A7) da se osuši.

5. Zamijenite filter za uklanjanje kamenca svake 1-2 godine. Filter je prljav i treba ga zamijeniti kada je postao bijele boje.

NAPOMENA: Ne dopustite da se baza ovlaživača ovlaži u vodi.

NAPOMENA: Ne umivajte ovlaživač toplom vodom.

TEHNIČKI PODACI

Napajanje: 220-240V ~ 50 / 60Hz

Snaga: 25 W

Kapacitet spremnika za vodu: 4 litre

Kapacitet vlaženja: max 300 ml / sat

Volumen: <35 Db



Vodimo brigu o prirodnom okolišu. Kartonsku ambalažu molimo prenijeti na otpadni papir. Polietilen (PE) vreće bacati u kontejner za plastiku. Istrošena oprema treba biti premještena na prikladno mjesto za pohranu, jer sadrže u uređaju opasne tvari mogu predstavljati opasnost za okoliš. Električni uređaj mora biti predat u takvom stanju da se smanji mogućnost njegove ponovne upotrebe. Ako vaš uređaj ima baterije, treba njih ukloniti i predati na mjesto za pohranu odvojeno.

(FI) SUOMI

YLEISET TURVALLISUUSOLOSUHTEET

TÄRKEITÄ TURVAOHJEITA LUE HUOLELLISESTI JA SÄILYTTÄ TULEVAISUUTTA

1. Lue käyttöohjeet ennen laitteen käyttöä, lue ohjeet ja noudata laitteen ohjeita. Valmistaja ei ole vastuussa vahingoista, jotka aiheutuvat laitteen käyttötarkoituksen vastaisesta käytöstä tai virheellisestä käytöstä.

2. Laite on tarkoitettu vain kotikäyttöön. Älä käytä muihin tarkoituksiin, jotka eivät ole sen käyttötarkoitukseen.

3. Laite on kytkettävä vain 220–240 V ~ 50/60 Hz: n pistorasiaan.

4. Ole erityisen varovainen käyttäessäsi laitetta, kun lapset ovat lähellä. Älä anna lasten leikkiä laitteen kanssa, älä anna lasten tai muiden tuntemattomien käyttää sitä.

5. VAROITUS: Tätä laitetta voivat käyttää yli 8-vuotiaat lapset ja henkilöt, joilla on rajoitetut fyysiset, aisti- tai henkiset kyvyt tai ihmiset, joilla ei ole kokemusta tai tietoa laitteista, jos tämä tehdään vastuussa olevan henkilön valvonnassa. heidän turvallisuutensa vuoksi tai heille on annettu tietoja laitteen turvallisesta käytöstä ja he ovat tietoisia laitteen käytön vaaroista. Lasten ei tulisi leikkiä laitteilla. Laitetta ei saa puhdistaa ja huoltaa, elleivät lapset ole yli 8-vuotiaita ja nämä toimet suoritetaan valvonnassa.

6. Aina aina pistoke pistorasiasta käytön jälkeen pitämällä pistoketta kädellä. ÄLÄ vedä virtajohtoa.

7. Älä upota kaapelia, pistoketta ja koko laitetta veteen tai muuhun nesteeseen. Älä altista laitetta ilmasto-olosuhteille (sade, aurinko jne.) Tai käytä korkean kosteuden olosuhteissa (kylpyhuoneet, kosteat asuntovaunut).

8. Tarkista säännöllisesti virtajohto kunto. Jos virtajohto on vaurioitunut, se on vaihdettava erikoistuneeseen korjaamoon vaaran välttämiseksi.

9. Älä käytä laitetta vaurioituneen virtajohton kanssa tai jos se on pudonnut tai vaurioitunut jollakin muulla tavalla tai jos se ei toimi oikein. Älä korjaa laitetta itse, koska siinä on sähköiskun vaara. Vie vaurioitunut laite asianmukaiseen huoltokeskukseen tarkistamista tai korjaamista varten. Kaikki korjaukset saa suorittaa vain valtuutetut huoltoliikkeet. Väärin suoritettavat korjaukset voivat aiheuttaa vakavan vaaran käyttäjälle.

10. Aseta laite viileälle, vakaalle alustalle, pois kuumista keittiökoneista, kuten sähkökiuas,

kaasupoltin jne.

11. Älä käytä laitetta syttyvien materiaalien lähellä.

12. Virtajohto ei saa roikkua pöydän reunan yli tai koskettaa kuumia pintoja.

13. Älä jätä laitetta kytkettynä tai virtalähdettä ilman valvontaa.

14. Lisäsuojauksen tarjoamiseksi on suositeltavaa asentaa sähkövirtapiiriin jäännösvirtalaite (RCD), jonka nimellisvirtavirta on enintään 30 mA. Pyydä sitä sähköasentajalta.



15. Älä käytä laitetta veden lähellä, esim. ... suihkussa, kylpyammeessa tai pesualtaan yläpuolella vedellä.

16. Kun laitetta käytetään kylpyhuoneessa, poista pistoke pistorasiasta käytön jälkeen, koska veden läheisyys on vaarallinen myös laitteen ollessa sammutettuna.

17. Älä anna laitteen kastua. Jos laite putoaa veteen, irrota pistoke heti pistorasiasta. Älä laita käsiäsi veteen, kun kone on kytketty verkkoon. Valtuutetun sähköasentajan on tarkistettava se ennen uudelleen käyttöä.

18. Älä pidä laitetta märillä käsillä.

19. Sammuta laite aina, kun asetat sen pois.

20. Älä koskaan kytke laitetta päälle ilman vettä.

21. Käytä vain puhdasta, viileää vettä.

22. Älä kaada vettä säiliöön enimmäistason yläpuolelle.

23. Älä upota kostuttimen alustaa.

24. Älä lisää kemikaaleja säiliöön, pohjaan tai höyryn poistoaukkoon. Älä lisää aromaattisia öljyjä, suoloja, kalkinpoistotabletteja, jauheita tai puhdistusaineita veteen.

25. Veden sisääntulon korkki / vesisäiliön kansi tulee aina olla tiukasti kiinni.

26. Varmista, että kostuttimen sumuaukko ei ole suunnattu suoraan seiniiin, huonekaluihin, pistorasioihin, sähkö- ja elektroniikkalaitteisiin tai lapsiin. Liian korkea huonekosteus voi johtaa kosteuden kertymiseen, aiheuttaen bakteerien ja sienten kasvua sekä vaurioita seiniiin, huonekaluihin ja taustakuviin.

27. Älä estä laitteen tuuletusta. Pidä vähintään 20 cm:n etäisyys laitteesta. Älä tukki kostuttimen vesisumuaukkoa.

28. Älä käytä laitetta, jos siinä on tiivistymisen vaara. Kosteutta voi muodostua laitteen sisä- ja ulkopuolelle, kun:

- laite siirretään kylmästä lämpimään paikkaan,

- lämmitysjärjestelmä on juuri kytketty päälle,

- laitetta käytetään huoneessa, jossa on korkea kosteus,

- laite jäähdytetään ilmastointilaitteen jäähdytysjärjestelmällä.

Kun laitteessa tapahtuu kosteuden tiivistymistä, se ei ehkä toimi kunnolla tai voi vaurioitua äärimmäisissä tapauksissa. Älä tässä tapauksessa käytä laitetta ja anna sen kuivua muutama tunti.

29. Älä kallista, käännä yli tai yritä lisätä tai kaada vettä koneesta käytön aikana.

30. Älä poista säiliötä laitteen pohjasta kostuttimen käytön aikana.

31. Täytetty vesisäiliö on raskas. Pidä sitä myös alla.

32. Älä käytä kostutinta, jos laitteen alla on vuotoja.

33. Älä jätä vettä kostuttimeen, kun sitä ei käytetä.

34. Puhdista kostutin jokaisen käyttöjakson jälkeen. Seuraa tämän käyttöoppaan puhdistusohjeita.

35. Älä koskaan jätä sedimentaatiota, kosteutta tai vettä kostuttimen pohjastankkiin (tämä voi aiheuttaa likaantumista tai jopa vaurioittaa ultraäänisumutinta).

36. Laitteen pitkäaikaisen käytön aikana kostuttimen lähettämä vesisumu voi pudota lattialle ja aiheuttaa kosteutta.

37. Älä nosta vesisäiliötä vesisumun poistoaukosta.

38. Kielletään metallisirun, -langan, neulojen ja muiden vieraiden esineiden asettaminen tuotteeseen tai kotelon aukkoihin, muuten se voi aiheuttaa sähköiskun tai toimintahäiriön.

Laite on suunniteltu toimimaan huoneissa, joiden lämpötila on 5-40 ° C ja suhteellinen kosteus 80%.

TUOTTEEN KUVAUS: ULTRASONIC AIR HUMIDIFIER Ms7965

1. Vesisäiliö 4 litraa
2. Vesisäiliön kansi
3. pohja
4. Virtakytkin / Sumujen säätönuppi
5. Virran merkkivalo / Vesipula merkkivalo
6. Vesisumun poistoaukko
7. Vedenpoiston suodatin
8. Mist poistoputki

KÄYTTÄÄ

Varmista, että laite on irrotettu pistorasiasta.

1. Pistoke on irrotettava pistorasiasta, kun säiliö on täynnä vettä.

2. Aseta laite vaakasuoralle työpöydälle, poista vesisäiliön kansi (A2), täytä vesisäiliö (A2) säiliön runkoon ruiskutetulle maksimitasolle.

Kaada puhdasta vesijohtevettä tai tislattua vettä lämpötilassa 0–40 °C. Älä kaada vettä kuvan B sumujen poistoputkeen (A8)

3. Aseta vesisäiliö pohjaan, peitä vesisäiliö ja kytke pistotulppa pistorasiaan.

4. Kytke virta virtakytkimestä / sumun säätönupista (A4), virran merkkivalo (A5) palaa vihreänä. Laite alkaa toimia, ja sumuintensiteetti

voidaan säätää tarpeitsemi säätimellä (A4).

5. Kun vesisäiliön (A1) vedenpinta laskee liian alhaiseksi, laite katkaisee virransyötön automaattisesti ja lopettaa toiminnan, ja vedenpula-

merkkivalo (A5) vilkkuu ja vaihtaa lopulta värin punaiseksi.

6. Sammuta virtakytkin (A4), irrota virtajohto ja lisää vettä sitten vesisäiliöön (A1).

LAITTEEN PUHDISTUS JA HUOLTO

1. Sammuta laite ja irrota virtajohto pistorasiasta, kun täytät vettä ja puhdistat.

2. Poista vesisäiliö (A2) alustasta, tyhjennä se. Älä pidä samaa vettä säiliössä yli 2 päivän ajan.

3. Pese vesisäiliö (A1) likaantumisen ja lian poistamiseksi. Kuivaa säiliö.

4. Pyyhi kostuttimen pohja ja vedenpoiston suodatin (A7) varovasti kuivukseksi.

5. Vaihda vedenpoiston suodatin 1-2 vuoden välein. Suodatin on likainen ja se on vaihdettava, kun siitä tulee valkoista.

HUOMAUTUS: Älä anna kostuttimen pohjan kastua vedessä.

HUOMAUTUS: Älä pese kostutinta lämpimällä vedellä.

TEKNISET TIEDOT

Virtalähde: 220 - 240 V ~ 50/60 Hz

Teho: 25 W

Vesisäiliön tilavuus: 4 litraa

Kostutuskapasiteetti: enintään 300 ml / tunti

Tilavuus: <35 Db



Kantakaamme huolta ympäristöstä. Puhvipakkauksen pyydämme laittamaan paperikierrätykseen. Polyeteenipussit (PE) tulee laittaa muovien kierrätysastiaan. Loppuun käytetyt laitteet tulee toimittaa asianmukaiseen keräyspisteeseen, koska laitteiden sisältämät vaaralliset aineosat voivat olla ympäristölle vahingollisia. Sähkölaite tulee toimittaa siten, että sen uudelleenkäyttö on estetty. Jos laitteessa on paristo, paristo tulee poistaa ja toimittaa erillisesti keräyspisteeseen.

(SV) SVENSKA

ALLMÄNNA SÄKERHETSVILLKOR

VIKTIGA SÄKERHETSINSTRUKTIONER LAS NU OCH SPARA FÖR FRAMTID

1. Läs bruksanvisningen innan du använder enheten och följ instruktionerna i den.

Tillverkaren ansvarar inte för skador orsakade av att använda enheten i strid med dess avsedda syfte eller felaktig användning.

2. Enheten är endast för hemmabruk. Använd inte för andra ändamål som inte är avsedda för det.

3. Enheten ska endast anslutas till ett 220-240 V ~ 50/60 Hz uttag.

4. Var särskilt försiktig när du använder enheten när barn är i närheten. Låt inte barn leka med enheten, låt inte barn eller personer som inte känner till enheten använda den.

5. **VARNING:** Denna utrustning kan användas av barn över 8 år och personer med begränsad fysisk, sensorisk eller mental förmåga, eller personer som inte har erfarenhet eller kunskap om utrustningen, om detta görs under övervakning av en ansvarig person för deras säkerhet eller har fått dem information om säker användning av enheten och är medvetna om farorna med att använda den. Barn ska inte leka med utrustningen. Rengöring och underhåll av enheten bör inte utföras av barn, såvida de inte är över 8 år gamla och dessa aktiviteter utförs under övervakning.

6. Ta alltid ut kontakten ur eluttaget efter användning genom att hålla uttaget med handen. Dra inte i nätsladden.

7. Sänk inte ned kabeln, kontakten och hela enheten i vatten eller någon annan vätska.

Utsätt inte enheten för atmosfäriska förhållanden (regn, sol, etc.) eller användning vid förhållanden med hög luftfuktighet (badrum, fuktiga husbilar).

8. Kontrollera regelbundet nätkabelns tillstånd. Om nätsladden är skadad bör den bytas ut av

en specialistverkstad för att undvika fara.

9. Använd inte enheten med en skadad nätsladd eller om den har tappats eller skadats på något annat sätt eller om den inte fungerar korrekt. Reparera inte enheten själv eftersom det finns risk för elektrisk stöt. Ta den skadade enheten till ett lämpligt servicecenter för kontroll eller reparation. Alla reparationer får endast utföras av auktoriserade servicepunkter.

Felaktigt utförda reparationer kan orsaka allvarlig fara för användaren.

10. Placera enheten på en sval, stabil yta, borta från heta köksapparater som en elektrisk spis, gasbrännare, etc.

11. Använd inte enheten i närheten av brandfarliga material.

12. Nätkabeln kanske inte hänger över kanten på ett bord eller vidrör heta ytor.

13. Lämna inte enheten påslagen eller strömförsörjningen obebakad.

14. För att ge ytterligare skydd rekommenderas det att installera en restströmsenhet (RCD) i den elektriska kretsen med en nominell restström som inte överstiger 30 mA. Fråga en elektriker för detta.

15. Använd inte enheten i närheten av vatten, t.ex. ... i dusch, badkar eller ovanför tvättstället med vatten.

16. När apparaten används i ett badrum, ska du ta ut kontakten ur uttaget efter användning, eftersom närhet till vatten är en fara även när apparaten är avstängd.

17. Låt inte enheten bli våt. Om enheten faller i vatten, ska du omedelbart ta ut kontakten ur vägguttaget. Lägga inte händerna i vatten när maskinen är ansluten till nätverket. Det måste kontrolleras av en behörig elektriker innan du använder den igen.

18. Håll inte enheten med våta händer.

19. Stäng alltid av enheten när du tar bort den.

20. Slå aldrig på enheten utan vatten.

21. Använd endast rent, kallt vatten.

22. Håll inte vatten i tanken över den maximala nivån.

23. Sänk inte ner luftfuktaren.

24. Lagg inte några kemikalier i tanken, basen eller ångautloppet. Tillsätt inte aromatiska oljor, salter, avkalkningstabletter, pulver eller rengöringsmedel i vattnet.

25. Vatteninloppslocket / vattentankskyddet ska alltid vara tätt stängt.

26. Se till att luftfuktarens mistutlopp inte riktas direkt mot väggar, möbler, eluttag, elektriska och elektroniska apparater eller barn. För hög luftfuktighet i ett rum kan leda till ansamling av fukt, vilket får bakterier och svampar att växa och skador på väggar, möbler och tapeter.

27. Blockera inte enhetens ventilation. Håll ett avstånd på minst 20 cm från enheten.

Blockera inte luftfuktarens utlopp.

28. Använd inte enheten om det finns risk för kondens. Det kan bildas fukt på enhetens insida och utsida när:

- enheten flyttas från en kall till en varm plats,

- värmesystemet har just varit på,

- enheten används i ett rum med hög luftfuktighet,

- enheten kyls av kylsystemet för luftkonditionering.

När det uppstår fukt-kondens i enheten kanske den inte fungerar korrekt eller kan skadas i extrema fall. Använd i så fall inte enheten och låt den torka i några timmar.

29. Luta inte, vänd eller försök att fylla på eller hålla vatten från maskinen under drift.

30. Ta inte bort tanken från enhetens bas under drift av luftfuktaren.

31. Den fulla vattentanken är tung. När du bär den ska du också hålla den under.

32. Använd inte en luftfuktare om du hittar vattenläckor under enheten.

33. Lämna inte vatten i luftfuktaren när den inte används.

34. Rengör luftfuktaren efter varje användningscykel. Följ rengöringsinstruktionerna i denna manual.

35. Låt aldrig sedimentering, fukt eller vatten förbli i luftfuktarens basbehållare (detta kan orsaka förorening eller till och med skada på ultraljudsförstöraren).

36. Under långvarig drift av enheten kan vattenmistången som avges från luftfuktaren falla mot golvet och orsaka fukt.

37. Lyft inte vattentanken vid vattendimmuttaget.

38. Det är förbjudet att sätta in metallspån, tråd, nålar och andra främmande föremål i



produkten eller i höljets luckor, annars kan det orsaka elektrisk stöt eller funktionsfel.

Enheten är utformad för att arbeta i rum med en temperatur på 5-40 ° C och en relativ luftfuktighet på 80%.

PRODUKTBESKRIVNING: ULTRASONISK LUFTFUKTARE Ms7965

- A1. Vattentank 4 liter
- A2. Vattentankskydd
- A3. Bas
- A4. Strömbrytare / Mistjusteringsknapp
- A5. Strömindikatorlampa / vattenbristindikatorlampa
- A6. Vattendimmuttag
- A7. Avkalkningsfilter
- A8. Mistutloppsör

ANVÄNDA SIG AV

Se till att enheten är fränkopplad.

1. Nätkontakten måste kopplas ur när tanken är fylld med vatten.
2. Sätt enheten på ett horisontellt skrivbord, ta av vattentankskyddet (A2), fyll på vattentanken (A2) till den maximala nivån som injiceras på tankens kropp. Håll rent kranvatten eller destillerat vatten i temperatur 0-40 ° C. Håll inte vattnet i dimutloppsörret som visas (A8) på bild B
3. Placera vattentanken på basen, täck vattentanken och koppla in kontakten i uttaget.
4. Sätt på strömbrytaren / mistjusteringsknappen (A4), strömindikatorns lampa (A5) lyser grön. Enheten börjar fungera och dimintensiteten kan justeras efter dina behov med ratten (A4).
5. När vattennivån i vattentanken (A1) blir för låg kommer enheten automatiskt att stänga av strömförsörjningen och sluta fungera, och vattenbristindikatorns lampa (A5) kommer att blinka och slutligen ändra färg till röd färg.
6. Stäng av strömbrytaren (A4), dra ur stickkontakten och tillsätt sedan vatten i vattentanken (A1).

RENGÖRING OCH UNDERHÅLL AV ENHETEN

1. Stäng av enheten och dra ur stickkontakten från vägguttaget när du fyller på med vatten och rengör.
2. Ta bort vattentanken (A1) från basen, töm den. Förvara inte samma vatten i tanken i mer än 2 dagar.
3. Tvätta vattentanken (A1) för att ta bort sediment och smuts. Torka tanken.
4. Torka försiktigt av befuktningsskotten och avkalkningsfiltret (A7) för att torka.
5. Byt ut avkalkningsfiltret vartannat år. Filtret är smutsigt och måste bytas ut när det blev vitfärgat.

OBS: Låt inte luftfuktarens bas bli våt i vatten.
OBS: Tvätta inte luftfuktaren med varmt vatten.

TEKNISK DATA

Strömförsörjning: 220-240V ~ 50 / 60Hz
Effekt: 25 W
Vattentankens kapacitet: 4 liter
Befuktningkapacitet: max 300 ml / timme
Volym: <35 Db



Vi sköter om miljön. Överlämna förpackningar i kartong till pappersavfall. Polyetylensäckar (PE) slängs i avfallsbehållare för plast. Man bör lämna en gammal apparat till en riktig återvinningscentral, eftersom farliga komponenter i apparaten kan orsaka fara till miljön. En elektrisk apparat bör lämnas för att minska förnyad användning av denna. Om apparaten innehåller batterier, bör man ta bort dem och lämna dem separat till återvinningscentraler.

(SK) SLOVENSKÝ

VŠEOBECNÉ BEZPEČNOSTNÉ PODMIENKY DÔLEŽITÉ BEZPEČNOSTNÉ POKYNY ČITAJTE POZORNE A ULOŽTE DO BUDÚCNOSTI

1. Pred použitím zariadenia si prečítajte návod na obsluhu a postupujte podľa pokynov v ňom uvedených. Výrobca nezodpovedá za škody spôsobené používaním zariadenia v rozpore s jeho určeným účelom alebo nesprávnou obsluhou.
2. Zariadenie je určené iba na domáce použitie. Nepoužívajte na iné účely, než na ktoré sú určené.
3. Zariadenie by malo byť pripojené iba k zásuvke 220-240 V ~ 50/60 Hz.
4. Buďte opatrní pri používaní prístroja, keď sú deti v blízkosti. Nedovoľte deťom hrať sa so zariadením, nedovoľte deťom ani osobám oboznámeným so zariadením používať.
5. **VYSTRÁHA:** Toto zariadenie môžu používať deti staršie ako 8 rokov a ľudia s obmedzenými fyzickými, zmyslovými alebo mentálnymi schopnosťami alebo ľudia, ktorí nemajú žiadne skúsenosti alebo znalosti o zariadení, ak sa to robí pod dohľadom zodpovednej osoby. pre svoju bezpečnosť alebo im boli poskytnuté informácie o bezpečnom používaní pomôcky a sú si vedomí nebezpečenstva pri jej používaní. Deti by sa s týmto

- zariadením nemali hrať. Čistenie a údržba prístroja by nemali vykonávať deti, pokiaľ nie sú staršie ako 8 rokov a tieto činnosti sa vykonávajú pod dohľadom.
6. Po použití vždy zástrčku vyťahnite zo zásuvky, držiak ju za ruku. **NEVYŤAHUJTE** napájací kábel.
 7. Kábel, zástrčku a celé zariadenie neponárajte do vody ani inej kvapaliny. Nevystavujte zariadenie poveternostným vplyvom (dážď, slnko atď.) Ani ho nepoužívajte v podmienkach vysokej vlhkosti (kúpeľne, vlhké mobilné domy).
 8. Pravidelne kontrolujte stav napájacieho kábla. Ak je napájací kábel poškodený, mal by sa vymeniť v odbornom servise, aby sa predišlo nebezpečenstvu.
 9. Nepoužívajte zariadenie s poškodeným napájacím káblom alebo ak spadol alebo je poškodený iným spôsobom alebo ak nefunguje správne. Neopravujte prístroj sami, mohlo by dôjsť k úrazu elektrickým prúdom. Poškodené zariadenie odnesť na kontrolu alebo opravu do príslušného servisného strediska. Všetky opravy smie vykonávať iba autorizovaný servis. Nesprávne vykonané opravy môžu pre používateľa predstavovať vážne nebezpečenstvo.
 10. Zariadenie umiestnite na chladný a stabilný povrch, mimo dosahu teplých kuchynských spotrebičov, ako sú elektrický sporák, plynový horák atď.
 11. Nepoužívajte zariadenie v blízkosti horľavých materiálov.
 12. Napájací kábel sa nesmie zavesiť na okraj stola alebo sa dotýkať horúcich povrchov.
 13. Nenechávajte zariadenie zapnuté alebo napájanie bez dozoru.
 14. Na zabezpečenie ďalšej ochrany sa odporúča nainštalovať do elektrického obvodu zariadenie na zvyškový prúd (RCD) s menovitým zvyškovým prúdom nepresahujúcim 30 mA. Požiadajte o to elektrikára.



15. Nepoužívajte zariadenie v blízkosti vody, napr. ... v sprche, vani alebo nad umývadlom s vodou.

16. Keď sa spotrebič používa v kúpeľni, po použití vyťahnite zástrčku zo zásuvky, pretože blízkosť vody predstavuje nebezpečenstvo, aj keď je spotrebič vypnutý.
 17. Nedovoľte, aby zariadenie navlhčilo. V prípade, že zariadenie spadne do vody, okamžite vyťahnite zástrčku zo zásuvky. Keď je zariadenie pripojené k sieti, nedávajte si ruky do vody. Pred opätovným použitím musí byť skontrolovaný kvalifikovaným elektrikárom.
 18. Nedržte prístroj mokrymi rukami.
 19. Pri odkladaní zariadenie vždy vypnite.
 20. Nikdy nezapínajte prístroj bez vody.
 21. Používajte iba čistú studenú vodu.
 22. Do nádrže nenalievajte vodu nad maximálnu hladinu.
 23. Nenamáčajte podstavec zvlhčovača.
 24. Do nádrže, základne alebo výstupu pary nepridávajte žiadne chemikálie. Do vody nepridávajte aromatické oleje, soli, odvápnovacie tablety, prášky alebo čistiace prostriedky.
 25. Kryt privodu vody / kryt nádrže na vodu by mal byť vždy pevne zatvorený.
 26. Uistite sa, že výstup hmlы zvlhčovača nie je nasmerovaný priamo na steny, nábytok, elektrické zásuvky, elektrické a elektronické zariadenia alebo deti. Príliš vysoká vlhkosť v miestnosti môže viesť k akumulácii vlhkosti, spôsobiť rast baktérií a húb a poškodiť steny, nábytok a tapety.
 27. Neblokujte vetranie zariadenia. Dodržiavajte odstup najmenej 20 cm od zariadenia. Nezakrývajte výstup vodnej hmlы zvlhčovača.
 28. Nepoužívajte zariadenie, ak existuje riziko kondenzácie. Vlhosť sa môže na vnútornej a vonkajšej strane zariadenia vytvoriť, keď:
 - zariadenie sa premiestnilo z chladného na teplé miesto,
 - vykurovací systém bol práve zapnutý,
 - zariadenie sa používa v miestnosti s vysokou vlhkosťou,
 - zariadenie je chladené systémom chladenia klimatizácie.
- Ak v zariadení dôjde ku kondenzácii vlhkosti, nemusí pracovať správne alebo môže byť v extrémnych prípadoch poškodený. V takom prípade zariadenie nepoužívajte a nechajte ho niekoľko hodín zaschnúť.
29. Počas prevádzky zariadenie nenakláňajte, neotáčajte ani sa nepokúšajte doliať vodu do

zariadenia.

30. Počas prevádzky zvlhčovača nevyberajte nádrž zo základne zariadenia.

31. Naplnená nádrž na vodu je ťažká. Pri nosení ho uschovajte aj pod ním.

32. Nepoužívajte zvlhčovač, ak zistíte, že z prístroja uniká voda.

33. Nenechávajte vodu vo zvlhčovači, keď sa nepoužíva.

34. Zvlhčovač vyčistite po každom cykle použitia. Postupujte podľa pokynov na čistenie uvedených v tejto príručke.

35. Nikdy nedovoľte, aby v základnej nádrži zvlhčovača zostala sedimentácia, vlhkosť alebo voda (môže to spôsobiť kontamináciu alebo dokonca poškodenie ultrazvukového rozprašovača).

36. Počas dlhodobej prevádzky zariadenia môže vodná hmla emitovaná zvlhčovačom klesať na podlahu a spôsobiť vlhkosť.

37. Nezdvíhajte nádrž na vodu za výstup vodnej hmly.

38. Je zakázané vkladať do produktu alebo do štrbín krytu kovové triesky, drôty, ihly a iné cudzie predmety, inak to môže spôsobiť zásah elektrickým prúdom alebo poruchu.

Prístroj je určený na prácu v miestnostiach s teplotou 5 - 40 ° C a relatívnou vlhkosťou 80%.

OPIS PRODUKTU: ULTRIficial HUMIDIFIER VZDUCHU Ms7965

A1. Nádrž na vodu 4 litre

A2. Kryt nádrže na vodu

A3. základňa

A4. Gombík na nastavenie vypínača / hmly

A5. Kontrolka napájania / Kontrolka nedostatku vody

A6. Výstup vodnej hmly

A7. Filter na odstraňovanie vodného kameňa

A8. Výfukové potrubie

USE

Uistite sa, že je zariadenie odpojené.

1. Keď je nádrž naplnená vodou, musí byť sieťová zástrčka odpojená.

2. Položte zariadenie na vodorovnú plochu, zložte kryt nádrže na vodu (A2), naplňte nádrž na vodu (A2) na maximálnu úroveň vstreknutú na telo nádrže. Nalejte čistú vodu z vodovodu alebo destilovanú vodu pri teplote 0-40 ° C. Nalejte vodu do potrubia na odtok hmly (A8) na obrázku B

3. Nádržku na vodu položte na základňu, nádobu na vodu zakryte a zástrčku zapojte do zásuvky.

4. Zapnite prepínač napájania / nastavovanie hmly (A4), kontrolka napájania (A5) bude svietiť nazeleno. Prístroj začne pracovať a intenzitu hmly je možné upraviť podľa vašich potrieb pomocou gombíka (A4).

5. Keď je hladina vody v nádrži na vodu (A1) príliš nízka, zariadenie automaticky preruší prívod energie a prestane pracovať a kontrolka nedostatku vody (A5) bude blikať a nakoniec zmení farbu na červenú.

6. Vypnite hlavný vypínač (A4), odpojte sieťovú zástrčku a potom do nádrže na vodu (A1) pridajte vodu.

ČISTENIE A ÚDRŽBA ZARIADENIA

1. Pri plnení vodou a čistení vypnite zariadenie a vytiahnite zástrčku zo zásuvky.

2. Vyberte nádrž na vodu (A2) zo základne a vyprázdňte ju. Nenechávajte rovnakú vodu v nádrži dlhšie ako 2 dni.

3. Umyte nádrž na vodu (A1), aby ste odstránili usadeniny a nečistoty. Vysušte nádrž.

4. Opätne utrite vnútro základne zvlhčovača a filter na odváňovanie vody (A7), aby ste ho vysušili.

5. Vymeňte filter na odstraňovanie vodného kameňa každé 1-2 roky. Filter je znečistený a je potrebné ho vymeniť, keď sa zmení na bielu.

POZNÁMKA: Nedovoľte, aby základňa zvlhčovača navlhčila vodu.

POZNÁMKA: Zvlhčovač neumývajte teplou vodou.

TECHNICKÉ DÁTA

Napájanie: 220 - 240 V ~ 50/60 Hz

Príkon: 25 W

Objem nádrže na vodu: 4 litre

Zvlhčovacia kapacita: maximálne 300 ml / hod

Objem: <35 Db



Starostlivosť o životné prostredie. Kartónový obal odovzdajte do zberných surovín. Polyetylénové vrecká (PE) vyhodte do kontajnera na plast.

Opatrený spotrebič odovzdajte na príslušný zberný dvor, nebezpečné látky spotrebiča môžu predstavovať riziko pre životné prostredie.

Elektrosprebič odstraňte tak, aby nedochádzalo k jeho ďalšiemu použitiu. Ak sa v spotrebiči nachádzajú batérie, vyberte ich a odovzdajte ich na zberné miesto osobitne. Spotrebič nevyhadzujte do kontajnera na komunálny odpad!

(IT) ITALIANO

CONDIZIONI GENERALI DI SICUREZZA

IMPORTANTI ISTRUZIONI DI SICUREZZA LEGGERE ATTENTAMENTE E SALVARE PER IL FUTURO

1. Prima di utilizzare il dispositivo, leggere il manuale di istruzioni e seguire le istruzioni in

esso contenute. Il produttore non è responsabile per danni causati dall'uso del dispositivo contrario allo scopo previsto o al funzionamento improprio.

2. Il dispositivo è solo per uso domestico. Non utilizzare per altri scopi diversi da quelli previsti.

3. Il dispositivo deve essere collegato solo a una presa 220-240 V ~ 50/60 Hz.

4. Prestare particolare attenzione quando si utilizza il dispositivo in presenza di bambini nelle vicinanze. Non consentire ai bambini di giocare con il dispositivo, non consentire ai bambini o alle persone che non hanno familiarità con il dispositivo di usarlo.

5. **AVVERTENZA:** questa apparecchiatura può essere utilizzata da bambini di età superiore a 8 anni e persone con capacità fisiche, sensoriali o mentali limitate o persone che non hanno esperienza o conoscenza dell'attrezzatura, se ciò viene fatto sotto la supervisione di una persona responsabile per la loro sicurezza o hanno ricevuto loro informazioni sull'uso sicuro del dispositivo e sono consapevoli dei pericoli connessi all'uso. I bambini non devono giocare con l'attrezzatura. La pulizia e la manutenzione del dispositivo non devono essere eseguite da bambini, a meno che non abbiano più di 8 anni e queste attività siano svolte sotto controllo.

6. Rimuovere sempre la spina dalla presa di corrente dopo l'uso tenendo la presa con la mano. **NON** tirare il cavo di alimentazione.

7. Non immergere il cavo, la spina e l'intero dispositivo in acqua o altri liquidi. Non esporre il dispositivo a condizioni atmosferiche (pioggia, sole, ecc.) O utilizzare in condizioni di elevata umidità (bagni, case mobili umide).

8. Controllare periodicamente le condizioni del cavo di alimentazione. Se il cavo di alimentazione è danneggiato, deve essere sostituito da un'officina specializzata per evitare pericoli.

9. Non utilizzare il dispositivo con un cavo di alimentazione danneggiato o se è stato fatto cadere o danneggiato in altro modo o se non funziona correttamente. Non riparare il dispositivo da soli, poiché esiste il rischio di scosse elettriche. Portare il dispositivo danneggiato in un centro di assistenza adeguato per il controllo o la riparazione. Tutte le riparazioni possono essere eseguite solo da punti di assistenza autorizzati. Le riparazioni eseguite in modo errato possono causare gravi pericoli per l'utente.

10. Collocare il dispositivo su una superficie fresca e stabile, lontano da elettrodomestici da cucina caldi come fornelli elettrici, bruciatori a gas, ecc.

11. Non utilizzare il dispositivo vicino a materiali infiammabili.

12. Il cavo di alimentazione potrebbe non pendere sul bordo di un tavolo o toccare superfici calde.

13. Non lasciare il dispositivo acceso o l'alimentazione incustodita.

14. Per fornire una protezione aggiuntiva, è consigliabile installare un dispositivo a corrente residua (RCD) nel circuito elettrico con una corrente residua nominale non superiore a 30 mA. Chiedi a un elettricista per questo.

 15. Non utilizzare il dispositivo vicino all'acqua, ad es. ... nella doccia, nella vasca da bagno o sopra il lavandino con acqua.

16. Quando l'apparecchio viene utilizzato in un bagno, rimuovere la spina dalla presa dopo l'uso, poiché la vicinanza dell'acqua è pericolosa anche quando l'apparecchio è spento.

17. Evitare che il dispositivo si bagni. Nel caso in cui il dispositivo cada in acqua, rimuovere immediatamente la spina dalla presa a muro. Non mettere le mani in acqua quando la macchina è collegata alla rete. Deve essere controllato da un elettricista qualificato prima di riutilizzarlo.

18. Non tenere il dispositivo con le mani bagnate.

19. Spegni sempre il dispositivo quando lo riporti.

20. Non accendere mai il dispositivo senza acqua.

21. Usare solo acqua pulita e fresca.

22. Non versare acqua nel serbatoio oltre il livello massimo.

23. Non immergere la base dell'umidificatore.

24. Non aggiungere prodotti chimici al serbatoio, alla base o all'uscita del vapore. Non

aggiungere oli aromatici, sali, compresse decalcificanti, polveri o sostanze detergenti all'acqua.

25. Il tappo di ingresso dell'acqua / coperchio del serbatoio dell'acqua deve essere sempre ben chiuso.

26. Accertarsi che la presa della nebbia dell'umidificatore non sia diretta direttamente su pareti, mobili, prese elettriche, dispositivi elettrici ed elettronici o bambini. Un'umidità troppo elevata in una stanza può portare all'accumulo di umidità, causando la crescita di batteri e funghi e danni a pareti, mobili e carte da parati.

27. Non bloccare la ventilazione del dispositivo. Mantenere una distanza di almeno 20 cm dal dispositivo. Non bloccare l'uscita della nebbia d'acqua dell'umidificatore.

28. Non utilizzare il dispositivo in caso di rischio di condensa. L'umidità può formarsi all'interno e all'esterno del dispositivo quando:

- il dispositivo viene spostato da un luogo freddo a uno caldo,
- l'impianto di riscaldamento è appena stato acceso,
- il dispositivo viene utilizzato in una stanza con elevata umidità,
- il dispositivo è raffreddato dal sistema di raffreddamento dell'aria condizionata.

Quando si forma condensa nel dispositivo, potrebbe non funzionare correttamente o potrebbe essere danneggiato in casi estremi. In questo caso, non utilizzare il dispositivo e lasciarlo asciugare per alcune ore.

29. Non inclinare, capovolgere o tentare di rabboccare o versare acqua dalla macchina durante il funzionamento.

30. Non rimuovere il serbatoio dalla base del dispositivo durante il funzionamento dell'umidificatore.

31. Il serbatoio dell'acqua riempito è pesante. Quando lo porti, tienilo anche sotto.

32. Non utilizzare un umidificatore se si rilevano perdite d'acqua da sotto il dispositivo.

33. Non lasciare acqua nell'umidificatore quando non viene utilizzato.

34. Pulire l'umidificatore dopo ogni ciclo di utilizzo. Seguire le istruzioni di pulizia in questo manuale.

35. Non lasciare mai che sedimenti, umidità o acqua rimangano nel serbatoio di base dell'umidificatore (ciò potrebbe causare contaminazione o persino danneggiare l'atomizzatore ad ultrasuoni).

36. Durante un funzionamento prolungato del dispositivo, la nebbia d'acqua emessa dall'umidificatore può cadere a terra e causare umidità.

37. Non sollevare il serbatoio dell'acqua dall'uscita della nebbia d'acqua.

38. È vietato inserire schegge di metallo, filo, aghi e altri oggetti estranei nel prodotto o negli spazi vuoti dell'alloggiamento, altrimenti si potrebbero causare scosse elettriche o malfunzionamenti.

Il dispositivo è progettato per funzionare in ambienti con una temperatura di 5-40 ° C e un'umidità relativa dell'80%.

DESCRIZIONE DEL PRODOTTO: UMIDIFICATORE AD ARIA ULTRASUONI Ms7965

- A1. Serbatoio dell'acqua 4 litri
- A2. Coperchio del serbatoio dell'acqua
- A3. Base
- A4. Interruttore di accensione / manopola di regolazione della nebbia
- A5. Indicatore di alimentazione / indicatore di mancanza d'acqua
- A6. Uscita nebbia d'acqua
- A7. Filtro anticalcare acqua
- A8. Tubo di scarico della nebbia

USO

Assicurarsi che il dispositivo sia scollegato.

1. La spina di alimentazione deve essere scollegata quando il serbatoio è pieno d'acqua.
2. Collocare il dispositivo su un desktop orizzontale, rimuovere il coperchio del serbatoio dell'acqua (A2), riempire il serbatoio dell'acqua (A2) al livello massimo iniettato sul corpo del serbatoio. Versare acqua di rubinetto pulita o acqua distillata a temperatura 0-40 ° C. Non versare l'acqua nel tubo di scarico della nebbia mostrato (A8) nella figura B
3. Collocare il serbatoio dell'acqua sulla base, coprire il serbatoio dell'acqua e inserire la spina nella presa.
4. Attivare l'interruttore di accensione / la manopola di regolazione della nebbia (A4), la spia di accensione (A5) sarà di colore verde. Il dispositivo inizierà a funzionare e l'intensità della nebbia può essere regolata in base alle proprie esigenze tramite la manopola (A4).
5. Quando il livello dell'acqua nel serbatoio dell'acqua (A1) diventa troppo basso, il dispositivo interromperà automaticamente l'alimentazione e smetterà di funzionare e la spia di mancanza d'acqua (A5) lampeggerà e infine cambierà colore in rosso.

6. Spegnerе l'interruttore di alimentazione (A4), scollegare la spina di alimentazione, quindi aggiungere acqua al serbatoio dell'acqua (A1).

PULIZIA E MANUTENZIONE DEL DISPOSITIVO

1. Spegnerе il dispositivo e scollegare la spina di alimentazione dalla presa a muro quando si riempie d'acqua e si pulisce.
2. Rimuovere il serbatoio dell'acqua (A2) dalla base, svuotarlo. Non conservare la stessa acqua nel serbatoio per più di 2 giorni.
3. Lavare il serbatoio dell'acqua (A1) per rimuovere insediamenti e sporco. Asciugare il serbatoio.
4. Asciugare delicatamente l'interno della base dell'umidificatore e il filtro anticalcare (A7) per asciugare.
5. Sostituire il filtro anticalcare dell'acqua ogni 1-2 anni. Il filtro è sporco e deve essere sostituito quando diventa bianco.

NOTA: evitare che la base dell'umidificatore si bagni in acqua.

NOTA: non lavare l'umidificatore con acqua calda.

DATI TECNICI

Alimentazione: 220-240 V ~ 50 / 60Hz

Potenza: 25 W.

Capacità serbatoio acqua: 4 litri

Capacità di umidificazione: max 300 ml / ora

Volume: <35 Db



Prendersi cura dell'ambiente

Gli imballi di cartone devono essere smaltiti nel contenitore per la carta. I sacchetti di polietilene (PE) vanno gettati nel contenitore per la plastica. L'apparecchio usato deve essere rottamato presso un centro di raccolta autorizzato, poiché contiene elementi pericolosi che potrebbero costituire una minaccia per l'ambiente. I dispositivi elettrici devono essere resi al fine di evitare la loro riutilizzo. Se il dispositivo contiene una batteria, deve essere rimossa e smaltita separatamente in un punto di raccolta.

Non gettare l'apparecchio nei contenitori dei rifiuti urbani!

(SR) СРПСКИ

ОПШТИ УСЛОВИ СИГУРНОСТИ ВАЖНЕ БЕЗБЕДНОСНЕ УПУТЕ ПРОЧИТАЈТЕ УПОЗОРЕЊЕ И УШТЕДИТЕ БУДУЋНОСТ

1. Пре употребе уређаја, прочитајте упутство за употребу и следите упутства која се налазе у њему. Произвођач није одговоран за штету насталу употребом уређаја супротно његовој предвиђеној намени или неправилном раду.
2. Уређај је намењен само за кућну употребу. Не употребљавајте у друге сврхе које нису предвиђене.
3. Уређај треба бити повезан само на утичницу 220-240 В ~ 50/60 Хз.
4. Посебно будите пажљиви када користите уређај када су деца у близини. Не дозволите деци да се играју са уређајем, не дозволите деци или особама које нису упознате са уређајем да га користе.
5. **УПОЗОРЕЊЕ:** Ову опрему могу користити деца старија од 8 година и особе ограничене физичке, сензорне или менталне способности, или људи који немају искуства или знање о опреми, ако се то ради под надзором одговорне особе ради њихове сигурности или су им одобрени подаци о сигурној употреби уређаја и свесни су опасности употребе уређаја. Деца се не смеју играти са опремом. Чишћење и одржавање уређаја не би требало да раде деца, осим ако су старија од 8 година и ове активности се изводе под надзором.
6. Увек уклоните утикач из утичнице након употребе држећи утичницу руком. НЕ повлачите кабл за напајање.
7. Не урањајте кабл, утикач и цео уређај у воду или било коју другу течност. Не излажите уређај атмосферским условима (киша, сунце итд.) И не користите у условима високе влажности (купатила, влажне мобилне кућице).
8. Повремено проверите стање кабла за напајање. Ако је кабл за напајање оштећен, замените га у специјалном сервису да бисте избегли опасност.
9. Не користите уређај са оштећеним каблом за напајање или ако је пао или оштећен на било који други начин или ако не ради исправно. Не поправљајте уређај сами јер постоји опасност од електричног удара. Оштећени уређај однесите у одговарајући сервисни центар ради провере или поправке. Све поправке смеју обављати само овлашћени сервиси. Неправилно извршени поправци могу озбиљно опасити за корисника.
10. Уређај поставите на хладну и стабилну површину, далеко од врућих кухињских уређаја као што су електрични шпорет, плински горионик итд.
11. Не користите уређај у близини запаљивих материјала.

12. Кабл за напајање не сме да виси преко ивице стола или да додирује вруће површине.

13. Не остављајте уређај укљученим нити напајање без надзора.

14. Да бисте обезбедили додатну заштиту, пожељно је да у електрични круг уграђујете заосталу струју (РЦД) са називно заосталом струјом која не прелази 30 mA. Питајте за то електричара.



15. Не користите уређај у близини воде, нпр. ... под тушем, кадом или изнад умиваоника са водом.

16. Када се апарат користи у купатилу, извадите утикач из утичнице након употребе, јер близина воде представља опасност чак и када је апарат искључен.

17. Не дозволите да се уређај мокри. У случају да уређај падне у воду, одмах уклоните утикач из зидне утичнице. Не стављајте руке у воду када је машина повезана на мрежу. Пре поновне употребе мора га проверити квалификовани електричар.

18. Не држите уређај мокрим рукама.

19. Увек искључите уређај када га стављате ван.

20. Никада не укључујте уређај без воде.

21. Користите само чисту и хладну воду.

22. Не сипајте воду у резервоар изнад максималног нивоа.

23. Не урањајте базу за овлаживање.

24. Не додајте хемикалије у резервоар, базу или излаз за пару. У воду не додајте ароматична уља, соли, таблете за уклањање каменца, прашке или средства за чишћење.

25. Поклопац за довод воде / поклопац резервоара за воду увек треба да буде добро затворен.

26. Пазите да отвор за влагу влаге није усмерен директно на зидове, намештај, електричне утичнице, електричне и електронске уређаје или децу. Превисока влага у соби може довести до накупљања влаге, проузрокујући раст бактерија и гљивица, те оштећење зидова, намештаја и тапета.

27. Не блокирајте вентилацију уређаја. Држите на удаљености од најмање 20 cm од уређаја. Не блокирајте излаз воде за маглу овлаживача.

28. Не користите уређај ако постоји опасност од кондензације. Влага се може формирати са унутрашње и спољашње стране уређаја када:

- је уређај премештен са хладног на топло место,

- систем грејања је управо укључен,

- уређај се користи у просторији са високом влагом,

- уређај се хлади системом хлађења клима уређаја.

Када дође до кондензације влаге у уређају, он можда неће радити исправно или може бити оштећен у екстремним случајевима. У том случају, не користите уређај и оставите га да се осуши неколико сати.

29. Не нагињајте, не преврћујте и не покушавајте доливати или сипати воду из машине током рада.

30. Не уклањајте резервоар са основе уређаја током рада овлаживача.

31. Напуњени резервоар за воду је тежак. Када га носите, држите га и испод.

32. Не користите овлаживач ваздуха ако утврдите да цурење воде испод уређаја.

33. Не остављајте воду у овлаживачу када се не користи.

34. Очистите овлаживач након сваког циклуса употребе. Следите упутства за чишћење у овом упутству.

35. Никада не дозволите да у седмичном резервоару овлаживача остану таложење, влага или вода (то може изазвати контаминацију или чак оштећење ултразвучног распршивача).

36. Током дужег рада уређаја, водена магла коју емитује овлаживач може пасти на под и проузроковати влагу.

37. Немојте подизати резервоар за воду на излазу из воде.

38. Забрањено је стављати металне чипове, жице, игле и друге стране предмете у производ или у празнине кућишта, у супротном може проузроковати струјни удар или

неисправност.

Уређај је дизајниран за рад у просторијама са температуром од 5-40 ° Ц и релативном влагом од 80%.

ОПИС ПРОИЗВОДА: УЛТРАСОНИЦ АИР ХУМИДИФИЕР МС7965

- A1. Резервоар за воду 4 литра
- A2. Поклопац резервоара за воду
- A3. База
- A4. Прекидач за укључивање / дугме за подешавање маглице
- A5. Индикаторска лампица напајања / Индикатор несташнице воде
- A6. Излаз за водену маглу
- A7. Филтер за уклањање каменца за воду
- A8. Неисправан излазни отвор

УПОРАБА

Проверите је ли уређај искључен из напајања.

1. Прикључак за напајање мора да се искључи из напајања када резервоар напуни водом.
2. Ставите уређај на хоризонталну радну површину, скините поклопац резервоара за воду (A2), напуните резервоар за воду (A2) до максималног нивоа убризаног у тело резервоара. Сипајте чисту воду из slavine или дестиловану воду на температури 0-40 ° Ц. Не сипајте воду у изливну цев приказану на слици Б (A8)
3. Поставите резервоар за воду на основуцу, покријте резервоар за воду и укључите утикач у утичницу.
4. Укључите гастер за укључивање / подешавање маглице (A4), лампица напајања (A5) ће бити зелене боје. Уређај ће почети радити, а интензитет магле можете прилагодити вашим потребама помоћу гумба (A4).
5. Када ниво воде у резервоару за воду (A1) постане пренизак, уређај ће аутоматски искључити напајање и престати са радом, а индикаторска лампица недостатка воде (A5) ће трептати и коначно променити боју у црвену боју.
6. Искључите прекидач за напајање (A4), ископчајте утикач из струје, а затим додајте воду у резервоар за воду (A1).

ЧИШЋЕЊЕ И ОДРЖАВАЊЕ УРЕЂАЈА

1. При пуњењу водом и чишћењем искључите уређај и ископчајте утикач из зидне утичнице.
2. Извадите резервоар за воду (A2) из базе, испразните га. Не чувајте исту воду у резервоару дуже од 2 дана.
3. Оперите резервоар за воду (A1) да бисте уклонили насеља и прљавштину. Осушите резервоар.
4. Нежно обришите унутрашњост базе овлаживача и филтра за уклањање каменца (A7) да се осуши.
5. Замените филтер за уклањање каменца воде сваке 1-2 године. Филтер је прљав и треба га заменити када је постао беле боје.

НАПОМЕНА: Не дозволите да се база овлаживача овлажи у води.

НАПОМЕНА: Не умивајте овлаживач топлотом водом.

ТЕХНИЧКИ ПОДАЦИ

Напајање: 220-240В ~ 50 / 60Хз

Снага: 25 В

Капацитет резервоара за воду: 4 литре

Капацитет влажења: макс 300 мл / сат

Запремина: <35 Дб



За заштиту животне средине: молимо вас да одвојите картонске кутије и пластичне кесе и одложите их у одговарајуће канте за смеће. Коришћени уређај треба да буде испоручен на наменске сакупљане тачке због оштрих компоненти, што може утицати на животну средину. Немојте одлагати овај уређај у заједничку корпу за отпатке.

(DK) DANSKI

GENERELLE SIKKERHEDSBETINGELSER

VIGTIGE SIKKERHEDSINSTRUKTIONER LÆS PERSONLIG OG SPAR FOR FREMTID

1. Læs brugsanvisningen, før du bruger enheden, og følg instruktionerne i den. Producenten er ikke ansvarlig for skader forårsaget af brug af enheden i modsætning til dets tilsigtede formål eller forkert betjening.
2. Enheden er kun til hjemmebrug. Brug ikke til andre formål, der ikke er beregnet til dets tilsigtede formål.
3. Enheden skal kun tilsluttes et 220-240 V ~ 50/60 Hz-stik.
4. Vær særlig forsigtig, når du bruger enheden, når børn er i nærheden. Lad ikke børn lege med enheden, lad ikke børn eller personer, der ikke kender enheden, bruge den.
5. ADVARSEL: Dette udstyr kan bruges af børn over 8 år og personer med begrænset fysisk, sensorisk eller mental evne, eller personer, der ikke har erfaring eller viden om udstyret, hvis dette sker under opsyn af en ansvarlig person for deres sikkerhed eller har fået dem oplysninger om sikker brug af enheden og er opmærksomme på farerne ved at bruge det. Børn bør ikke lege med udstyret. Rengøring og vedligeholdelse af enheden bør ikke udføres

- af børn, medmindre de er over 8 år gamle, og disse aktiviteter udføres under opsyn.
6. Fjern altid stikket fra stikkontakten efter brug ved at holde stikket med hånden. Træk IKKE i netledningen.
7. Sænk ikke kablet, stikket og hele enheden i vand eller anden væske. Udsæt ikke enheden for atmosfæriske forhold (regn, sol osv.) Eller brug under forhold med høj luftfugtighed (badeværelser, fugtige mobilhomes).
8. Kontroller periodisk strømkablets tilstand. Hvis strømkablet er beskadiget, skal det udskiftes af et specialværksted for at undgå fare.
9. Brug ikke enheden med et beskadiget strømkabel, eller hvis det er faldet eller beskadiget på anden måde, eller hvis det ikke fungerer korrekt. Reparer ikke enheden selv, da der er risiko for elektrisk stød. Tag den beskadigede enhed til et passende servicecenter for kontrol eller reparation. Alle reparationer må kun udføres af autoriserede servicepunkter. Forkert udførte reparationer kan medføre alvorlig fare for brugeren.
10. Placer enheden på en kølig, stabil overflade væk fra varme køkkenapparater såsom en elektrisk komfur, gasbrænder osv.
11. Brug ikke enheden i nærheden af brandfarlige materialer.
12. Netledningen hænger muligvis ikke over kanten af et bord eller rører ved varme overflader.
13. Lad ikke enheden være tændt eller strømforsyningen uden opsyn.
14. For at yde yderligere beskyttelse anbefales det at installere en reststrømsenhed (RCD) i det elektriske kredsløb med en nominel reststrøm på ikke over 30 mA. Spørg en elektriker til dette.



15. Brug ikke enheden i nærheden af vand, f.eks. ... i bruser, badekar eller over håndvask med vand.
16. Når apparatet bruges i et badeværelse, skal du fjerne stikket fra stikkontakten efter brug, da vandets nærhed er en fare, selv når apparatet er slukket.
17. Lad ikke enheden blive våd. I tilfælde af, at enheden falder i vand, skal du straks fjerne stikket fra stikkontakten. Læg ikke hænderne i vand, når maskinen er tilsluttet netværket. Det skal kontrolleres af en kvalificeret elektriker, før den bruges igen.
18. Hold ikke enheden med våde hænder.
19. Sluk altid for enheden, når du lægger den væk.
20. Tænd aldrig enheden uden vand.
21. Brug kun rent, koldt vand.
22. Hæld ikke vand i tanken over det maksimale niveau.
23. Sænk ikke befugtningsbasen.
24. Tilsæt ikke kemikalier i tanken, basen eller dampudløbet. Tilsæt ikke aromatiske olier, salte, afkalkningstabletter, pulvere eller rengøringsmidler i vandet.
25. Dækslet til vandindtaget / vandtanken skal altid være tæt lukket.
26. Sørg for, at luftfugterens tågeudgang ikke er rettet direkte mod vægge, møbler, stikkontakter, elektriske og elektroniske enheder eller børn. For høj luftfugtighed i et rum kan føre til akkumulering af fugt, hvilket får bakterier og svampe til at vokse og skader på vægge, møbler og tapet.
27. Bloker ikke enhedens ventilation. Hold en afstand på mindst 20 cm fra enheden. Bloker ikke luftfugterens vandtå.
28. Brug ikke enheden, hvis der er risiko for kondens. Der kan dannes fugt på indersiden og ydersiden af enheden, når:
- enheden flyttes fra et koldt til et varmt sted,
 - varmesystemet er netop tændt,
 - enheden bruges i et rum med høj luftfugtighed
 - enheden afkøles af kølesystemet med aircondition.
- Når der forekommer fugtig kondens i enheden, fungerer den muligvis ikke ordentligt eller kan blive beskadiget i ekstreme tilfælde. I dette tilfælde må du ikke bruge enheden og lade den tørre i et par timer.
29. Vip ikke, drej ikke om, eller prøv at fylde op eller hæld vand fra maskinen under drift.
30. Fjern ikke tanken fra bunden af enheden under luftfugterens drift.

31. Den fyldte vandtank er tung. Når du bærer den, skal du også holde den nedenunder.
32. Brug ikke en luftfugter, hvis du finder vand lækager under enheden.
33. Efterlad ikke vand i befugteren, når det ikke bruges.
34. Rengør befugteren efter hver brugscyklus. Følg rengøringsinstruktionerne i denne vejledning.
35. Lad aldrig sedimentering, fugt eller vand forblive i befugtningsbasisbeholderen (dette kan forårsage forurening eller endda skade på ultralydførstøveren).
36. Under langvarig betjening af enheden kan vandtågen, der udsendes af befugteren, falde ned på gulvet og forårsage fugt.
37. Løft ikke vandbeholderen ved vandtågens udløb.
38. Det er forbudt at indsætte metalfis, tråd, nåle og andre fremmedlegemer i produktet eller i hushullerne, ellers kan det forårsage elektrisk stød eller funktionsfejl.

Enheden er designet til at arbejde i rum med en temperatur på 5-40 ° C og en relativ fugtighed på 80% gsudgang.

PRODUKTBESKRIVELSE: ULTRASONIC LUFTFUGTIGHEDER Ms7965

- A1. Vandtank 4 liter
- A2. Dæk til vandtank
- A3. Base
- A4. Tænd / sluk-knap
- A5. Strømindikatorlampe / indikatorlampe for vandmangel
- A6. Vandtågeudgang
- A7. Afkalkningsfilter
- A8. Mist udløbsrør

BRUG

Sørg for, at enheden er frakoblet.

1. Netstikket skal være tilsluttet, når tanken er fyldt op med vand.
2. Sæt enheden på et vandret skrivebord, tag vandtankdækslet (A2) af, fyld vandtanken (A2) til det maksimale niveau, der er indsprøjet på beholderen. Hæld rent ledningsvand eller destilleret vand i temperatur 0-40 ° C. Hæld ikke vandet i tågeudløbsrøret vist (A8) på billede B
3. Placer vandtanken på basen, dæk vandtanken og sæt stikket i stikket.
4. Tænd for afbryder / tågejusteringsknap (A4), strømindikatorlampen (A5) lyser i grøn farve. Enheden begynder at arbejde, og tågeintensiteten kan justeres til dine behov ved hjælp af drejeknappen (A4).
5. Når vandstanden i vandtanken (A1) bliver for lav, vil enheden automatisk afbryde strømforsyningen og stoppe med at fungere, og indikatorlampen for vandmangel (A5) vil blinke og endelig skifte farve til rød farve.
6. Sluk for afbryderen (A4), tag stikket ud af stikkontakten, og tilføj derefter vand til vandbeholderen (A1).

RENGØRING OG VEDLIGEHOLDELSE AF ENHEDER

1. Sluk for enheden, og tag stikket ud af stikkontakten, når du fylder vand og rengør.
2. Fjern vandbeholderen (A2) fra basen, tøm den. Opbevar ikke det samme vand i beholderen i mere end 2 dage.
3. Vask vandtanken (A1) for at fjerne bundfældning og snavs. Tør tanken.
4. Tør forsigtigt indersiden af befugtningsbasen og vandafkalkningsfilteret (A7) til tørre.
5. Udskift filteret for afkalkning af vand hvert 1-2 år. Filteret er beskidt og skal udskiftes, når det blev hvidt farve.

BEMÆRK: Lad ikke befugterens base blive våd i vand.

BEMÆRK: Vask ikke befugteren med varmt vand.

TEKNISK DATA

Strømforsyning: 220-240V ~ 50 / 60Hz

Effekt: 25 W

Vandbeholderens kapacitet: 4 liter

Befugtningskapacitet: max 300 ml / time

Volumen: <35 Db



Af hensyn til miljøet. Venligst overfør papemballage til affaldspapir. Hæld polyethylenposer (PE) i plastbeholderen Slidt enhed skal returneres til det relevante punkt opbevaring, fordi det er farligt i enheden ingredienser kan udgøre en trussel for miljøet. Den elektriske enhed skal overleveres for at begrænse dets genanvendelse og brug. Hvis i enheden der er batterier, fjern dem og vende tilbage til punktet opbevares separat.

(UA) УКРАЇНЬСЬКА

ЗАГАЛЬНІ УМОВИ БЕЗПЕКИ ВАЖЛИВІ ІНСТРУКЦІЇ З БЕЗКОШТОВНОСТІ ЧИТАЙТЕ ДУЖКО І ЗАБЕЗПЕЧЕНО ДЛЯ МАЙБУТНЬОГО

1. Перед використанням пристрою прочитайте інструкцію та дотримуйтесь інструкцій, що містяться в ньому. Виробник не несе відповідальності за збитки, спричинені використанням пристрою всупереч його передбачуваному призначенню або неправильній експлуатації.

2. Пристрій призначений лише для домашнього використання. Не використовуйте для інших цілей, які не призначені за призначенням.
3. Пристрій слід підключати лише до розетки напругою 220-240 В ~ 50/60 Гц.
4. Будьте особливо обережні при користуванні пристроєм, коли діти поруч. Не дозволяйте дітям грати з пристроєм, не дозволяйте дітям або людям, незнайомим пристроєм, користуватися ним.
5. **ПОПЕРЕДЖЕННЯ:** цим обладнанням можуть користуватися діти старше 8 років та люди з обмеженими фізичними, сенсорними або розумовими здібностями або люди, які не мають досвіду чи знань щодо обладнання, якщо це робиться під наглядом відповідальної особи. Для їх безпеки або надано їм інформацію про безпечне користування пристроєм та знають про небезпеку його використання. Діти не повинні грати з обладнанням. Чищення та обслуговування приладу не повинно здійснюватися дітьми, якщо вони не перевищують 8 років і ці заходи проводяться під наглядом.
6. Завжди виймайте вилку з розетки після використання, тримаючи розетку рукою. **НЕ** тягніть за шнур живлення.
7. Не занурюйте кабель, вилку та весь пристрій у воду або будь-яку іншу рідину. Не піддавайте прилад атмосферним умовам (дощ, сонце тощо) і не використовуйте в умовах підвищеної вологості (ванні кімнати, вологі мобільні будинки).
8. Періодично перевіряйте стан шнура живлення. Якщо шнур живлення пошкоджений, його слід замінити в спеціалізованому ремонтному центрі, щоб уникнути небезпеки.
9. Не використовуйте пристрій із пошкодженим шнуром живлення або якщо воно було випало або пошкоджене будь-яким іншим способом або якщо воно не працює належним чином. Не ремонтуйте пристрій самостійно, оскільки є ризик ураження електричним струмом. Віднесіть пошкоджений пристрій у відповідний сервісний центр для перевірки чи ремонту. Всі ремонти можуть проводити тільки авторизовані сервісні пункти. Неправильно виконаний ремонт може становити серйозну небезпеку для користувача.
10. Поставте прилад на прохолодну стійку поверхню, подалі від гарячих кухонних приладів, таких як електрична плита, газовий конфорка тощо.
11. Не використовуйте пристрій поблизу легкозаймистих матеріалів.
12. Шнур живлення може не висіти за край столу або торкатися гарячих поверхонь.
13. Не залишайте пристрій увімкненим або джерелом живлення без нагляду.
14. Для забезпечення додаткового захисту доцільно встановити в електричному ланцюзі пристрій залишкового струму (RCD) з номінальним залишковим струмом, що не перевищує 30 мА. Запитайте про це електрика.
-  15. Не використовуйте пристрій біля води, наприклад ... під душем, ванною або над умивальником з водою.
16. Коли прилад використовується у ванній кімнаті, вийміть штепсельну вилку з розетки після використання, оскільки близькість води становить небезпеку навіть при вимкненому приладі.
17. Не допускайте змочування пристрою. У випадку, якщо прилад потрапить у воду, негайно вийміть вилку з розетки. Не кладіть руки у воду, коли машина підключена до мережі. Перед повторним використанням його повинен перевірити кваліфікований електрик.
18. Не тримайте пристрій мокрими руками.
19. Завжди вимикайте пристрій, відкладаючи його.
20. Ніколи не включаєте прилад без води.
21. Використовуйте тільки чисту прохолодну воду.
22. Не наливайте воду в бак вище максимального рівня.
23. Не занурюйте основу зволожувача.
24. Не додайте хімічних речовин до баку, основи або виходу пари. Не додайте у воду ароматичні олії, солі, таблетки для видалення накипу, порошки чи очищувальні речовини.
25. Кришка для подачі води / кришка резервуара для води завжди повинна бути щільно закритою.

26. Переконайтесь, що розетка зволожувача повітря не спрямована безпосередньо на стіни, меблі, електричні розетки, електричні та електронні пристрої чи дітей. Занадто висока вологість у приміщенні може призвести до накопичення вологи, що призведе до росту бактерій і грибків, а також до пошкодження стін, меблів та шпалер.
27. Не перекривайте вентиляцію пристрою. Тримайте відстань не менше 20 см від пристрою. Не перекривайте розетку водяного туману.
28. Не використовуйте пристрій, якщо є ризик утворення конденсату. Волога може утворюватися на внутрішній і зовнішній стороні пристрою, коли:
 - пристрій переміщують з холодного в тепле місце,
 - система опалення щойно увімкнута,
 - пристрій використовується в приміщенні з підвищеною вологістю,
 - прилад охолоджується системою охолодження кондиціонера.Коли в пристрої відбувається конденсація вологи, він може не працювати належним чином або може бути пошкоджений в крайніх випадках. У цьому випадку не використовуйте пристрій і дайте йому висохнути протягом декількох годин.
29. Не нахиляйте, не перевертайте та не намагайтесь доливати та не наливати воду з машини під час роботи.
30. Не виймайте резервуар з основи пристрою під час роботи зволожувача.
31. Наповнений бак для води важкий. Під час носіння тримайте його і під ним.
32. Не використовуйте зволожувач повітря, якщо ви виявите протікання води з-під пристрою.
33. Не залишайте воду в зволожувачі повітря, коли вона не використовується.
34. Очищуйте зволожувач повітря після кожного циклу використання. Дотримуйтесь інструкцій з очищення в цьому посібнику.
35. Ніколи не допускайте осідання, вологи або води в базовому резервуарі зволожувача (це може спричинити забруднення або навіть пошкодження ультразвукового розпилювача).
36. Під час тривалої роботи пристрою водяний туман, що виділяється зволожувачем повітря, може впасти на підлогу і викликати вологу.
37. Не піднімайте резервуар з водою до виходу води.
38. Забороняється вставляти металеві стружки, дріт, голки та інші сторонні предмети в виріб або в зазори корпусу, інакше це може призвести до ураження електричним струмом або несправності.

Пристрій призначений для роботи в приміщеннях з температурою 5-40 ° C і відносною вологістю повітря 80%.

ОПИС ПРОДУКЦІЇ: УЛЬТРАЗУНІЧНИЙ ВІДГОВИЛЬНИК ВДАЛЕННЯ Ms7965

- A1. Бак для води 4 літри
- A2. Кришка резервуара для води
- A3. База
- A4. Вимикач живлення / Ручка регулювання туману
- A5. Індикатор живлення / Індикатор нестачі води
- A6. Випуск води туман
- A7. Фільтр для видалення накипу води
- A8. Туманний вихідний патрубков

ВИКОРИСТАННЯ

- Переконайтесь, що пристрій відключено від мережі.
1. Під час заповнення бака водою бачок живлення повинен бути відключеним від мережі.
 2. Поставте пристрій на горизонтальний робочий стіл, зніміть кришку резервуара з водою (A2), наповніть ємність з водою (A2) до максимального рівня, що вводитьься на корпус резервуара. Залийте чисту водопровідну або дистильовану воду температурою 0-40 ° C. Не наливайте воду у відповідну трубу, яку зображено (A8) на малюнку B
 3. Поставте резервуар для води на основу, накрийте ємність з водою та підключіть штепсельну розетку до розетки.
 4. Увімкніть ручку вимикача / регулювання туману (A4), індикатор живлення (A5) буде зеленим кольором. Пристрій почне працювати, а інтенсивність туману можна регулювати відповідно до ваших потреб за допомогою регулятора (A4).
 5. Коли рівень води в ємності з водою (A1) стане занадто низьким, пристрій автоматично відключить джерело живлення і перестане працювати, а індикатор індикатора дефіциту води (A5) миготить і нарешті змінить колір на червоний колір.
 6. Вимкніть вимикач живлення (A4), вийміть вилку з розетки та додайте воду в бак для води (A1).

ОЧИЩЕННЯ І ОБСЛУГОВУВАННЯ ПРИСТРОЮ

1. Вимкніть пристрій і від'єднайте шнур живлення від розетки під час наповнення водою та чищення.
2. Вийміть резервуар з водою (A2) з основи, випорожніть його. Не тримайте одну воду в баку більше 2 днів.

3. Вимийте ємність з водою (A1), щоб видалити осідання та бруд. Просушіть бак.
4. Акуратно протріть внутрішню частину основи зволожувача та фільтра для видалення накипу води (A7) для висихання.
5. Замініть фільтр для видалення накипу кожні 1-2 роки. Фільтр забруднений і його потрібно замінити, коли він набув білого кольору.

ПРИМІТКА. Не допускайте змочування основи зволожувача у воді.

ПРИМІТКА: Не мийте зволожувач повітря теплою водою.

ТЕХНІЧНІ ДАНІ

Блок живлення: 220-240В ~ 50 / 60Гц

Потужність: 25 Вт

Ємність резервуара для води: 4 літри

Ємність зволоження: макс. 300 мл / год

Об'єм: <35 Db

У інтересах навколишнього середовища.

Будь ласка, віддайте картонну упаковку в місце збору мукулатури. Політиленові мішки (PE) викинути в смітник для пластику. Відпрацьований пристрій повинен бути відправлений у відповідну точку зберігання, тому що в пристрої є небезпечні інгредієнти, які можуть становити загрозу навколишньому середовищу. Електричний пристрій потрібно повернути так, щоб обмежити його повторне використання. Якщо у пристрої є батарейки, то потрібно їх витягнути і віддати до відповідного пункту.



KARTA GWARANCYJNA

WARUNKI GWARANCJI obowiązują na terenie Rzeczypospolitej Polskiej

Adler Sp. z o.o. ul. Ordon 2a 01-237 Warszawa zapewnia Użytkownika o dobrej jakości sprzętu, na który wydana jest niniejsza karta gwarancyjna i udziela 24 miesięcznej gwarancji, która liczy się od daty zakupu sprzętu. Usługi gwarancyjne świadczone są po okazaniu prawidłowo wypełnionej karty gwarancyjnej i dowodu zakupu (kopii paragonu lub faktury VAT). Wady lub uszkodzenia sprzętu ujawnione w okresie gwarancji usuwane będą bezpłatnie przez Serwis Centralny. W przypadku zakupu sprzętu przez przedsiębiorcę (faktura VAT) okres gwarancji wynosi 12 miesięcy.

W przypadku wymiany rzeczy na nową, albo po dokonaniu istotnej naprawy, okres gwarancji biegnie na nowo od chwili dostarczenia klientowi rzeczy wolnej od wad, lub zwrócenia rzeczy naprawionej. Jeżeli gwarant wymienił część rzeczy, przepis powyższy stosuje się odpowiednio do części wymienionej. Gwarant zobowiązuje się pokryć koszty dostarczenia rzeczy do serwisu na adres wskazany w karcie gwarancyjnej. Jednakże uprawniony z gwarancji powinien zachować rozsądek, wybierając środek transportu. Uprawnionemu z gwarancji nie przysługuje od gwaranta zwrot kosztów dostarczenia towaru – rzeczy do naprawy gwarancyjnej, przekraczający ekonomicznie uzasadnione koszty przewozu.

UWAGA: Sprzęt przeznaczony jest wyłącznie do użytku domowego. Naprawami gwarancyjnymi nie są objęte czynności związane z odkamienianiem, konserwacją, czyszczeniem urządzenia oraz części i akcesoria ulegające zużyciu przy normalnym użytkowaniu. Gwarancja nie obejmuje mechanicznych uszkodzeń sprzętu oraz wad i uszkodzeń wynikłych wskutek:

- niewłaściwego lub niezgodnego z instrukcją użytkowania, przechowywania i konserwacji;
- ingerencji nieautoryzowanego serwisu, samowolnych napraw, przeróbek i zmian konstrukcyjnych;
- użycia niewłaściwych materiałów eksploatacyjnych.
- uszkodzeń mechanicznych, termicznych, chemicznych i powstałych na skutek przepięcia w sieci.
- karta gwarancyjna jest nieważna bez daty zakupu, pieczęci sprzedającego i kopii dokumentu zakupu.
- gwarancją nie są objęte elementy eksploatacyjne i akcesoria w tym: elementy szklane (np. dzbanki, talerze), sznury przyłączeniowe, sieciowe, żarówki, baterie, nożyki i folie do urządzeń tnących, nasadki miksujące, trzepaki, mieszaki, ssawkoszczotki, rury, węże, kubki miksujące, głowice tnące i sita.

Reklamowany sprzęt jest dostarczany do Serwisu Centralnego przez Klienta w stanie kompletnym i odpowiednio zabezpieczony na czas transportu. Po dokonanej naprawie reklamowany sprzęt odbierany jest z Serwisu Centralnego przez Klienta.

Termin usunięcia wady może zostać wydłużony o czas potrzebny do importu niezbędnych części, nie dłuższy niż 30 dni roboczych. W każdym takim przypadku warsztat serwisowy powiadomi klienta o wydłużeniu terminu naprawy gwarancyjnej. W związku z koniecznością sprowadzenia części zamiennych i poinformuje o nowym terminie usunięcia wady.

W przypadku stwierdzenia usterki należy ją zgłosić w punkcie sprzedaży lub w Serwisie Centralnym, ul. Ordon 2A, 01-237 Warszawa, tel. 728-595-006 lub e-mail: serwis@adler.com.pl.

W zgłoszeniu proszę podać swój adres, nr telefonu i opis usterki. Do reklamacji konieczne jest dołączenie kopii dokumentu zakupu.

Gwarancja nie wyłącza ani nie ogranicza oraz nie zawiesza uprawnień kupującego wynikających z przepisów o rękojmi za wady rzeczy sprzedanej.

SERWIS CENTRALNY

01-237 Warszawa ul.Ordon 2A

tel. 728 - 595 - 006

serwis@adler.com.pl www.adler.com.pl

.....
(data sprzedaży)

.....
(pieczętka sklepu i podpis sprzedawcy)

adnotacje serwisu:



W trosce o środowisko..

Opakowania kartonowe prosimy przekazać na makulaturę. Worki polietylenowe (PE) wrzucać do pojemnika na plastik. Zużyte urządzenie należy oddać do odpowiedniego punktu składowania, gdyż znajdujące się w urządzeniu niebezpieczne składniki mogą stanowić zagrożenie dla środowiska. Urządzenie elektryczne należy oddać tak aby ograniczyć jego ponowne użycie i wykorzystanie. Jeżeli w urządzeniu znajdują się baterie należy je wyjąć i oddać do punktu składowania osobno.



Urządzenia nie wyrzucać do pojemnika na odpady komunalne!

OGÓLNE WARUNKI BEZPIECZEŃSTWA

WAŻNE INSTRUKCJE DOTYCZĄCE BEZPIECZEŃSTWA UŻYTKOWANIA PRZECZYTAJ
UWAŻNIE I ZACHOWAJ NA PRZYSZŁOŚĆ

1. Przed rozpoczęciem użytkowania urządzenia przeczytać instrukcję obsługi i postępować według wskazówek w niej zawartych. Producent nie odpowiada za szkody spowodowane użytkowaniem urządzenia niezgodnie z jego przeznaczeniem lub niewłaściwą jego obsługą.
2. Urządzenie służy wyłącznie do użytku domowego. Nie używać do innych celów, niezgodnych z jego przeznaczeniem.
3. Urządzenie należy podłączyć wyłącznie do gniazdka 220-240 V ~ 50/60 Hz.
4. Należy zachować szczególną ostrożność podczas korzystania z urządzenia, gdy w pobliżu przebywają dzieci. Nie należy dopuszczać dzieci do zabawy urządzeniem nie pozwól dzieciom ani osobom nie zaznajomionym z urządzeniem na jego użytkowanie.
5. **OSTRZEŻENIE:** Niniejszy sprzęt może być użytkowany przez dzieci powyżej 8 roku życia oraz osoby o ograniczonej zdolności fizycznej, czuciowej lub psychicznej, lub osoby nie mające doświadczenia lub znajomości sprzętu, jeśli odbywa się to pod nadzorem osoby odpowiadającej za ich bezpieczeństwo lub zostały im udzielone wskazówki na temat bezpiecznego użytkowania urządzenia i mają świadomość niebezpieczeństwa związanego z jego użytkowaniem. Dzieci nie powinny bawić się sprzętem. Czyszczenie i konserwacja urządzenia nie powinna być wykonywana przez dzieci, chyba że są powyżej 8 roku życia a czynności te są wykonywane pod nadzorem.
6. Zawsze po zakończeniu używania, wyjmij wtyczkę z gniazda zasilającego poprzez przytrzymanie gniazdka ręką. **NIE** ciągnąć za sznur sieciowy.
7. Nie zanurzać kabla, wtyczki oraz całego urządzenia w wodzie lub innej cieczy. Nie wystawiaj urządzenia na działanie warunków atmosferycznych (deszczu, słońca, etc.) ani nie używaj w warunkach podwyższonej wilgotności (łazienki, wilgotne domki kempingowe).
8. Okresowo sprawdzaj stan przewodu zasilającego. Jeżeli przewód zasilający jest uszkodzony, to powinien on być wymieniony przez specjalistyczny zakład naprawczy w celu uniknięcia zagrożenia.
9. Nie używaj urządzenia z uszkodzonym przewodem zasilającym lub jeśli zostało upuszczone lub uszkodzone w jakikolwiek inny sposób lub nieprawidłowo pracuje. Nie naprawiaj urządzenia samodzielnie, gdyż grozi to porażeniem. Uszkodzone urządzenie oddaj do właściwego punktu serwisowego w celu sprawdzenia lub dokonania naprawy. Wszelkich napraw mogą dokonywać wyłącznie uprawnione punkty serwisowe. Nieprawidłowo wykonana naprawa może spowodować poważne zagrożenie dla użytkownika.
10. Należy stawiać urządzenie na chłodnej stabilnej, równej powierzchni, z dala od nagrzewających się urządzeń kuchennych jak: kuchenka elektryczna, palnik gazowy, itp.
11. Nie korzystać z urządzenia w pobliżu materiałów łatwopalnych.
12. Przewód zasilania nie może zwisać poza krawędź stołu lub dotykać gorących

powierzchni.

13. Nie wolno pozostawiać włączonego urządzenia ani zasilacza do gniazdka bez nadzoru.

14. Do zapewnienia dodatkowej ochrony, wskazane jest zainstalowanie w obwodzie elektrycznym, urządzenia różnicowoprądowego (RCD) o znamionowym prądzie różnicowym nie przekraczającym 30 mA. W tym zakresie należy zwrócić się do specjalisty elektryka.



15. Nie wolno używać urządzenia w pobliżu wody np...: pod prysznicem, w wannie ani nad umywalką z wodą.

16. Gdy urządzenie jest używana w łazience, po użyciu go wyjąć wtyczkę z gniazdka, gdyż bliskość wody stanowi zagrożenie nawet wtedy, kiedy urządzenie jest wyłączone.

17. Nie dopuszczać do zamoczenia urządzenia. W przypadku, gdy urządzenie wpadnie do wody, natychmiast wyciągnąć wtyczkę z gniazdka sieciowego. Nie wolno wkładać rąk do wody, gdy urządzenie jest włączone do sieci. Przed ponownym użyciem musi być ono sprawdzone przez wykwalifikowanego elektryka.

18. Nie wolno chwytać urządzenia mokrymi dłońmi.

19. Urządzenie należy wyłączać każdorazowo przy odkładaniu go.

20. Nigdy nie włączaj urządzenia nie wypełnionego wodą.

21. Używaj tylko i wyłącznie czystej, chłodnej wody.

22. Nie nalewaj wody do zbiornika powyżej poziomu maksymalnego.

23. Nie zanurzać podstawy nawilzacza.

24. Nie dodawaj do zbiornika, podstawy ani wylotu pary wodnej żadnych substancji chemicznych. Nie dodawaj do wody olejków aromatycznych, soli, tabletek do odkamieniania, proszków ani substancji czyszczących.

25. Nakrętka wlewu / pokrywa zbiornika na wodę powinna być zawsze dokładnie zakręcona / zamknięta.

26. Zwróć uwagę, by wylot mgły wodnej nawilzacza nie był skierowany bezpośrednio w stronę ścian, mebli, gniazd elektrycznych, urządzeń elektrycznych i elektronicznych oraz dzieci. Zbyt duży poziom wilgotności w pomieszczeniu może prowadzić do nagromadzenia się wilgoci, powodując rozwój bakterii i grzybów oraz uszkodzenie ścian, mebli, tapet.

27. Nie blokuj wentylacji urządzenia. Zachowaj odstęp co najmniej 20 cm od urządzenia. Nie blokuj wylotu mgły wodnej nawilzacza.

28. Nie używać urządzenia w przypadku ryzyka wystąpienia kondensacji. Wilgoć może się formować na wewnętrznych i zewnętrznych częściach urządzenia, kiedy:

- urządzenie jest przeniesione z zimnego do ciepłego miejsca,
- system ogrzewania został dopiero włączony,
- urządzenie jest używane w pomieszczeniu o dużej wilgotności,
- urządzenie jest schłodzone przez system chłodzenia klimatyzacji.

Kiedy w urządzeniu wystąpi zjawisko kondensacji wilgoci, może ono nie działać prawidłowo lub w skrajnych przypadkach może ulec uszkodzeniu. W takim przypadku urządzenia nie należy używać i pozostawić je na kilka godzin do wyschnięcia.

29. Nie przechylaj, przewracaj ani nie próbuj uzupełniać lub wylewać wody z urządzenia

podczas pracy.

30. Nie zdejmuj zbiornika z podstawy urządzenia podczas pracy nawilżacza.

31. Napełniony zbiornik z wodą jest ciężki. Podczas przenoszenia go, trzymaj go także pod spodem.

32. Nie używaj nawilżacza w przypadku stwierdzenia wycieku wody spod urządzenia.

33. Nie zostawiaj wody w nawilżaczu, jeśli jest on nieużywany.

34. Czyść nawilżacz po każdym cyklu używania urządzenia. Stosuj się do zaleceń czyszczenia zawartych w tej instrukcji.

35. Nigdy nie dopuszczaj, aby w zbiorniku podstawy nawilżacza pozostał osad, wilgoć lub woda (może to spowodować zanieczyszczenie lub nawet uszkodzenie rozpylacza ultradźwiękowego).

36. Podczas długotrwałej pracy urządzenia mgła wodna emitowana przez nawilżacz może opadać na podłogę i powodować zawilgocenie.

37. Nie podnosić zbiornika na wodę za wylot mgły wodnej.

38. Zabrania się wkładania wiórów metalowych, drutu, igieł i innych ciał obcych do wnętrza produktu lub do szczeliny, w przeciwnym razie może to spowodować porażenie prądem lub nieprawidłowe działanie.

Urządzenie jest przeznaczone do pracy w pomieszczeniach o temperaturze 5-40°C i wilgotności względnej 80%.

OPIS PRODUKTU: NAWILŻACZ POWIETRZA MS7965

A1. Zbiornik wody 4 litry

A2 Pokrywa zbiornika na wodę

A3 Baza

A4. Przełącznik zasilania / Pokrętko regulacji nawilżania

A5. Kontrolka zasilania / Kontrolka niedoboru wody

A6. Wylot mgły wodnej

A7. Filtr odkamieniający wodę

A8. Rura wylotowa mgły

UŻYTKOWANIE

Upewnij się, że urządzenie jest odłączone od zasilania.

1. Wtyczka zasilania musi być odłączona, gdy zbiornik jest napełniony wodą.

2. Ustaw urządzenie na poziomym blacie, zdejmij pokrywę zbiornika na wodę (A2), napełnij zbiornik na wodę (A2) do maksymalnego poziomu oznaczonego na korpusie zbiornika. Wlej czystą wodę z kranu lub wodę destylowaną w temperaturze 0–40 ° C. Nie nalewaj wody do rury wylotowej mgły pokazanej na rysunku B (A8).

3. Ustaw zbiornik na wodę na bazie, przykryj zbiornik na wodę i podłącz wtyczkę do gniazdka.

4. Włącz przełącznik zasilania / pokrętko regulacji nawilżania (A4), kontrolka zasilania (A5) będzie świecić na zielono.

Urządzenie zacznie działać, a intensywność mgły można dostosować do własnych potrzeb za pomocą pokrętki (A4).

5. Gdy poziom wody w zbiorniku wody (A1) stanie się zbyt niski, urządzenie automatycznie odłączy zasilanie i przestanie działać, a lampka kontrolna niedoboru wody (A5) zacznie migać i ostatecznie zmieni kolor na czerwony.

6. Wyłącz przełącznik zasilania (A4), wyjmij wtyczkę z gniazdka, a następnie wlej wodę do zbiornika wody (A1).

CZYSZCZENIE I KONSERWACJA URZĄDZENIA

1. Wyłącz urządzenie i wyjmij wtyczkę z gniazdka elektrycznego podczas napełniania wodą i czyszczenia.

2. Wyjmij zbiornik wody (A2) z podstawy, opróżnij go. Nie przechowuj tej samej wody w zbiorniku dłużej niż 2 dni.

3. Umyj zbiornik wody (A1), aby usunąć osady i brud. Wyszuszyć zbiornik.

4. Delikatnie wytrzyj wnętrze podstawy nawilżacza i filtr odkamieniający wodę (A7), aby wyschły.

5. Wymieniaj filtr odkamieniający wodę co 1-2 lata. Filtr jest brudny i należy go wymienić, gdy stanie się biały.

UWAGA: Nie należy dopuszczać do zamoczenia podstawy nawilżacza w wodzie.

UWAGA: Nie myj nawilżacza ciepłą wodą.

DANE TECHNICZNE

Zasilanie: 220–240 V ~ 50/60 Hz

Moc: 25 W

Pojemność zbiornika na wodę: 4 litry

Wydajność nawilżania: maks. 300 ml / godzinę

Objętość: <35 Db

mesko



Lint remover
MS 9610



Convector heater
MS 7713



electric kettle
MS 1276



meat grinder
MS 4805



Bathroom Scale
MS 8137



Hot Plate
MS 6508



Kitchen scale with bowl
MS 3165



Espresso Maker
MS 4409



Egg Boiler
MS 4485