

LA2103

Магистральный фильтр

Функции

Магистральный фильтр в тормозных пневматических системах защищают внутренние механизмы от загрязнения. Магистральный фильтр LA2103 чаще всего ставится в питающей и управляющей магистрали прицепов для защиты тормозной системы от загрязнений в поступающем от тягача воздухе, особенно после соединения и разъединения магистралей.

Чтобы загрязненный фильтрующий элемент не влиял на давление в магистралях, модель LA2103 имеет так называемую функцию «by-pass» (обводная), которая позволяет обойти воздух мимо фильтрующего элемента.

Фильтр следует регулярно проверять и очищать.

Примечание: в соединительные головки KU14.. уже встроены магистральный фильтр.



Стандартное обозначение DIN ISO 1219

LA2103

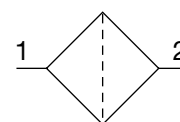

Технические характеристики

Максимальное рабочее давление:	20 бар
Диапазон рабочих температур:	От -40 °С до +80 °С
Вес:	Около 0,2 кг

Обзор продукции

Идент. номер	Типовой номер	Резьба портов
199660	LA2103	M22x1.5 - 13

Габариты

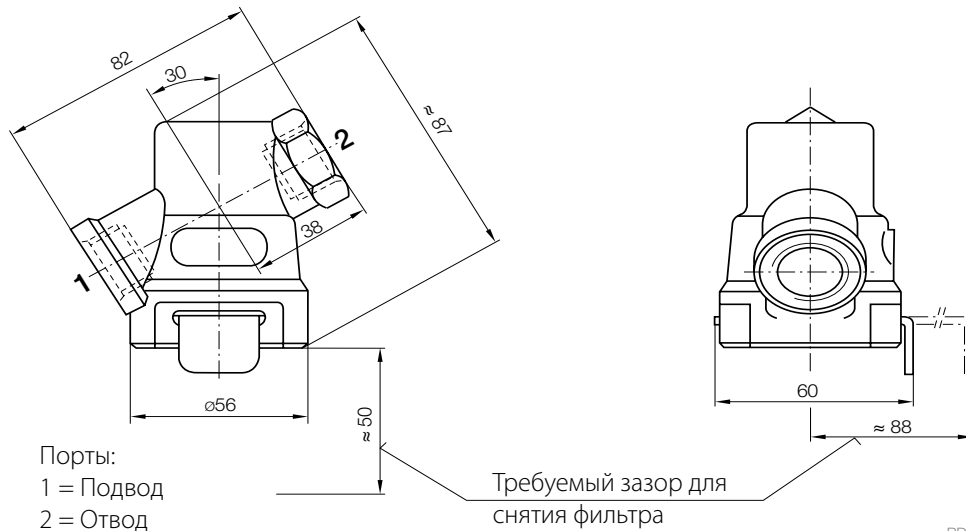

PD057_1_001

Обновленные данные

Rev. 000	Январь 2019	Новый дизайн



Knorr-Bremse Group

Knorr-Bremse Systems for Commercial Vehicles

Moosacher Strasse 80 | 80809 Munich | Germany
Tel: +49 89 3547-0 | Fax: +49 89 3547-2767
WWW.KNORR-BREMSECVS.COM

Примечание

Информация, которая содержится в этом документе может быть изменен без предварительного уведомления и, как следствие, он может являться не последней своей версией. Пожалуйста, на сайте www.knorr-bremseCVS.com ознакомьтесь с последними обновлениями либо свяжитесь с Вашим территориальным представителем Knorr-Bremse.

Если на транспортном средстве будут проводиться сервисные действия на основе информации, почерпнутой из этого документа, то мастерская должна обеспечить, чтобы транспортное средство перед началом его эксплуатации прошло всеобъемлющую проверку и находилось в полностью исправном состоянии. Компания «Knorr-Bremse» не берет на себя никакой ответственности за проблемы, которые могут возникнуть в результате невыполнения этого требования о проведении надлежащих проверок.

Авторское право © Knorr-Bremse AG

Все права защищены, включая права на издание различных публикаций. Knorr-Bremse AG сохраняет авторское право ее использования, включая копирование и пересылку.

Обновленную информацию о продукции вы можете найти на сайте www.knorr-bremseCVS.com

Заявление об исключении ответственности

Информация, которая содержится в этом документе, предназначена исключительно для использования квалифицированными специалистами отрасли грузового автотранспорта и не должна передаваться третьим лицам.

Все рекомендации относительно продукции, ее техобслуживания или эксплуатации, предназначены для изделий компании «Knorr-Bremse» и не относятся к продукции других производителей.

Настоящая информация не является всеобъемлющей и ответственность за использование этой информации полностью исключается. Мы не берем на себя никакой ответственности и не предоставляем гарантии относительно верности, полноты или актуальности информации. На основе информации не предоставляются какие-либо гарантии и не гарантируются какие-либо обеспеченные характеристики описанных продуктов или систем.

На основе информации, ее использования, предоставленных рекомендаций или советов какая-либо ответственность не принимается. Ответственность за ущерб или убытки исключена вообще, если таковые не возникли в результате умысла или грубой неосторожности с нашей стороны, либо если не действуют обязательные законные предписания. Юридические споры, возникающие на основе использования этой информации, решаются в соответствии с законом Германии. Настоящее заявление об исключении ответственности представляет собой русский перевод немецкого текста, что имеет решающее значение при разрешении правовых задач.