

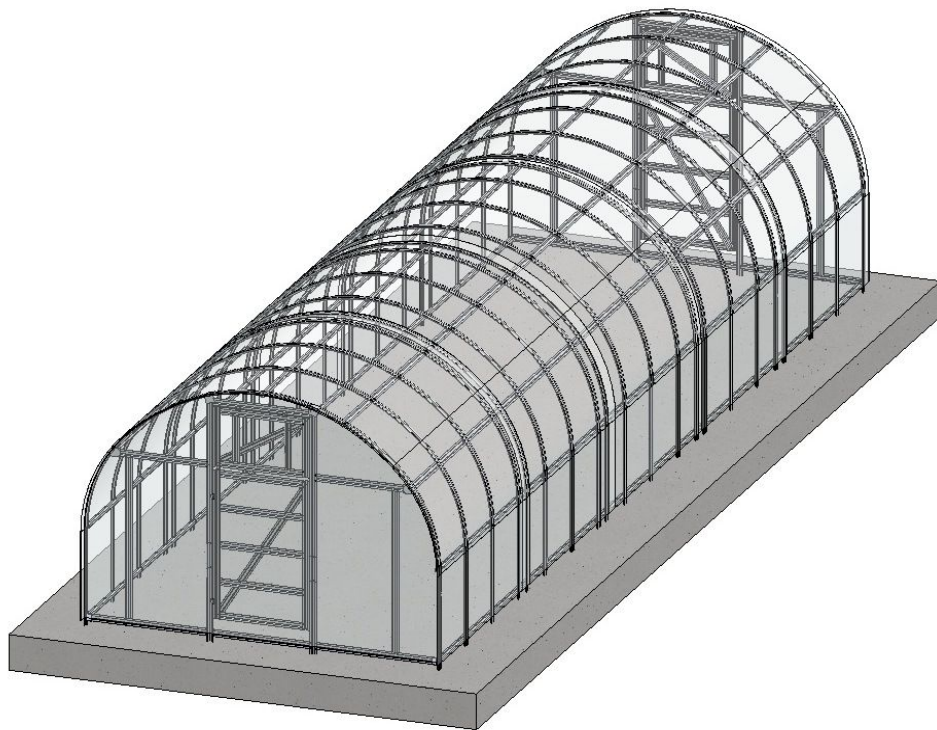

**Інструкція зі збору теплиці
"Південна 4х10"
з оцинкованого металевого
профілю**



ЗМІСТ

- 1. Загальні зауваження по зборі**
- 2. Збір каркаса**
- 3. Збір торцевих частин**
- 4. Збір дверей**
- 5. Кріплення полікарбонату**
- 6. Кріплення плівки**



Загальні зауваження по збірці

Загальний вигляд каркаса представлений на титульному аркуші.

1. Деталі встановлюються так, щоб бічні полиці профілю були звернені до покриття. Каркас складається з нумерованих елементів.
2. При складанні каркаса ви виявите, що на деталях залишаються незадіяні отвори. Вони призначені для кріплення стільникового полікарбонату і плівки.
3. Стики деталей виконуються накладенням профілів і скріпленням гвинтами й гайками по двох отворах.
4. При складанні будьте обережні, щоб не пошкодити деталі, тому що до остаточного складання вони не мають достатньої жорсткості. Не затягуйте до кінця гвинти, крім з'єднань між деталями №3 і №18.
5. Остаточне затягування гвинтів виробляється після установки теплиці на штатне місце.
6. Роботи з монтажу виробляються вдвох-втрох. Для прискорення робіт рекомендується застосовувати акумуляторний шуруповерт.
7. Для з'єднання отворів у складних стиках використовуйте цвях діаметром 4 мм або бородок з конусним кінцем.
8. З метою безпеки, для уникнення травм збірку слід проводити в тряпочних рукавичках.

Збір каркаса теплиці

Каркас збирається із дуг і повздовжніх деталей. В даному каркасі 17 дуг (мал.1)

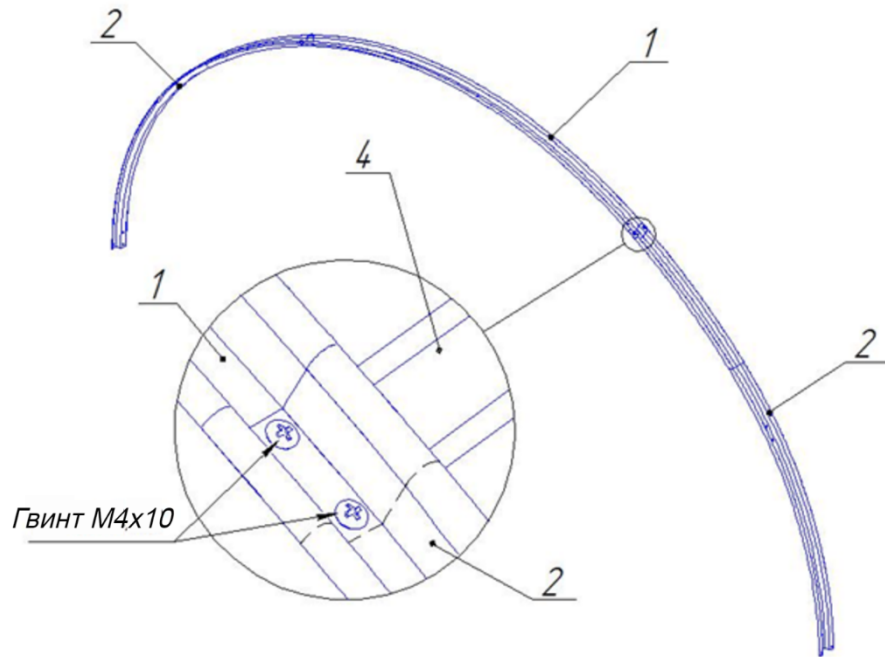

Мал.1

Далі потрібно прикріпити повздовжні елементи. В кожному повздовжньому ряді 6 деталей - №4-№6-№6-№6-№6-№6-№4 (мал.2).

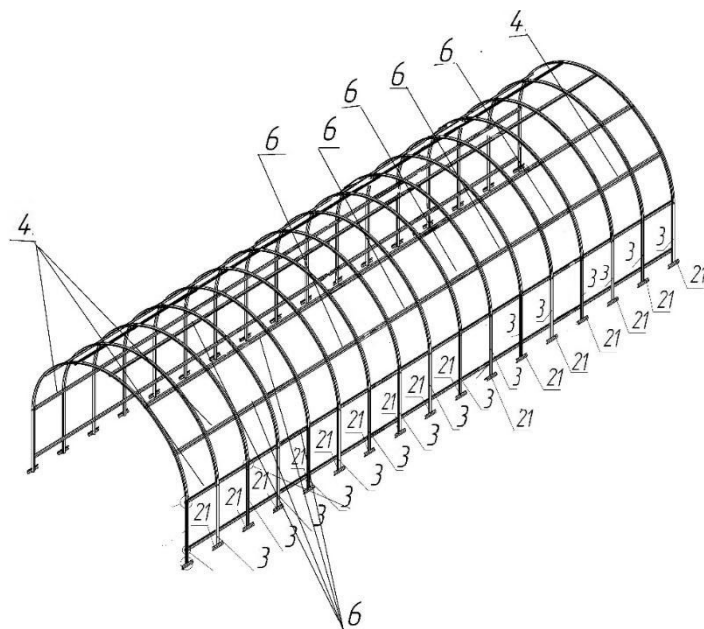

Мал.2.

З'єднуємо елементом №4 дві дуги посередині елементів № 1, далі кріпимо наступні ряди ліворуч і праворуч від центрального. Вони кріпляться в місцях з'єднання двох деталей № 1 та № 2 в першій дузі і в місці з'єднання деталей № 1 і № 2 на другий дузі. Потім кріпимо наступні ряди по центру деталей № 2. Друга дуга кріпиться до середини деталі № 4 і № 6 і т. д.

Зверніть увагу на те, що деталі № 4 і № 6 кріпляться лицьовою стороною до тильної сторони деталей №2. За таким же принципом збираємо весь каркас: до деталей № 4 кріпимо продовження поздовжнього ряду деталі №6, потім до деталей № 6 кріпимо деталі № 6 і т. д. (мал.2).

Далі кріпимо до всіх дуг деталі № 3, потім кріпимо внизу до деталей № 3 якоря - деталь № 21 (мал.3, вузол G), далі кріпимо 2 поздовжніх ряди до деталей № 3 (мал.3, вузол D,E).

В результаті отримуємо зібраний каркас. Далі нам потрібно зібрати торцеві частини каркаса.

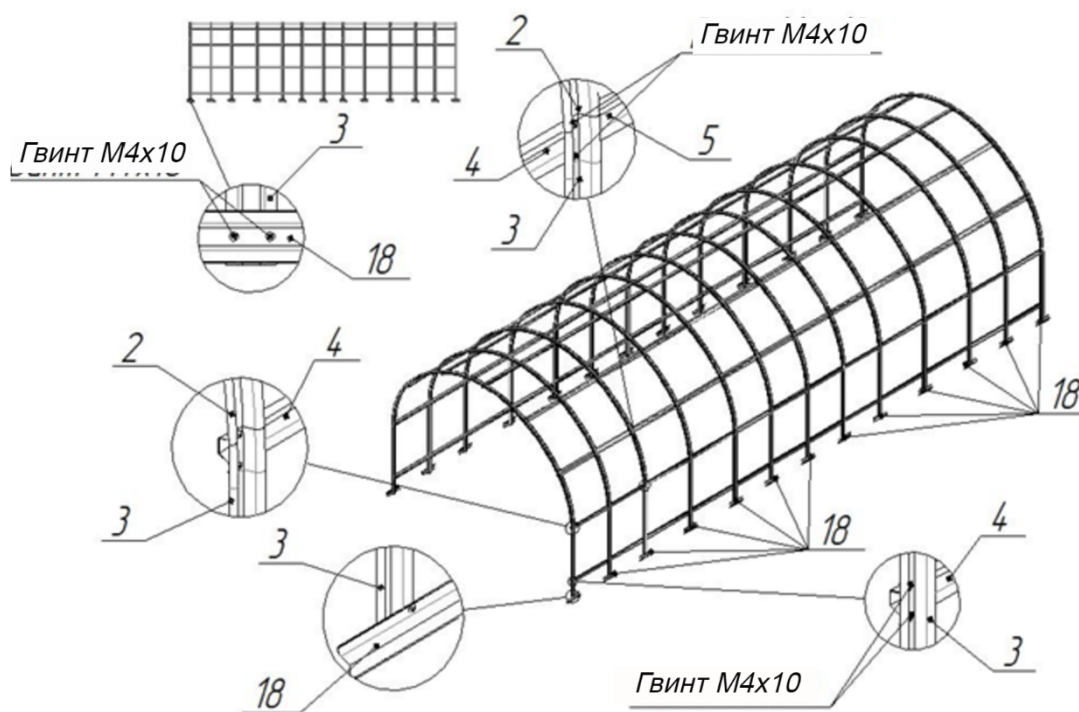

Мал.3

Збір торцевих частин

Кріпимо кутики (мал.4, вузол Н,І,К). До цих кутиків кріпимо деталі №8 і 7 (мал. 4, вузол Н,І), до деталей № 8 і 7 кріпимо деталі №10 і 9 (мал.4, вузол К, J) , потім кріпимо кутики і деталі №14 і 13 (мал.4, вузол L, M, N, O).

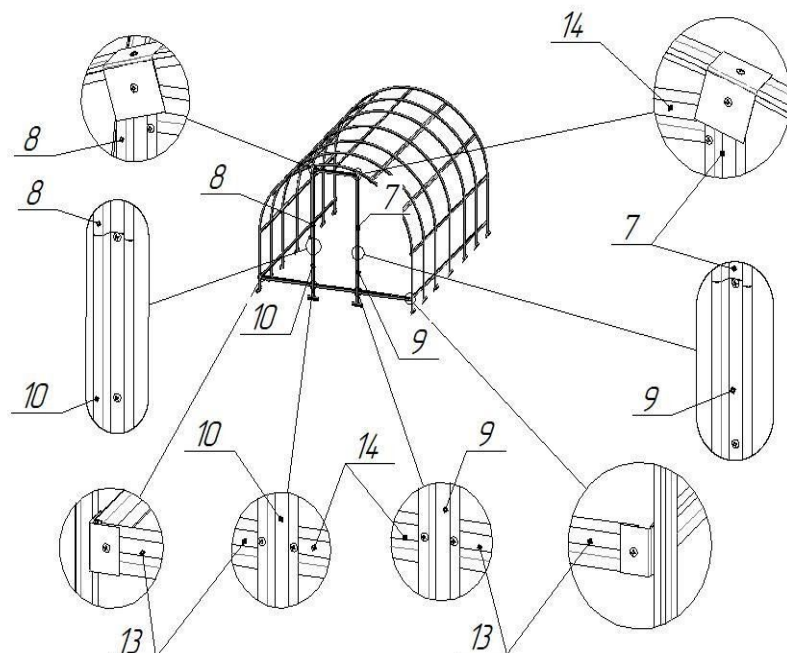

Мал.4

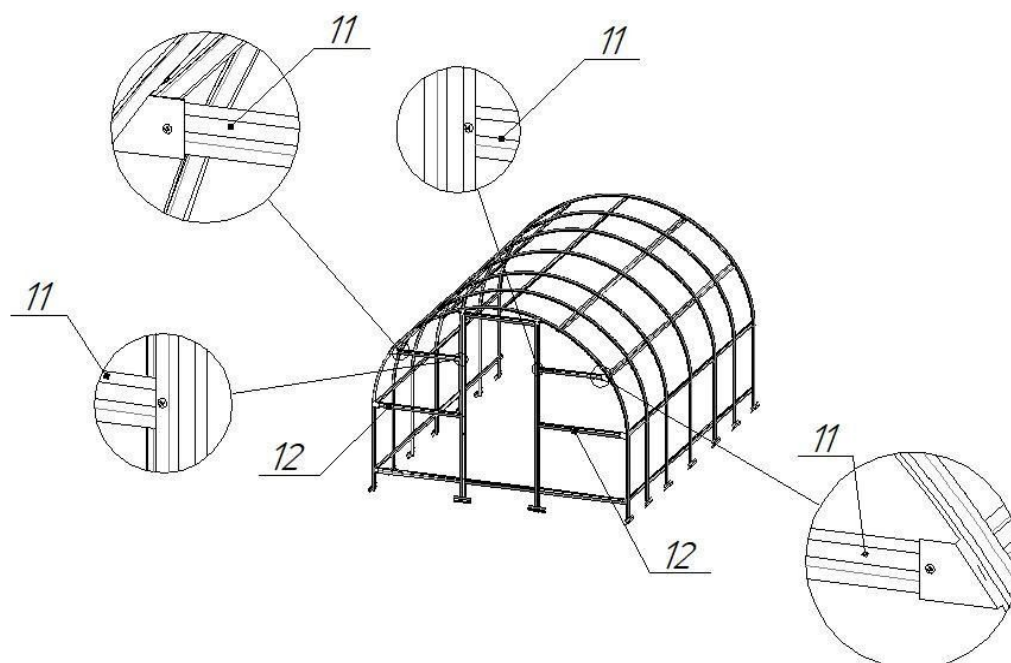

Мал.5

Далі кріпимо кутики і потім деталі №12 і №11 (мал.5, вузол S, U, R, P).

Далі кріпимо деталі № 15, вони однакові зліва і справа (мал. 5, вузол Р, Q).

Збір дверей

Потрібно зібрати чотири однакові фрамуги (мал.6).

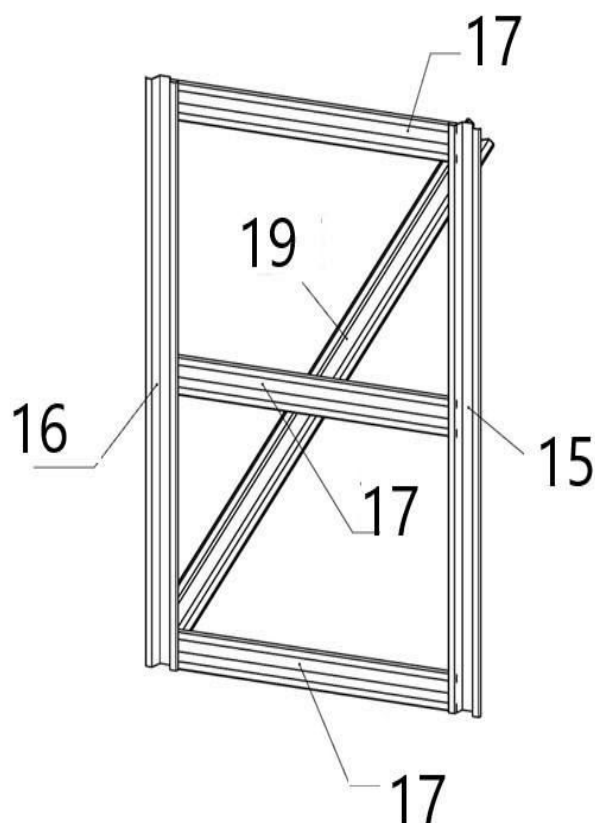

Мал.6

З обох сторін по два фрамуги (двері).

Кріплення полікарбонату

У комплекті теплиці йде 7 листів полікарбонату, один лист ріжеться навпіл на дві частини - кожна частина 2,1*3 м. Кожен такий лист кріпимо на торець (мал.8) за допомогою термошайб і болтів 4*30, а потім обрізаємо по контуру дуги (мал.9). Після того, як закріпили полікарбонат до торців теплиці, нам потрібно вирізати двері та кватирки, це можна зробити будь-яким гострим ножем або електролобзиком.

Після цього приступаємо до кріплення листів на верх теплиці. Дуга теплиці розрахована так, щоб вистачало листа полікарбоната для накриття всієї довжини дуги без підрізування. Накриваємо першим листом, потім в нахлест кріпиться другий лист і т. д. Листи кріпляться термошайбами і болтами 4*30 (мал.10)

ВАЖЛИВО: полікарбонат має дві сторони, одна покрита УФ-захистом (вона маркована, є напис про наявність захисту), а друга сторона – беззахисний УФ (на ній наклеєна прозора плівка). Ви повинні кріпити вгору тією стороною, яка має УФ захист! Якщо прикріпити листи неправильно, вони стануть непридатні протягом 1-2 років

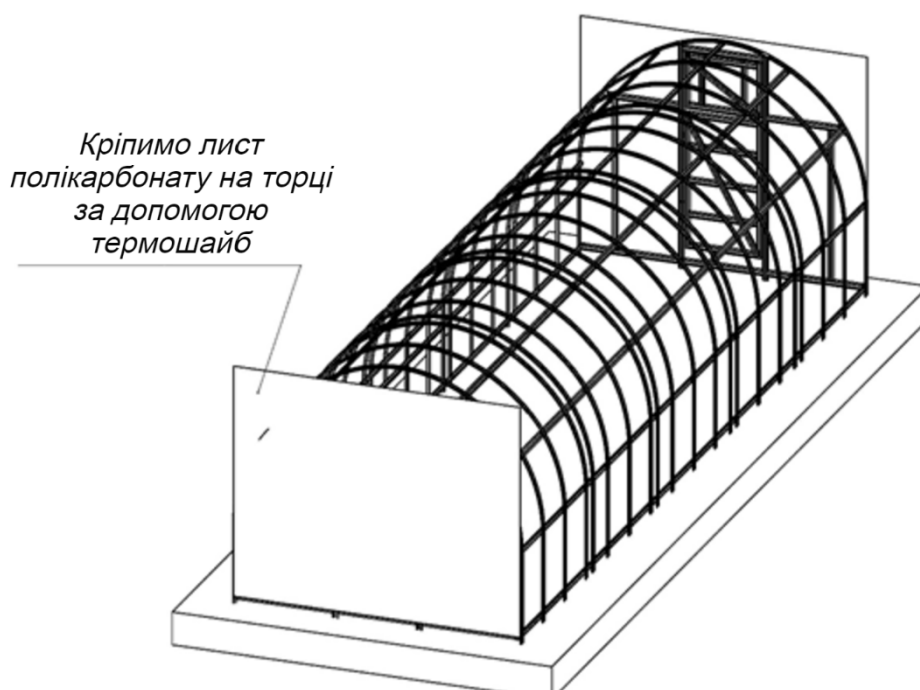

Мал.8

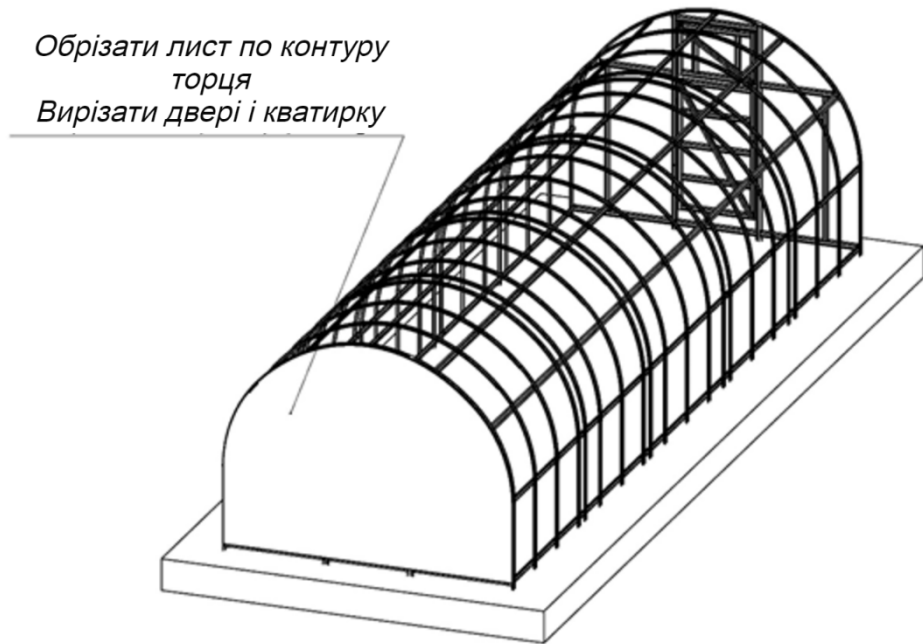

Мал.9

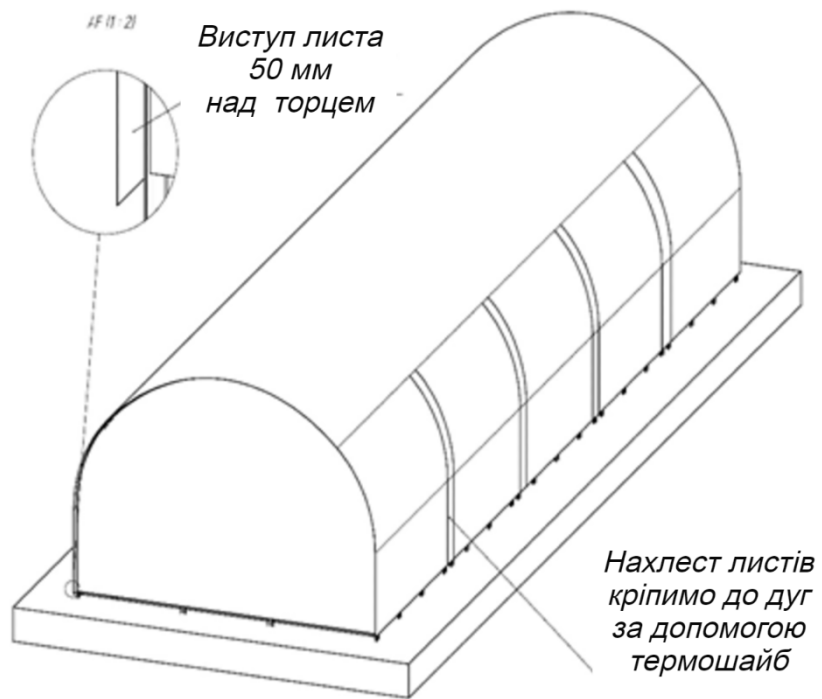

Мал.10

Кріплення плівки

Теплиця комплектується металевими притисками для кріплення плівки, плівка кріпиться зверху. В елементах є отвори для притисків. Таким же чином плівка кріпиться до торця, майже у всіх елементах торця існують отвори для притисків. Звертаємо вашу увагу, на те, що довжина дуги 7 м а довжина плівки 6 м, залишок плівки з торця вам стане в нагоді для дошивки плівки по дузі.

**По питаннях монтажу та комплектації звертатись по
тел. 0994727051**