

**БОЛТЫ ОТКИДНЫЕ
С ТРАПЕЦЕИДАЛЬНОЙ РЕЗЬБОЙ**

КОНСТРУКЦИЯ

Издание официальное

М Е Ж Г О С У Д А Р С Т В Е Н Н Ы Й С Т А Н Д А Р Т**БОЛТЫ ОТКИДНЫЕ С ТРАПЕЦЕИДАЛЬНОЙ РЕЗЬБОЙ****Конструкция**Eye bolts with acme-thread.
Design**ГОСТ**
14725—69

МКС 25.060.99

Постановлением Комитета стандартов, мер и измерительных приборов при Совете Министров СССР от 13 июня 1969 г. № 680 дата введения установлена

01.07.70

Ограничение срока действия снято Постановлением Госстандарта СССР от 20.04.89 № 1027

Настоящий стандарт распространяется на откидные болты с трапецеидальной резьбой, предназначенные для станочных приспособлений.

1. Конструкция и размеры болтов должны соответствовать указанным на чертеже и в таблице.

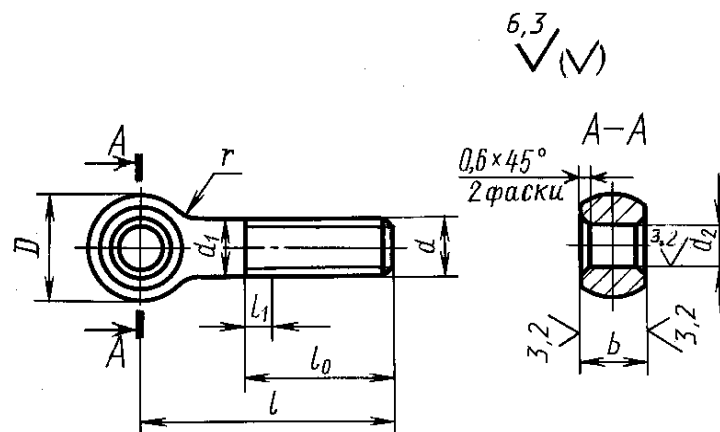

Издание официальное

Перепечатка воспрещена

Издание (январь 2005 г.) с Изменениями № 1, 2, утвержденными в июне 1980 г., апреле 1989 г.
(ИУС 9—80, 7—89).

© ИПК Издательство стандартов, 2005

Размеры в мм

Обозначение болтов	Применяемость	d	l		D	d_1	d_2 D11	b d11	l_0	Длина сбегача l_1 , не более	r	Δ^*	Масса, кг \approx
			Номин.	Пред. откл.									
7002-0641		Tr 16 × 4	70	±1,8	28	16	12	18	50	8	6	0,5	0,129
7002-0642			80										0,145
7002-0643			90										0,160
7002-0644			100										0,176
7002-0645			110										0,192
7002-0646			125	0,216									
7002-0647			140	±2,0									0,239
7002-0648			160										0,271
7002-0649			180										0,303
7002-0650			200										0,334
7002-0651		Tr 20 × 4	90		±1,8	34	20	16	22	60		0,6	0,262
7002-0652			100	0,286									
7002-0653			110	0,311									
7002-0654			125	0,348									
7002-0655			140	±2,0									0,385
7002-0656			160		0,430								
7002-0657			180		0,470								
7002-0658			200		0,529								
7002-0659			220		±2,5								0,578
7002-0660			250	0,652									
7002-0661		Tr 24 × 5	100	±1,8	42	24	20	25	70	10	0,7	0,416	
7002-0662			110									0,451	
7002-0663			125									0,505	
7002-0664			140									±2,0	0,558
7002-0665			160										0,622
7002-0666			180	0,693									
7002-0667			200	0,765									
7002-0668			220	±2,5									0,836
7002-0669			250									0,942	
7002-0670			280									1,049	
7002-0671		Tr 30 × 6	125		±1,8	52	30	25	32	80	12	0,8	0,834
7002-0672			140	0,917									
7002-0673			160	±2,0									1,018
7002-0674			180										1,130
7002-0675			200										1,240
7002-0676			220		±2,5								1,350
7002-0677			250										1,517
7002-0678			280	1,683									
7002-0679			320	±3,0									1,905

* Допускаемое смещение оси головки относительно оси стержня.

Пример условного обозначения откидного болта с трапецидальной резьбой размерами $d = \text{Tr } 16 \times 4$, $l = 70$ мм:

Болт 7002—0641 ГОСТ 14725—69

(Измененная редакция, Изм. № 1, 2).

2. Материал — сталь марки 45 по ГОСТ 1050—88. Допускается замена на сталь других марок с механическими свойствами не ниже, чем у стали марки 45.

3. Твердость — 33 . . . 38 НРС.

4. Неуказанные предельные отклонения размеров: $h_{14}, \pm \frac{t_2}{2}$.

(Измененная редакция, Изм. № 2).

5. Предельные отклонения от перпендикулярности оси отверстия головки к оси стержня болта — по 12-й степени точности ГОСТ 24643—81.

6. Резьба трапецидальная — по ГОСТ 24738—81. Поле допуска резьбы — 8e по ГОСТ 9562—81.

(Измененная редакция, Изм. № 2).

7. Размеры фасок для резьбы — по ГОСТ 10549—80.

8. **(Исключен, Изм. № 1).**

9. Покрытие — Хим. Окс. прм (обозначение покрытия — по ГОСТ 9.306—85). По соглашению с потребителем допускается применение других видов защитных покрытий.

10. Остальные технические требования — по ГОСТ 1759.0—87.

11. Маркировать: наименование изделия, его обозначение, обозначение настоящего стандарта и товарный знак предприятия-изготовителя. Маркировку нанести на тару или упаковку для партии болтов одного типоразмера.

Редактор *Р.Г. Говердовская*
Технический редактор *Н.С. Гришанова*
Корректор *М.И. Першина*
Компьютерная верстка *И.А. Налейкиной*

Изд. лиц. № 02354 от 14.07.2000. Сдано в набор 28.02.2005. Подписано в печать 18.03.2005. Усл. печ.л. 0,47. Уч.-изд.л. 0,30.
Тираж 199 экз. С 655. Зак. 156.

ИПК Издательство стандартов, 107076 Москва, Колодезный пер., 14.
<http://www.standards.ru> e-mail: info@standards.ru

Набрано в Издательстве на ПЭВМ

Отпечатано в филиале ИПК Издательство стандартов — тип. «Московский печатник», 105062 Москва, Лялин пер., 6.
Плр № 080102