



FRONT MUD FLAPS

Přední lapače nečistot
Schmutzfänger vorn

Fitting instructions/ Montážní návod/ Montageanleitung

KAROQ (NU)

Order Number/ Objednací číslo/ Bestellnummer
57A 075 111, 57A 075 111A

Notes to the text/ Poznámky k textu/ Anmerkungen zum Text



Caution.

Texts with this symbol warn against the risk of injury of the person performing the assembly, or to potential risk of damage to the vehicle if the operation is performed improperly.

Pozor.

Texty s tímto symbolem upozorňují na možnost poranění osoby provádějící montáž popř. možnost poškození vozu při neopatrném provedení operace.

Achtung.

Texte mit diesem Symbol weisen auf Verletzungsgefahren bei Personen oder auf eventuelle Beschädigungen des Wagens bei unachtsamer Durchführung der Operation hin.



Attention.

Texts with this symbol contain instructions emphasizing accuracy of performance of particular operation.

Upozornění.

Texty s tímto symbolem obsahují pokyny s důrazem na přesnost provedení dané operace.

Hinweis.

Texte mit diesem Symbol enthalten Hinweise auf die Ausführungsgenauigkeit der jeweiligen Operation.

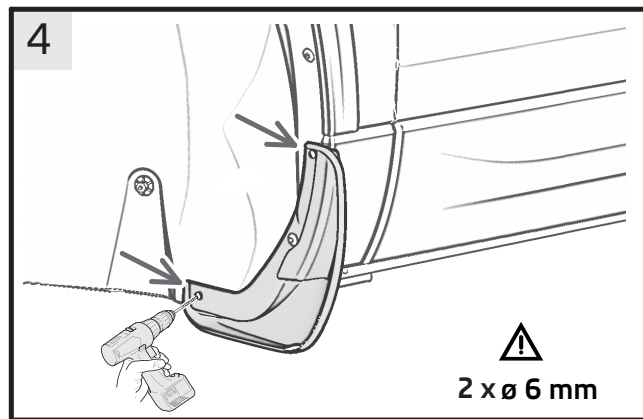
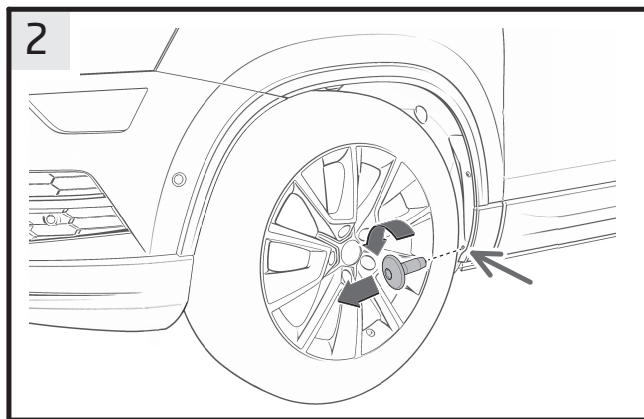
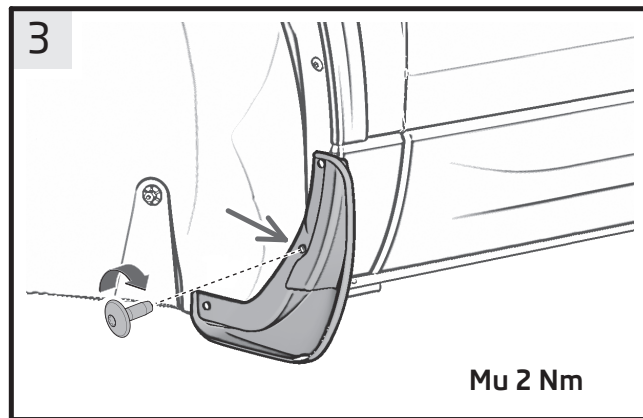
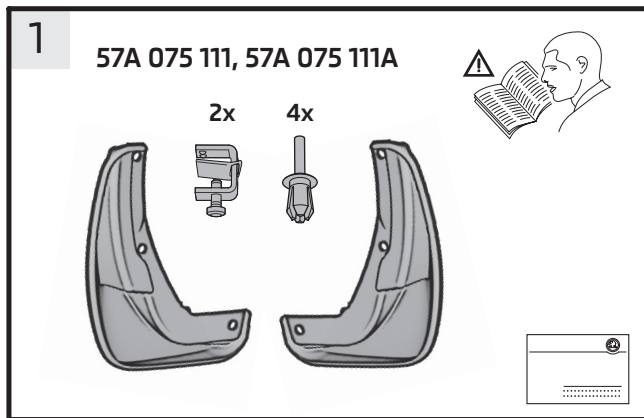

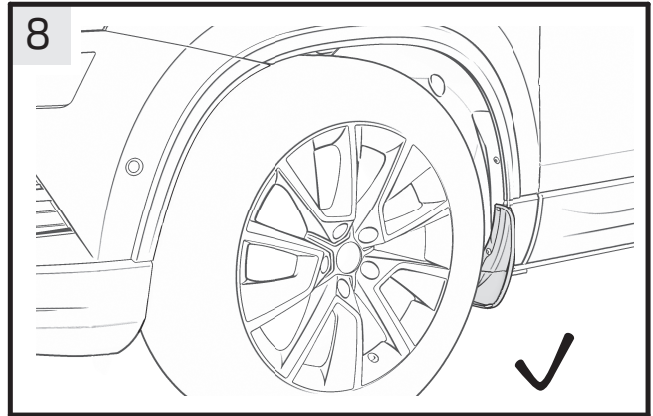
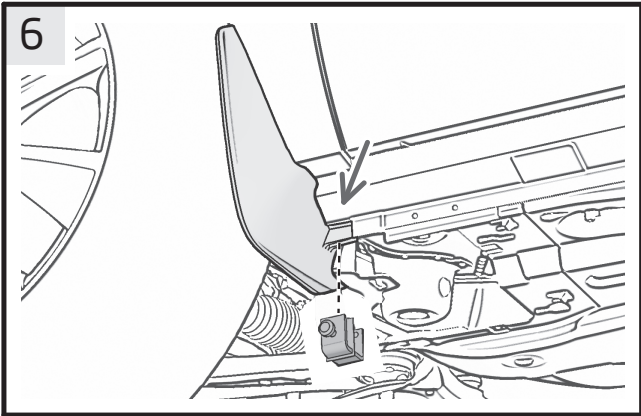
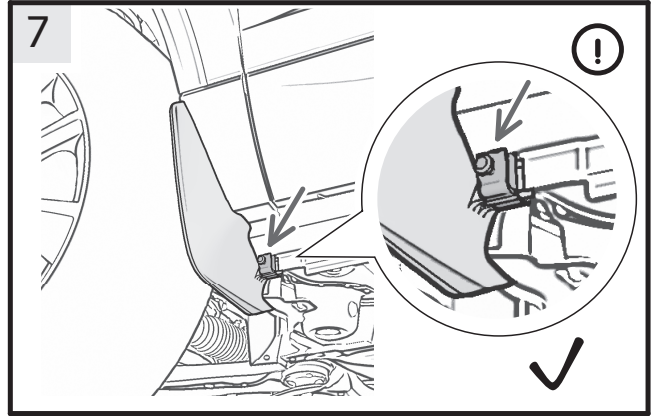
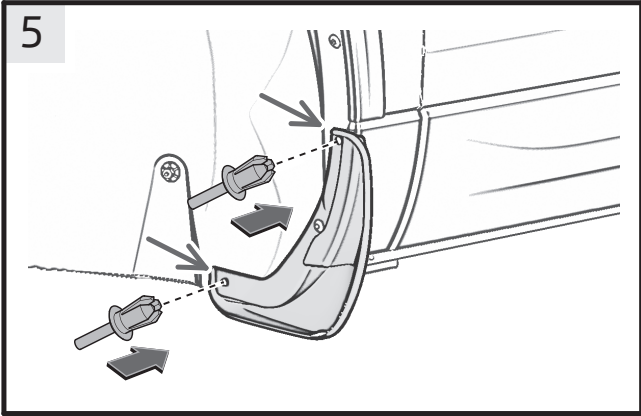

EN - Front mud flaps

ŠKODA KAROQ (NU)

The front mud flaps with order no. 57A 075 111 are designed for vehicles with plastic wheel arch extensions (PR-6EE).
The front mud flaps with order no. 57A 075 111 are designed for vehicles without plastic wheel arch extensions (PR-6EA).

The front mud flaps are fitted as shown in the figures.



Please note: The vehicle must be clean before the component can be fitted.

The instructions describe the procedure for fitting the front mud flap on the left-hand side of the vehicle.

The procedure for fitting the front mud flap to the right-hand side of the vehicle is exactly the same.

Fig. 2 - Place the vehicle on the arms of the workshop lifting platform and raise it accordingly, then remove the screw from the wheel arch (see arrow).

Fig. 3 - Position the front mud flap on the vehicle such that the tabs fit onto the bottom beam. Start by screwing in the screw in the centre of the mud flap (see arrow). Tighten the screw to 2 Nm.

Fig. 4 - Next, drill holes with a diameter of 6 mm (see arrows).



Caution: Only drill through the plastic wall of the wheel arch. The components behind the wheel arch must not be damaged.

Fig. 5 - Insert an expanding rivet into the drilled holes. Secure the rivet by pushing in the plastic pin (see arrows).

Fig. 6, 7 - In the lower section of the front mud flap, fit a retaining clamp (see arrow) in the correct position such that, when the screw is tightened, the clamp cannot slip outside the tabs on the mud flap (see detail). Fully tighten the screw, checking the position of the retaining clamp as you do so.

CZ - Přední lapače nečistot

ŠKODA KAROQ (NU)

Přední lapače nečistot objednáací číslo 57A 075 111 jsou určeny pro vozy s plastovými lemy blatníku (PR-6EE).

Přední lapače nečistot objednáací číslo 57A 075 111A jsou určeny pro vozy bez plastových lemů blatníku (PR-6EA).

Montáž předních lapačů proveďte dle obrázků.



Upozornění. Před montáží dílu musí být vůz čistý.

V návodu je popsána montáž předního lapače na levé straně vozu.

Montáž předního lapače na pravou stranu proveďte stejným způsobem.

Obr. 2 - ustavte vozidlo na ramena dílenského zvedáku a vyzvedněte jej do potřebné výšky, následně demontujte šroub z podběhu vozu -šípka- .

Obr. 3 - přední lapač ustavte na vůz tak, aby jazýčky byly nasunuty na stojíně prahu vozu. Nejprve přišroubujte šroub na středu lapače -šípka-. Šroub utáhněte na utahovací moment 2 Nm.

Obr. 4 - následně vyvrtejte otvory o průměru 6 mm -šípky-.



Pozor. Vrtat pouze přes plast podběhu. Nesmí dojít k poškození dílů za podběhem.

Obr. 5 - do vyvrтанých otvorů zasuňte rozpěrný nýt. Nýt zajistíte zamáčknutím plastového kolíčku -šípky-.

Obr. 6, 7 - na spodní část předního lapače nasuňte ve správné poloze upevňovací sponu -šípka- tak, aby se spona při utahování šroubu neposunula mimo jazýčky lapače dle detailu. Šroub opatrně utáhněte a zároveň při utahování kontrolujte polohu sponky.

DE - Schmutzfänger-Satz vorn

ŠKODA KAROQ (NU)

Der Schmutzfänger-Satz vorn Bestellnummer 57A 075 111 ist für Fahrzeuge mit Kunststoff-Kotflügelverbreiterungen (PR-6EE) vorgesehen.
Der Schmutzfänger-Satz vorn Bestellnummer 57A 075 111A ist für Fahrzeuge ohne Kunststoff-Kotflügelverbreiterungen (PR-6EA) vorgesehen.

Die Montage der Schmutzfänger vorn erfolgt laut Abbildungen.



Hinweis. Das Fahrzeug muss vor der Montage des Teils sauber sein.

In der Anleitung ist die Montage des Schmutzfängers vorn auf der linken Fahrzeugseite beschrieben.

Die Montage des Schmutzfängers vorn auf der rechten Fahrzeugseite erfolgt identisch.

Abb. 2 - das Fahrzeug auf die Arme der Werkstatt-Hebebühne stellen und entsprechend hochheben, anschließend die Schraube vom Radhaus abbauen -Pfeil-.

Abb. 3 - den Schmutzfänger vorn an das Fahrzeug ansetzen, sodass die Laschen am Unterholm anliegen. Zuerst die Schraube in der Mitte des Schmutzfängers einschrauben -Pfeil-. Die Schraube mit 2 Nm festziehen.

Abb. 4 - anschließend Bohrungen mit einem Durchmesser von 6 mm herstellen -Pfeile-.



Achtung. Nur durch die Kunststoffwand des Radhauses bohren. Die Teile hinter dem Radhaus dürfen nicht beschädigt werden.

Abb. 5 - in die hergestellten Bohrungen einen Spreizniet einschieben. Den Niet durch Eindrücken des Kunststoffstifts sichern -Pfeile-.

Abb. 6, 7 - im unteren Bereich des Schmutzfängers vorn eine Halteklammer -Pfeil- in korrekter Position aufstecken, sodass diese beim Anziehen der Schraube nicht außerhalb der Laschen des Schmutzfängers verrutscht -siehe Detail-. Die Schraube vorsichtig anziehen und dabei die Position der Halteklammer prüfen.

ES - Kit de guardabarros delantero

ŠKODA KAROQ (NU)

El kit de guardabarros delantero con número de pedido 57A 075 111 está concebido para vehículos con extensiones de plástico y guardabarros (PR-6EE).
El kit de guardabarros delantero con número de pedido 57A 075 111A está concebido para vehículos sin extensiones de plástico y guardabarros (PR-6EA).

El montaje del guardabarros delantero se realiza según lo indicado en las figuras.



Nota: El vehículo deberá estar completamente limpio antes de montar la pieza.

En el manual se describe el montaje del guardabarros delantero en el lado izquierdo del vehículo.

El montaje del guardabarros delantero en el lado derecho del vehículo se realiza de la misma manera.

Fig. 2: colocar el vehículo sobre los brazos de la plataforma elevadora del taller y elevarlo tanto como sea necesario; a continuación, desmontar los dos tornillos de pasarruedas (flechas).

Fig. 3: colocar el guardabarros delantero en el vehículo de forma que las lengüetas queden ajustadas al larguero inferior. Enroscar primero los tornillos en el medio del guardabarros (flecha). Apretar el tornillo con 2 Nm.

Fig. 4: A continuación, realizar perforaciones con un diámetro de 6 mm (flecha).



Atención: Taladrar atravesando solamente la pared de plástico del pasarruedas. Las piezas situadas detrás del pasarruedas no deben resultar dañadas.

Fig. 5: introducir un remache de expansión en las perforaciones realizadas. Asegurar el remache presionando la espiga de plástico (flecha).

Fig. 6, 7: encajar una pinza de sujeción (flecha) en la posición correcta de la parte inferior del guardabarros delantero de forma que no se mueva fuera de las lengüetas del guardabarros al apretar el tornillo (véase la ampliación). Apretar con cuidado el tornillo comprobando al mismo tiempo que la pinza de sujeción mantenga su posición.

FR - Jeu de bavettes avant

ŠKODA KAROQ (NU)

Le jeu de bavette avant réf. 57A 075 111 est destiné aux véhicules avec élargisseurs d'aile en plastique (PR-6EE).
Le jeu de bavette avant réf. 57A 075 111A est destiné aux véhicules sans élargisseurs d'aile en plastique (PR-6EA).

Le montage des bavettes avant se déroule conformément aux illustrations.



Remarque. Le véhicule doit, avant la procédure de montage, être parfaitement propre.

La notice présente la procédure de montage de la bavette avant sur le côté gauche du véhicule.

La procédure pour la bavette avant droite est identique.

Fig. 2 - placer le véhicule sur les bras du pont élévateur d'atelier et lever, puis retirer la vis du passage de roue (flèche).

Fig. 3 - placer la bavette avant sur le véhicule, de sorte que les languettes soient contre le longeron. Serrer d'abord la vis au centre de la bavette (flèche). Serrer la vis à 2 Nm.

Fig. 4 - réaliser ensuite des perçages d'un diamètre de 6 mm (flèches).



Attention. Percer uniquement à travers la paroi en plastique du passage de roue. Les éléments derrière le passage de roue ne doivent pas être endommagés.

Fig. 5 - introduire un rivet à expansion dans les perçages réalisés. Fixer le rivet en enfonçant la tige en plastique (flèches).

Fig. 6, 7 - dans la partie inférieure de la bavette avant, mettre en place une agrafe (flèche) à l'emplacement approprié, de sorte que la vis ne glisse pas hors des languettes de la bavette lors du serrage (voir l'encadré). Serrer précautionneusement la vis en vérifiant la position de l'agrafe.

IT - Set parafangho anteriore

ŠKODA KAROQ (NU)

Il set parafangho anteriore n. d'ordine 57A 075 111 è destinato alle vetture con estensioni per parafanghi in plastica (PR-6EE).

Il set parafangho anteriore n. d'ordine 57A 075 111A è destinato alle vetture senza estensioni per parafanghi in plastica (PR-6EA).

Il montaggio del parafangho anteriore dovrà essere realizzato secondo quanto indicato nelle figure.



Avvertenza. Prima di procedere al montaggio del componente, la vettura deve essere perfettamente pulita.

Nelle Istruzioni è descritta l'applicazione del parafangho anteriore sul lato sinistro della vettura.

Il montaggio del parafangho anteriore sul lato destro della vettura sarà effettuato in modo identico.

Fig. 2 - collocare la vettura sul ponte in officina e quindi sollevarla. Successivamente smontare entrambe le viti dal passaruota - frecce -.

Fig. 3 - applicare alla vettura il parafangho anteriore, in maniera tale che le linguette combacino sul longerone sottoporta. Dapprima avvitare la vite centrale del parafangho - freccia - . Stringere la vite con 2 Nm.

Fig. 4 - Infine realizzare un foro di diametro 6 mm.



Attenzione. Forare solo attraverso la parete in plastica del passaruota. Non danneggiare i pezzi che si trovano dietro al passaruota.

Fig. 5 - Nel foro così realizzato inserire una clip di fissaggio. Fissare il rivetto premendo la penna in plastica -frecce -.

Fig. 6, 7 - nell'area inferiore del parafangho anteriore inserire una clip di fissaggio - freccia - in posizione corretta, in maniera tale che durante il serraggio della vite questa non fuoriesca dalle linguette del parafangho - vedi dettaglio -. Stringere la vite con attenzione, controllando la posizione della clip di fissaggio.

SV - Främre stänklappsats

ŠKODA KAROQ (NU)

Främre stänklappsats fram med beställningsnummer 57A 075 111 är avsedd för bilar med stänkskämsbreddning av plast (PR-6EE).

Främre stänklappsats med beställningsnummer 57A 075 111A är avsedd för bilar utan stänkskämsbreddning av plast (PR-6EA).

De främre stänklapparna monteras enligt anvisningarna på bilderna.



Anmärkning. Bilen måste vara helt ren innan komponenterna monteras.

Handledningen beskriver montering av den främre stänklappen på vänster sida av bilen.

Den främre stänklappen på höger sida monteras likadant.

Bild 2 - Ställ bilen på pelarlyften och lyft upp den. Ta sedan bort skruven från hjulhuset (pil).

Bild 3 - Placera stänklappen framtill på bilen så att flikarna ligger mot tröskelbalcken. Skruva först i skruven mitt på stänklappen (pil). Dra åt skruven med 2 Nm.

Bild 4 - Borra sedan håll med en diameter på 6 mm (pilar).



Obs! Borra endast genom hjulhusets plastvägg. Se till att delarna bakom hjulhuset inte skadas.

Bild 5 - För in en expandernit i de borrade hålen. Säkra niten genom att trycka in plaststiftet (pilar).

Bild 6, 7 - Sätt en klammer nedtill på den främre stänklappen (pil). Placera klammern så att den inte hamnar utanför stänklappens flikar när skruven dras åt (se detaljbild). Dra försiktigt åt skruven och kontrollera klammerns position.

NL - Spatlapset vooraan

ŠKODA KAROQ (NU)

De spatlappenset vooraan bestelnummer 57A 075 111 is bedoeld voor voertuigen met kunststof achterschermverbreeders (PR-6EE). De spatlappenset vooraan bestelnummer 57A 075 111A is bedoeld voor voertuigen zonder kunststof achterschermverbreeders (PR-6EA).

De montage van de spatlappen vooraan gebeurt zoals op de afbeeldingen is aangegeven.



Opmerking. Het voertuig moet voor het monteren van het onderdeel volkomen schoon zijn.

In de handleiding is de montage van de spatlap vooraan aan de linker voertuigzijde beschreven.

De montage van de spatlap vooraan aan de rechter voertuigzijde gebeurt op dezelfde manier.

Afb. 2 - Het voertuig op de armen van de hefbrug plaatsen en tot de gewenste hoogte opheffen, vervolgens de schroeven van de wielkast uitschroeven -pijl-.

Afb. 3 - De spatlap vooraan tegen het voertuig drukken zodat de lippen tegen de onderkant van de dorpel liggen. Eerst de schroef in het midden van de spatlap inschroeven -pijl-. De schroef met 2 Nm vastdraaien.

Afb. 4 - Vervolgens boorgaten met een diameter van 6 mm aanbrengen -pijlen-.



Let op. Alleen door de kunststofwand van de wielkast boren. De onderdelen achter de wielkast mogen niet beschadigd worden.

Afb. 5 - In de aangebrachte boorgaten een spreidniet schuiven. De niet door indrukken van de kunststof stift borgen -pijlen-.

Afb. 6, 7 - In het onderste bereik van de spatlap vooraan een klemmetje -pijl- in de correcte positie opsteken zodat deze bij het vastdraaien van de schroef niet buiten de lippen van de spatlap verschuift, zie detail. De schroef voorzichtig vastdraaien en daarbij de positie van het klemmetje controleren.

PL - Komplet przednich fartuchów błotników

ŠKODA KAROQ (NU)

Zestaw przednich fartuchów błotników o numerze katalogowym 57A 075 111 jest przeznaczony do pojazdów z poszerzeniami błotników z tworzywa sztucznego (PR-6EE).

Zestaw przednich fartuchów błotników o numerze części 57A 075 111 jest przeznaczony do pojazdów bez poszerzeń błotników z tworzywa sztucznego (PR-6EA).

Montaż przednich fartuchów błotników odbywa się zgodnie z ilustracjami.



Wskazówka. Przed montażem części pojazd musi być czysty.

W instrukcji opisany jest montaż przedniego fartucha błotnika po lewej stronie pojazdu.

Montaż przedniego fartucha błotnika po prawej stronie pojazdu przebiega identycznie.

Rys. 2 - Ustawić pojazd na ramionach podnośnika warsztatowego i podnieść, następnie wymontować śrubę z nadkola -strzałka-.

Rys. 3 - przyłożyć przedni fartuch błotnika do samochodu w taki sposób, aby języki przylegały do progu. Wkręcić najpierw śrubę na środku fartucha błotnika -strzałka-. Dokręcić śrubę momentem 2 Nm.

Rys. 4 - Następnie wywiercić otwory o średnicy 6 mm -strzałki-.



Uwaga. Nawiercić tylko ścianę nadkola z tworzywa sztucznego. Nie wolno uszkodzić elementów za nadkolem.

Rys. 5 - W nawiercone otwory wsunąć nit rozprężny. Zamocować nit, wciskając trzpień z tworzywa -strzałki-.

Rys. 6, 7 - W dolnej części przedniego fartucha błotnika zamocować klamrę mocującą -strzałka- w prawidłowej pozycji, aby przy dokręcaniu śruby nie przesunęła się ona poza języki fartucha błotnika -patrz szczegół- . Ostrożnie dokręcić śrubę, sprawdzając przy tym pozycję klamry mocującej.

SK - Predné lapače nečistôt

ŠKODA KAROQ (NU)

Predné lapače nečistôt, objednávacie číslo 57A 075 111, sú určené pre vozidlá s plastovými lemmami blatníka (PR-6EE).

Predné lapače nečistôt, objednávacie číslo 57A 075 111A, sú určené pre vozidlá bez plastových lemov blatníka (PR-6EA).

Montáž predných lapačov vykonajte podľa obrázkov.



Upozornenie. Pred montážou dielu musí byť vozidlo čisté.

V návode je opísaná montáž predného lapača na ľavej strane vozidla.

Montáž predného lapača na pravú stranu vykonajte rovnakým spôsobom.

Obr. 2 – vyrovajte vozidlo na ramená dielenského zdviháka a zdvihnite ho do potrebnej výšky, následne demontujte skrutku z podbehu vozidla -šípka- .

Obr. 3 – predný lapač vyrovajte na vozidlo tak, aby jazýčky boli nasunuté na stojane prahu vozidla. Najprv priskrutkujte skrutku v strede lapača -šípka-. Skrutku utiahnite na ťahovací moment 2 Nm.

Obr. 4 – následne vyvrtajte otvory s priemerom 6 mm -šípky-.



Pozor! Vrtajte len cez plast podbehu. Nesmie dôjsť k poškodeniu dielov za podbohem.

Obr. 5 – do vyvrtaných otvorov zasuňte rozperný nit. Nit zaistíte zatlačením plastového kulička -šípky-.

Obr. 6, 7 – na spodnú časť predného lapača nasuňte v správnej polohe upevňovací sponu -šípka- tak, aby sa spona pri ťahovaní skrutky neposunula mimo jazýčkov lapača podľa detailu. Skrutku opatrne utiahnite a zároveň pri ťahovaní kontrolujte polohu spony.

RU - Комплект передних брызговиков

ŠKODA KAROQ (NU)

Комплект передних брызговиков, номер для заказа 57A 075 111, предназначен для автомобилей с пластиковыми расширениями задних крыльев (PR-6EE).
Комплект передних брызговиков, номер для заказа 57A 075 111A, предназначен для автомобилей без пластиковых расширений задних крыльев (PR-6EA).

Монтаж передних брызговиков производится в соответствии с рисунками.



Указание Для монтажа детали автомобиль должен быть совершенно чистым.

В руководстве описан монтаж переднего брызговика с левой стороны автомобиля.

Монтаж переднего брызговика с правой стороны автомобиля производится аналогично.

Рис. 2 — Поставьте автомобиль на лапы автомобильного подъемника в мастерской и поднимите на нужную высоту, после этого удалите винт из колесной ниши (см. стрелки).

Рис. 3 — Приложите передний брызговик к автомобилю таким образом, чтобы его язычки прилегали к продольной балке. Сначала ввинтите винт в центре брызговика (см. стрелку). Затяните винт с усилием 2 Nm.

Рис. 4 — Затем просверлите отверстия диаметром 6 мм (см. стрелки).



Внимание! Сверлить нужно только в пластиковой стенке колесной ниши. Не повредите детали, находящиеся за колесной нишей.

Рис. 5 — Вставьте в просверленные отверстия по насечной заклепке. Зафиксируйте заклепку, нажав на пластиковый штифт (см. стрелки).

Рис. 6, 7 — Установите в нижней части переднего брызговика фиксатор (стрелка) в нужном положении таким образом, чтобы при затягивании винта этот фиксатор не сползал с язычков брызговика (см. детальный рисунок). Осторожно затяните винт, контролируя при этом положение фиксатора.

HU - Első sárfogó gumi - készlet

ŠKODA KAROQ (NU)

Az 57A 075 111 cikkszámú sárfogógumi-készlet műanyag sárvédő-szélesítéssel felszerelt járművekre (PR-6EE) szerelhető fel.

Az 57A 075 111A cikkszámú sárfogógumi-készlet műanyag sárvédő-szélesítés nélküli járművekre (PR-6EA) szerelhető fel.

Az első sárfogó gumit az ábrák szerint kell felszerelni.



Megjegyzés. A járműnek az alkatrész felszerelése előtt tisztának kell lennie.

Ez az útmutató azt írja le, hogyan kell a bal első sárfogó gumit felszerelni a járműre.

A jobb első sárfogó gumit azonos módon kell felszerelni.

2. ábra - Álljon a járművel a csápos emelőre és emelje fel megfelelő magasságba, majd szerelje ki a kerékdob csavarját (lásd a nyilat).
3. ábra - Helyezze az első sárfogó gumit a járműre úgy, hogy a tartófülek felfeküdjenek a hossztartóra. Először a sárfogó gumi középső csavarját kell becsavarni (lásd a nyilat). A csavart 2 Nm nyomatékkal kell meghúzni.
4. ábra - Ezután készítsen 6 mm átmérőjű furatokat (lásd a nyilat).



Figyelem. Csak a kerékdob műanyag falát szabad átfúrni. A kerékdob mögötti alkatrészek nem sérülhetnek meg.

5. ábra - Helyezzen feszítőszegecset az elkészített furatokba. Rögzítse a szegecseket a műanyag csap benyomásával (lásd a nyilat).
- 6, 7. ábra - Illesszen az első sárfogó gumi alsó részére rögzítőkapcsot (lásd a nyilat) a megfelelő helyzetben úgy, hogy az a csavar meghúzásakor ne csússzon a sárvédő gumi föléin kívülre (lásd a részletrajzot). Óvatosan húzza meg a csavart, és közben ellenőrizze a rögzítőkapocs pozícióját.

RO - set apărătoare de noroi față

ŠKODA KAROQ (NU)

Numărul de comandă 57A 075 111 al setului de apărătoare de noroi din față este prevăzut pentru autovehiculele dotate cu extensiile de aripi din material plastic (PR-6EE).
Numărul de comandă 57A 075 111A al setului de apărătoare de noroi din față este prevăzut pentru autovehiculele fără extensiile de aripi din material plastic (PR-6EA).

Montajul apărătoarei de noroi față se realizează conform figurilor.



Indicație. Autovehiculul trebuie să fie curat înainte de montajul piesei.

În manual este descris montajul apărătoarei de noroi față pe partea stângă a autovehiculului.

Montajul apărătoarei de noroi față pe partea dreaptă a autovehiculului se realizează în mod identic.

Fig. 2 - așezăți autovehicul pe brațele platformei ridicătoare din atelier și ridicați corespunzător, apoi demontați șuruburile de pe pasajul de roată -săgeată-.

Fig. 3 - așezăți apărătoarea de noroi față pe autovehicul, astfel încât lamelele să stea pe traversa inferioară. Mai întâi, înșurubați șuruburile din mijlocul apărătoarei de noroi -săgeată-. Strângeți ferm șurubul cu 2 Nm.

Fig. 4 - ulterior, executați găuri cu un diametru de 6 mm -săgeată-.



Atenție. Efectuați găuri numai prin peretele din material plastic al pasajelor de roată. Piesele din spatele pasajelor de roată nu trebuie să fie deteriorate.

Fig. 5 - introduceți un nit extensibil în găurile realizate. Fixați nitul apăsând pe știfturile din material plastic -săgeată-.

Fig. 6, 7 - în zona inferioară a apărătoarei de noroi din față introduceți o clemă de susținere -săgeată- în poziția corectă, astfel încât aceasta să nu alunece în afara lamelelor apărătoarei de noroi la strângerea șurubului -a se vedea detaliul-. Strângeți cu atenție șurubul și verificați poziția clemei de susținere.



- EN** The information on the technical data, design, equipment, materials, guarantees and outside appearance refer to the period when the mounting instructions are sent to print. The manufacturer reserves the right to changes (including the change in technical parameters with reference to the individual model measures).
- CZ** Informace o technických údajích, konstrukci, vybavení, materiálech, zárukách a vnějším vzhledu se vztahují na období zadávání montážního návodu do tisku. Výrobce si vyhrazuje právo změny (včetně změny technických parametrů se změnami jednotlivých modelových opatření).
- DE** Informationen über technische Angaben, Konstruktion, Ausrüstung, Werkstoffe, Garantien und äußerliches Aussehen beziehen sich auf den Zeitraum, in dem die Montageanleitung in Druck gegeben wurde. Der Hersteller behält sich das Änderungsrecht vor (samt Änderungen der technischen Parameter mit Änderungen einzelner Modellmaßnahmen).
- ES** Las informaciones sobre los datos técnicos, la construcción, el equipo, los materiales, la garantía y el aspecto son válidas para el período en que la instrucción de montaje es mandada a imprimir. El fabricante se reserva el derecho de cambiar (incluyendo el cambio de los parámetros técnicos con los cambios de las distintas medidas modelo).
- FR** Les informations sur les données techniques, de construction, d'équipement, de matériaux, de garanties et sur l'aspect concernent la période de mise sous presse des instructions de montage. Le fabricant se réserve le droit de modification (incluant les modifications des paramètres techniques avec des modifications particulières des mesures de modelage).
- IT** Informazioni dei dati tecnici, costruzione, corredamento, materiali, garanzie e l'aspetto esterno riguardano il periodo, quando l'istruzione per il montaggio sono stati dati alle stampe. Il produttore si riserva il diritto di eseguire le modifiche (compreso la modifica dei parametri tecnici riguardanti la modifiche dei modelli).
- SV** Upplysningarna om tekniska data, konstruktion, utrustning, materialier, garantier, och om yttre utseendet, gäller tidrymden då montageanledningen givits i uppdrag för tryckning. Producenten förbehåller sig rätten till förändringar (inkl. modifikation av tekniska parametrar sammen med ändringar av enskilda modellåtgärder).
- NL** Informaties over de technische gegevens, constructie, uitrusting, materialen, garanties en het uiterlijk hebben betrekking op de periode wanneer de montageaanwijzing in druk wordt gegeven. De fabrikant behoudt zich het recht van de wijziging voor (inclusief wijziging van de technische parameters met de wijzigingen van de afzonderlijke modelvoorzieningen).
- PL** Informacje o danych technicznych, konstrukcji, wyposażeniu, materiałach, gwarancjach i wyglądzie zewnętrznym odnoszą się do okresu zlecenia instrukcji montażowej do druku. Producent zastrzega sobie prawo zmiany (włącznie ze zmianą parametrów technicznych ze zmianami poszczególnych modelowych posunięć).
- SK** Informácie o technických údajoch, konštrukcii, vybavení, materiáloch, zárukách a vonkajšom vzhľade sa vzťahujú na obdobie zadávania montážneho návodu do tlače. Výrobca si vyhradzuje právo zmeny (vrátane zmeny technických parametrov so zmenami jednotlivých modelových opatrení).
- RU** Информация о технических данных, конструкции, оснащении, материалах, гарантии и внешнего вида соответствует периоду передачи заказа инструкции по монтажу в печать. Производитель оставляет за собой право внесения изменений (в том числе изменений технических параметров с изменениями отдельных модельных мер).
- HU** A műszaki adatokra, a konstrukcióra, a felhasználható anyagokra, a garanciára és a termék kivetelére vonatkozó adatok a jelen anyag nyomdába kerülésének idején érvényben lévő állapotot tükrözik. A gyártó fenntartja magának a változtatások jogát (azokat a műszaki változtatásokat is beleértve, amelyek a modellmódosítások miatt következnek be).
- RO** Informațiile privind datele tehnice, construcția, dotarea, materialele, garanțiile și aspectul exterior se referă la momentul prezentării instrucțiunilor de montaj pentru tipărire. Fabrică își rezervă dreptul de a face schimbări (inclusiv schimbarea parametrilor tehnici cu schimbările măsurilor pentru diferitele modele).

Nr. 57A 075 111, Construction Number/ Konstrukční číslo/ Konstruktionsnummer: 57A 821 173, 57A 821 174
Nr. 57A 075 111A, Construction Number/ Konstrukční číslo/ Konstruktionsnummer: 57A 821 173A, 57A 821 174A/ 11.2017