

## Электрический стеклоподъемник

**Примечание:** *перед установкой ознакомьтесь с инструкцией. Установка должна производиться опытным механиком.*

Данный продукт устанавливается при использовании стандартных правил установки, но резюмируя, можно выделить основные необходимые действия, подходящие для большинства автомобилей:

- Перед установкой убедитесь, что данный механизм поместится в середине двери автомобиля.
- Максимальное усилие, которое выдерживает данный механизм - 3 кг, приложенную на расстоянии 70 мм от центра. Данное усилие подходит для большинства автомобилей. Если у Вас есть сомнения, что на автомобиле требуется большее усилие, мы рекомендуем проверить его.
- Перед установкой, убедитесь, что все механические компоненты дверей функционируют правильно, при необходимости, смажьте или замените их. Учтите, что если механический стеклоподъемник при поднятии издает шум, Вам необходимо уменьшить этот шум перед установкой, так как после установки электрического стеклоподъемника шум возрастет.

### Монтаж стеклоподъемника.

- Опустите стекло (рис. 1).
- Снимите ручку механического стеклоподъемника (рис. 2).
- Внимательно проверьте, вал поднятия стекла должен выступать за край обшивки двери минимально на 12 мм. Если нет, следуйте инструкциям по установке, чтобы найти соответствующее решение.
- С помощью клеевого шаблона отцентрируйте положение штифта (рис. 3).
- Снимите панель двери (рис. 4).
- Аккуратно снимите внешний защитный кожух (рис. 5).

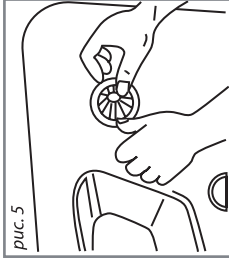
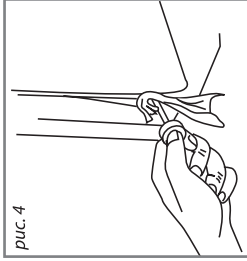
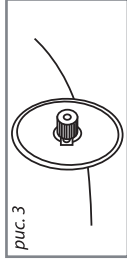
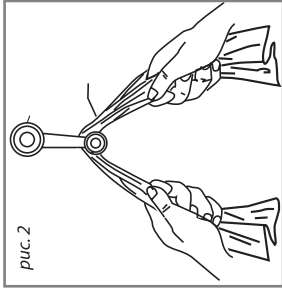
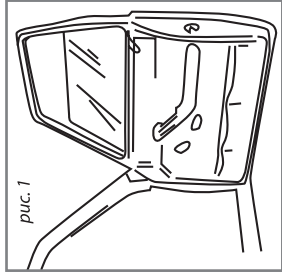

- Выберите стеклоподъемник (из двух находящихся в комплекте), который подходит к Вашим дверям. Редуктор будет установлен с внешней стороны панели.
- Определитесь с местом установки ведущей шестерни (рис. 6).
- В процессе установки Вам понадобится установить несколько адаптеров на дверь, чтобы обеспечить минимальное выступление редуктора с панели (рис. 7).
- В процессе установки ведущей шестерни или двигателя Вам может понадобится вспомогательный кронштейн (входит в комплект), который прикреплается к стеклоподъемнику с помощью болтов, входящих в комплект (рис. 8).



рис. 6



рис. 7

- Установите резиновые или металлические кольца в отверстия вспомогательного кронштейна перед установкой на панель двери автомобиля (рис. 8).
- Выберите соответствующий адаптер и установите его на штифт ручки. В случае, если ручка зафиксирована винтом, используйте этот винт снова для фиксации адаптера (рис. 9).
- Выберите муфту передаточного механизма (рис. 10). Установите ее на редуктор и зафиксируйте с помощью пружинного кольца, которое входит в комплект (рис. 11).
- Найдите на двери удобное место для установки мотора.

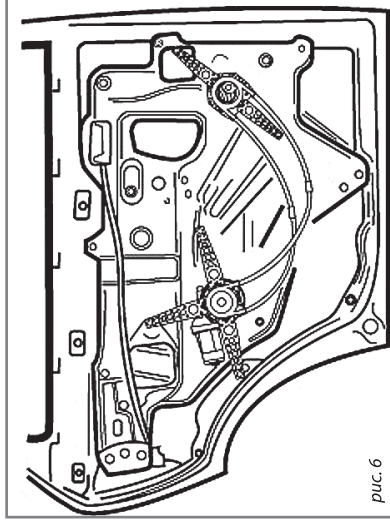

рис. 8

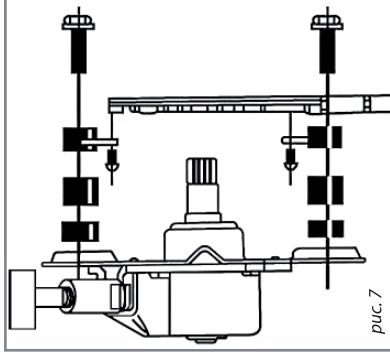

рис. 9

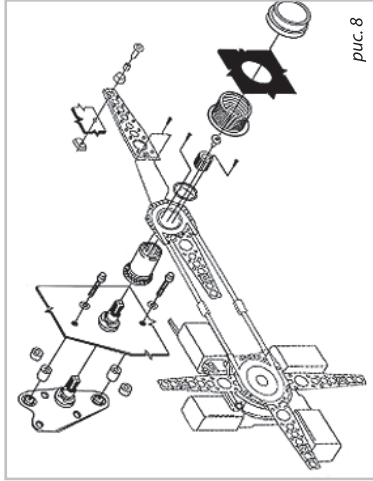

рис. 10

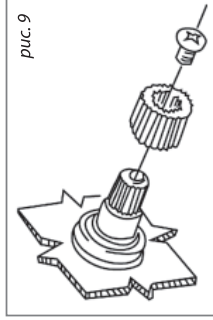

рис. 11

**Примечание:** Сначала установите и зафиксируйте мотор, а затем установите муфту передаточного механизма на штифт ручки.

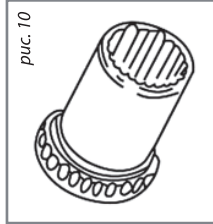
- При необходимости можно изменить позицию установки, сняв винты, повернув мотор и установив винты в нужном положении (рис. 12)
- Установите редуктор с муфтой передаточного механизма так, чтобы две полости сбегались и зафиксируйте их с помощью винта, который входит в комплект (рис. 13).

- Перед установкой муфты передаточного механизма, проверьте функционирование аварийной дверной ручки.

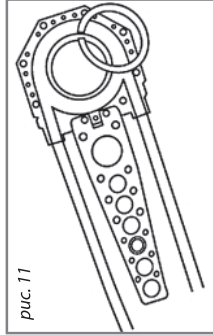

рис. 12



рис. 14

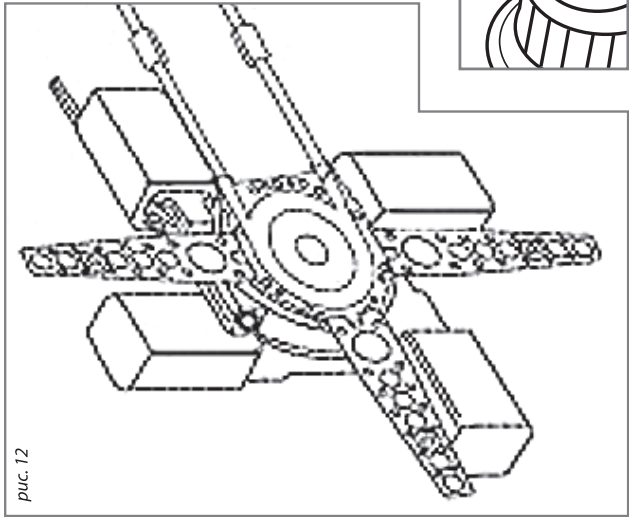

рис. 13

- Затем установите среднюю муфту передаточного механизма так, чтобы две полости сбегались и зафиксируйте их с помощью винта, входящего в комплект (рис. 14). Повторите данную установку для пассажирской двери.

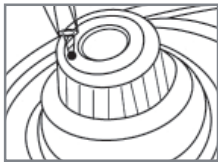
### **Инсталляция проводки.**

- Коммутацию проводки произведите соответственно схеме отображенной на странице 8.
- Для защиты монтажного провода, в процессе прокладке между дверьми и кузовом автомобиля, используйте специальные резиновые трубки (не входят в комплект).

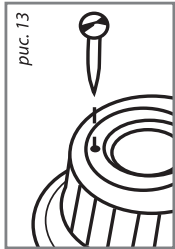
### **Установка резиновой втулки внутрь панели.**

- Если необходимо, рассверлите отверстие в дверной панели (рис. 15).
- Выберите резиновую втулку, установите ее в корпус двери и зафиксируйте с помощью стопорного кольца (рис. 16).
- Выберите подходящий колпачок и установите его на втулку (рис. 17).
- Зафиксируйте колпачок на втулке и установите панель на двери (рис. 18).

**Внимание!** Не производите монтаж панелей дверей, пока не убедитесь в корректной работе стеклоподъемников.



рис. 15



рис. 16



рис. 17

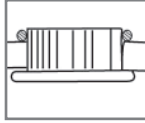

рис. 18

<b>Описание</b>	<b>Количество</b>	<b>Примечание</b>
Электрический стеклоподъемник для правой двери	1	
Электрический стеклоподъемник для левой двери	1	
Колпачек	2	
Фиксатор	2	
Шторное кольцо	2	
Гайка	4	
Прокладка	1	
Адаптер	2	
Шестерня	2	
Кронштейн	8	
Резиновая втулка	8	
Металлическая втулка	8	
Винт 4x16	20	
Винт 3x5	22	

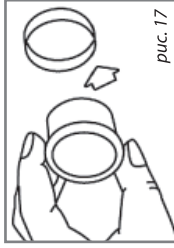
## Схема подключения электрического стеклоподъемника „CONVOY ZX-5“

