

Гайки шестигранные самоконтрящиеся с неметаллическим вкладышем

Prevailing torque type hexagon nuts with nonmetallic insert

1. Область применения

Настоящий стандарт распространяется на самоконтрящиеся шестигранные гайки с неметаллическим вкладышем, с размерами от М5 до М248, класса точности А для размеров с диаметром резьбы не более 16 мм и класса точности В для размеров с диаметром резьбы свыше 16 мм.

В особых случаях, если вместо приведенных в настоящем стандарте необходимо использовать гайки с другими характеристиками, например, с материалами, отличными от указанных в DIN 267 часть 15, в исполнениях для температур свыше 120° или обладающих коррозионной стойкостью, то эти отличия следует согласовать при оформлении заказа.

2. Размеры

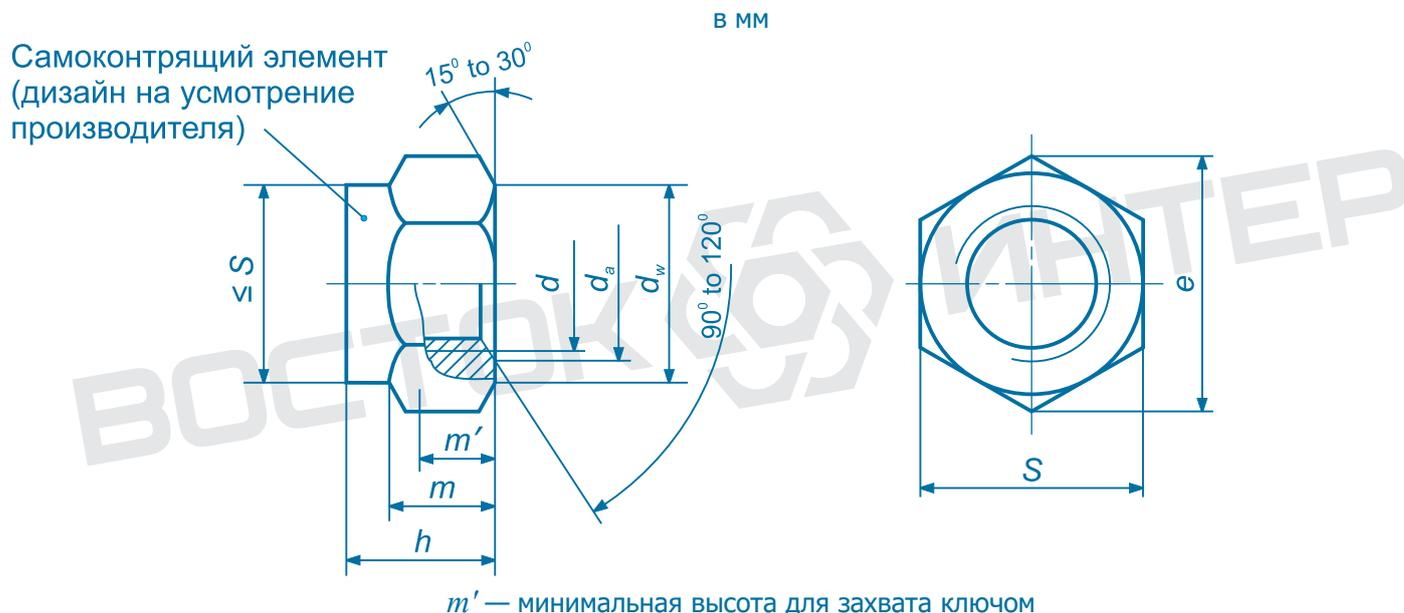

Резьба d		M5	M6	M7	M8	M10	M12	M14	M16	M18	M20	M22	M24
		-	-	-	M8x1	M10x1	M12x1,5	M14x1,5	M16x1,5	M18x2	M20x2	M22x2	M24x2
		-	-	-	-	M10x1,25	M12x1,25	-	-	M18x1,5	M20x1,5	M22x1,5	-
P ¹⁾		0,8	1	1	1,25	1,5	1,75	2	2	2,5	2,5	2,5	3
d_a	мин.	5	6	7	8	10	12	14	16	18	20	22	24
	макс.	5,75	6,75	7,75	8,75	10,8	13	15,1	17,3	19,5	21,6	23,7	25,9
d_w	мин.	6,9	8,9	9,6	11,6	15,6	17,4	20,5	22,5	24,9	27,7	29,5	33,2
e	мин.	8,79	11,05	12,12	14,38	18,9	21,1	24,49	26,75	29,56	32,95	35,03	39,55
h	макс.=номин. размер m	6,3	8	8,5	9,5	11,5	14	16	18	20	22	25	28
	мин.	6	7,7	8,2	9,14	11,14	13,64	15,3	17,3	19,16	20,7	23,7	26,7
m ²⁾	мин.	4,4	4,9	6,14	6,44	8,04	10,37	12,1	14,1	15,1	16,9	18,1	20,2
m'	мин.	3,52	3,92	4,91	5,15	6,43	8,3	9,68	11,28	12,08	13,52	14,48	16,16
s	макс.=номин. размер s	8	10	11	13	17	19	22	24	27	30	32	36
	мин.	7,78	9,78	10,73	12,73	16,73	18,67	21,67	23,67	26,16	29,16	31	35

¹⁾ P = шаг резьбы в соответствии с DIN 13, часть 12.
²⁾ Минимальная длина резьбы.

3. Технические условия

Материал		Сталь
Общие требования		согласно DIN 267 Part 1 and 15
Резьба	поле допуска	6H ¹⁾
	стандарт	DIN 13 Parts 12 and 15
Механические свойства	Класс прочности (материал)	5, 6 ²⁾ , 8 или 10. 12 (только для размеров свыше M16).
	стандарт	ISO 898 Part 2 and DIN 267 Part 15
Вкладыш (материал)		Неметаллический (например, полиамид)
Крутящий момент		согласно DIN 267 Part 15
Предельные отклонения, геометрические допуски	Класс точности	Для размеров не более M16: A (в прежнем исполнении, m). Для размеров свыше M16: B (в прежнем исполнении, mg).
	стандарт	ISO 4759 Part 1
Поверхность		Без покрытия DIN 267 Part 2 — для контроля шероховатости поверхности DIN 267 Part 20 — для контроля дефектов поверхности DIN 267 Part 9 — для гальванических покрытий
Приемка		В соответствии с DIN 267 Part 5

¹⁾ см. DIN 267 Part 15
²⁾ Только для гаек с мелкой резьбой.

4. Вес

Резьба	M5	M6	M7	M8	M10	M12	M14	M16	M18	M20	M22	M24
Вес (7,85 кг/дм ³) 1000 штук, в кг.	1,4	3,1	3,2	6	11,7	16,6	21	37,8	51,6	68	86	127

Для гаек с мелкой резьбой значения веса приблизительно имеют такие же значения.

5. Условные обозначения

Условное обозначение шестигранной самоконтрящейся гайки M12 класса прочности 8 с неметаллическим вкладышем:

Hexagon nut DIN 982 – M 12 – 8

Если требуется указать класс точности A для размеров свыше M16, то такая информация должна быть включена в условное обозначение, например:

Hexagon nut DIN 982 – M 20 – 8 – A

Для гаек, на которые распространяется настоящий стандарт, применяется табличное представление характеристик DIN 4000-2-7.

note: настоящий файл предназначен только для ознакомления. используйте в работе только официальные издания. данный файл принадлежит компании Восток-Интер www.vostok-inter.uaprom.net при размещении этого файла на других ресурсах прямая ссылка на сайт компании Восток-Интер обязательна. Если вы нашли ошибку или неточность в тексте, пожалуйста, сообщите нам любым удобным способом.