

SEGMENT SL 500

SEGMENT - NAME OF QUALITY





Внимание!

Перед началом монтажа необходимо внимательно изучить всю приведенную ниже информацию.

Сохраните данное руководство для дальнейшего использования!

Соблюдайте меры безопасности, регламентированные действующими нормативными документами и данным руководством.

Обеспечивайте требования стандартов, касающихся конструкции, установки и работы автоматизированных ворот (EN 12604, EN 12605, EN 12453, EN 12445, EN 12978), а также других возможных местных правил и предписаний.

Монтаж, подключения, окончательные испытания, запуск в эксплуатацию и техническое обслуживание должны выполняться квалифицированными специалистами.

Монтаж, программирование, настройка и эксплуатация привода с нарушением требований данного руководства не допускается, так как это может привести к повреждениям, травмам и нанесению ущерба.

Не допускается внесение изменений в какие-либо элементы конструкции привода и использование привода не по назначению. Производитель и поставщик не несут ответственности за любой ущерб, вызванный несанкционированными изменениями изделия или использованием не по назначению.

При проведении каких-либо работ (ремонт, обслуживание, чистка и т.п.) и подключений внутри привода отключите цепь питания.

Содержание данного руководства не может являться основанием для юридических претензий.

Технические характеристики

	SL 500
Питание мотора	230 Vac - 50 Hz
Ток	1,0 A
Мощность мотора	300W
Конденсатор	10 μ F
Скорость движения	12 м/мин.
Усилие	27 Nm
Термозащита	150 °C
Диапазон рабочих темп.	-25°C / +60°C
Масса полотна ворот	500 Kg
Клас защиты	IP54
Интенсивность	50 %
Вес	10 Kg

Габаритные размеры (mm)



Рис.1

Введение

Микропроцессорная логика предоставляет широкий набор специализированных функций управления, удовлетворяющий требованиям самого взыскательного заказчика. Благодаря встроенной плате управления существенно упрощаются все монтажные работы и электрические подключения. Для дополнительной защиты от неблагоприятных внешних воздействий электронная плата закрыта пластиковой крышкой.

Электромеханический привод предназначен для автоматизации откатных ворот.

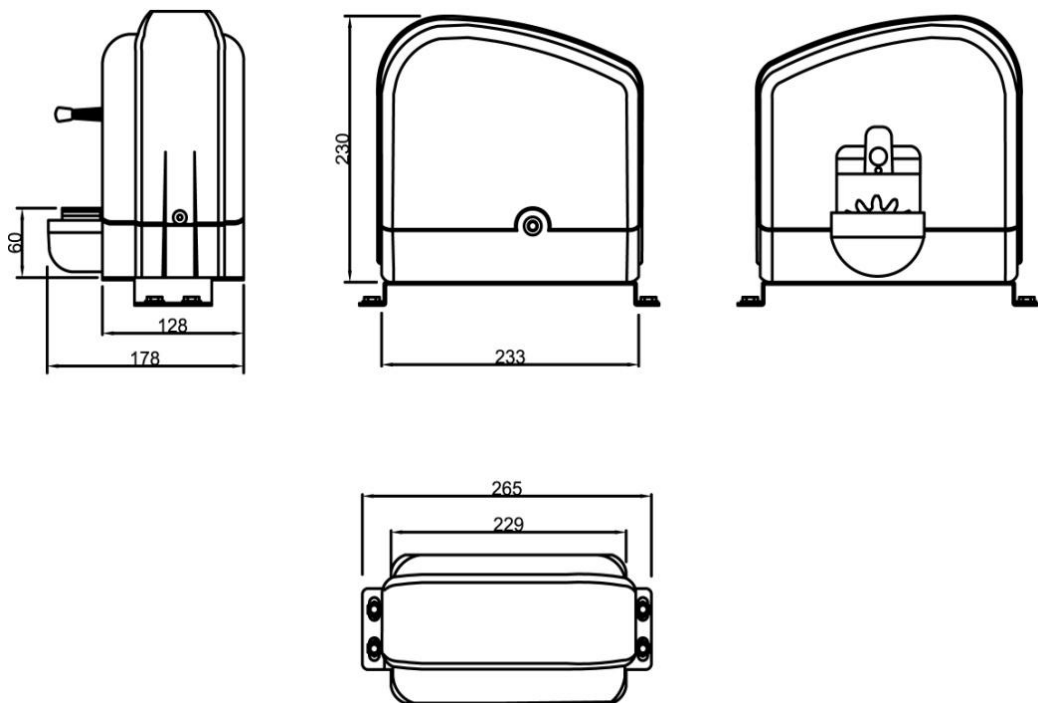
Привод оснащен электродвигателем с самоблокирующимся редуктором и электронным модулем управления со встроенным радиоприемником. Привод может использоваться с различными устройствами (аксессуарами), которые дают дополнительные функциональные возможности и гарантируют оптимальную безопасность. Управление остановом привода в конечных положениях осуществляется электромеханическими или магнитными выключателями, которые надежно позиционируют конечные точки движения створки ворот.

Питание привода обеспечивается от сети $\sim 230\text{В}/50\text{Гц}$. В случае временного отсутствия напряжения питающей сети, редуктор привода может быть разблокирован, что позволит осуществлять передвижение створки ворот вручную.

Для уменьшения трения, а, следовательно, нагрева и износа деталей, червяк и промежуточная шестерня выполнены соответственно из стали, что существенно увеличивает КПД привода.

Компания Segment гарантирует высокое качество продукции, а также высокое качество и скорость услуг сервисного обслуживания.

Монтаж основания привода



Рис. 2



Рис. 3

- Подготовьте бетонное основание, соответствующее габаритным размерам монтажной пластины. Бетонное основание должно возвышаться на 30-50 мм над поверхностью земли.
- Используйте кожу для прокладки кабеля внутри бетонного основания.
- Расположение ямы относительно проема выберите в зависимости от конструкции ворот (например, при самонесущих воротах привод располагается так, чтобы шестерня находилась посередине между роликовыми опорами).
- Проложите кабельные трубы и электрические кабели в места, где предусмотрена установка привода и различных компонентов.
- Кабели должны совпадать с отверстиями в пластине.
- Закрепите анкерную пластину для бетонного основания с помощью винтов и дюбелей. Рекомендуется использование антивибрационных шайб.
- Убедитесь, что опорная плита установлена по уровню и параллельно воротам.

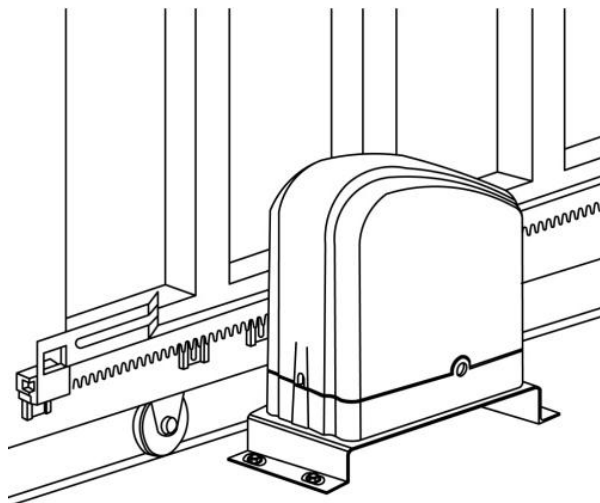
Обратите внимание:

Основание не должно быть полностью погружено в бетоне, максимум до нижнего края.

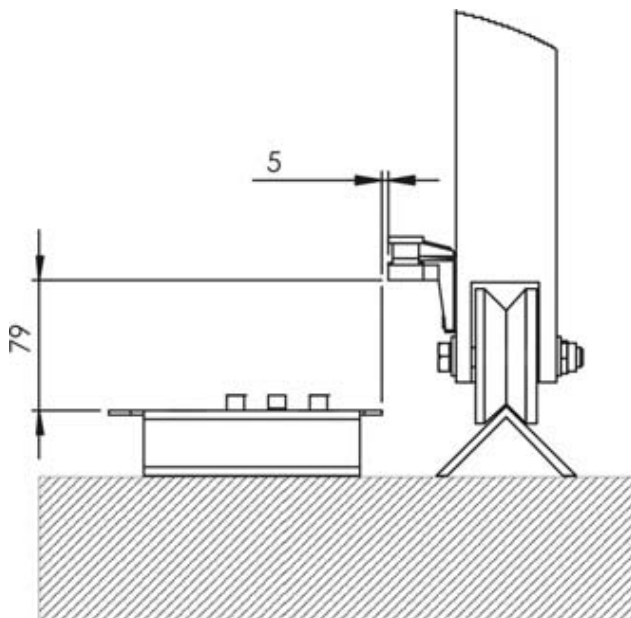
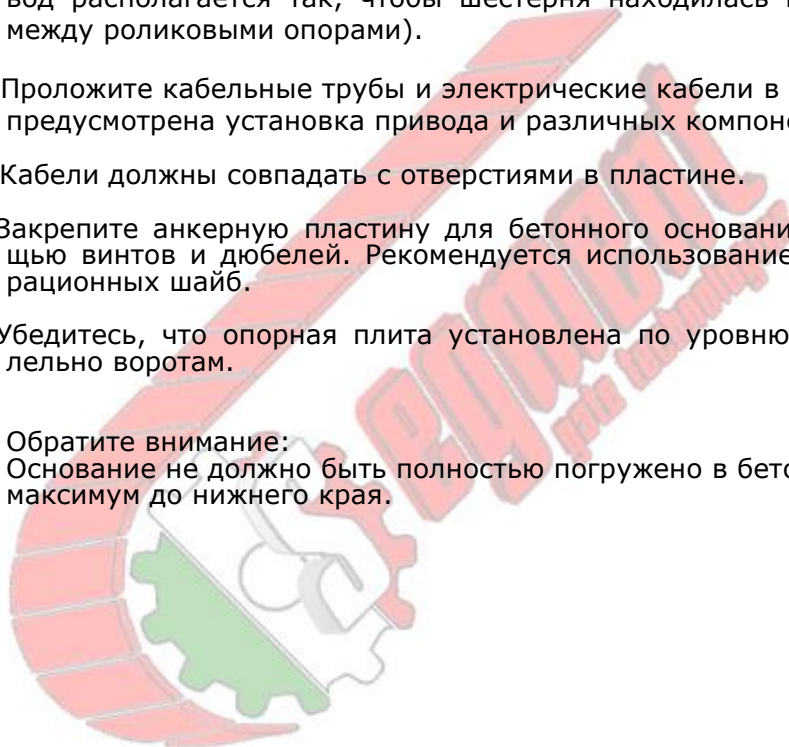

Монтаж привода

Снимите крышку, расположите привод на монтажном основании.

Во время этой процедуры проведите кабели через отверстие в нижней части корпуса двигателя.

Проведите кабели к блоку управления.

Закрепите привод на монтажном основании, используя шайбы и гайки из комплекта.

!!! Во избежание повреждений не поднимайте привод за крышку (кожух). При снятой крышке во время монтажных операций обеспечьте защиту привода от попадания посторонних предметов и влаги внутрь привода.



Рис. 4

Установка зубчатой рейки

Правильный монтаж зубчатой рейки является крайне важным условием для надёжной и бесшумной работы привода и ворот. Для установки зубчатой рейки на створку ворот выполните следующее:

- Разблокируйте привод (см. раздел «Ручная разблокировка»). Переведите ручную створку ворот в одно из конечных положений.
- Установите на секции зубчатой рейки предназначенные монтажные принадлежности (втулки, болты, гайки, шайбы и т.п.). Крепления (болты) располагайте в центре отверстий рейки для обеспечения в дальнейшем возможности регулировки положения.
- Поместите первую секцию зубчатой рейки горизонтально на шестерню привода, прижав крепления (втулки) к поверхности створки ворот. Выдерживайте зазор между зубчатой рейкой и шестерней 1-2мм (Рис. 5) для предотвращения воздействия веса створки на привод. Наметьте точки крепления зубчатой рейки на створке ворот.
- Сделайте необходимые технологические операции и закрепите секцию зубчатой рейки равномерно на воротах, с помощью предназначенных монтажных принадлежностей.
- Подвигайте ручную ворота и убедитесь, что шестерня привода находится в зацеплении с зубчатой рейкой и обеспечиваются необходимые зазоры. В случае необходимости отрегулируйте положение секции рейки и/или привода.
- Поместите горизонтально предварительно собранную вторую секцию рейки встык с первой, используя дополнительную секцию рейки (Рис. 5b). При совмещении реек исключите возможность в зоне переходов каких-либо смещений с тем, чтобы обеспечить плавный ход ворот.
- Наметьте точки крепления второй секции зубчатой рейки и закрепите ее на створке ворот.
- Подвигайте снова ручную ворота и убедитесь в правильности установки секций зубчатой рейки, используя шестерню привода как контрольную точку.
- Установите аналогично второй секции зубчатой рейки следующие секции до полного охвата створки ворот. Избыток рейки в конце отрежьте.
- Проверьте тщательно правильность установки всей зубчатой рейки. Откройте и закройте створку ворот несколько раз вручную и убедитесь, что во время движения створки ход плавный и нет никаких трений, створка движется относительно шестерни привода равномерно, зубчатая рейка по всей длине находится в зацеплении с шестерней, выдержан зазор между зубчатой рейкой и шестерней 1-2мм. В случае необходимости отрегулируйте положение рейки и привода.
- Удостоверьтесь по окончании установки зубчатой рейки, что привод хорошо закреплен.

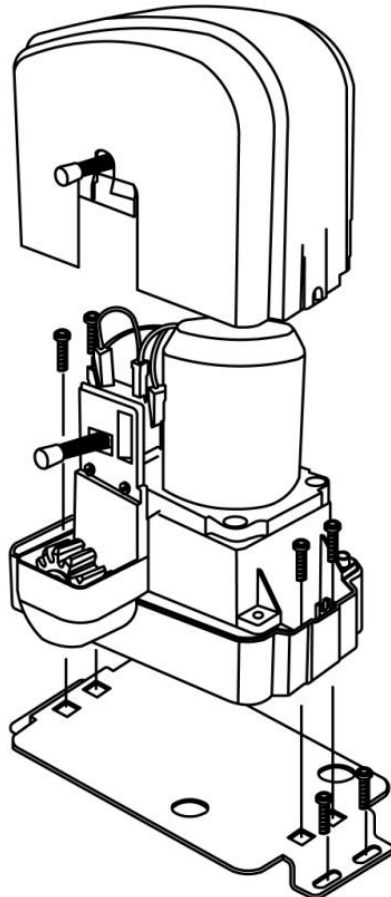

Рис. 5



Рис. 5 б

Установка концевых выключателей

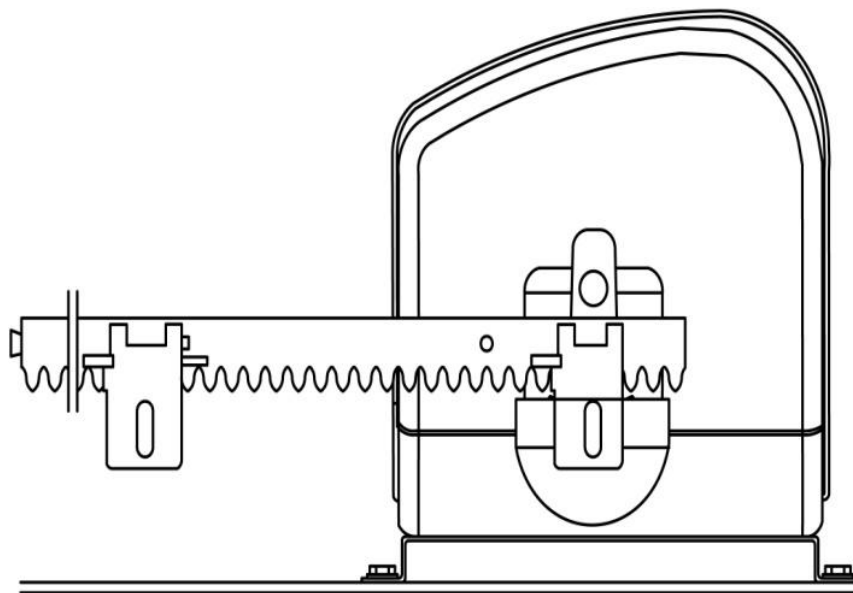
- Разблокируйте привод.
- Вручную переместите ворота в полностью закрытое положение.
- Зафиксируйте основание магнита (N) таким образом, чтобы его положение совпадало с осевой шестерней (рис. 6).
- Вручную переместите ворота в полностью открытое положение.
- Аналогично установите магнит (S).
- Через светодиоды на плате управления, проверьте реакцию на соответствующий концевой выключатель.

Важно! Каждый магнитный концевик имеет разную полярность

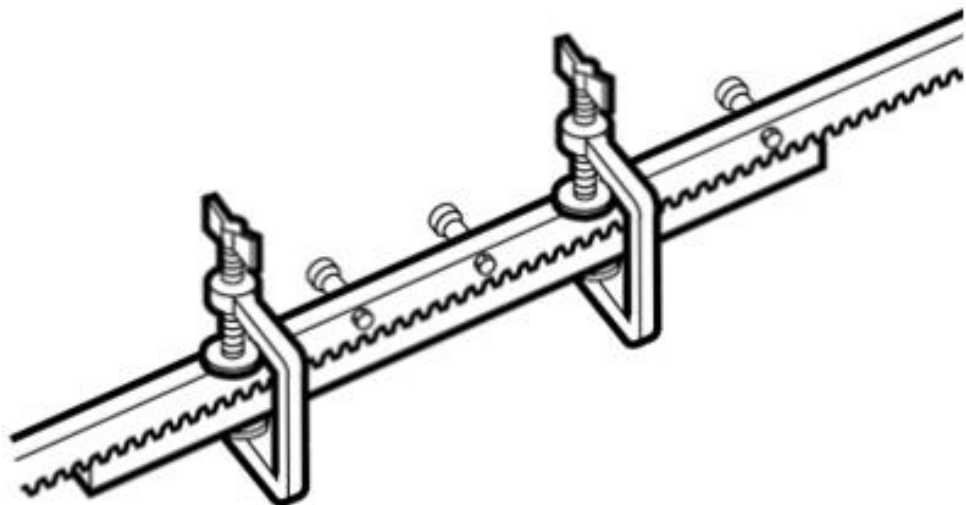

Рис. 6

Ручная разблокировка

Редуктор привода может быть отсоединен от приводного вала (разблокирован), в этом случае ворота могут перемещаться вручную.

Разблокировка привода:

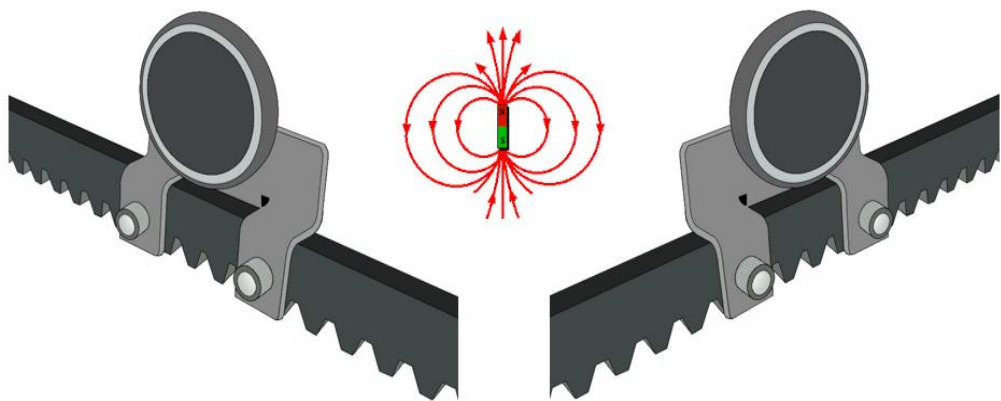
- откройте защитную крышку;
- вставьте ключ разблокировки в замок;
- поверните ключ по часовой стрелке;
- не вынимая ключ, потяните рычаг разблокировки на себя (Рис. 7);
- поверните ключ против часовой стрелки и выньте ключ из замка.

Блокировка привода:

- вставьте ключ в замок;
- поверните ключ по часовой стрелке;
- не вынимая ключа, закройте рычаг разблокировки от себя до упора;
- поверните ключ против часовой стрелки и выньте ключ из замка;
- закройте защитную крышку;
- медленно переместите створку ворот (качните), пока не услышите характерный щелчок и не почувствуете, что привод заблокировался.

ВНИМАНИЕ:

Используйте расцепитель только во время монтажа, при отказе автоматики или отсутствии электроэнергии. Перед восстановлением нормальной работы привода, во избежание случайного пуска ворот, отключите питание.



Рис. 7

ЭЛЕКТРИЧЕСКИЕ ПОДКЛЮЧЕНИЯ и пробный пуск

- Подключите питание 220В к плате управления
- Разблокируйте привод вручную и установите створку ворот посередине
- Заблокируйте привод для автоматического пользования
- Сделайте пробный пуск двигателя на время 1-2 секунды с помощью пульта или внешней кнопки
- Если первый цикл после подачи напряжения - открытие ворот это значит что подключения сделаны правильно.
- **Если первый цикл после подачи напряжения – закрытие ворот следует поменять местами выходы L1 и L 2**
- Далее следует проверить правильную реакцию на магнитные выключатели для этого:
- Разблокируйте привод вручную и установите посередине
- Отключите питание на 5-10 секунд
- После подачи питания запустите двигатель с помощью пульта или внешней кнопки
- Вручную перемещайте ворота в открытое положение до момента пока двигатель не выключится от магнитного выключателя
- Если этого не произошло поверните магнит сверху вниз или подрегулируйте его.
- Снова повторите аналогичную процедуру
- Аналогично процедуру нужно сделать для закрытого положения ворот.
- Конденсатор подключается между выходами L1 и L2

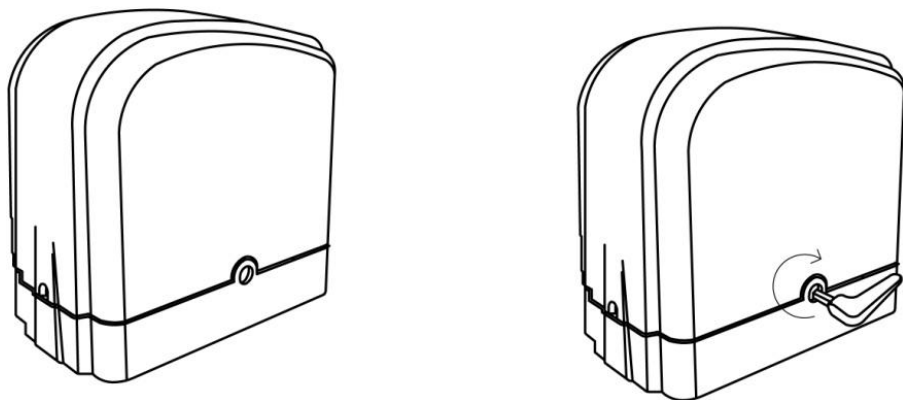

Кабель к мотору 3 x 1,5 mm	Цвет
Общий COM	Синий
Линия 1	Черный
Линия 2	Коричневый

