



Автоматичні дорожні шлагбауми з безщітковим приводом GARD PT

FA01440-UK



GPT40AGS
GPT40RGS
GPT40AGL

ІНСТРУКЦІЯ З МОНТАЖУ

UK Українська



РУЧНЕ РОЗБЛОКУВАННЯ ПРИСТРОЮ

⚠ Операція розблокування може бути небезпечною для користувача, якщо оптимальні умови кріплення й цілісність стріли порушуються внаслідок аварії або через помилки під час монтажу.

У цьому випадку натягнуті пружини не можуть забезпечувати балансування стріли, що має різко повертатися на етапі розблокування.

📖 Якщо моторредуктор розблоковано, автоматика не працює.

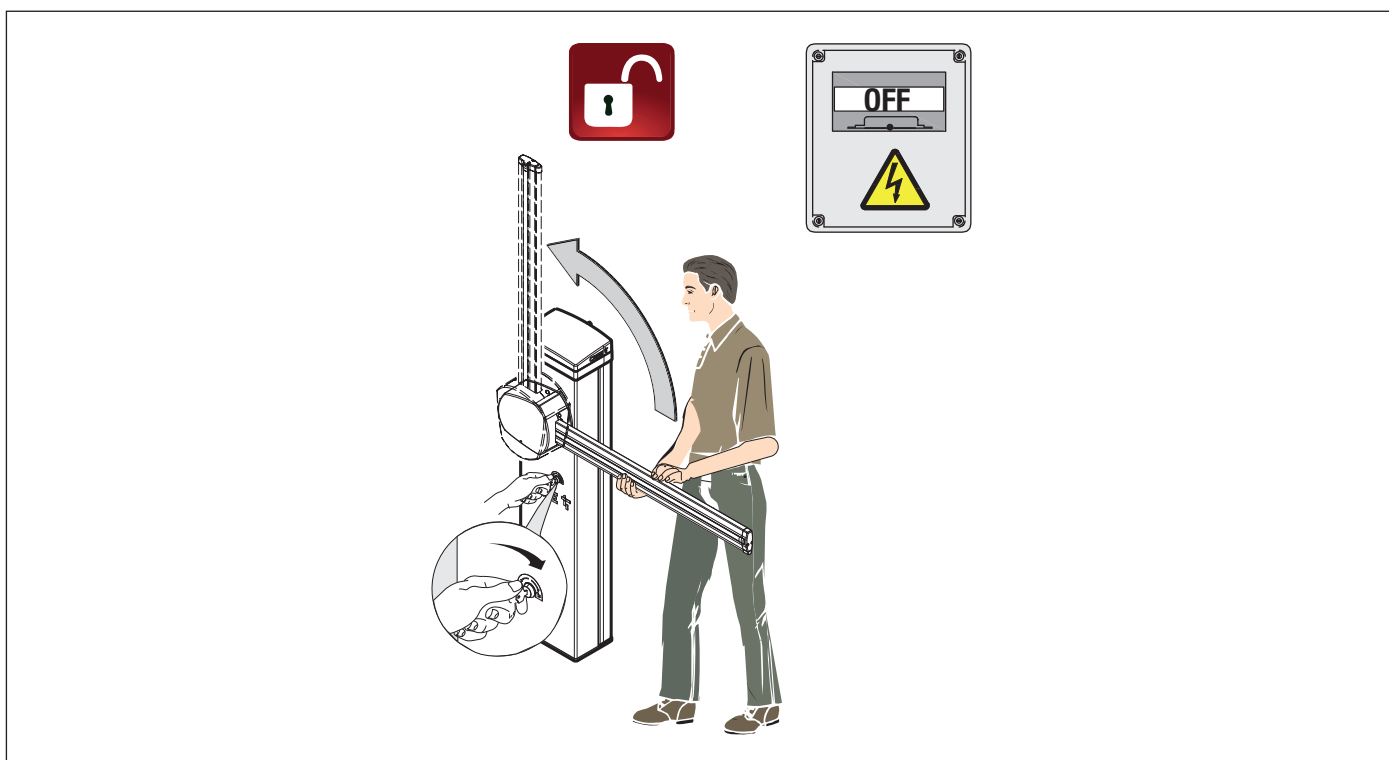
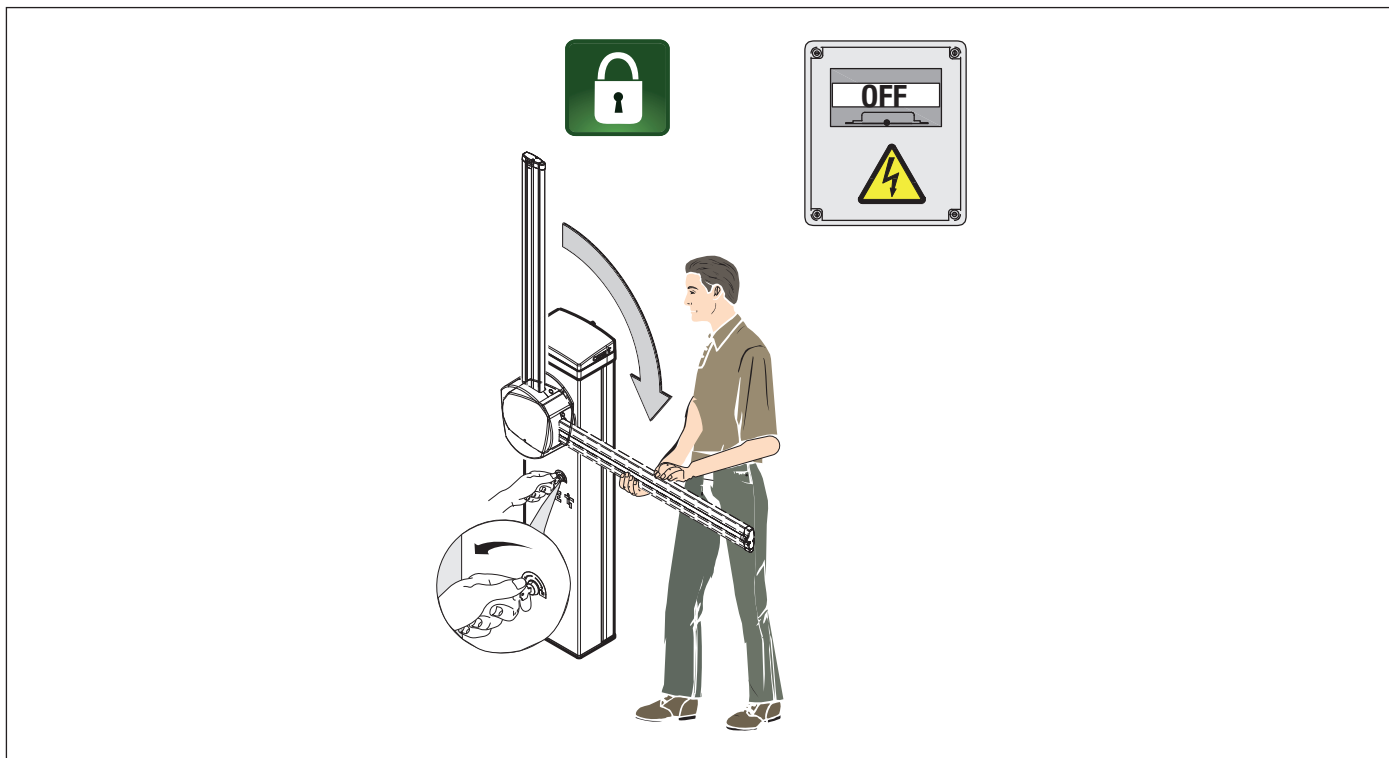

△ Важливі інструкції з техніки безпеки.

△ Ретельно дотримуйтеся всіх інструкцій, тому що неправильний монтаж може призвести до тяжких травм.

△ Перш ніж продовжувати, уважно прочитайте загальні попередження для користувача.

Виріб слід використовувати виключно за призначенням; будь-яке інше використання має вважатися небезпечним.

- Виробник не несе відповідальності за шкоду, заподіяну неправильним, помилковим або недбалим використанням приладу.
- Предметом цієї інструкції є продукт, визначений, відповідно до Директиви про обладнання 2006/42/CE, як «частково завершена машина та механізм».
- Частково завершена машина чи механізм означає агрегат, що майже є механізмом, але який, використаний окремо, не здатний виконувати конкретну функцію.
- Частково завершені машини чи механізми призначені виключно для вбудування в інші механізми чи інші частково завершені машини або обладнання або поєднання з ними для створення механізму, на який розповсюджується дія Директиви 2006/42/CE.
- Завершальний монтаж має виконуватися у відповідності до Директиви про обладнання 2006/42/CE і діючих європейських норм.
- Виробник знімає із себе будь-яку відповідальність у разі використання неоригінальних компонентів; крім того, використання таких компонентів призводить до втрати права на гарантію.
- Усі зазначені в цій інструкції операції мають виконуватися лише досвідченим і кваліфікованим персоналом у повній відповідності до діючого законодавства.
- Прокладка кабелів, монтаж, підключення та приймальні випробування мають виконуватися з дотриманням вимог стандартів якості та діючих норм і законів.
- На всіх етапах виконання монтажних робіт переконуйтеся у відсутності електричного живлення.
- Переконайтеся в тому, що діапазон температур, зазначений у цій інструкції, відповідає температурі навколишнього середовища в місці установки.
- Переконайтеся, що відкриття шлагбаума не призведе до створення небезпечних ситуацій.
- Забороняється встановлення на похилій (негоризонтальній) поверхні.
- Забороняється встановлювати автоматику на елементи конструкції, які можуть прогнутися. У разі необхідності належним чином посилюйте кріпильні з'єднання.
- Переконайтеся, що у місці, де планується встановити пристрій, на автоматику не потраплятимуть прямі струмені води (від зрошувачів, мийок і т. д.).
- Для підключення до мережі електричного живлення, відповідно до правил монтажу, передбачте автоматичний вимикач, який дозволяє повне відключення в умовах перенапруги категорії III
- Обгородіть ділянку проведення монтажних робіт із метою запобігання доступу до неї сторонніх осіб, особливо дітей і підлітків.
- У випадку переміщення вручну на кожну людину слід передбачити по 20 кг. У разі переміщення не вручну слід скористатися відповідними засобами для безпечного підйому.
- На етапі кріплення автоматика може бути хиткою й перекидатися. Уважно стежте за тим, щоб не спиратися на конструкцію до повного завершення монтажу.
- Використовуйте належні захисні пристосування для запобігання виникненню небезпечних ситуацій, пов'язаних із механізмом, через присутність людей у радіусі руху системи.
- Електричні кабелі слід прокладати в гермовводах, по каналах і лотках для запобігання механічним пошкодженням.
- Переконайтеся, що рухомі механічні елементи знаходяться на достатній відстані від прокладеної електропроводки.
- Електричні кабелі не повинні контактувати із компонентами, які можуть нагріватися під час використання (наприклад, приводом і трансформатором).
- Всі фіксовані пристрої керування після монтажу мають бути добре видимими та перебувати в місці, з якого можливий безпосередній огляд рухомої огорожі, але на достатній відстані від рухомих елементів. У режимі «Присутність оператора» пристрій керування слід встановлювати на висоті принаймні 1,5 м від землі в місці, недосяжному для сторонніх осіб.
- Якщо ширина проїзду перевищує 3 м, обов'язково використовувати нерухому опору для кріплення стріли.
- Прикріпіть попереджувальну табличку з описанням способу використання механізму ручного розблокування поблизу відповідного компонента, якщо така табличка відсутня.
- Переконайтеся у правильності регулювань автоматики та у справності роботи пристроїв безпеки та захисту (наприклад, механізму ручного розблокування).
- Перед здачею системи кінцевому користувачеві перевірте її відповідність гармонізованим нормам та основним вимогам, встановленим Директивою про безпеку механізмів та обладнання 2006/42/CE.
- Можливий остаточний ризик необхідно відзначити відповідними попереджувальними знаками на видному місці та пояснити кінцевому користувачеві.
- Прикріпіть на видному місці описову табличку механізму після завершення монтажу.
- З метою уникнення будь-якого ризику заміна пошкодженого кабелю електричного живлення має проводитися виробником чи авторизованою технічною службою або, у будь-якому разі, особою з відповідною кваліфікацією.
- Зберігайте цю інструкцію в технічній папці разом із інструкціями від інших пристроїв, які використовуються для реалізації автоматичної системи.
- Рекомендуємо передати кінцевому користувачеві всі інструкції до виробів, які складають кінцевий варіант системи.

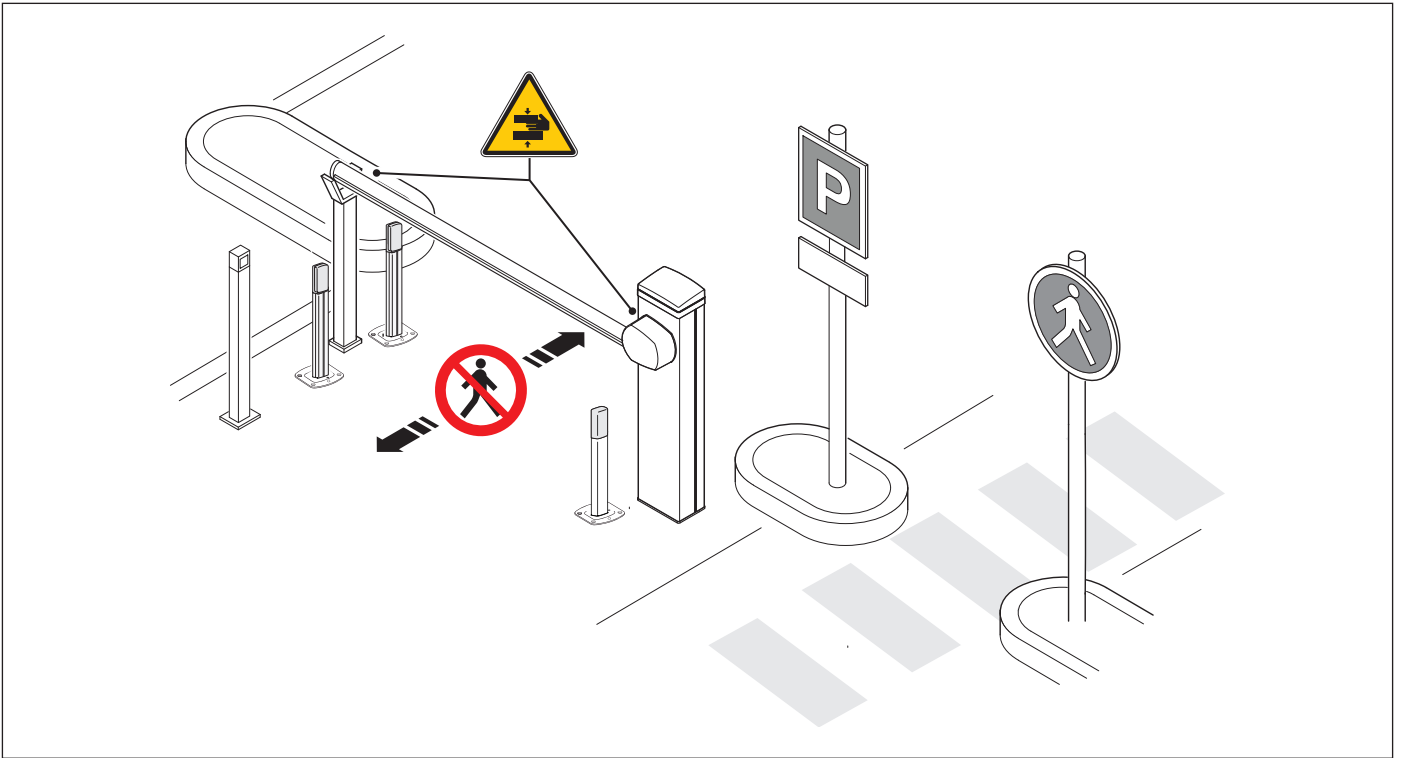

 Небезпека затискання рук.

 Прохід заборонено.

ВИВЕДЕННЯ З ЕКСПЛУАТАЦІЇ ТА УТИЛІЗАЦІЯ

 Компанія CAME S.p.A. має сертифікат системи захисту навколишнього середовища UNI EN ISO 14001, який гарантує екологічну безпеку на заводах компанії. Ми звертаємося до Вас із проханням продовжувати захист довкілля. Компанія CAME вважає одним із основоположних пунктів стратегії ринкових відносин виконання принципів утилізації, перелічених далі:

УТИЛІЗАЦІЯ УПАКОВКИ

Пакувальні компоненти (картон, пластмаса тощо) вважаються твердими відходами, які можна легко утилізувати шляхом їх роздільного збирання для повторної переробки.

Перед початком утилізації рекомендується завжди перевіряти норми відповідного законодавства, які діють у регіоні монтажу виробу.

НЕ ЗАБРУДНЮЙТЕ НАВКОЛИШНЄ СЕРЕДОВИЩЕ!

УТИЛІЗАЦІЯ ВИРОБУ





Наші вироби виготовлені з використанням різноманітних матеріалів. Більшість із них (алюміній, пластмаса, залізо, електричні кабелі) можна вважати твердими відходами. Ці відходи можна утилізувати шляхом їх роздільного збирання й передачі спеціалізованим компаніям для повторної переробки. Інші компоненти (електронні плати, елементи живлення дистанційного керування тощо) можуть містити забруднюючі речовини.

Такі компоненти необхідно демонтувати та передати компаніям, які мають ліцензію на їх збирання та утилізацію.

Перед початком утилізації рекомендується завжди перевіряти норми законодавства, які діють у відповідній місцевості.

НЕ ЗАБРУДНЮЙТЕ НАВКОЛИШНЄ СЕРЕДОВИЩЕ!

Умовні позначення

-  Цим символом позначаються розділи, які необхідно уважно прочитати.
-  Цим символом позначаються розділи, які стосуються питань безпеки.
-  Цим символом позначається інформація, яку необхідно повідомити кінцевому користувачеві.
-  Виміри, якщо не зазначено інше, вказані в міліметрах.

Опис

803BB-0070

GPT40AGS – Автоматичний шлагбаум із реверсивним моторедуктором та безщітковим двигуном; тумба з пофарбованого алюмінію.

803BB-0140

GPT40RGS – Автоматичний шлагбаум із реверсивним моторедуктором та безщітковим двигуном; тумба з пофарбованого алюмінію.

803BB-0330

GPT40AGL – Автоматичний шлагбаум із неревверсивним моторедуктором та безщітковим двигуном; тумба з пофарбованого алюмінію.

Призначення

Ідеальне рішення для проїзних частин з інтенсивним рухом

 Забороняється використовувати пристрій не за призначенням і встановлювати його методами, не вказаними в цій інструкції..

Експлуатаційні обмеження

МОДЕЛІ	GPT40AGS	GPT40RGS	GPT40AGL
Максимальна ширина проїзду (м)	3,8	3,8	3,8

Технічні характеристики

МОДЕЛІ	GPT40AGS	GPT40RGS	GPT40AGL
Напруга живлення (В, 50/60 Гц)	~230	~120	~230
Живлення приводу (В)	36 В постійного струму	36 В постійного струму	36 В постійного струму
Споживання в режимі очікування (Вт)	12	12	12
Потужність (Вт)	350	350	350
Термозахист трансформатора (°C)	120	120	120
Споживаний струм (А)	1,5	2,8	1,5
Діапазон робочих температур (°C)	-20 ÷ +55	-20 ÷ +55	-20 ÷ +55
Крутильний момент (Нм)	80 (без пружин)	80 (без пружин)	80 (без пружин)
	140 (з пружинами)	140 (з пружинами)	140 (з пружинами)
Час відкриття на 90° (с)	1,2 ÷ 4	1,2 ÷ 4	1,2 ÷ 4
Інтенсивність використання (%)	БЕЗПЕРЕРВНЕ ФУНКЦІОНУВАННЯ (з пружинами і стрілою довжиною до 3,8 м) – ІНТЕНСИВНЕ ФУНКЦІОНУВАННЯ (без пружин, зі стрілою довжиною до 2,5 м)	БЕЗПЕРЕРВНЕ ФУНКЦІОНУВАННЯ (з пружинами і стрілою довжиною до 3,8 м) – ІНТЕНСИВНЕ ФУНКЦІОНУВАННЯ (без пружин, зі стрілою довжиною до 2,5 м)	БЕЗПЕРЕРВНЕ ФУНКЦІОНУВАННЯ (з пружинами і стрілою довжиною до 3,8 м) – ІНТЕНСИВНЕ ФУНКЦІОНУВАННЯ (без пружин, зі стрілою довжиною до 2,5 м)
Клас захисту (IP)	54	54	54
Клас ізоляції	I	I	I
Вага (кг)	37	37	37

Таблиця запобіжників

МОДЕЛІ	GPT40AGS	GPT40RGS	GPT40AGL
Вхідний запобіжник	3,15 А-F	6,3 А F	3,15 А-F
Запобіжник додаткового обладнання	2 А-F	2 А-F	2 А-F
Запобіжник плати блока управління	3,15 А-F	3,15 А-F	3,15 А-F
Запобіжник приводу	15 А F	15 А F	15 А F

Шлагбаум

- ❶ Монтажна основа стріли
- ❷ Монтажний фланець
- ❸ Захисна накладка
- ❹ Гвинти для кріплення захисної накладки
- ❺ Блок керування
- ❻ Механічний упор для регулювання стріли
- ❼ Моторедуктор з енкодером
- ❽ Важіль
- ❾ Кришка
- ❿ Тумба шлагбауму
- ⓫ Оглядова панель
- ⓬ Монтажна основа
- ⓭ Анкерна пластина
- ⓮ Кришка фільтра
- ⓯ Кришка трансформатора
- ⓰ Замок для розблокування
- ⓱ Вхідний запобіжник
- Ⓜ Електрозамок *

* Тільки для GPT40AGL.

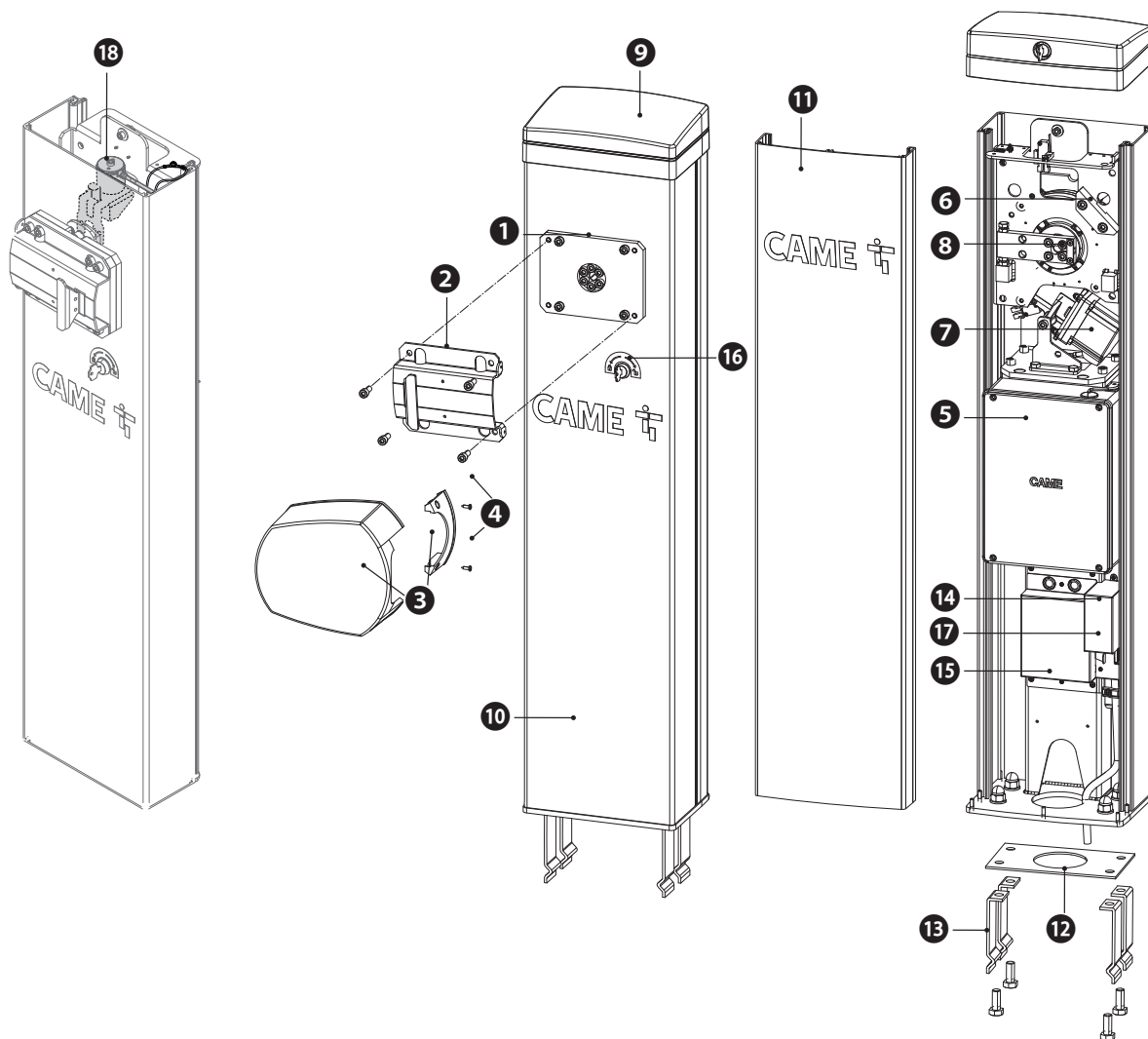

Плата керування

- 1 -Кнопки програмування
- 2 -Дисплей
- 3 -Роз'єм для USB-ключа
- 4 -Роз'єм для підключення енкодера
- 5 -Роз'єм для підключення двигуна
- 3 кабелем використовується феритовий фільтр типу P.N. ECQK922091
- 6 -Контактна панель для визначення положення шлагбауму
- 7 -Контактна панель для підключення сигнальних світлодіодних стрічок
- 8 -Контактна панель для під'єднання електрозамка
- 9 -Запобіжник додаткових пристроїв
- 10 -Запобіжник електронної плати
- 11 -Запобіжник двигуна
- 12 -Контактна панель для живлення двигуна
- 13 -Контактна панель живлення плати керування
- 14 -Контактна панель для контакту Н.З. для індикації відкритої кришки
- 15 -Контактна панель для контакту Н.З. для індикації падіння стріли

- 16 -Контактна панель для контакту Н.З. для індикації розблокування моторедуктора
- 17 -Контактна панель для роз'єму RSE_2 для під'єднання CRP або CAME KEY
- 18 -Контактна панель для роз'єму RSE_1 для підключення синхронного або шлюзового режиму
- 19 -Контактна панель для підключення пристроїв керування та безпеки
- 20 -Контактна панель для підключення кодонабірної клавіатури
- 21 -Контактна панель для підключення проксиміті-зчитувача
- 22 -Контактна панель для підключення антени
- 23 -Роз'єм для плати декодування R700 або R800
- 24 -Роз'єм для плати радіоприймача (AF)
- 25 -Роз'єм RSE_1 для плати RSE
- 26 -Роз'єм RSE_2 для плати RSE

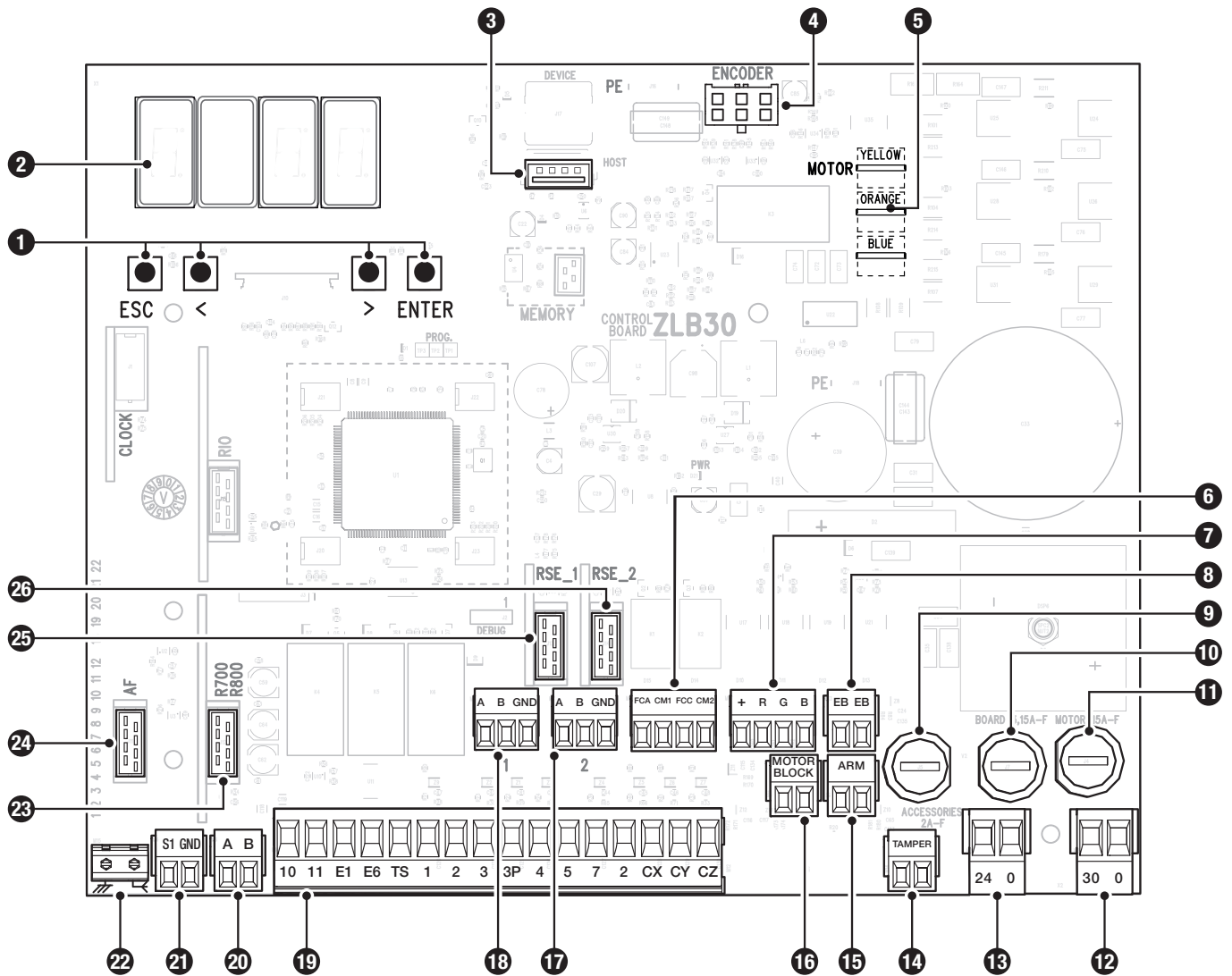

Габаритні розміри

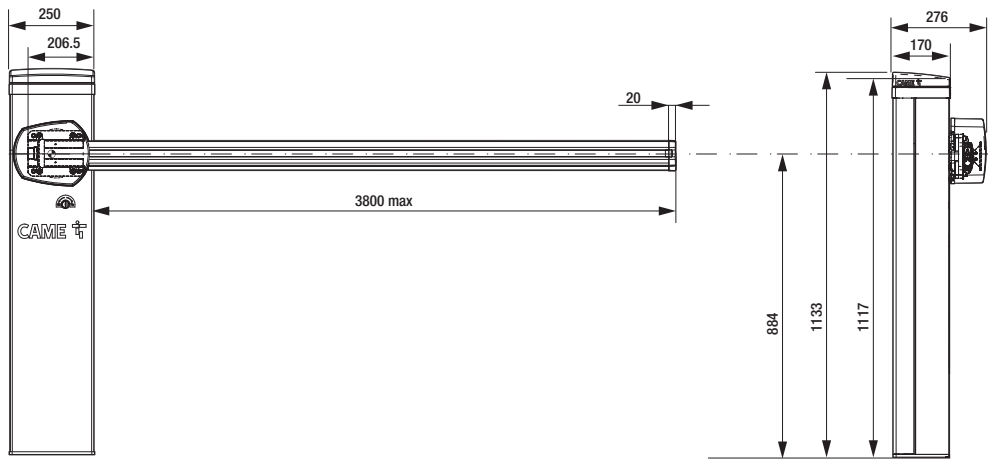

Тип кабелів і мінімальні розрізи

Довжина кабелю (м)	до 20	від 20 до 30
Напруга живлення, ~230 В	3G x 1,5 мм ²	3G x 2,5 мм ²
Сигнальна лампа ~/≈24 В	2 x 1 мм ²	2 x 1 мм ²
Фотоелементи (передавачі)	2 x 0,5 мм ²	2 x 0,5 мм ²
Фотоелементи (приймачі)	4 x 0,5 мм ²	4 x 0,5 мм ²
Пристрої керування	*n° x 0,5 мм ²	*n° x 0,5 мм ²

📖 *n° = див. інструкції з монтажу відповідних виробів - Увага! Наведене значення розрізу кабелю є орієнтовним, оскільки воно залежить від потужності двигуна та довжини самого кабелю.

📖 Для підключення антени використовуйте кабель типу RG58 до 5 м.

📖 За напруги 230 В і експлуатації зовні, необхідно використовувати кабелі типу H05RN-F, які відповідають нормам 60245 IEC 57 (IEC); у приміщеннях слід використовувати кабелі типу H05VV-F, які відповідають нормам 60227 IEC 53 (IEC). Для електроживлення пристроїв напругою до 48 В можна використовувати кабель FROR 20-22 II у відповідності до EN 50267-2-1 (CEI).

📖 Якщо довжина кабелю відрізняється від наведеного в таблиці значення, його розріз визначається в залежності від реального споживання струму підключеними пристроями та у відповідності до інструкцій, що містяться у стандарті CEI EN 60204-1.

📖 Для послідовних підключень, які передбачають більше навантаження на ту ж саму ділянку лінії, значення в таблиці мають бути переглянуті з урахуванням показників споживання й фактичних відстаней. У разі підключення пристроїв, не передбачених у цьому посібнику, слід дотримуватися вимог документації, яка супроводжує відповідні вироби.

📖 Для підключення для парної роботи та CRP використовуйте кабель типу UTP CAT5 (до 1000 м).

Вітрове навантаження

Модель	Стріла 2,25 м	Стріла 3,05 м	Стріла 4,05 м
Клас опору	5	4	3
Тиск вітру [Па]	1200	1000	800
Максимальна швидкість вітру [км/г]	144	132	118

📖 Клас опору згідно зі стандартом EN 13241.

МОНТАЖ

Наступні малюнки наводяться виключно з ілюстративною метою, оскільки простір для кріплення автоматики й додаткового обладнання може змінюватися в залежності від розмірів робочої ділянки. Вибір найбільш прийнятного рішення має здійснювати монтажник.

У випадку переміщення вручну на кожну людину слід передбачити по 20 кг. У разі переміщення не вручну слід скористатися відповідними засобами для безпечного підйому.

На етапі кріплення автоматика може бути хиткою й перекидатися. Уважно стежте за тим, щоб не спиратися на конструкцію до повного завершення монтажу.

Підготовчі дії

Якщо монтажна поверхня не дозволяє міцне та стійке кріплення пристрою, підготуйте цементну платформу.

Вийміть ґрунт під опалубку.

Підготуйте гофровані шланги, необхідні для підключень, що виходять з розгалужувального колодязю.

Кількість гофрованих труб залежить від варіанту системи та додаткових пристроїв, які необхідно підключити.

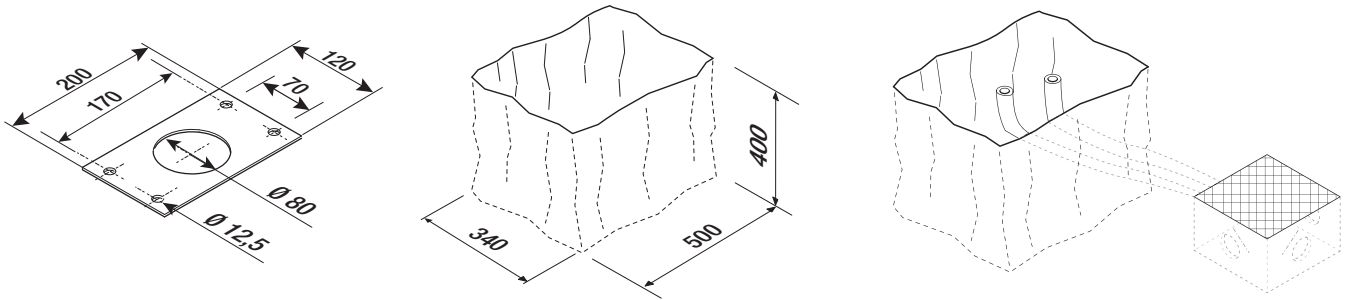

Установка монтажної основи

Підготуйте опалубку більшого за монтажну основу розміру.

Вставте в опалубку залізну сітку для армування бетону.

Прикріпіть формовані пластини до монтажної пластини.

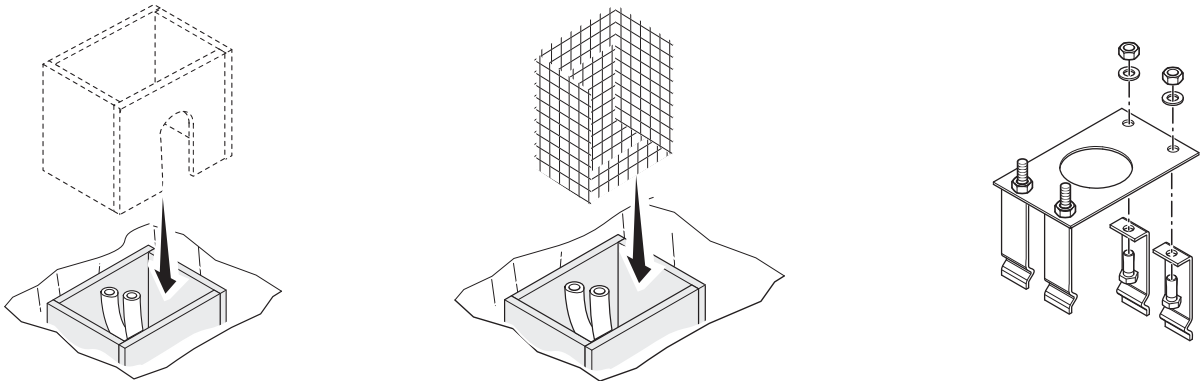

Вставте монтажну основу в залізну сітку.

Труби мають проходити через спеціальні отвори.

Наповніть опалубку цементним розчином.

Монтажна основа має бути абсолютно рівною, а нарізь гвинтів має повністю виходити над поверхнею.

Зачекайте принаймні 24 години, щоб цемент повністю затвердів.

Витягніть опалубку.

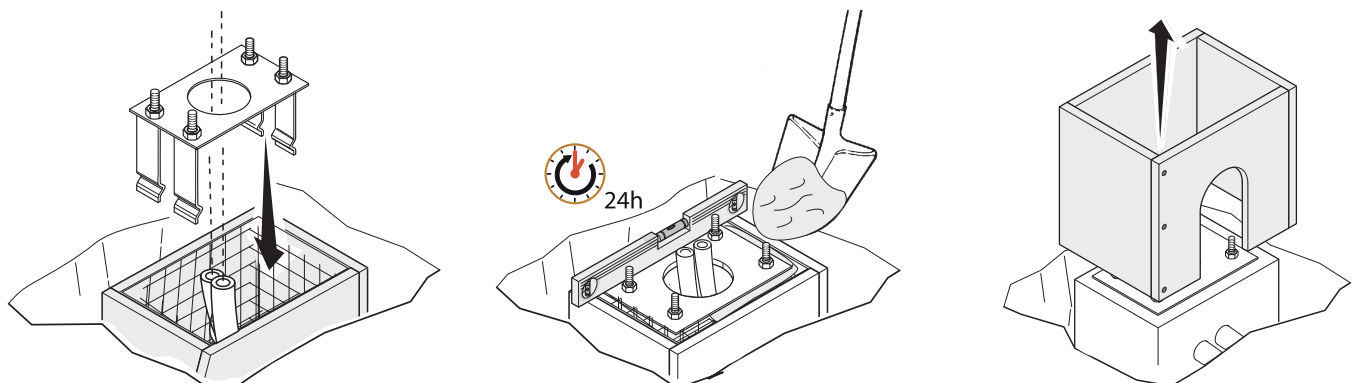

Засипте землею виїмку навколо цементного блоку.
Відкрутіть гайки з гвинтів.
Вставте електричні кабелі в труби так, щоб вони виходили з них приблизно на 1500 мм.

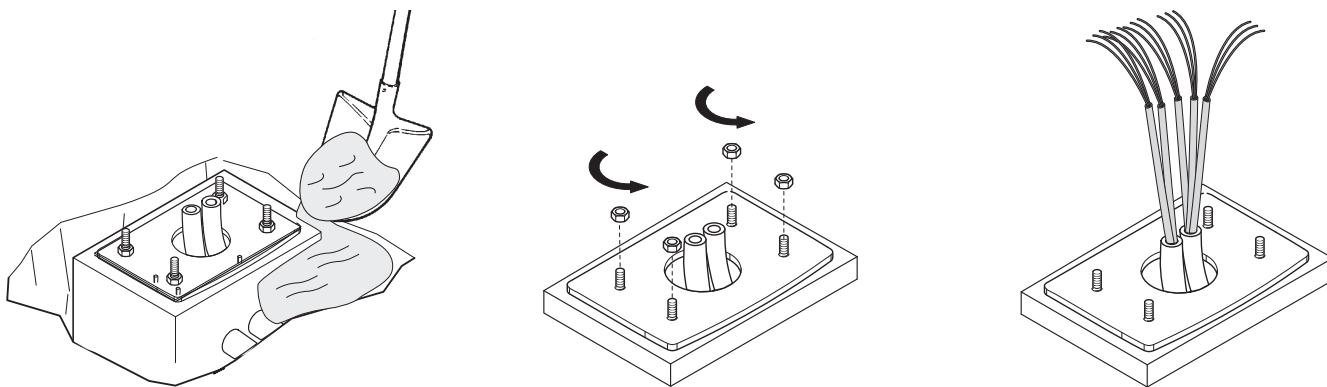

Підготовка шлагбауму

📖 Якщо кришка відкрита, автоматика не працює.

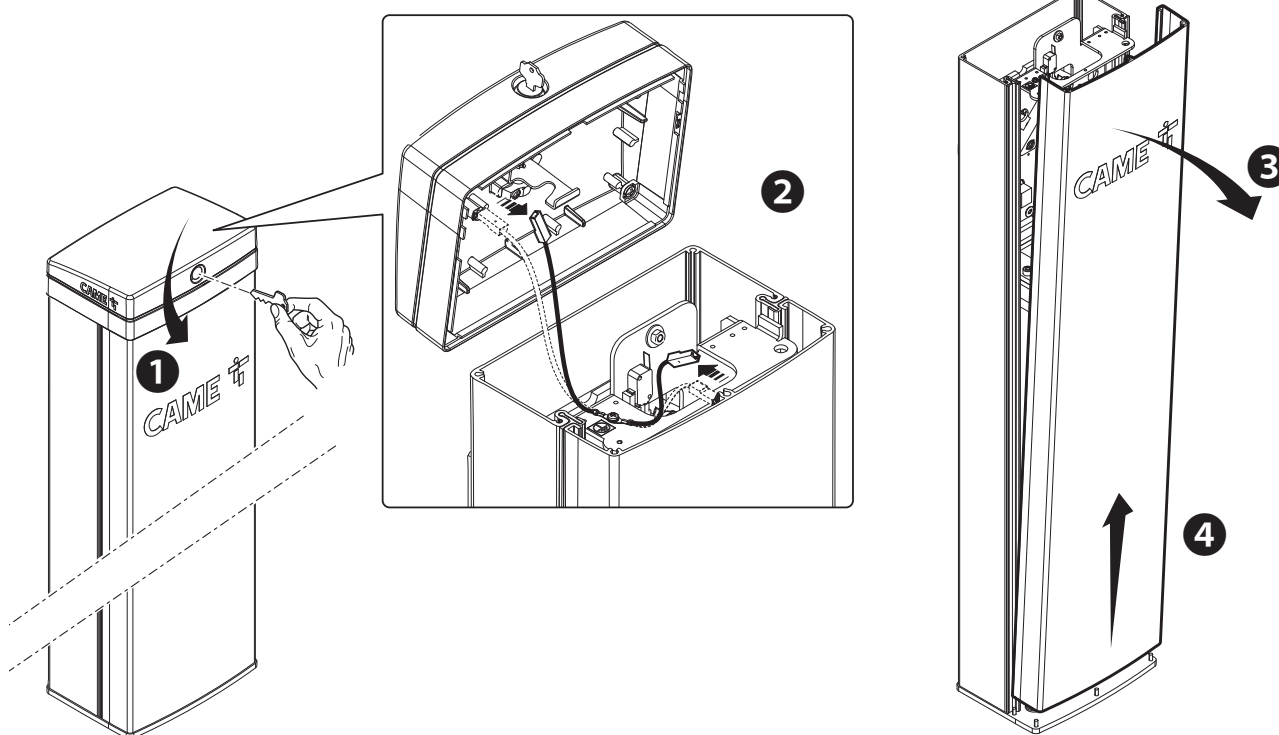

Анкерне кріплення шлагбауму

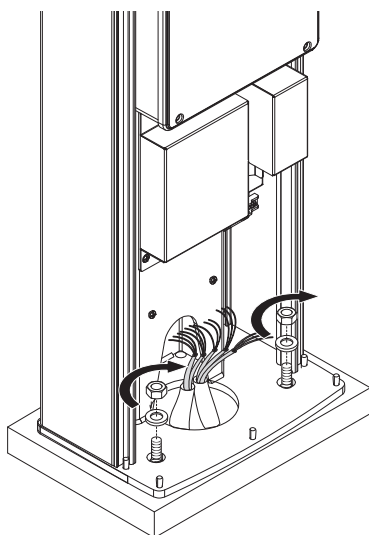

Зміна напрямку відкриття стріли

 Конструкція шлагбауму призначена для лівобічного монтажу.

- 1 Переконайтеся, що важіль встановлено вертикально.
- 2 Зніміть механічний упор.
- 3 Зафіксуйте механічний упор праворуч від важеля.
- 4 Змініть параметр у функції [Напрямок відкриття].

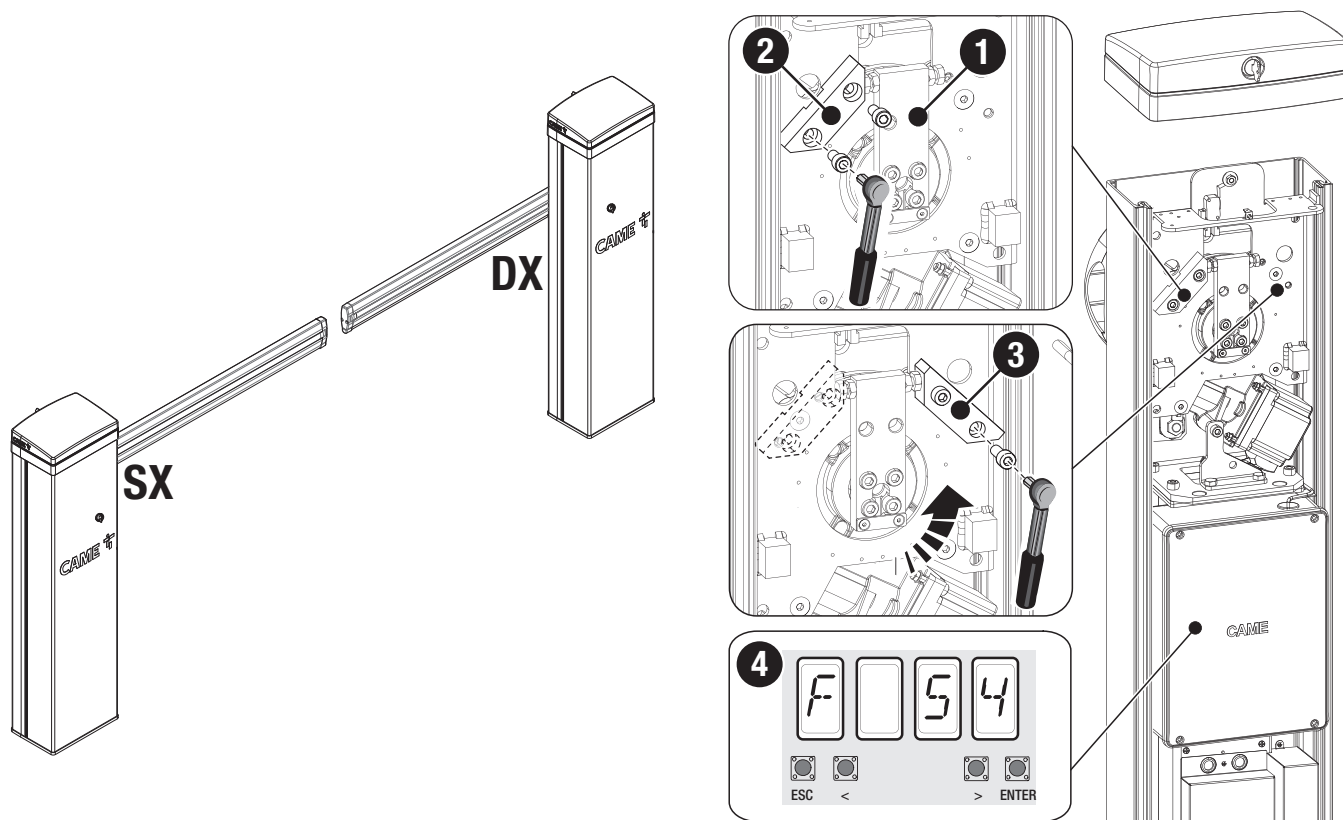

Встановлення стріли

Вставте армування всередину стріли.

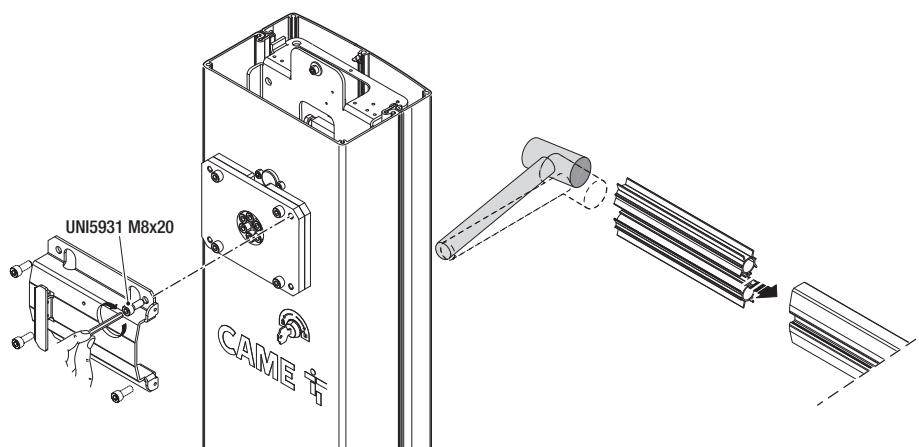

Вставте стрілу у фіксуючий фланець.
Надійно затягніть гвинти.

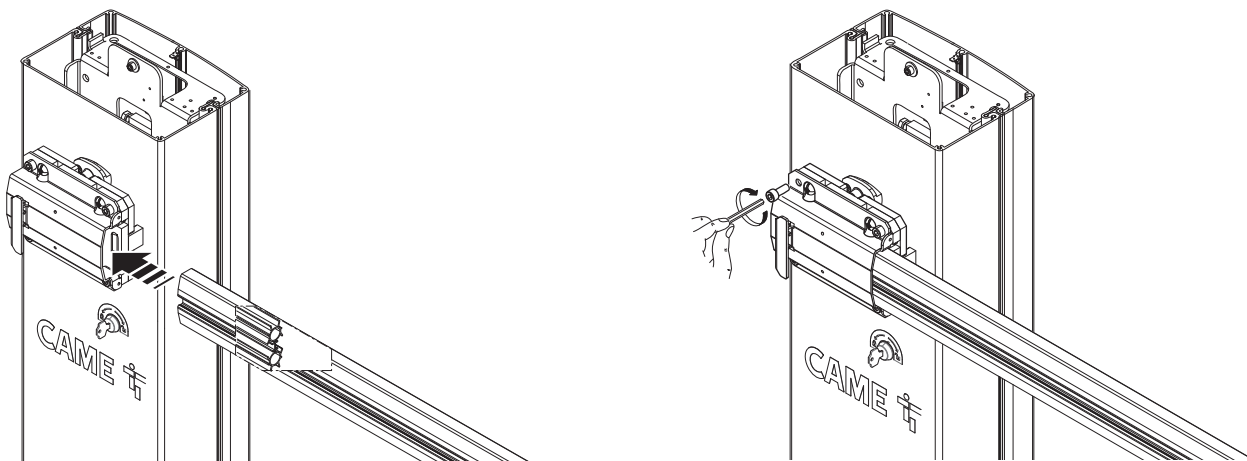

- 1 Виріжте профілі паза на 10 мм менше за розміром, ніж паз стріли.
- 2 Вставте профілі паза у відповідні пази по обох боках стріли.
- 3 Вставте гумову торцеву заглибку у відповідне гніздо.
- 4 Вставте протиударну гумову накладку у відповідний паз таким чином, щоб вона щільно прилягала до торцевої заглибки.
- 5 Відріжте залишкову частину профілю, так щоб вона виступала на 7 міліметрів.
- 6 Вставте гумову торцеву заглибку у паз заглибки стріли. Закріпіть заглибку стріли відповідними гвинтами.
- 7 Встановіть захисну накладку від порізів на кожу, що закриває місце кріплення стріли, та зафіксуйте її гвинтами, що входять у комплект поставки.

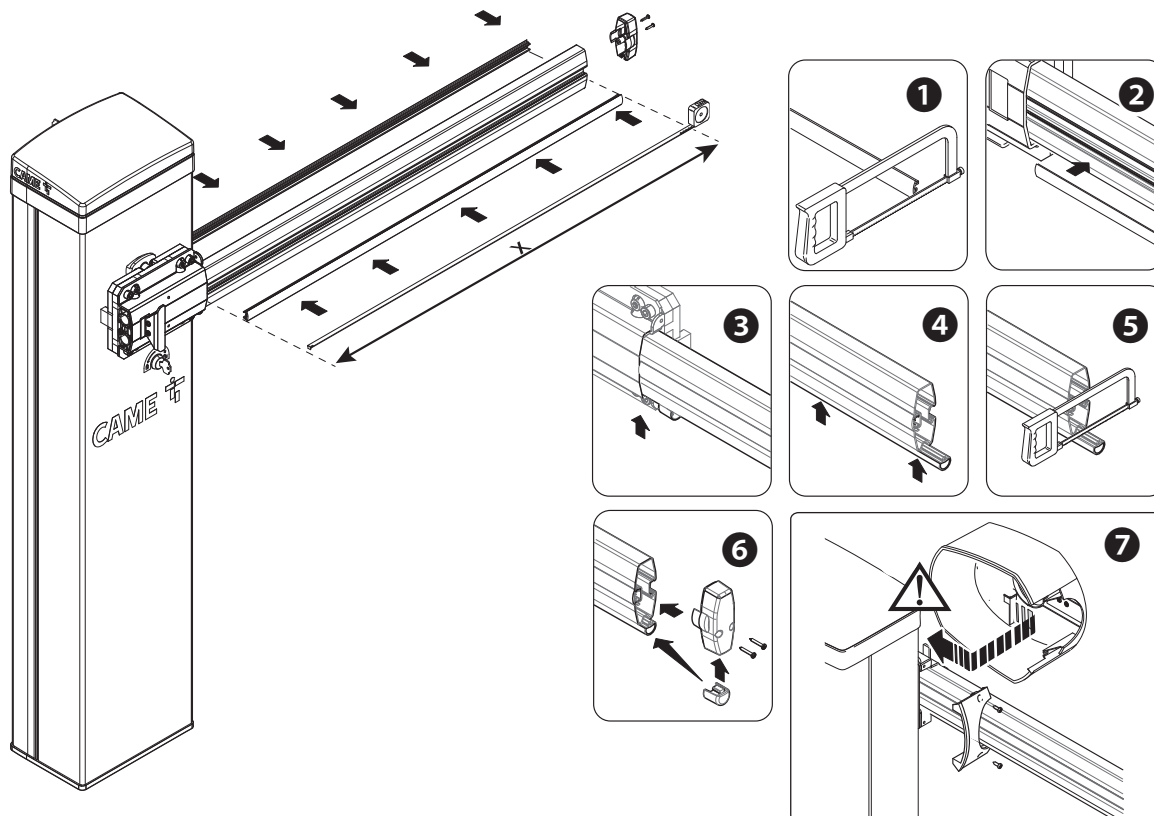

Комплектація стріли

⚠ Перед регулюванням стріли перевірте додаткові пристрої, які ви будете використовувати, і ширину проїзду.

📖 Під простою стрілою мається на увазі стріла, укомплектована профілями пазу, заглушкою і протиударним гумовим профілем.

Ширина проходу / інтенсивність використання	< 2,5 м/80%	< 2,5 м/100%	2,5<2,75 м/100%	Від 2,5 до 3,8 м/100%
Проста стріла	A1=1	A1=2	A1=1	A1=2
Стріла зі СВІТЛОДІЮДНОЮ СТРІЧКОЮ	A1=1	A1=2	A1=1	A1=2
Пружини балансування	HI	HI	A1=1	A1=2

📖 001G02807 з нерухомою опорою: ОБОВ'ЯЗКОВЕ використання на стрілах із шириною проїзду більше 3 м

📖 Зі швидким профілем A1=1 час відкриття стріли складає від 1,2 до 2,5 секунд.

📖 З повільним профілем A1=2 час відкриття стріли складає від 2,5 до 4 секунд.

Визначення кінцевих положень із механічними кінцевими вимикачами

Переконайтеся в тому, що стріла встановлюється горизонтально у закритому (опущеному) положенні та під кутом приблизно 89° у відкритому положенні.

Регулювання горизонтального положення стріли

Розблокуйте привід.

Відкрийте оглядову панель.

❶ Повертайте механічний упор до потрібного положення стріли.

❷ Закріпіть механічний упор за допомогою контргайки.

Заблокуйте моторедуктор.

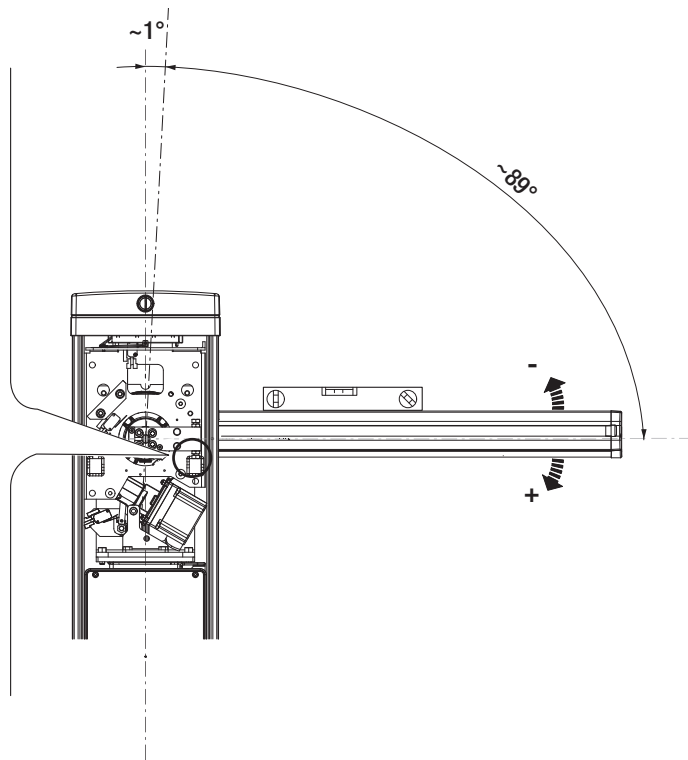
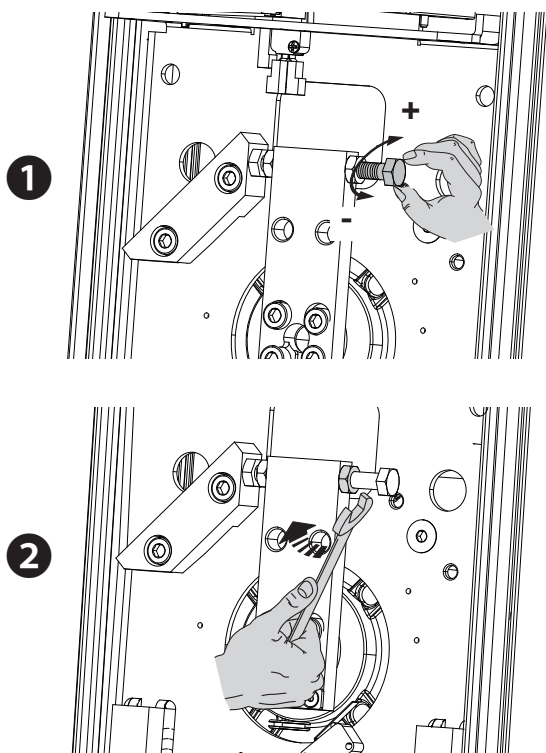

Регулювання вертикального положення стріли

Розблокуйте привід.

Відкрийте оглядову панель.

❶ Повертайте механічний упор до потрібного положення стріли.

❷ Закріпіть механічний упор за допомогою контргайки.

Зabloкуйте моторредуктор.

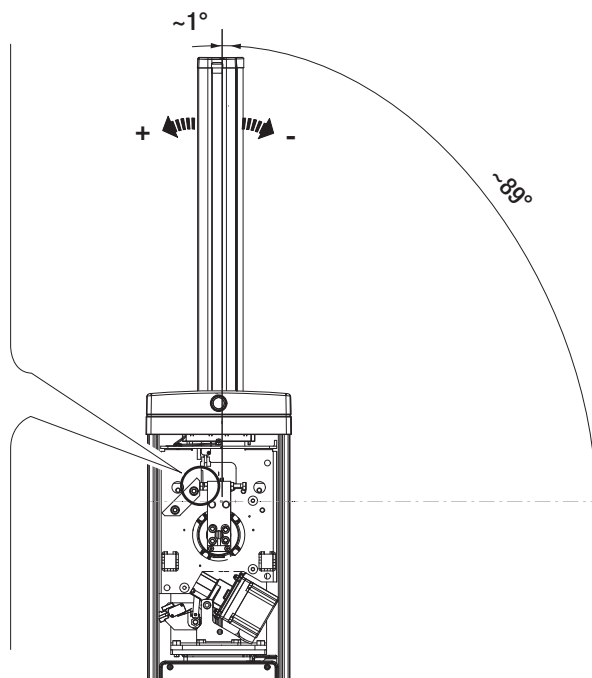
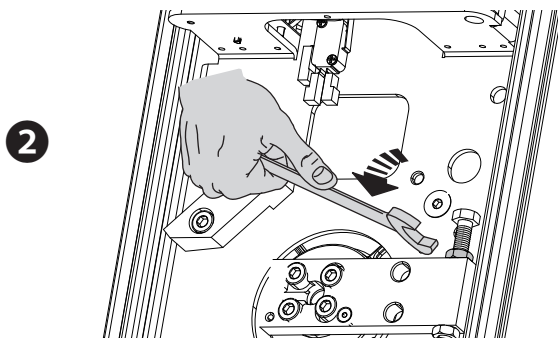
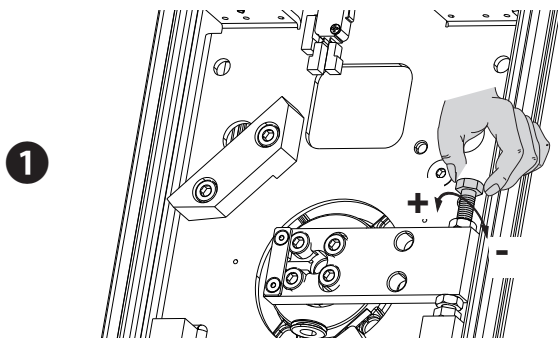

Прокладка електричних кабелів

Електричні кабелі не повинні контактувати із компонентами, які можуть нагріватися під час використання (наприклад, приводом і трансформатором).

Переконайтеся, що рухомі механічні елементи знаходяться на достатній відстані від прокладеної електропроводки.

 Кабелі повинні проходити через феритовий фільтр, що входить до комплекту. **1**

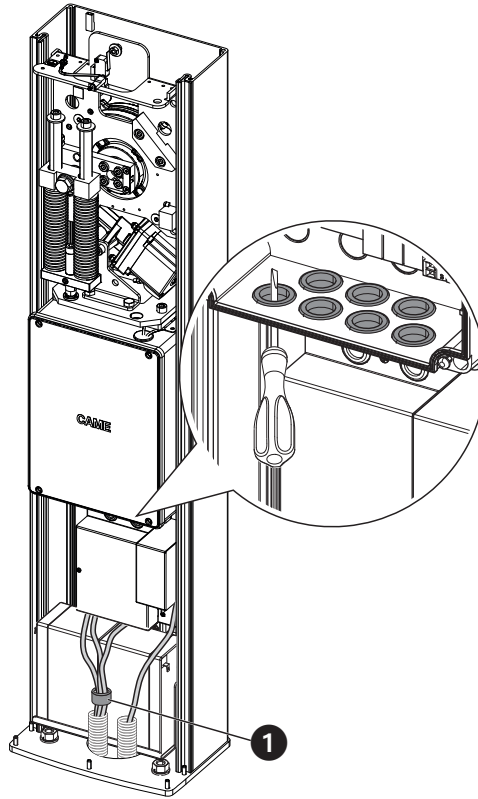

Електричне живлення

На всіх етапах виконання монтажних робіт переконайтеся у відсутності електричного живлення.

 Перед початком робіт із блоком керування від'єднайте систему від електричного живлення й відключіть акумулятори (якщо вони є).

Підключення до електричної мережі

- N** Кабель нейтралі
- L** Кабель фази
-  Кабель заземлення
- F** Вхідний запобіжник

Вихід електричного живлення додаткових пристроїв

За живлення від електромережі вихід забезпечує ~24 В.

Вихід забезпечує =24 В за живлення від акумуляторів (якщо встановлені).

 Сумарне споживання всіх підключених додаткових пристроїв не повинно перевищувати 40 Вт.



230 V AC
50/60 Hz

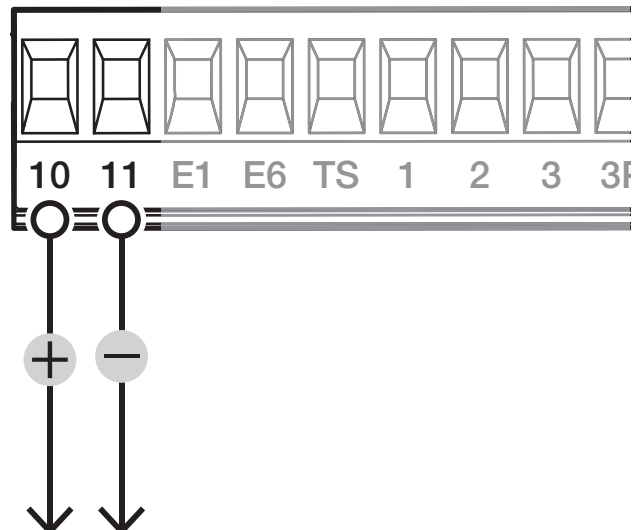
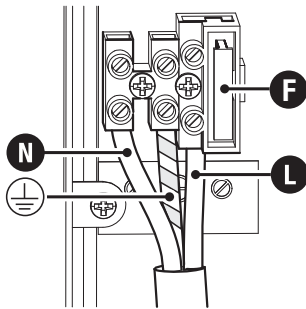

Максимальне навантаження на контакти

Пристрій	Вихід	Електроживлення (В)	Потужність (Вт)
Акcesуари	10 - 11	~24	40
Функція додаткової лампи	10 - E1	~24	20
Сигнальна лампа	10 - E1	~24	20
Лампа-індикатор стану автоматики	10 - 5	~24	3
Світлодіодна RGB-стрічка	-	-	13,5

📖 Сумарне споживання всіх підключених додаткових пристроїв не повинно перевищувати 40 Вт.

Пристрої керування

❶ Антена з кабелем RG58

❷ Зчитувач магнітних карт

❸ Проксіміті-зчитувач

❹ Кодонабірна клавіатура

❺ Кнопка ТИМЧАСОВОЇ ЗУПИНКИ (Н.З. контакт)

Зупиняє стрілу й запобігає випадковому автоматичному закриттю; через 15 секунд шлагбаум повільно відкривається.

📖 Якщо контакт не використовується, його треба вимкнути під час програмування.

❻ Пристрій керування (Н.Р. контакт)

Функція ТІЛЬКИ ВІДКРИТИ

📖 Коли ввімкнена функція [ПРИСУТНІСТЬ ОПЕРАТОРА], необхідне підключення пристрою керування ВІДКРИТТЯМ.

❼ Пристрій керування (Н.Р. контакт)

Функція «ЧАСТКОВЕ ВІДКРИТТЯ»

📖 Контакт потрібно використовувати тільки для автоматики, що працює в парному режимі.

❽ Пристрій керування (Н.Р. контакт)

Функція ТІЛЬКИ ЗАКРИТИ

📖 Коли ввімкнена функція [ПРИСУТНІСТЬ ОПЕРАТОРА], необхідне підключення пристрою керування ЗАКРИТТЯМ.

❾ Пристрій керування (Н.Р. контакт)

Функція ВІДКРИТИ – ЗАКРИТИ

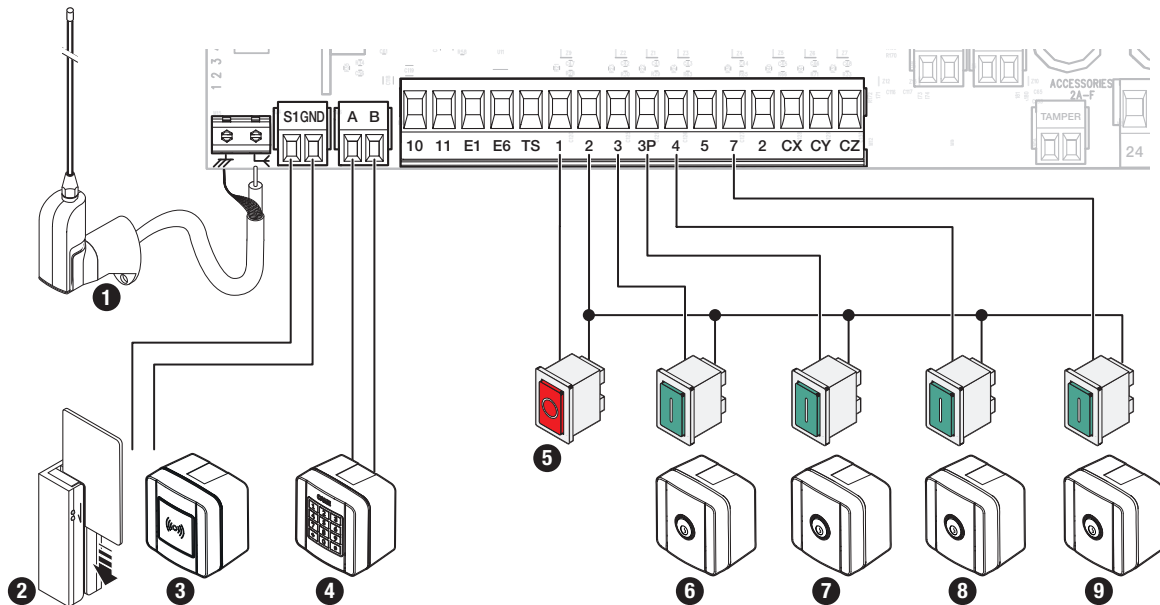

Сигнальні пристрої

❶ Функція додаткової лампи

Посилює освітлення зони руху воріт.

❷ Додаткова сигнальна лампа

Мигає під час циклів відкриття та закриття воріт.

❸ Лампа-індикатор стану автоматики

Сигналізує про стан автоматики.

❹ Світлодіодна RGB-стрічка та/або кільце

Мигання червоних світлодіодних індикаторів сигналізує про те, що автоматика рухається.

Якщо горять зелені світлодіодні індикатори, автоматика відкрита.

Якщо горять червоні світлодіодні індикатори, автоматика закрита.

Якщо червоні світлодіодні індикатори швидко мигають, оглядовий люк відкритий, або моторредуктор розблокований, чи впала стріла.

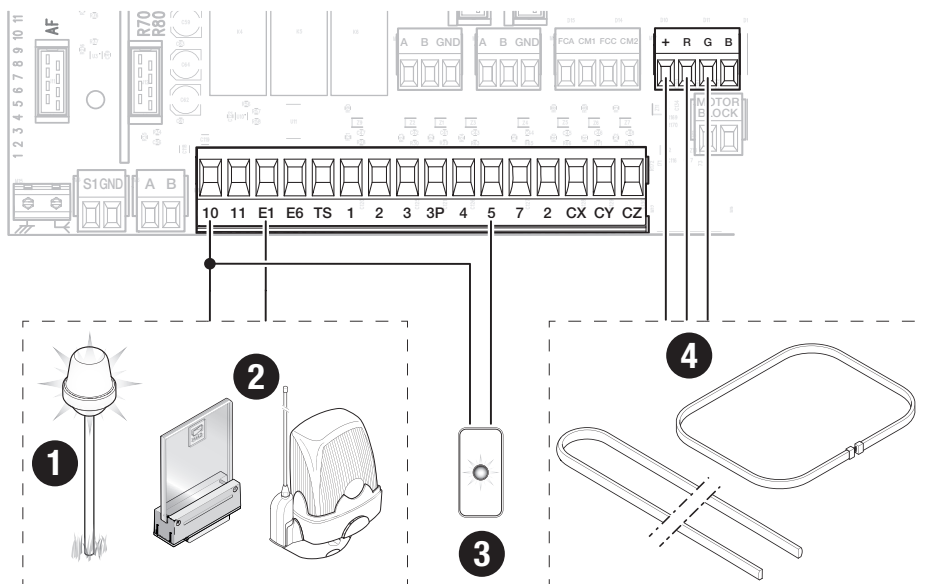

Пристрої безпеки

Підключіть пристрої безпеки до входів CX, CY та/або CZ (контакти Н.З.).

На етапі програмування налаштуйте тип дії, яку має виконувати пристрій, підключений до входу.

📖 Якщо контакти CX, CY та CZ не використовуються, їх слід відключити під час програмування.

Фотоелементи DELTA

Стандартне підключення

📖 Можливо підключити лише декілька пар фотоелементів.

Фотоелементи DELTA

Підключення з автоматичною діагностикою

📖 Можливо підключити лише декілька пар фотоелементів.

📖 Див. функція F5 «Автоматична діагностика пристроїв безпеки».

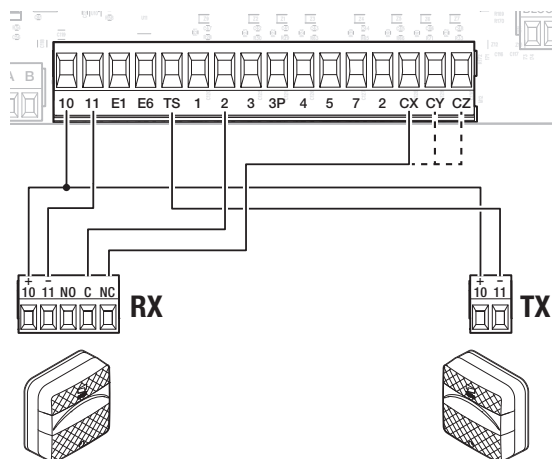
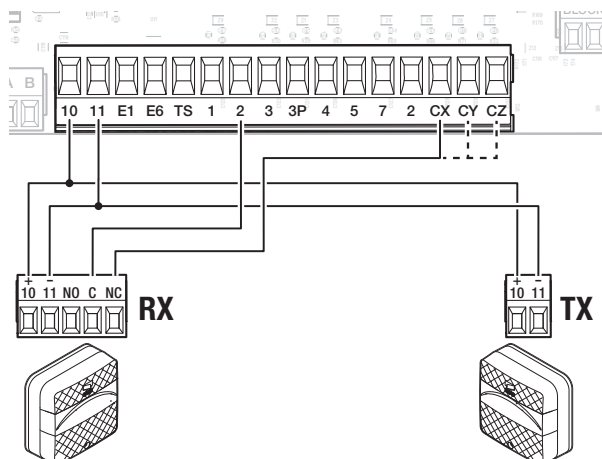

Фотоелементи DIR / DELTA-S

Стандартне підключення

📖 Можливо підключити лише декілька пар фотоелементів.

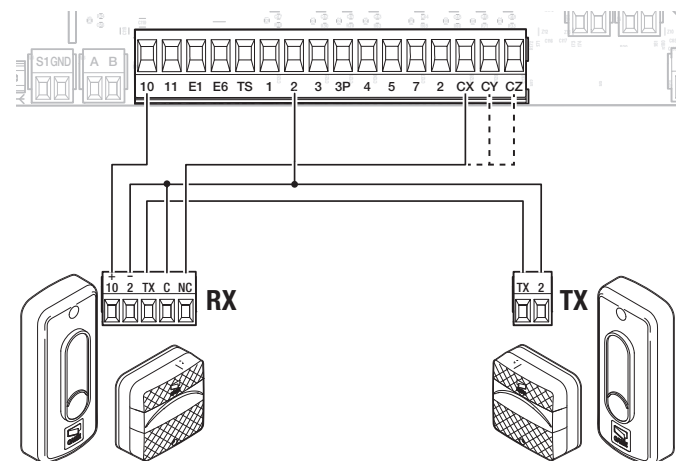

Фотоелементи DIR / DELTA-S

Підключення з автоматичною діагностикою

📖 Можливо підключити лише декілька пар фотоелементів.

📖 Див. функція F5 «Автоматична діагностика пристроїв безпеки».

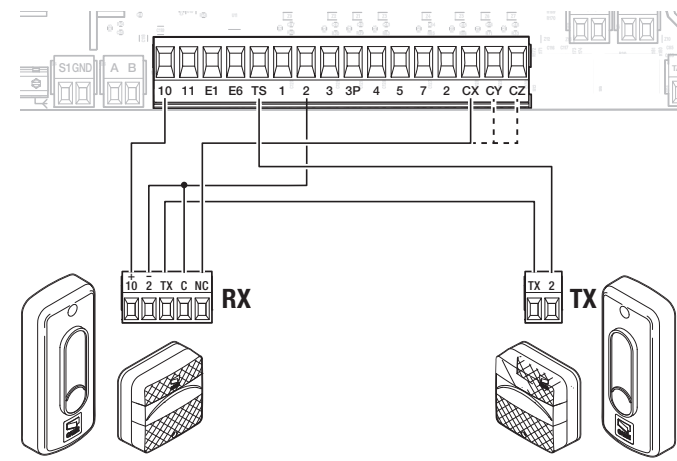

Функції кнопок програмування

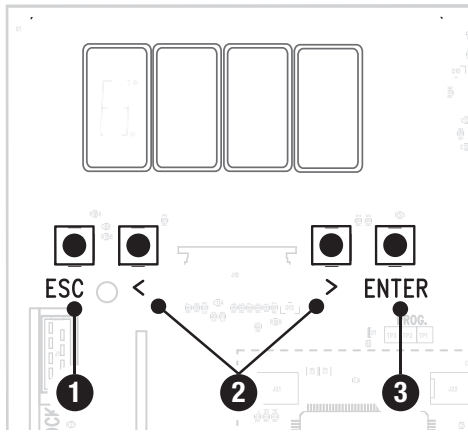

1 Кнопка ESC

Кнопка ESC дає змогу виконати вказані далі дії.
 Вийти з меню
 Відмінити зміни
 Повернутися до попереднього вікна
 Зупинка автоматики

2 Кнопки < >

Кнопки < > дають змогу виконати вказані далі дії.
 Переходити по пунктах меню
 Збільшувати або зменшувати значення обраного параметра
 Закриття або відкриття автоматичної системи

3 Кнопка ENTER

Кнопка ENTER дає змогу виконати вказані далі дії.
 Увійти до меню
 Підтвердити вибір

Ввід в експлуатацію

Виконавши електричні підключення, виконайте ввід системи в експлуатацію. Це може робити лише досвідчений і кваліфікований персонал. Переконайтеся в тому, що робоча зона вільна від будь-яких перешкод. Увімкніть живлення та виконайте вказані далі операції.

F1 Тимчасова зупинка

- A1 Довжина стріли
- A2 Тест двигуна
- A3 Калібрування руху

Після подачі електричного живлення першим рухом завжди є відкриття; дочекайтеся завершення руху.

У разі виявлення несправностей чи неполадок у роботі, підозрілого шуму, вібрації або іншої несподіваної поведінки системи негайно натисніть на кнопку «СТОП».

Мигання світлодіодного індикатора означає, що електронна плата не відрегульована.

Наприкінці вводу в експлуатацію перевірте справність роботи пристрою, скориставшись кнопками поблизу дисплею. Також перевірте справність роботи додаткових пристроїв.

Меню функцій

Тимчасова зупинка

Зупиняє стрілу й запобігає випадковому автоматичному закриттю; через 15 секунд шлагбаум повільно відкриється.

F1	Тимчасова зупинка	OFF (за промовчанням) ON
----	-------------------	-----------------------------

Вхід CX

Закріплює певну функцію за входом CX.

F2	Вхід CX	OFF (за промовчанням) C1 = Відкриття під час закриття (фотоелементи) C4 = Очікування на усунення перешкоди (фотоелементи) C5 = Негайне закриття за досягнення кінцевого положення відкриття C7 = Відкриття під час закриття (чутливі профілі) C9 = Негайне закриття за досягнення кінцевого положення відкриття з очікуванням на усунення перешкоди під час закриття C10 = Негайне закриття під час відкриття з очікуванням на усунення перешкоди під час закриття (контакт Н.Р.) r7 = Відкриття під час закриття (резистивні чутливі профілі 8K2)
----	---------	---

Вхід CY

Закріплює певну функцію за входом CY.

F3	Вхід CY	OFF (за промовчанням) C1 = Відкриття під час закриття (фотоелементи) C4 = Очікування на усунення перешкоди (фотоелементи) C5 = Негайне закриття за досягнення кінцевого положення відкриття C7 = Відкриття під час закриття (чутливі профілі) C9 = Негайне закриття за досягнення кінцевого положення відкриття з очікуванням на усунення перешкоди під час закриття C10 = Негайне закриття під час відкриття з очікуванням на усунення перешкоди під час закриття (контакт Н.Р.) r7 = Відкриття під час закриття (резистивні чутливі профілі 8K2)
-----------	----------------	---

Вхід CZ

Закріплює певну функцію за входом CZ.

F4	Вхід CZ	OFF (за промовчанням) C1 = Відкриття під час закриття (фотоелементи) C4 = Очікування на усунення перешкоди (фотоелементи) C5 = Негайне закриття за досягнення кінцевого положення відкриття C7 = Відкриття під час закриття (чутливі профілі) C9 = Негайне закриття за досягнення кінцевого положення відкриття з очікуванням на усунення перешкоди під час закриття C10 = Негайне закриття під час відкриття з очікуванням на усунення перешкоди під час закриття (контакт Н.Р.) r7 = Відкриття під час закриття (резистивні чутливі профілі 8K2)
-----------	----------------	---

Автоматична діагностика пристроїв безпеки

Активує перевірку правильної роботи фотоелементів, підключених до входів, після кожної команди відкриття та закриття.

F5	Автоматична діагностика пристроїв безпеки	OFF (за промовчанням) 1 = CX 2 = CY 3 = CZ 4 = CX+CY 5 = CX+CZ 6 = CY+CZ 7 = CX+CY+CZ
-----------	--	--

Присутність оператора

Якщо функція активна, рух автоматики (відкриття або закриття) переривається, коли відпущено відповідну кнопку на пристрої керування.

 Активація функції вимикає всі інші пристрої керування.

F6	Присутність оператора	OFF (за промовчанням) ON
-----------	------------------------------	-----------------------------

Виявлення перешкоди за зупиненого приводу

Якщо функція активна, стріла залишається нерухомою, коли пристрої безпеки виявляють перешкоду. Функція діє при закритій стрілі, відкритій стрілі або після натискання кнопки «Стоп».

F9	Виявлення перешкоди за зупиненого приводу	OFF (за промовчанням) ON
-----------	--	-----------------------------

Індикатор відкриття

Сигналізує про положення шлагбауму.

F10	Індикатор відкриття	0 = Лампа-індикатор горить постійно (за промовчанням) - Лампа-індикатор залишається включеною, коли стріла рухається або відкрита. 1 = Лампа-індикатор блимає - Лампа-індикатор мигає кожні півсекунди під час відкриття стріли та залишається включеною, коли стріла відкрита. Лампа-індикатор блимає кожну секунду під час закриття стріли та вимкнена, коли стріла закриття.
------------	----------------------------	--

Тип датчика

Налаштуйте тип пристрою керування.

F14	Тип датчика	0 = Проксіміті-зчитувач 1 = Клавіатура (за промовчанням)
------------	--------------------	---

Електрозамок

Дозволяє вибрати режим активації електрозамка на етапі роботи стріли.

 Тільки для GPT40AGL, параметри за промовчанням [3].

F17	Електрозамок	OFF (за промовчанням) 1 = Електрозамок деактивується під час відкриття шлагбауму й лишатиметься неактивним до його повторного закриття. 3 = Електрозамок деактивується в процесі відкриття або закриття шлагбауму, але він активується, коли шлагбаум знаходиться у відкритому або закритому положенні.
------------	---------------------	---

Лампа E1

Дозволяє обрати тип пристрою, під'єднаного до виходу.

F18	Лампа E1	0 = Сигнальна лампа (за промовчанням) 1 = Лампа циклічного вмикання  Лампа залишається виключеною, якщо не встановлено час автоматичного закриття.
------------	-----------------	---

Автоматичне закриття

Встановлює час, який повинен пройти, перш ніж активується автоматичне закриття після досягнення кінцевого положення відкриття.

 Функція не активується у випадку спрацювання пристроїв безпеки через виявлену перешкоду, після натискання кнопки «Стоп» або в разі відключення електроенергії.

F19	Авт. закриття	OFF (за промовчанням) Від 1 до 180 секунд
------------	----------------------	--

Час попереднього увімкнення сигнальної лампи

Встановлює час попереднього увімкнення перед кожним робочим циклом.

F21	Час попереднього увімкнення сигнальної лампи	OFF (за промовчанням) Від 1 до 10 секунд
------------	---	---

Швидкість відкриття

Встановлює швидкість відкриття (у відсотковому відношенні до максимальної швидкості).

 Значення у відсотках автоматично розраховуються відповідно до значення, заданого для функції [Довжина стріли].

F28	Швидкість відкриття	Від 60% до 100 % (за промовчанням 70 %)
------------	----------------------------	---

Швидкість закриття

Встановлює швидкість закриття (у відсотковому відношенні до максимальної швидкості).

 Значення у відсотках автоматично розраховуються відповідно до значення, заданого для функції [Довжина стріли].

F29	Швидкість закриття	Від 60% до 100 % (за промовчанням 50%)
-----	--------------------	--

Чутливість під час руху

Функція дозволяє регулювати чутливість системи виявлення перешкод під час руху.

F34	Чутливість під час руху	Від 10 % до 100 % (за промовчанням 100 %) - 10 % = макс. чутливість – 100 % = мін. чутливість
-----	-------------------------	---

RSE1

Налаштовує функцію, яку повинна виконувати плата, підключена до роз'єму RSE1.

F49	RSE1	OFF (за промовчанням) 1 = Парний режим 4 = Шлюзовий режим
-----	------	---

Збереження даних

Зберігайте дані користувачів, таймінгу та налаштувань на пристрої запам'ятовування (карті пам'яті або USB-накопичувачі).

 Функція відображається тільки тоді, коли накопичувач вставлений до порту USB або карта пам'яті вставлена до плати керування.

F50	Збереження даних	OFF (за промовчанням) ON
-----	------------------	-----------------------------

Зчитування даних

Завантажують дані користувачів, таймінгу та налаштувань із пристрою запам'ятовування (карти пам'яті або USB-накопичувача).

 Функція відображається тільки тоді, коли накопичувач вставлений до порту USB або карта пам'яті вставлена до плати керування.

F51	Зчитування даних	OFF (за промовчанням) ON
-----	------------------	-----------------------------

Передача параметрів від провідного приводу (MASTER) до підпорядкованого (SLAVE)

Активує сумісне використання параметрів, запрограмованих на основному шлагбаумі (Master), підпорядкованим шлагбаумом (Slave).

 З'являється, тільки якщо функція F 49 налаштована на режим синхронізованої парної роботи або шлюзовий режим.

F52	Передача параметрів від провідного приводу (MASTER) до підпорядкованого (SLAVE)	OFF (за промовчанням) ON
-----	---	-----------------------------

Напрямок відкриття

Регулює напрямок відкриття стріли.

F54	Напрямок відкриття	0 = Ліворуч (за промовчанням) 1 = Праворуч
-----	--------------------	---

Адреса CRP

Надає унікальний ідентифікаційний код (адресу CRP) платі керування. Функція необхідна у випадку підключення декількох автоматичних систем через CRP.

F56	Адреса CRP	від 1 до 255
-----	------------	--------------

Швидкість RSE

Встановлює швидкість з'єднання для системи віддаленого доступу для порту RSE1.

F63	Швидкість RSE	0 = 1200 біт/с 1 = 2400 біт/с 2 = 4800 біт/с 3 = 9600 біт/с 4 = 14400 біт/с 5 = 19200 біт/с 6 = 38400 біт/с (за промовчанням) 7 = 57600 біт/с 8 = 115200 біт/с
------------	----------------------	--

Сигналізації FCA FCC

Дозволяють налаштувати режим сигналізації виходів FCA та FCC про стан стріли.

F70	Сигналізації FCA FCC	OFF (за промовчанням) 1 = Імпульсний режим Коли стріла доходить до точки кінця ходу (під час відкриття або закриття), контакт FCA-CM1 або FCC-CM2 закривається на секунду. 2 = Горить рівним світлом Коли стріла доходить до точки кінця ходу (під час відкриття або закриття), контакт FCA-CM1 або FCC-CM2 закривається й залишається закритим. 3 = Персоналізований режим Контакт FCA-CM1 закритий, коли стріла знаходиться в положенні кінця ходу при відкритті та в процесі відкриття. Контакт FCC-CM2 закритий, коли стріла знаходиться в положенні кінця ходу при закритті та в процесі закриття.
------------	-----------------------------	---

Лічильник відкриття

Якщо функція активна, можна відправити серію команд на відкриття відповідно до кількості транспортних засобів, які потрібно пропустити. Функцію можна активувати тільки з пристроїв управління, підключених до контакту 2-3. Вхід, до якого підключено магнітний контакт, що веде рахунок транспортних засобів, які проїжджають, повинен бути запрограмований для роботи в режимі C5/C9/C10; в кінці підрахунку проїзд закривається.

F75	Лічильник відкриття	OFF (за промовчанням) ON
------------	----------------------------	-----------------------------

Визначає падіння стріли

Активує контакт на клемній панелі ARM для виявлення падіння стріли.

F78	Визначає падіння стріли	OFF (ВИМК.) (за промовчанням) ON
------------	--------------------------------	-------------------------------------

Новий користувач

Дає змогу запам'ятати до 250 користувачів та закріпити за кожним із них певну функцію.

📖 Процедуру можна виконати за допомогою брелока-передавача або іншого пристрою керування. Плати, що контролюють пристрої керування (AF, R700, R800), повинні знаходитися у відповідних роз'ємах.

📖 Завантажте з порталу docs.came.com модуль «СПИСОК ЗАРЕЄСТРОВАНИХ КОРИСТУВАЧІВ», набравши L20180423.

U1	Новий користувач	1 = Покроковий режим 3 = Відкрити 4 = Часткове відкриття Коли шлагбаум працює в режимі [Парний], команда [Часткове відкриття] відкриває основний шлагбаум (Master). 1 -Оберіть функцію, яку треба закріпити за користувачем. 2 -Натисніть ENTER для підтвердження. Буде потрібно ввести код користувача. 3 -Відправте код із пристрою керування. Повторіть процедуру для введення інших користувачів.
-----------	-------------------------	---

Видалення користувача

Видалення одного із зареєстрованих користувачів.

U2	Видалення користувача	OFF (за промовчанням) ON Номер: 1 > 250 Скориставшись стрілками, оберіть номер користувача, якого треба видалити. Також можна скористатися пристроєм керування, закріпленим за користувачем, якого треба видалити. Натисніть ENTER для підтвердження.
----	-----------------------	--

Видалити всіх

Видалення всіх зареєстрованих користувачів.

U3	Видалити всіх	OFF (за промовчанням) ON
----	---------------	-----------------------------

Розпізнання радіокоду

Дає змогу обрати тип радіокодування передавачів, які можуть управляти автоматикою.

 Після обрання типу радіокодування передавачів [Динамічний код] або [ключовий блок TW], передавачі з іншим типом кодування, які було збережено в пам'яті до того, видаляються.

U4	Розпізнання радіокоду	1 = Всі (за промовчанням) 2 = Динамічний код 3 = ключовий блок TW
----	-----------------------	---

Довжина стріли

Встановлює довжину стріли.

A1	Довжина стріли	1 = до 2,5 м (за промовчанням) 2 = від 2,5 до 3,8 м
----	----------------	--

Тест двигуна

Перевіряє правильність напрямку відкриття стріли.

 Якщо при натисканні кнопок команди виконуються неправильно, змініть напрямок відкриття стріли.

A2	Тест двигуна	ON (УВІМК.) = запуск ТЕСТУВАННЯ. Кнопкою > двигун обертається за годинниковою стрілкою. Кнопкою < двигун обертається проти годинникової стрілки.
----	--------------	--

Калібрування руху

Активує автоматичне регулювання руху.

A3	Калібрування руху	ON (УВІМК.) = запуск калібрування
----	-------------------	-----------------------------------

Скидання параметрів

Відновлює заводські налаштування за винятком таких функцій: [Радіодекодер], [Довжина стріли] та налаштування стосовно калібрування ходу.

A4	Скидання параметрів	OFF (за промовчанням) ON
----	---------------------	-----------------------------

Лічильник робочих циклів

Дає змогу відобразити кількість робочих циклів, виконаних автоматикою (1=1000 циклів).

A5	Лічильник робочих циклів	
----	--------------------------	--

Версія прошивки

Відображає номер встановленої версії прошивки та графічного інтерфейсу користувача.

H1	Версія прошивки	
----	-----------------	--

Оновлення прошивки з USB-ключа

Оновлення версії прошивки пристрою.

📖 Функція відображається тільки тоді, коли в USB-порт вставляється ключ.

📖 Переконайтеся, що ключ містить файл для оновлення прошивки.

H2	Оновлення прошивки з USB-ключа	OFF (за промовчанням) ON
----	--------------------------------	-----------------------------

Експорт/імпорт даних

- 1 Вставте USB-ключ у USB-порт.
- 2 Натисніть кнопку «Enter» для початку програмування.
- 3 За допомогою стрілок виберіть бажану функцію.

📖 Функції відображаються тільки тоді, коли в USB-порт вставляється ключ.

-Збереження даних

Зберігайте дані користувачів, таймінгу та налаштувань на пристрої за пам'ятовування (карті пам'яті або USB-накопичувачі).

-Зчитування даних

Завантажуйте дані користувачів, таймінгу та налаштувань із пристрою за пам'ятовування (карти пам'яті або USB-накопичувача).

-Оновлення прошивки з USB-ключа

Оновлення версії прошивки пристрою.

📖 Переконайтеся, що ключ містить файл для оновлення прошивки.

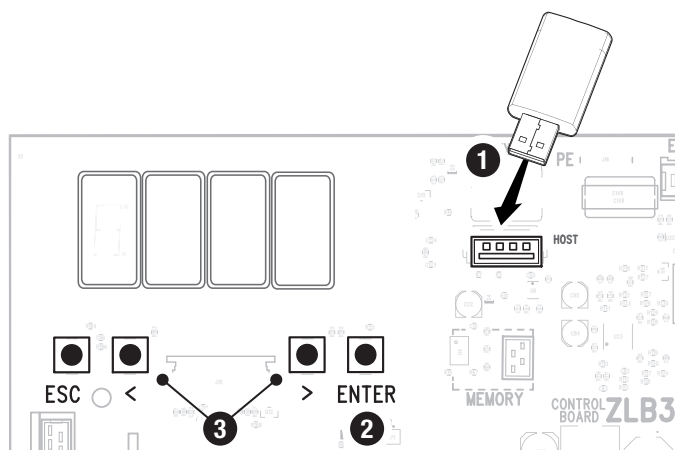

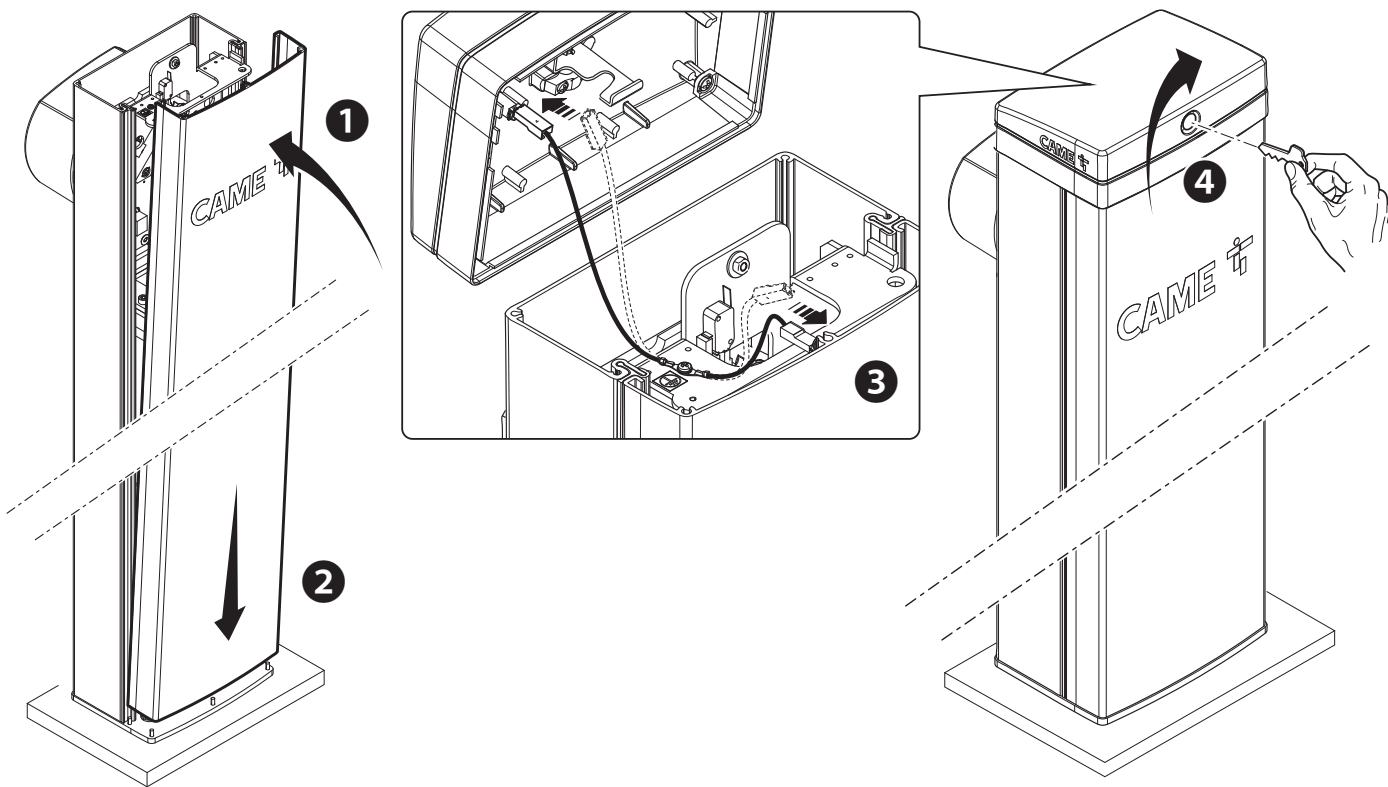

РОБОТА В СИНХРОНІЗОВАНОМУ РЕЖИМІ

Єдине керування двома підключеними автоматичними системами.

Електричні підключення

Підключіть дві плати керування, скориставшись кабелем типу UTP CAT 5.

Вставте плату RSE в роз'єми на обох платах керування за допомогою роз'єму RSE_1.

Перейдіть до електричного підключення пристроїв і аксесуарів.

Відомості щодо виконання електричних підключень пристроїв і аксесуарів див. у розділі «ЕЛЕКТРИЧНІ ПІДКЛЮЧЕННЯ».

Пристрої та аксесуари підключаються до плати керування, яка працюватиме в режимі MASTER.

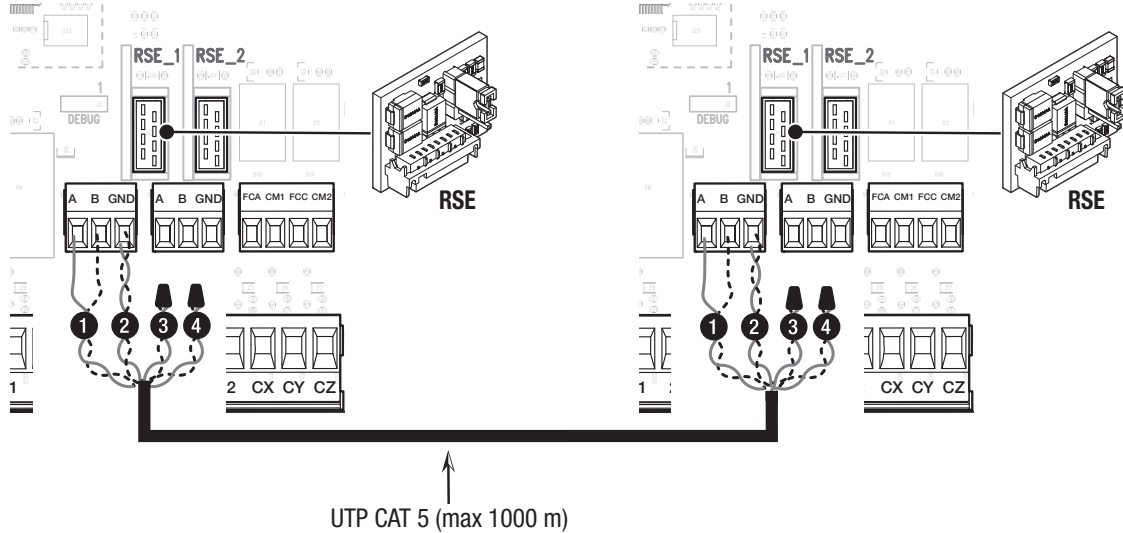

Програмування

Всі описані далі процедури програмування виконуються тільки на платі керування, яка працюватиме в режимі MASTER.

Налаштуйте конфігурацію порту RSE_1 в [Синхронізований режим].

Активуйте сумісне використання параметрів, запрограмованих на основному шлагбаумі (Master), підпорядкованим шлагбаумом (Slave).

Після налаштування автоматики MASTER (основний) у режимі [Синхронізований режим], друга автоматика автоматично стане пристроєм SLAVE (керованим).

Збереження користувачів у пам'яті

Всі описані далі процедури запам'ятовування користувачів виконуються тільки на платі керування, яка працюватиме в режимі MASTER.

Для запам'ятовування користувачів див. функцію [Новий користувач].

Режими роботи

- 1 Команда ВІДКРИТИ-ЗАКРИТИ (2-7), ТІЛЬКИ ВІДКРИТИ (2-3) або ТІЛЬКИ ЗАКРИТИ (2-4)
- 2 Команда ЧАСТКОВЕ ВІДКРИТТЯ (2-3P)

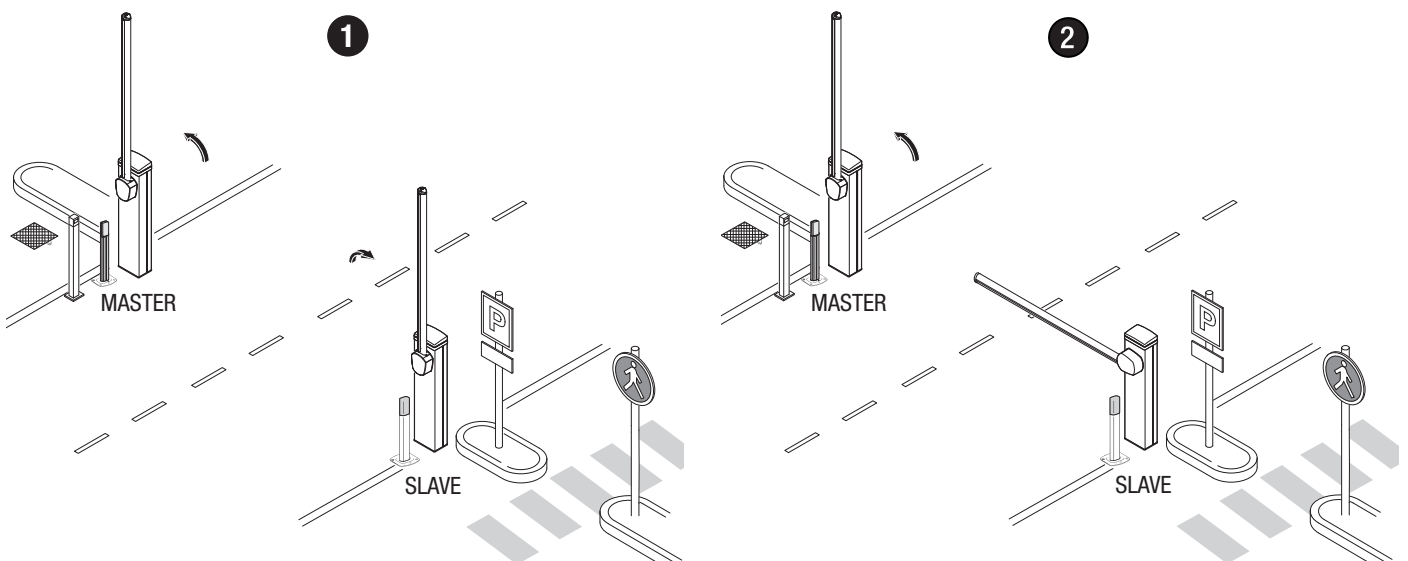

ФУНКЦІОНУВАННЯ У ШЛЮЗОВОМУ РЕЖИМІ

Відкриття першого шлагбаума, проїзд транспортного засобу, закриття першого шлагбаума, відкриття другого шлагбаума, проїзд транспортного засобу й закриття другого шлагбаума.

Електричні підключення

Підключіть дві плати керування, скориставшись кабелем типу UTP CAT 5.

Вставте плату RSE в роз'єми на обох платах керування за допомогою роз'єму RSE_1.

Перейдіть до електричного підключення пристроїв і аксесуарів.

📖 Відомості щодо виконання електричних підключень пристроїв і аксесуарів див. у розділі «ЕЛЕКТРИЧНІ ПІДКЛЮЧЕННЯ».

📖 Пристрої управління й безпеки під'єднуються до обох електронних плат.

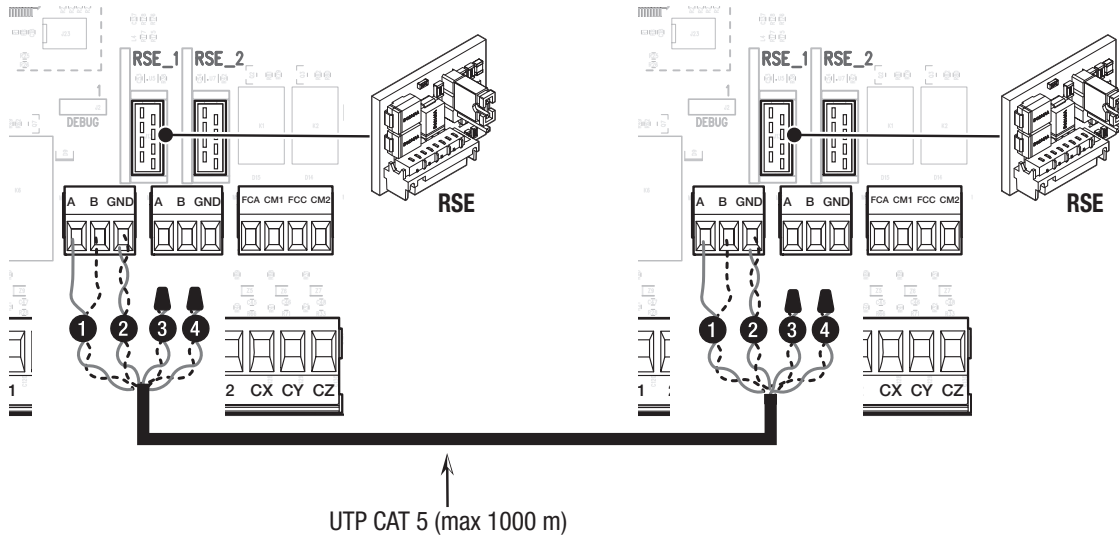

Програмування

На одному з двох шлагбаумів налаштуйте функцію [RSE_1] в режимі [Bussola] (Шлюз).

Активуйте функцію [Авт. закриття] на обох електронних платах.

Збереження користувачів у пам'яті

📖 Для запам'ятовування користувачів див. функцію [Новий користувач].

📖 Під час програмування користувачів не використовуйте команду ЧАСТКОВЕ ВІДКРИТТЯ 2-ЗР.

Режими роботи

❶ Команда ТІЛЬКИ ВІДКРИТИ (2-3) шлагбаум А

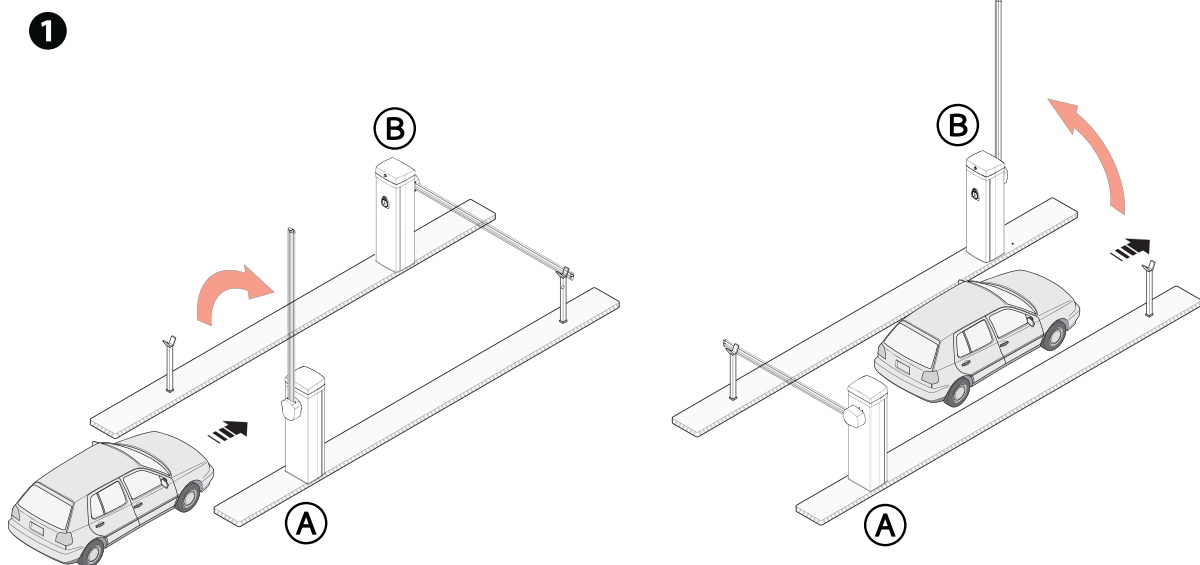

2 Команда ТІЛЬКИ ВІДКРИТИ (2-3) шлагбаум В

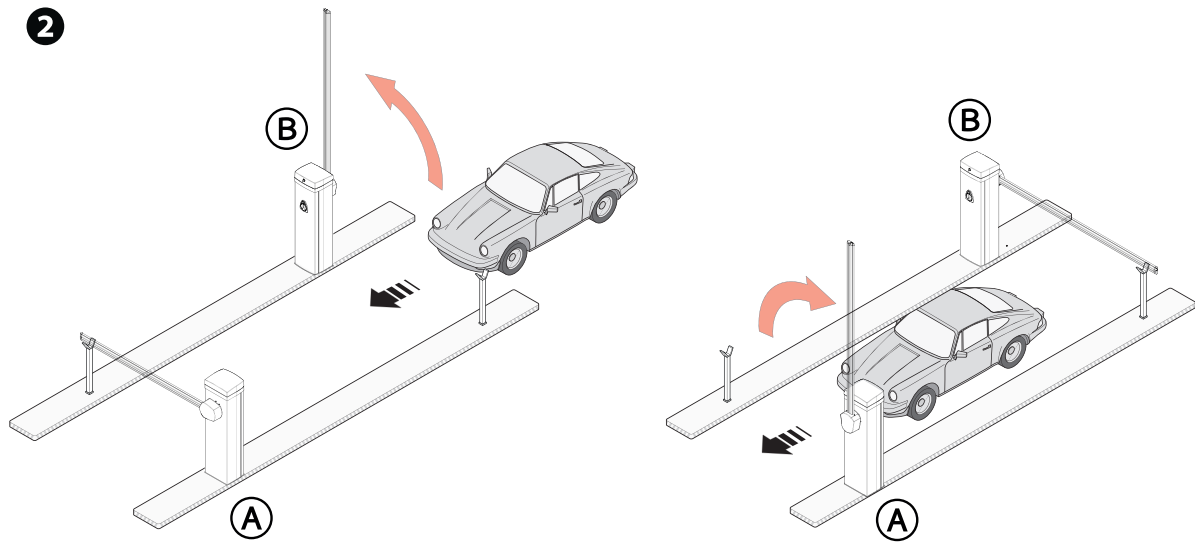

3 Команда ВІДКРИТИ-ЗАКРИТИ (2-7) шлагбаум А або В для екстреного відкриття

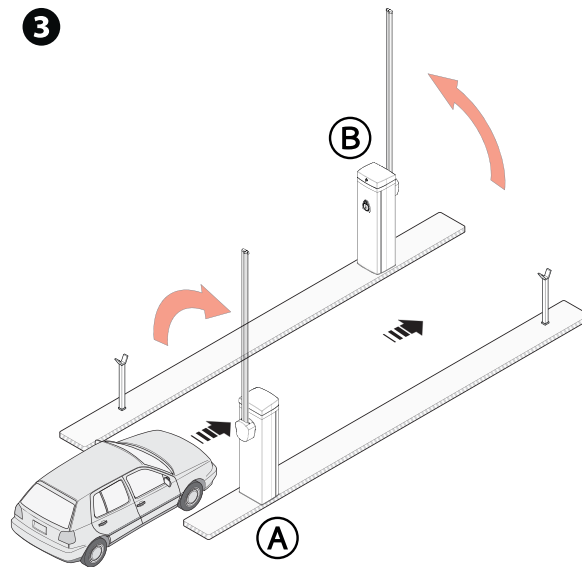

Стандартна довжина стріли: L=3,05 м

2 М

Довжина стріли L=4,05 м

-0 %:

Довжина стріли L=3,05 м з шарніром

-0 %:

Довжина стріли L=4,05 м з шарніром

-0 %:

Значення у відсотках означають, у скільки разів повинна зменшитися кількість циклів у залежності від типу й кількості встановлених додаткових пристроїв.

Рішення про тип і частоту проведення робіт із технічного обслуговування приймає установник з огляду на режим використання, місце встановлення й кількість робочих циклів за день.

Якщо шлагбаум не використовується протягом тривалого часу, наприклад у випадку встановлення в місцях із сезонним режимом роботи, потрібно від'єднати балансувальну пружину і зняти стрілу.

Інформацію щодо правильного встановлення й регулювання наведено в інструкції з установки виробу.

Рекомендації з вибору необхідного виробу та аксесуарів можна знайти в каталозі продукції.

У разі використання шлагбаума з шарнірним з'єднанням переконайтеся, що рухомі елементи шарніра знаходяться у справному стані, і замініть їх у випадку необхідності.

Обов'язково проводьте наведені нижче роботи з технічного обслуговування кожні 500 000 циклів або 6 місяців.

- Здійсніть повну перевірку надійності затягування кріпильних елементів.
- Перевіряйте справність роботи пристроїв індикації та безпеки.
- Перевіряйте справність роботи мікродатчиків, під'єднаних до кришки тумби.
- Перевіряйте справність роботи мікродатчиків, під'єднаних до пристрою ручного розблокування, і мікродатчиків, під'єднаних до додаткових пристроїв для розімкнення (не входять у комплект).
- Змащуйте пружину в повністю розтягнутому стані.
- Змащуйте всі рухомі частини механізму.
- Змащуйте електрозамок та стрижень.

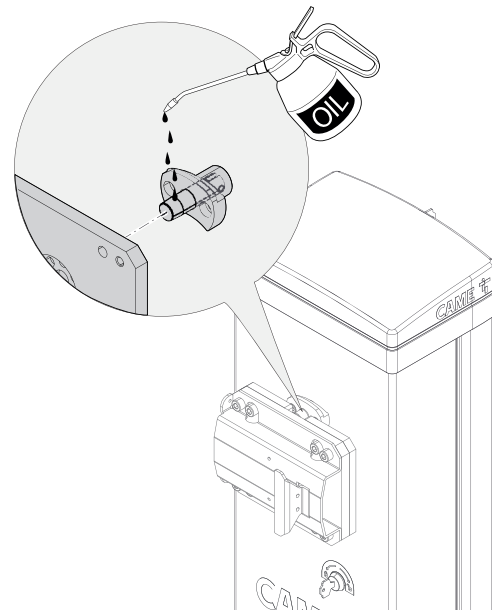
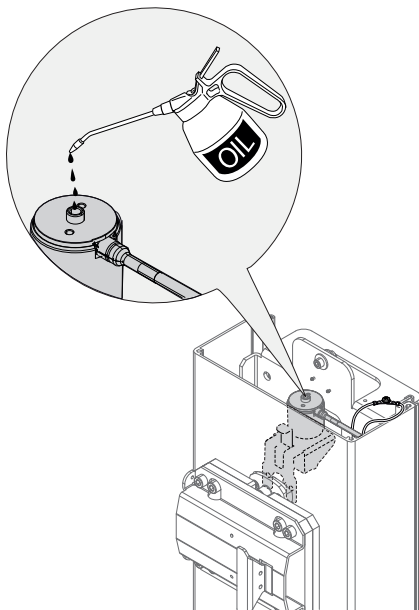

Обов'язково проводьте наведені нижче роботи з технічного обслуговування кожні 1 000 000 циклів або 12 місяців.

- Замініть пружину.

ПОВІДОМЛЕННЯ ПРО ПОМИЛКИ

E2	Помилка калібрування
E3	Помилка пошкодження енкодера
E4	Помилка збою автоматичної діагностики
E7	Помилка часу роботи
E8	Помилка: дверцята механізму розблокування відкриті
E9	Виявлено перешкоду під час закриття
E10	Виявлено перешкоду під час відкриття
E11	Перевищено максимальну кількість послідовно виявлених перешкод
E14	Помилка передачі даних
E15	Помилка сумісності брелока-передавача
E16	Помилка: дверцята двигуна SLAVE відкриті
E20	Помилка: опускання штанги/стріли на роз'єм ARM
E22	Помилка USB-пристрою
E23	Помилка: опускання штанги/стріли на роз'єм БЛОК-МОТОРА
C0	Контакти 1-2 (Н.З.) розімкнені.
C1	Контакти (Н.З.) розімкнені.
C4	Контакти (Н.З.) розімкнені.
C5	Контакти (Н.З.) розімкнені.
C7	Контакти (Н.З.) розімкнені.
r7	Контакти (Н.З.) розімкнені.
C9	Контакти (Н.З.) розімкнені.
C10	Контакт (Н.Р.) закритий.

Fabbricante / Manufacturer / Hersteller / Fabricant / Fabricante / Fabricante / Wytwórca / Fabrikant

Came S.p.a.

indirizzo / address / adresse / adresse / dirección / endereço / adres / adres
Via Martiri della Libertà 15 - 31030 Dosson di Casier, Treviso - Italy



DICHIARA CHE LA BARRIERA STRADALE / DECLARES THAT THE AUTOMATIC BARRIERS / ERKLÄRT DASS DIE AUTOMATISCHEN SCHRANKENSYSTEME / DECLARE QUE LA BARRIERE AUTOMATIQUE / DECLARA QUE LA BARRERAS AUTOMÁTICAS / DECLARA QUE A BARREIRA AUTOMÁTICA / OSWADCZA ZE SZLABANY AUTOMATYCZNA / VERKLAART DAT DE AUTOMATISCHE SLAGBOOM

GPT40AGS
GPT40RGS
GPT40AGL

E' CONFORME ALLE DISPOSIZIONI DELLE SEGUENTI DIRETTIVE / IT COMPLIES WITH THE PROVISIONS OF THE FOLLOWING DIRECTIVES / DEN VORGABEN DER FOLGENDEN RICHTLINIEN ENTSPRECHEN / IL EST CONFORMES AUX DISPOSITIONS DES DIRECTIVES SUIVANTES / CUMPLEN CON LAS DISPOSICIONES DE LAS SIGUIENTES DIRECTIVAS / ESTÁO DE ACORDO COM AS DISPOSICÕES DAS SEGUINTES DIRECTIVAS / SA ZGODNE Z POSTANOWIENIAMI NASTĘPUJĄCYCH DYREKTYW EUROPEJSKICH / VOLDOEN AAN DE VOORSCHRIFTEN VAN DE VOLGENDE RICHTLIJNEN:

- COMPATIBILITA' ELETTROMAGNETICA / ELECTROMAGNETIC COMPATIBILITY / ELEKTROMAGNETISCHE VERTRÄGLICHKEIT / COMPATIBILITE ELECTROMAGNETIQUE / COMPATIBILIDAD ELECTROMAGNETICA / COMPATIBILIDADE ELETROMAGNETICA / KOMPATYBILNOŚCI ELEKTROMAGNETYCZNEJ / ELEKTROMAGNETISCHE COMPATIBILITEIT : 2014/30/UE.

Riferimento norme armonizzate ed altre norme tecniche / Refer to European regulations and other technical regulations / Harmonisierte Bezugsnormen und andere technische Vorgaben / Référence aux normes harmonisées et aux autres normes techniques / Referencia normas armonizadas e outras normas técnicas / Odnosne normy ujednoliczone i inne normy techniczne / Geharmoniseerde en andere technische normen waarnaar is verwezen

EN 61000-6-2:2005+EC:2005+IS1:2005
EN 61000-6-3:2007+A1:2011
EN 62233:2008
EN 60335-1:2012+AC:2014+A11:2014

RISPETTA I REQUISITI ESSENZIALI APPLICATI / MEET THE APPLICABLE ESSENTIAL REQUIREMENTS / DEN WESENTLIJCHEN AANGEWANDTEN ANFORDERUNGEN ENTSPRECHEN / RESPECTENT LES CONDITIONS REQUISES NECESSAIRES APPLIQUEES / CUMPLEN CON LOS REQUISITOS ESENCIALES APLICADOS / RESPETAM O REQUISITOS ESSENCIAIS APLICADOS / SPEŁNIJA PODSTAWOWE WYMAGANIA WYRUNKI / VOLDOEN AAN DE TOEPASSBARE MINIMUM EISEN:

1.1.3; 1.1.5; 1.2.1; 1.2.2; 1.3.2; 1.3.7; 1.3.8.1; 1.4.1; 1.4.2; 1.5.1; 1.5.6; 1.5.8; 1.5.9; 1.5.11; 1.5.13; 1.6.1; 1.6.3; 1.6.4; 1.7.1; 1.7.2; 1.7.4

PERSONA AUTORIZZATA A COSTITUIRE LA DOCUMENTAZIONE TECNICA PERTINENTE / PERSON AUTHORISED TO COMPILE THE RELEVANT TECHNICAL DOCUMENTATION / PERSON DIE BEVOLLMÄCHTIGT IST, DIE RELEVANTEN TECHNISCHEN UNTERLAGEN ZUSAMMENZUSTELLEN / DOCUMENTATION TECHNIQUE SPECIFIQUE D'AUTORISATION A CONSTITUER / PERSON FACULTADA PARA ELABORAR LA DOCUMENTACION TECNICA PERTINENTE / PESSOA AUTORIZADA A CONSTITUIR A DOCUMENTAÇÃO TECNICA PERTINENTE / OSOBA UPLOWAZNIONA DO ZREDAGOWANIA DOKUMENTACJI TECHNICZNEJ / DEGENE DIE GEMACHTIGD IS DE RELEVANTE TECHNISCHE DOCUMENTEN SAMEN TE STELLEN.

CAME S.p.a.

La documentazione tecnica pertinente è stata compilata in conformità all'allegato VIB. / The pertinent technical documentation has been drawn up in compliance with attached document VIB. / Die relevante technische Dokumentation wurde entsprechend der Anlage VIB ausgestellt. / La documentation technique spécifique a été remplie conformément à l'annexe IIB / La documentación técnica pertinente ha sido rellenada en cumplimiento con el anexo VIB. / A documentação técnica pertinente foi preenchida de acordo com o anexo VIB. / Odnosna dokumentacja techniczna została zredagowana zgodnie z załącznikiem VIB. / De technische documentatie terzake is opgesteld in overeenstemming met de bijlage VIB.

CAME S.p.a. si impegna a trasmettere, in risposta a una richiesta adeguatamente motivata delle autorità nazionali, informazioni pertinenti sulle quasi macchine, e / Came S.p.a., following a duly motivated request from the national authorities, undertakes to provide information related to the quasi machines, and / Die Firma Came S.p.a. verpflichtet sich auf eine angemessen motivierte Anfrage der staatlichen Behörden Informationen über die unvollständigen Maschinen, zu übermitteln, und / Came S.p.a. s'engage à transmettre, en réponse à une demande bien fondée de la part des autorités nationales, les renseignements relatifs aux quasi machines / Came S.p.a. se compromete a transmitir, como respuesta a una solicitud adecuadamente fundada por parte de las autoridades nacionales, informaciones relacionadas con las cuasimáquinas / Came S.p.a. compromete-se em transmitir, em resposta a uma solicitação motivada apropriadamente pelas autoridades nacionais, informações pertinentes às partes que compoñam máquinas / Came S.p.a. zobowiązuje się do udzielenia informacji dotyczących maszyn nieukończonych na odpowiednio umotywowana prośbę, złożoną przez kompetentne organy państwowe / Came S.p.a. verbindt zich ertoe om met redenen omkleed verzoek van de nationale autoriteiten de relevante informatie voor de niet voltooidde machine te verstrekken.

VIETA / FORBIDS / VERBIETET / INTERDIT / PROHIBE / PROIBE / ZABRANIA SIE / VERBIEDT

la messa in servizio finché la macchina finale in cui deve essere incorporata non è stata dichiarata conforme, se del caso alla 2006/42/CE. / commissioning of the above mentioned until such moment when the final machine into which they must be incorporated, has been declared compliant, if pertinent, to 2006/42/CE. / de inbedrijfname bevor die „Eindmaschine“ in die die unvollständige Maschine eingebaut wird, als konform erklärt wurde, gegebenenfalls gemäß der Richtlinie 2006/42/EG. / la mise en service tant que la machine finale dans laquelle elle doit être incorporée n'a pas été déclarée conforme. / la mise en service hasta que la máquina final en la que será incorporada no haya sido declarada de conformidad de acuerdo a la 2006/42/CE. / a colocação em funcionamento, até que a máquina final, onde devem ser incorporadas, não for declarada em conformidade, se de acordo com a 2006/42/CE. / Uruchomienia urzadzenia do czasu, kiedy maszyna, do której ma być wbudowany, nie zostanie oceniona jako zgodna z wymogami dyrektywy 2006/42/WE, jest taka procedura była konieczna. / deze in werking te stellen zolang de eindmachine waarin de niet voltooidde machine moet worden ingebouwd in overeenstemming is verklaard, indien toepasselijk met de richtlijn 2006/42/EG.

Dosson di Casier (TV)
25 Novembre / November / November /
Novembre / Noviembre / Novembro /
Listopad / November / November 2019

Direttore Tecnico / Chief R&D Officer / Technischer Direktor /
Directeur Technique / Director Técnico / Diretor Técnico /
Dyrektor Techniczny / Technisch Directeur
(Special Proxy Holder)

Antonio Milici

Fascicolo tecnico a supporto / Supporting technical dossier / Unterstützung technische Dossier / Soutenir dossier technique / Apoyo expediente técnico / Apoiar dossier técnico / Wspieranie dokumentacji technicznej / Ondersteunende technische dossier: 803BB-0070

Came S.p.a.

Via Martiri della Libertà, 15 - 31030 Dosson di Casier - Treviso - Italy - Tel. (+39) 0422 4940 - Fax (+39) 0422 4941
info@came.it - www.came.com

Cap. Soc. 1.610.000,00 € - C.F. e P.I. 03481280265 - VAT IT 03481280265 - REA TV 275359 - Reg Imp. TV 03481280265



CAME S.P.A.

Via Martiri della Libertà, 15
31030 Dosson-di-Cas'er
Treviso - Italy (Italia)
Tel. (+39) 0422 4940
Факс (+39) 0422 4941

CAME.COM