

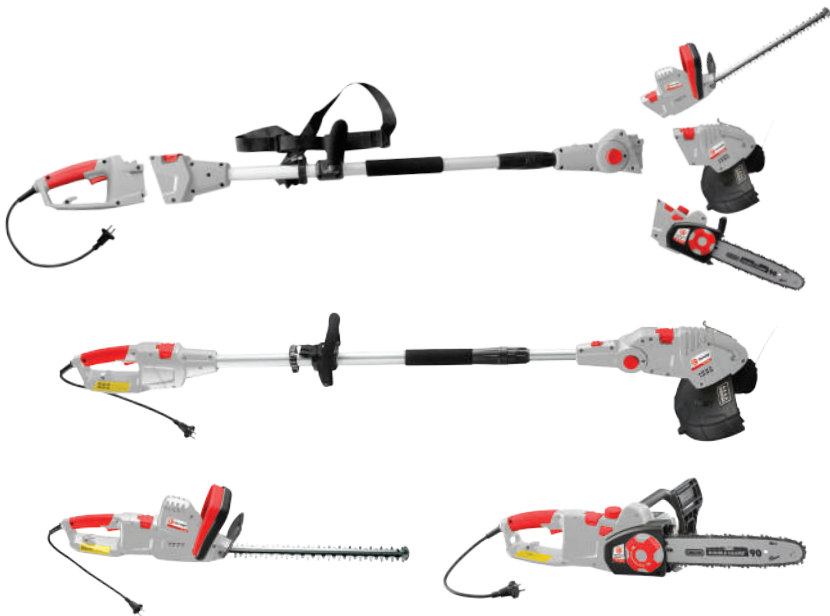

РУКОВОДСТВО ПО ЭКСПЛУАТАЦИИ

Мультиинструмент садовый. Триммер, кусторез, цепная пила/сучкорез - DT-2245



Пожалуйста, прочитайте и ознакомьтесь с пособием по эксплуатации перед использованием и следуйте всем его правилам безопасности и инструкциям по применению. Несоблюдение инструкции может привести к травмам или поломке инструмента.

Спасибо за то, что выбрали продукт торговой марки INTERTOOL.

Содержание

Общие правила при работе с электроприборами	3
Мультиинструмент садовый: триммер	5
Значение символов на маркировке товара	5
Меры безопасности при работе с триммером	5
Технические характеристики	6
Сборка	6
Начало работы	14
Уход и обслуживание	16
Мультиинструмент садовый: кусторез	19
Значение символов на маркировке товара	19
Меры безопасности при работе с кусторезом	20
Технические характеристики	20
Начало работы	26
Дополнительные сведения по работе	27
Уход и обслуживание	27
Мультиинструмент садовый: цепная пила/сучкорез	28
Значение символов на маркировке товара	29
Меры безопасности при работе с пилой	30
Технические характеристики	32
Сборка	32
Начало работы	36
Дополнительные рекомендации по работе	39
Обслуживание	42
Уход и хранение	42
Утилизация. Защита окружающей среды	42
Устранение неполадок	43

1 - Безопасность рабочей зоны

- a) Содержите рабочее место в чистоте и хорошо освещенным. Загроможденные или темные места могут стать причиной аварии.
- b) Не используйте устройство во взрывоопасной среде, например, в присутствии огнеопасных жидкостей, газов или пыли. Электрические инструменты создают искры, которые могут воспламенить пыль или пары.
- c) Дети и посторонние должны находиться на расстоянии во время работы триммера.
- d) Не позволяйте детям и посторонним пользоваться инструментом.
- e) Будьте особо внимательны и осторожны при работе на лестницах.
- f) Данный инструмент не игрушка. Не позволяйте играть с ним ни при каких обстоятельствах.

2 - Электрическая безопасность

- a) Никогда не разбирайте вилку.
- b) Избегайте контакта тела с землей или заземленными поверхностями, такими как трубы, радиаторы, холодильники. Если тело заземлено, риск поражения током повышается.
- c) Не подвергайте инструмент воздействию дождя или влаги. Вода, попавшая в электроинструмент, увеличивает вероятность удара током.

3 - Личная безопасность

- a) Будьте постоянно внимательны, смотрите, что вы делаете и руководствуйтесь здравым смыслом во время работы с инструментом.
- b) Не работайте с инструментом в состоянии усталости, под воздействием наркотических веществ, алкоголя и медицинских препаратов. Моментная невнимательность при работе по эксплуатации электроинструментов может привести к серьезным травмам.
- c) Пользуйтесь защитными очками и шумопоглощающими наушниками при работе с инструментом. Также рекомендуется пользоваться защитными средствами для головы, рук, ног и ступней. Соответствующая защитная одежда снижает риск травм.
- d) Не переоценивайте свои силы при работе с инструментом. Сохраняйте устойчивость и равновесие. Таким образом легче контролировать инструмент в неожиданных ситуациях
- e) Одевайтесь правильно. Не носите свободную одежду или украшения. Держите волосы, одежду и перчатки подальше от движущихся частей. Свободная одежда, ювелирные изделия или длинные волосы могут попасть в движущиеся части.

4 - Использование и уход за электрическими инструментами

- a) Храните электроинструменты в недоступном для детей месте и не позволяйте лицам, не знакомым с электроинструментом или данными инструкциями, работать с электроинструментом. Электроинструменты опасны в руках неопытных пользователей.
- b) Обслуживайте и ухаживайте за инструментом. Проверяйте рассогласование или связывание подвижных частей, поломки частей и любые другие условия, которые могут повлиять на работу электроинструмента. При наличии повреждения, отремонтируйте электроинструмент перед использованием. Многие несчастные случаи являются следствием плохого ухода за электроинструментом.
- c) Держите режущий инструмент острым и чистым.

5 - Ремонт Service

- a) Ремонтируйте инструмент только в сервисных центрах с квалифицированным персоналом. Используйте оригинальные запчасти.

МУЛЬТИИНСТРУМЕНТ САДОВЫЙ: ТРИММЕР

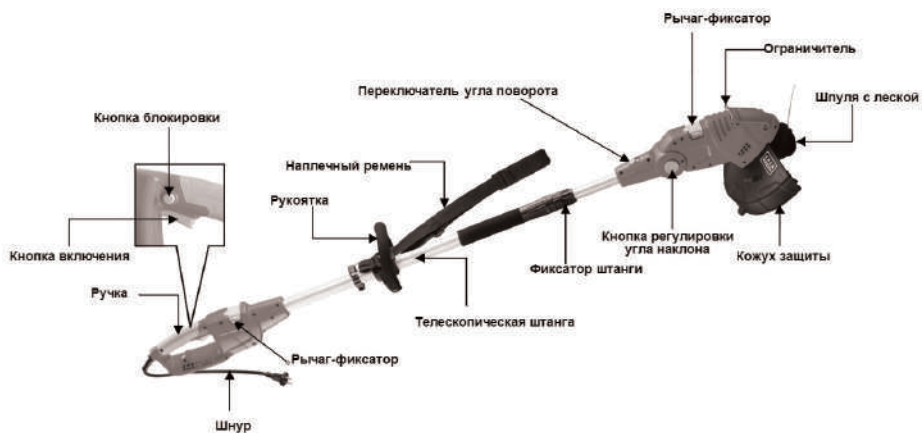

ЗНАЧЕНИЕ СИМВОЛОВ НА МАРКИРОВКЕ ТОВАРОВ

	Прочитайте инструкцию перед началом работы		Остерегайтесь отлетающих предметов
	Обязательное применение средств защиты во время работы		Люди и животные должны быть на безопасном расстоянии от работающего инструмента, не менее 15 м.
			Опасно: предметы могут разбрасываться триммером
			Внимание! Опасность
			Не работайте в дождь или влажную погоду, опасность поражения электрическим током.
	Используйте защитные перчатки		Надевайте защитную обувь

МЕРЫ БЕЗОПАСНОСТИ ПРИ РАБОТЕ С КУСТОРЕЗОМ

а) Используйте обе руки при работе с инструментом. При работе одной рукой вы можете потерять контроль и получить травмы.

- б) Держите все части тела подальше от движущихся элементов. Не удаляйте срезанный материал и не удерживайте руками материал, который нужно срезать при работающем инструменте. Убедитесь, что выключатель выключен прежде чем удалять застрявший материал. Момент невнимательности при работе с инструментом может привести к серьезным травмам.
- в) Переносите инструмент за ручку с выключенным двигателем. Правильное обращение с инструментом приведет к снижению возможных травм.
- г) При работе держите инструмент только за изолированные ручки. Это предотвратит электрический удар в случае контакта металлических частей инструмента с оголенным проводом.
- д) Внимание! Держите руки подальше от движущейся чаты. Контакт с ними приведет к серьезным травмам.

ТЕХНИЧЕСКИЕ ХАРАКТЕРИСТИКИ

Модель	DT-2245
Напряжение	230 В / 50 Гц
Скорость холостого хода	7500 об/мин
Диаметр лески	1.65 мм
Резьба	M8
Рабочий диапазон скашивания	330 мм
Вес нетто	3.3 кг

СБОРКА

1. Чтобы установить рукоятку вам нужно взять ручку, накладку и 4 болта (Рис.1А).
2. Закрепите ручку на штанге при помощи 4-х болтов (Рис.1В).



Рис. 1А



Рис. 1В

Установка защитного кожуха



Внимание: Чтобы избежать несчастного случая отсоедините инструмент от электросети.



Внимание: Если кожух поврежден, не пользуйтесь триммером пока не замените кожух.

Примечание: Установите защитный кожух до начала работы с триммером.

1. Возьмите кожух и два болта (Рис. 2А).
2. Расположите кожух (А) на корпусе мотора (В) вставив его в пазы (Рис.2В)
3. Вставьте два болта (С) как показано на рисунке и надежно затяните (Рис.2С).
4. Снимите пластиковую накладку (D) перед началом работы (Рис.2D).
5. Удалите пленку (Е) с лески перед началом работы (Рис.2Е).



Рис. 2А



Рис. 2В



Рис. 2С

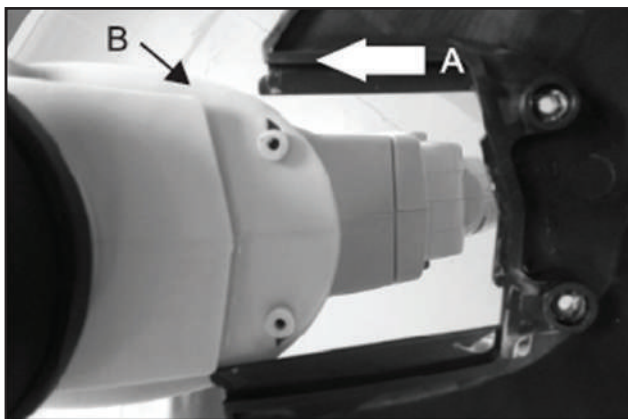

Рис. 2Д

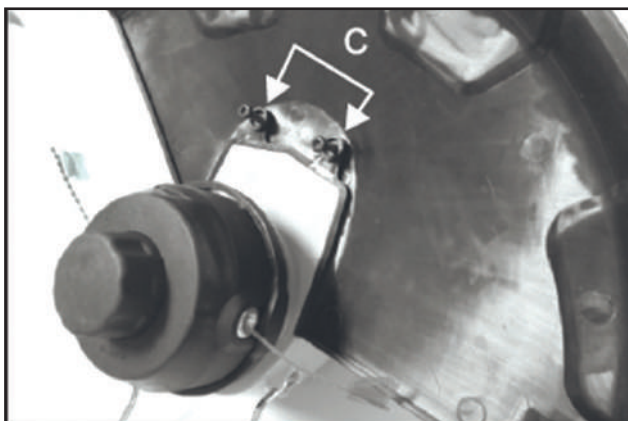

Рис. 2Е

Соединение головки мотора со штангой

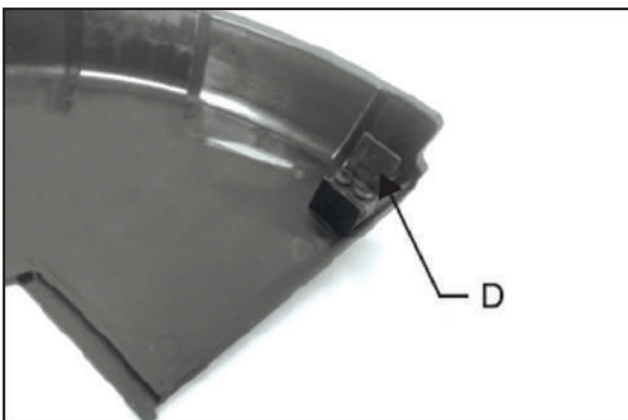
- Для подсоединения (Рис. 3А)
 1. Вставьте головку мотора (А) в крепление на штанге.
 2. Зафиксируйте рычаг защелки (В).
- Для отсоединения (Рис. 3В)
 1. Отпустите рычаг защелки (В).
 2. Отсоедините головку мотора от штанги (А).

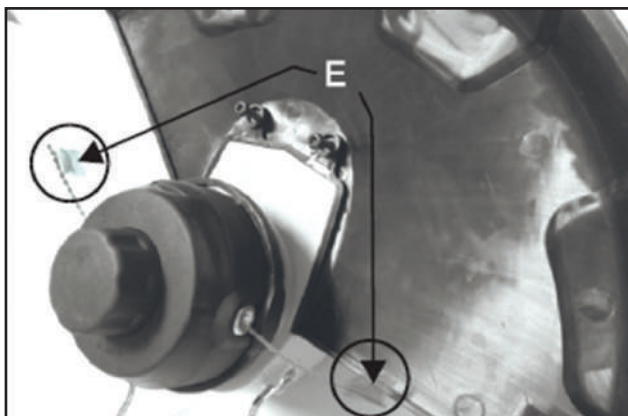

Рис. 3А



Рис. 3В

Соединение ручки со штангой

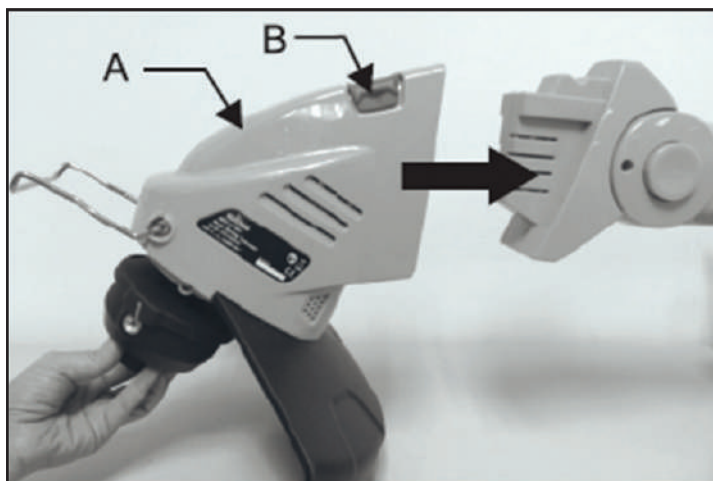
- Для соединения (Рис. 4)

1. Вставьте ручку (А) в крепление на штанге.
2. Зафиксируйте рычаг защелки (В).

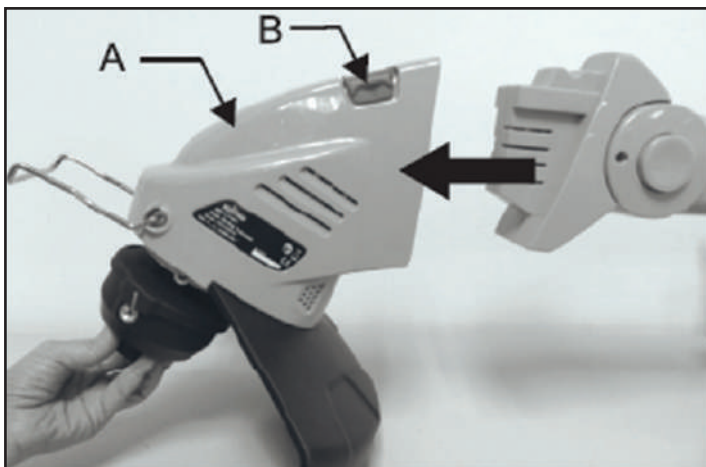
- Для отсоединения (Рис.5)

1. Отпустите рычаг защелки (А)
2. Отсоедините ручку (В) от штанги.



Рис. 4



Рис. 4

Настройка угла скашивания (Рис.6)

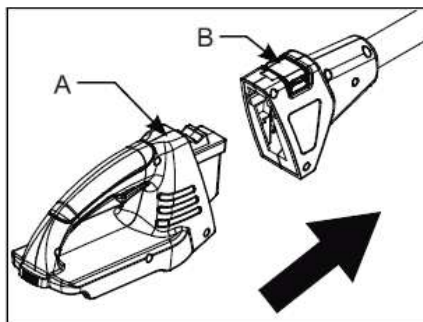
1. Для установки угла скашивания нажмите кнопку установки угла наклона (А).
2. Поверните головку триммера на необходимый угол.
3. Рекомендованный угол скашивания от 20 до 60 градусов

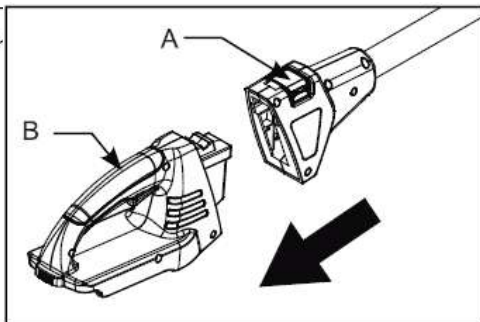

Рис.6

Установка длины штанги.

1. Поверните фиксатор штанги (А) против часовой стрелки чтобы разблокировать запорный механизм (Рис.7).
2. Установите нужную вам длину штанги.
3. Поверните фиксатор штанги (А) по часовой стрелке для фиксации нужной длины.

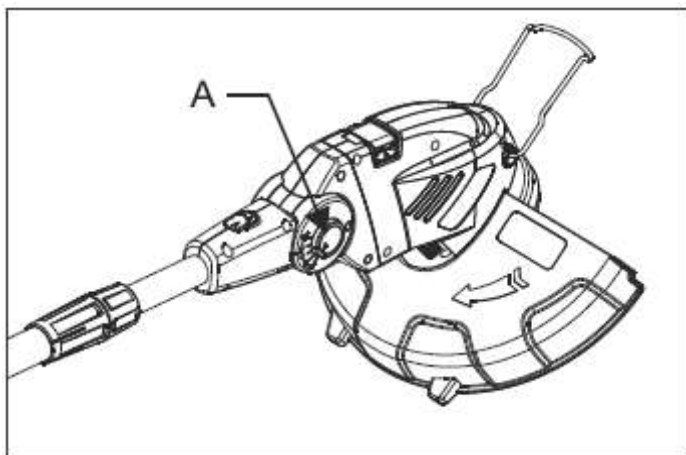

Рис. 7

Наплечный ремень

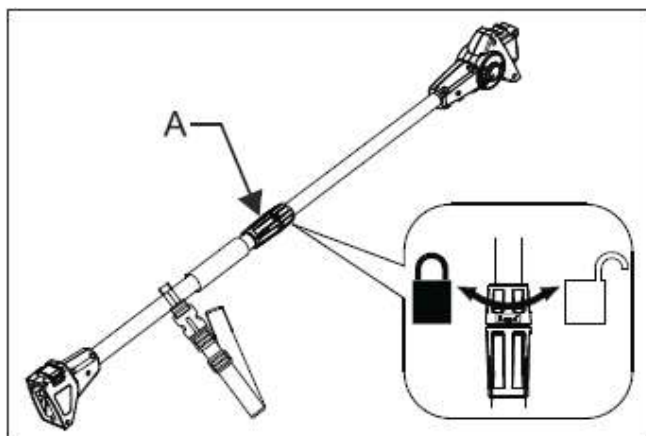

Внимание: Перед включением мотора отсоедините ремень от триммера.

1. Наденьте ремень через левое плечо (Рис.8А)
2. Подсоедините пряжку к кольцу (А) на штанге (Рис.8В).
3. Установите длину ремня так, чтобы головка триммера была параллельно земле в свободном положении. Сделайте несколько движений, имитирующих скашивание, и отрегулируйте баланс.



Внимание: Будьте осторожны и внимательны. Инструмент постоянно должен быть под вашим контролем.



Рис. 8А



Рис. 8В

Примечание: Пряжка позволяет быстро отсоединить триммер в случае необходимости (Рис.9).

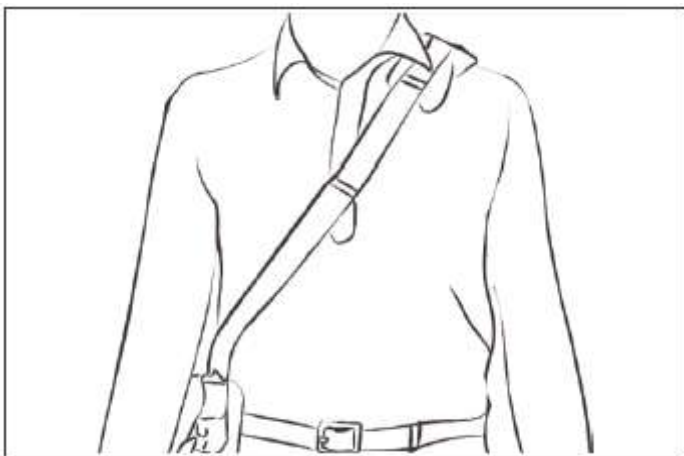

Рис. 9

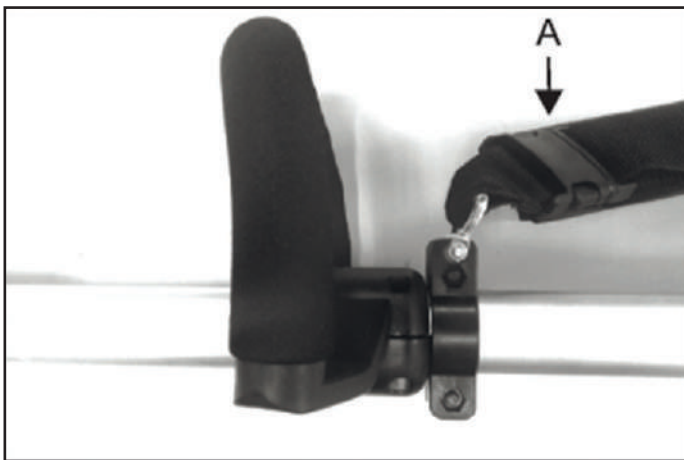
Подключение к сети

1. Подсоедините сетевой шнур как показано на рисунке.
2. Проденьте сетевой шнур через держатель как показано на рисунке (Рис. 10)

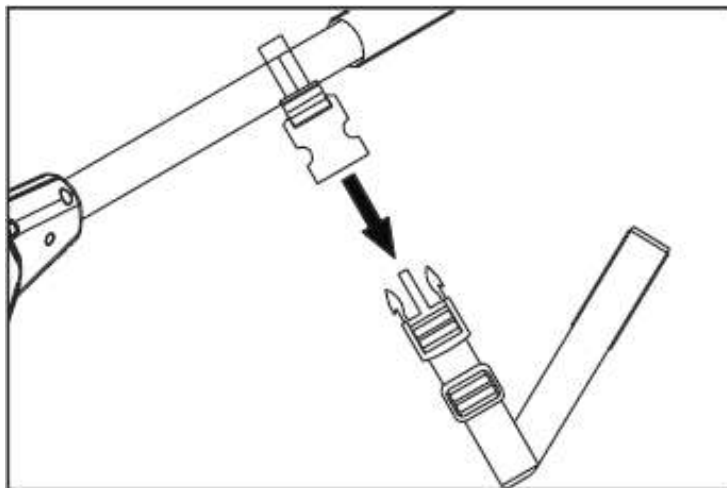

Рис. 10

НАЧАЛО РАБОТЫ



Внимание: Чтобы избежать травмы избегайте случайного старта.



Внимание: Всегда надевайте защитные очки. Никогда не садитесь на головку триммера. Камни или мусор могут срикошетить в глаза и нанести травму. Во время работы соблюдайте следующие правила:

- Надевайте защитные очки и водонепроницаемую одежду.
- Держитесь за ручку правой рукой и за рукоятку левой.
- Держите триммер ниже уровня талии.
- Косите справа налево. Не наклоняйтесь вперед, держите леску параллельно земле.

Запуск

1. Держите триммер крепко обеими руками.
2. Нажмите кнопку блокировки (А) и выключатель (В) одновременно (Рис. 11А и 11В)



Рис. 11А



Рис. 11В

Остановка

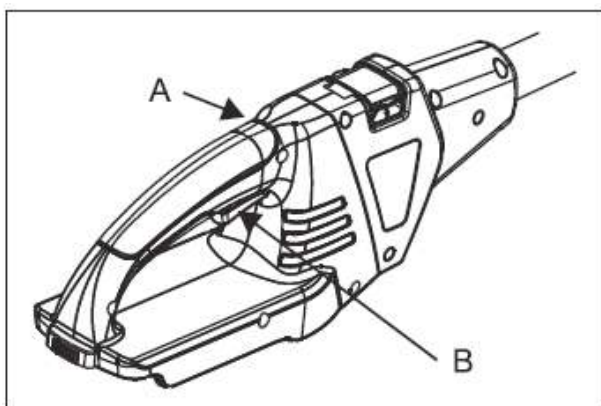
1. Отпустите выключатель (В) для остановки мотора.
2. После того как выключатель отпущен, кнопка блокировки автоматически переходит в режим блокировки. (Рис.11А и 11В)

Скашивание

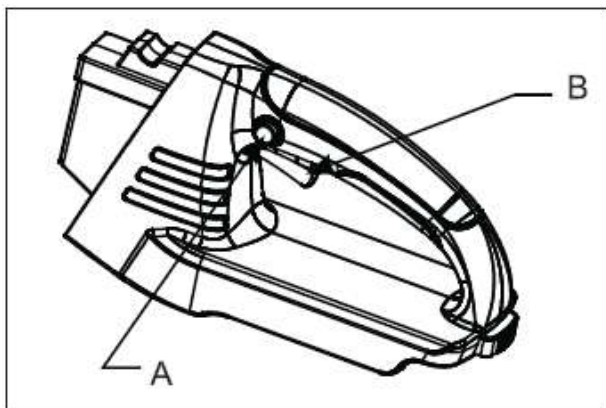
Держите низ головки триммера примерно в 8 см над поверхностью. Не прижимайте триммер к земле. (Рис. 12А)



Рис. 12А

Очистка

Держите низ головки триммера примерно в 8 см над поверхностью и под углом. Концы лески должны касаться земли вокруг деревьев, столбов и т.д. Этот метод требует большего расхода лески. (Рис.12В)

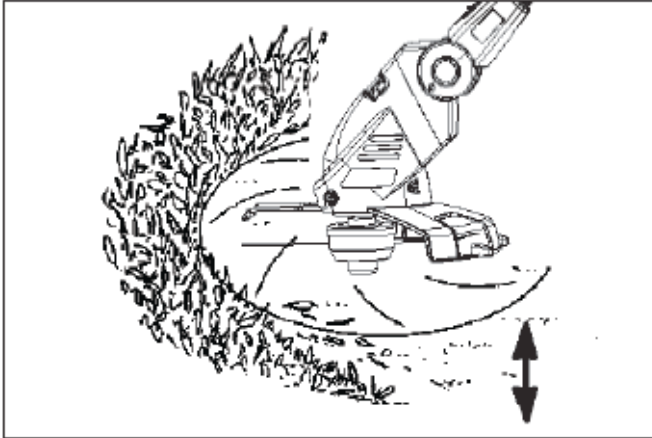

Рис. 12В

Кошение

Этот триммер идеально подходит для скашивания травы, которая не достигла высоты для обычной газонокосилки. В режиме кошения держите триммер параллельно к поверхности. Избегайте контакта головки с поверхностью. Это приводит к измельчению и портит инструмент. (Рис. 12С)

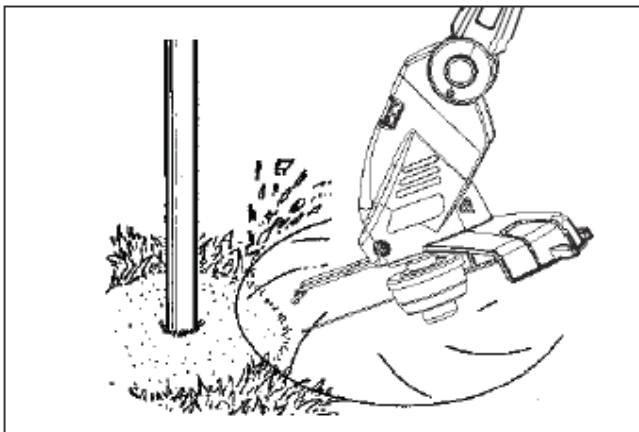

Рис. 12С

УХОД И ОБСЛУЖИВАНИЕ

Общие рекомендации

Гарантия на данное устройство не распространяется в случае поломок из-за неправильного использования или небрежности оператора.

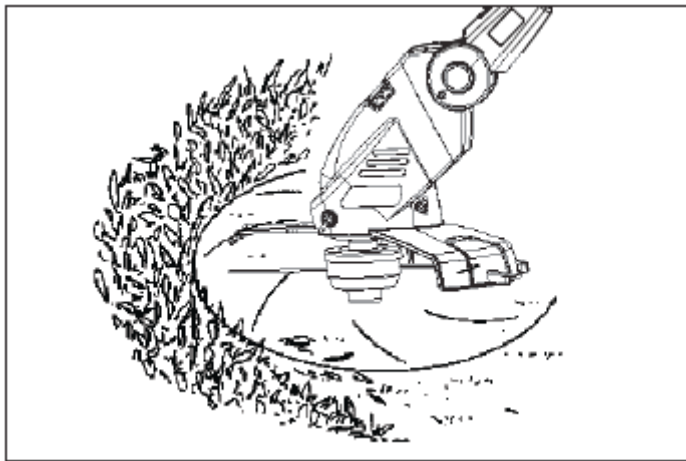
Проверяйте на предмет изношенных или поврежденных частей

Обратитесь к вашему дилеру для замены поврежденных или изношенных частей.

После каждого использования осматривайте и очищайте инструмент.

1. После каждого использования осмотрите инструмент на предмет ослабленных или поврежденных деталей. Очищайте устройство влажной тканью с мягким моющим средством.
2. Протрите устройство чистой сухой тканью.

Замена лески



Внимание: Убедитесь, что головка со шпулей установлена правильно. Неправильно установленная головка может сорваться и улететь. Это может привести к серьезным травмам.

1. Чтобы снять крышку головки, нажмите с обеих сторон. (Рис.15А)

2. После снятия крышки головки удалите остатки лески и другой мусор из головки и шпули.
3. Вставьте новую леску в шпулю и закрепите ее как показано на рис. 15В. Один конец лески должен быть длиннее на 8-9 см.
4. Намотайте леску на шпулю в направлении, указанном стрелкой на шпуле (Рис.15В).
5. Закрепите концы лески длиной 100 мм в выемках (Рис.15С).
6. Установите крышку. Следите, чтобы утолщения совпали.
7. После правильной установки крышки протяните леску через глазок. Один конец через первый глазок, второй конец через второй глазок (Рис.15D).
8. После совмещения выемок и глазков нажмите крышку и убедитесь, что крышка и барабан закреплены правильно. (Рис.15Е)



Рис. 15А



Рис. 15В

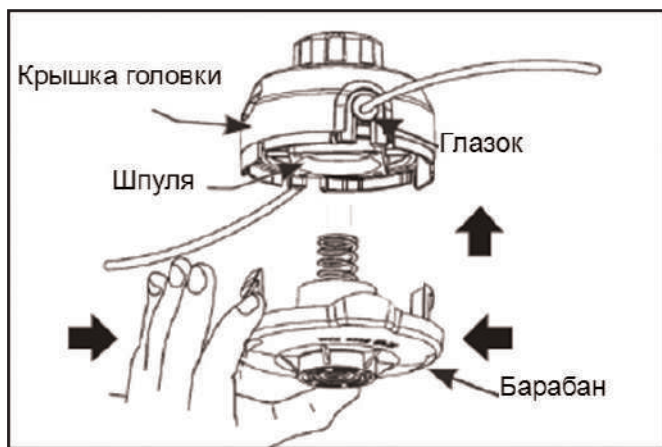

Рис. 15С

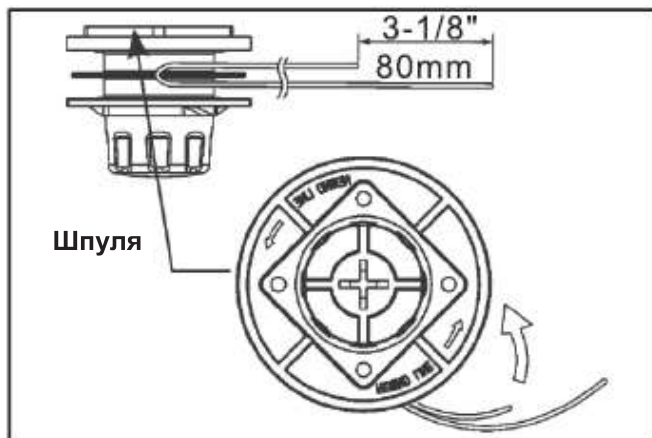

Рис. 15D

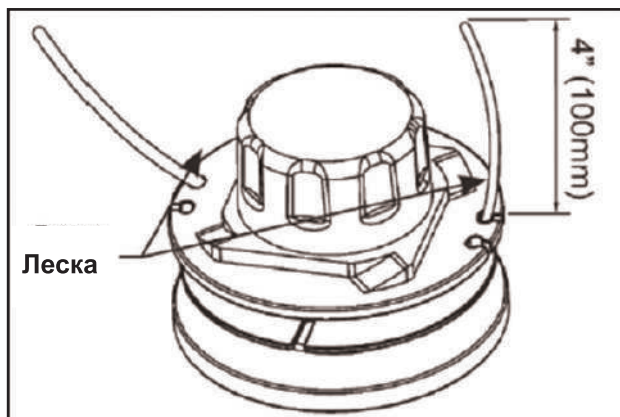

Рис. 15E

МУЛЬТИИНСТРУМЕНТ САДОВЫЙ: КУСТОРЕЗ

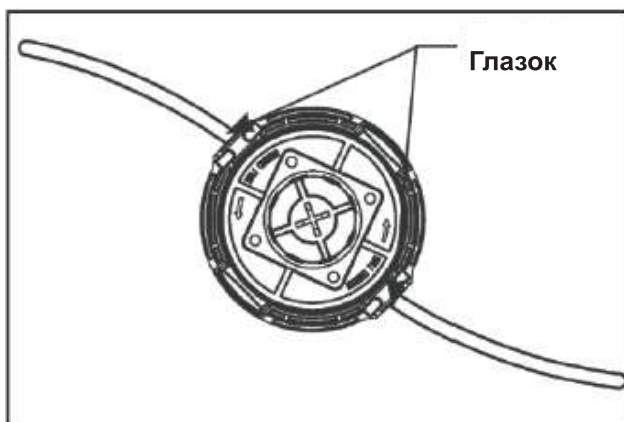

ЗНАЧЕНИЕ СИМВОЛОВ И МАРКИРОВКИ ТОВАРОВ

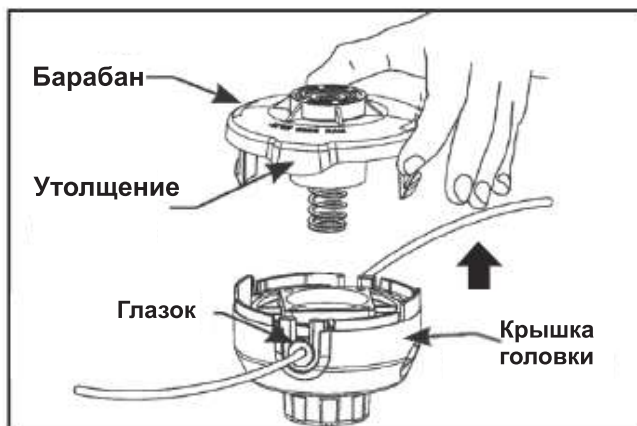
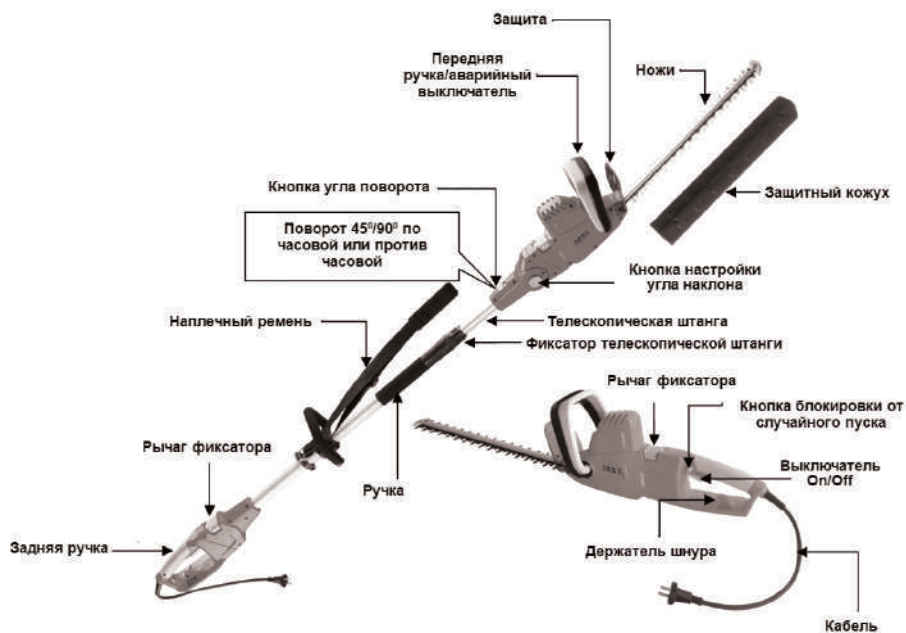
	Прочитайте инструкцию перед началом работы		Остерегайтесь отлетающих предметов
	Обязательное применение средств защиты во время работы		Люди и животные должны быть на безопасном расстоянии от работающего инструмента, не менее 15 м.
			Опасно: предметы могут разбрасываться триммером
			Внимание! Опасность
			Не работайте в дождь или влажную погоду, опасность поражения электрическим током.
	Используйте защитные перчатки		Надевайте защитную обувь

МЕРЫ БЕЗОПАСНОСТИ ПРИ РАБОТЕ С КУСТОРЕЗОМ

- а) Используйте обе руки при работе с инструментом. При работе одной рукой вы можете потерять контроль и получить травмы.
- б) Держите все части тела подальше от режущего лезвия. Не удаляйте срезанный материал и не удерживайте руками материал, который нужно срезать, когда лопасти двигаются. Убедитесь, что выключатель выключен прежде чем удалять застрявший материал. Момент невнимательности при работе с инструментом может привести к серьезным травмам.
- в) Переносите инструмент за ручку с выключенным двигателем. Правильное обращение с инструментом приведет к снижению возможных травм от лезвий.
- г) При работе держите инструмент только за изолированные ручки. Это предотвратит электрический удар в случае контакта лезвий с оголенным проводом.
- е) Внимание! Держите руки подальше от ножей. Контакт с лезвием приведет к серьезным травмам.

ТЕХНИЧЕСКИЕ ХАРАКТЕРИСТИКИ

Артикул	DT-2245
Номинальное напряжение	230 В / 50 Гц
Длина лезвия	480 мм
Длина среза	440 мм
Максимальная толщина среза	20 мм
Скорость на холостом ходу	1600 х/мин
Уровень шума	97 dB (A) k=2.05
Уровень вибрации	2.91m/s ² k=1.5m/s ²
Вес	4.2 кг

СБОРКА



Внимание: Перед проверкой и настройкой всегда отключайте кусторез от электросети.

Для увеличения рабочего диапазона этот кусторез может быть подсоединен к телескопической штанге. (Рис.16)



Рис. 16

Отсоединение кустореза от задней ручки (Рис. 17)

1. Расслабьте рычаг фиксатора (А).
2. Отсоедините заднюю ручку (В).



Рис.17

Подсоединение кустореза к телескопической штанге (Рис. 18)

1. Вставьте телескопическую штангу (А) в пилу.
2. Зафиксируйте рычаг фиксатора (В).

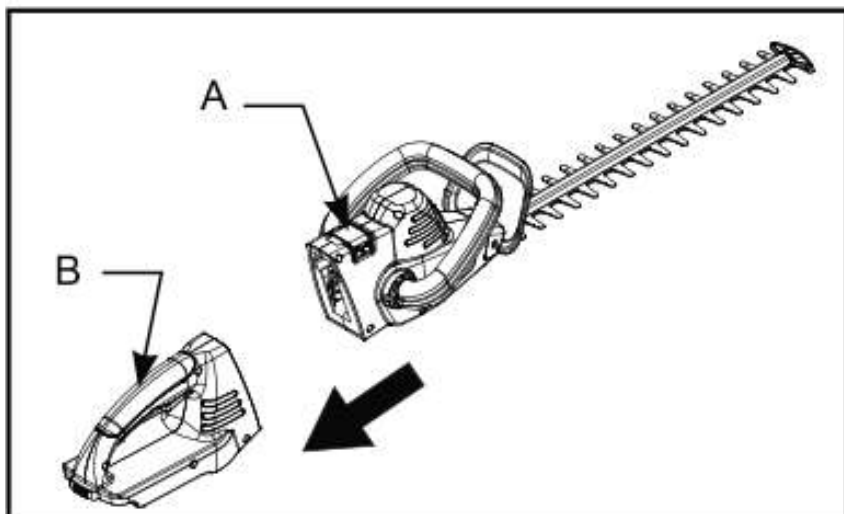

Рис. 18

Отсоединение пилы от телескопической штанги (Рис. 19)

1. Ослабьте рычаг фиксатора (А).
2. Отсоедините телескопическую штангу (В).

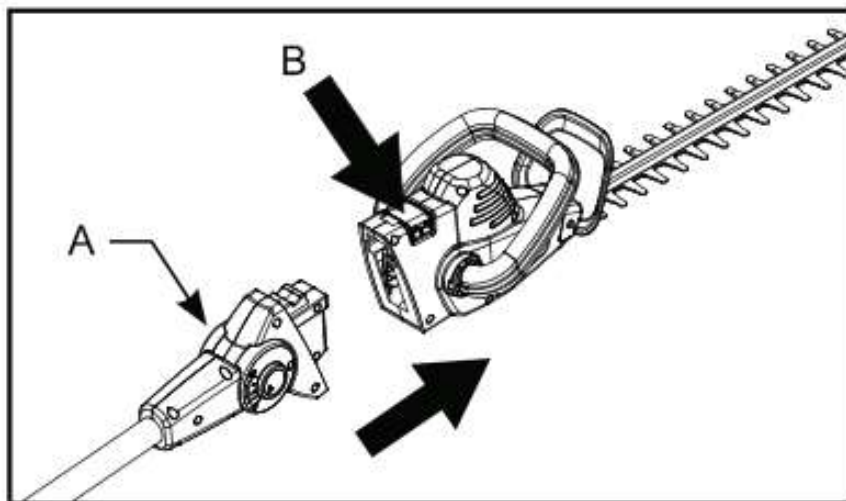

Рис. 19

Подсоединение задней ручки к телескопической штанге (Рис. 20)

1. Вставьте заднюю ручку (А) в телескопическую штангу.
2. Зафиксируйте рычаг фиксатора (В).

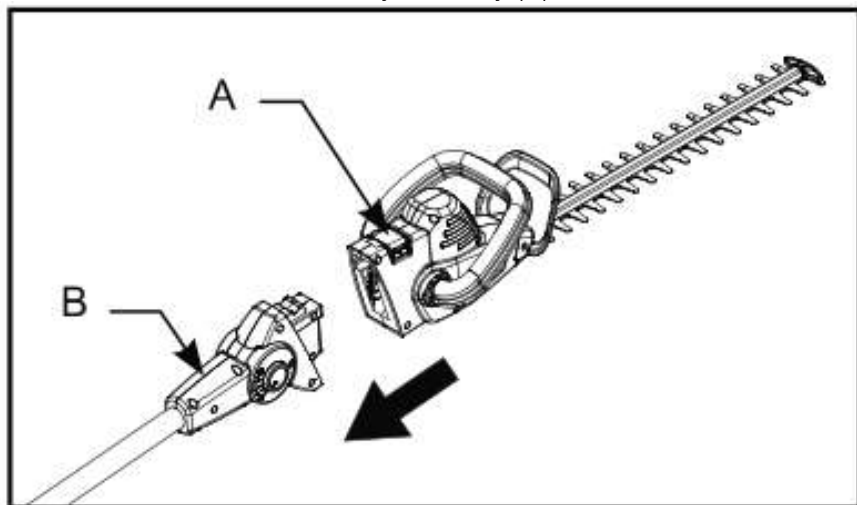

Рис. 20

Отсоединение задней ручки от телескопической штанги (Рис. 21)

1. Ослабьте рычаг фиксатора (А).
2. Отсоедините заднюю ручку от телескопической штанги (В).

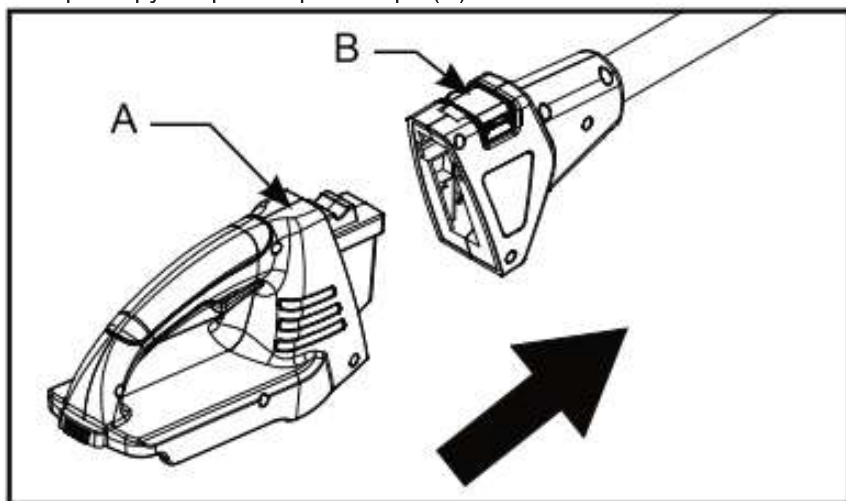

Рис. 21

Выбор положения режущей части (Рис. 22)

1. Для выбора угла наклона нажмите кнопку (А).
2. Поверните пильную головку на желаемый угол.
3. Рекомендуемый угол наклона в диапазоне 20-60 градусов.

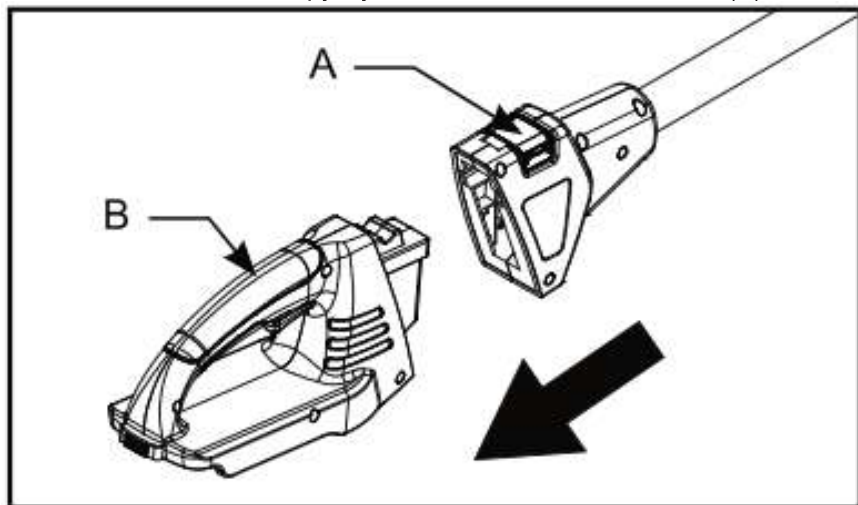

Рис. 22

Включение и выключение

– Включение:

Нажмите кнопку блокировки (A) и выключатель ON / OFF (B) одновременно (Рис. 23А и 23В)

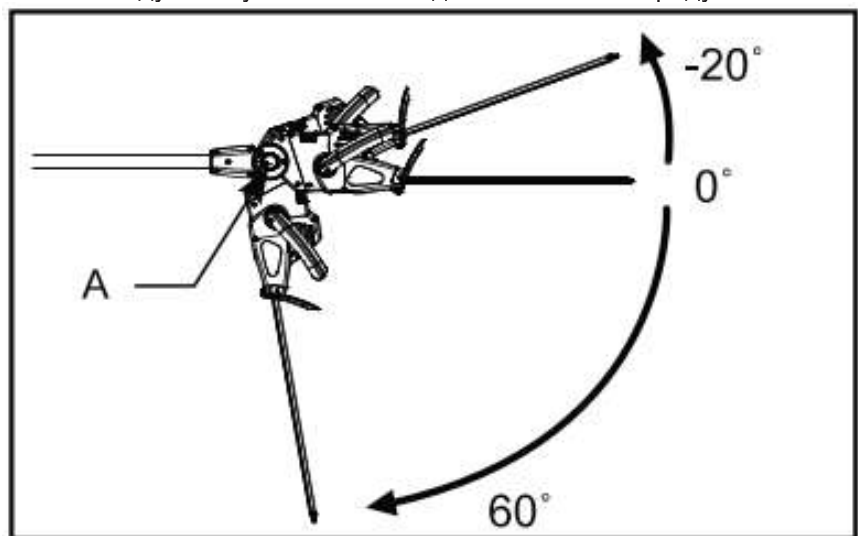
– Выключение:

Отпустите выключатель Release on-off switch. (B).



Рис. 23А



Рис. 23В

Настройка длины телескопической штанги

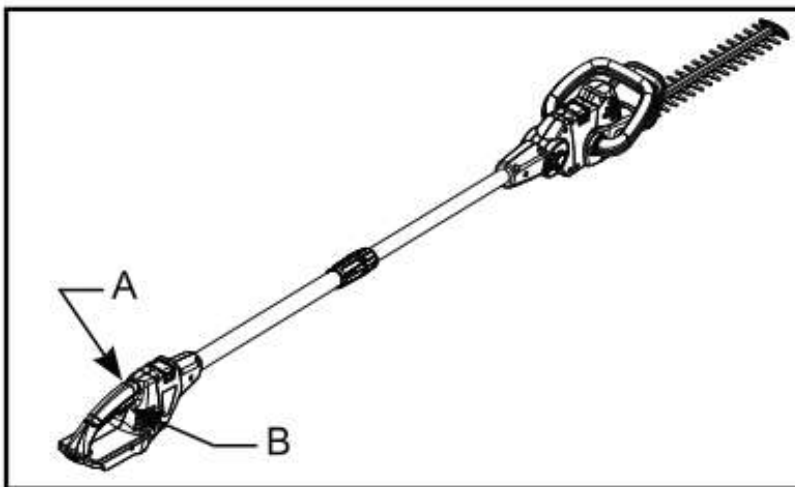
1. Поверните фиксатор штанги (А) против часовой стрелки для разблокировки (Рис. 24).
2. Установите желаемую длину.
3. Поверните фиксатор штанги (А) для фиксации.

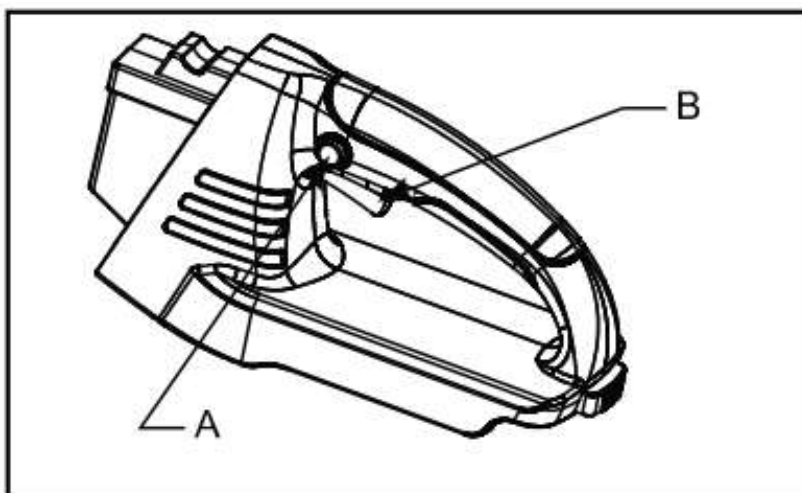

Рис. 24



Внимание: Не надевайте ремень через плечо по диагонали. Располагайте ремень на одном плече. В этом случае вы сможете быстро освободиться от инструмента в случае необходимости.

Примечание: Чтобы быстро отстегнуть ремень нажмите пряжку по бокам (Рис. 25).

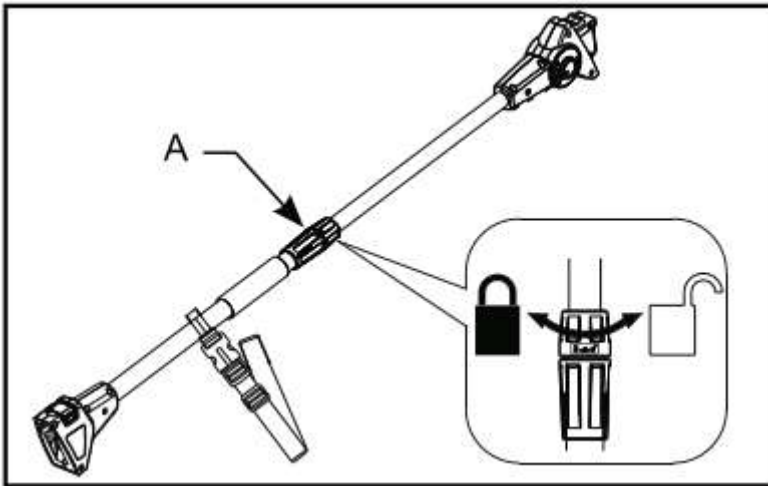

Рис. 25

Подключение к сети

- Подсоедините сетевой шнур как показано на рисунке. (Рис 26)
- Проденьте сетевой шнур через держатель как показано на рисунке.

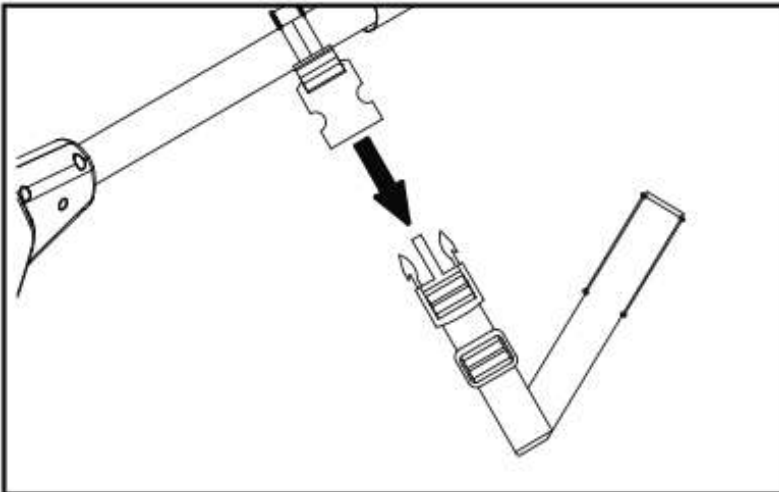

Рис. 26

НАЧАЛО РАБОТЫ



Внимание: Неправильное обращение с кусторезом может причинить порезы и ампутации (Рис. 27)



Внимание: Будьте осторожны с инструментом, когда снят защитный кожух.



Рис. 27

Запуск (Рис. 27)

- Снимите защитный кожух (В) с ножей (А).
- Сожмите переднюю ручку (С), второй рукой одновременно нажмите две кнопки (D и E), чтобы включить кусторез.

Остановка (Рис. 27)

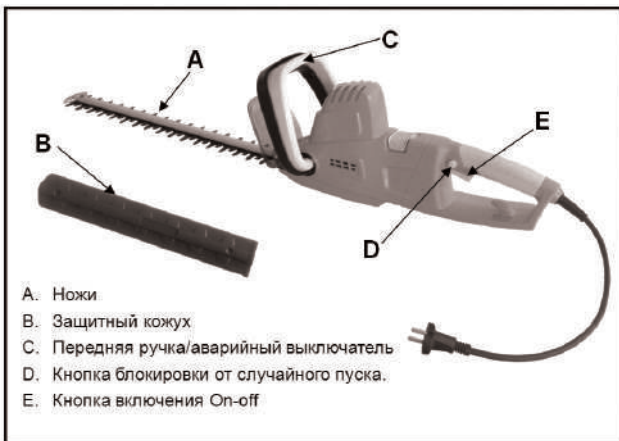
- Отпустите выключатель (E), или разожмите руку на ручке (С), чтобы остановить инструмент.
- После выключения кнопка (D) автоматически возвращается в положение блокировки от несчастного случая.

Работа (Рис. 27)

- а. Устройство используется для резки в обоих направлениях плавными движениями.
- б. Перед работой проверьте участок работы и уберите посторонние предметы.
- с. Не используйте триммер вблизи линий электропередач, заборов, столбов, зданий и других неподвижных объектов.
- е. Не углубляйте кусторез в густые заросли. Это может привести к заклиниванию ножниц и замедлить их.
- е. Не обрезайте ветки или прутья толще, чем 20 мм. Обрезайте крупные ветви ручной пилой.

ДОПОЛНИТЕЛЬНЫЕ СВЕДЕНИЯ ПО РАБОТЕ

- Держите инструмент крепко двумя руками.
- Стригите обе стороны кустов (живой изгороди), начинайте снизу. Таким образом, срезанные ветки не мешают работе.
- Затем стригите верхнюю часть куста (живой изгороди).
- Перед работой еще раз убедитесь, что ручка закреплена прочно.

УХОД И ОБСЛУЖИВАНИЕ



Внимание: Используйте только оригинальные запчасти для ремонта. Использование других запчастей может быть опасным и привести к поломке инструмента.



Внимание: Отключите инструмент от сети и подождите, пока движущие части остановятся перед осмотром очисткой или ремонтом инструмента.

- Осматривайте инструмент регулярно перед началом работы.
- Поврежденные лезвия должны быть отремонтированы или заменены квалифицированным специалистом, прежде чем продолжить работу.
- После каждой резки очищайте чистки лезвия мягкой щеткой и смазанной маслом тканью.
- Вентиляционные щели двигателя должны быть чистыми.
- Корпус двигателя можно протирать влажной тканью без моющего средства или растворителя! Они могут повредить пластиковые детали. Вытрите корпус двигателя насухо.
- Не храните машину в подаваемом защитной крышкой.
- Используйте только оригинальные запасные части и аксессуары.

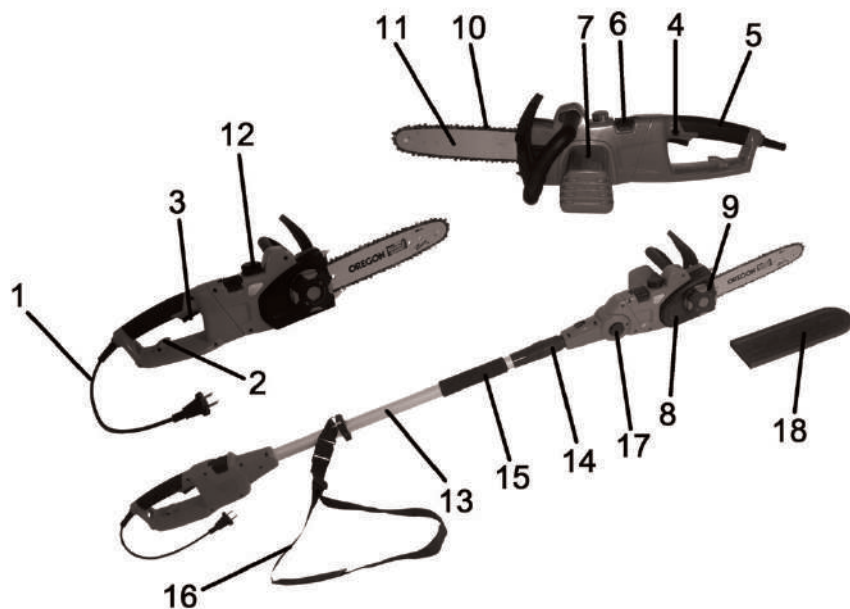



1. сетевой шнур
2. фиксатор шнура сетевого удлинителя
3. Включатель On / Off
4. кнопка блокировки случайного включения
5. ручка
6. фиксатор
7. кожух мотора
8. кожух звездочки
9. кнопка натяжки цепи
10. цепь
11. шина
12. крышка масляного бачка
13. телескопическая штанга
14. фиксатор штанги
15. ручка
16. наплечный ремень
17. кнопка регулировки угла наклона
18. кожух для шины

ЗНАЧЕНИЕ СИМВОЛОВ И МАРКИРОВКИ ТОВАРОВ

Эти символы используются в этом инструменте. При правильной интерпретации этих символов, вы сможете использовать электроинструмент более безопасно и эффективно.

Символ	Обозначение
	Прочитайте инструкцию перед работой
	Пользуйтесь противозумовой защитой
	Пользуйтесь защитными очками, надевайте защитную краску
	Сразу же отключайте пилу от электросети, если во время работы был поврежден сетевой шнур.
	Остерегайтесь отдачи
	Не используйте пилу во время дождя или в условиях влажности. Влага может быть причиной удара электротоком.
	Класс II - двойная защита
	В соответствии с существующими применимыми нормами безопасности европейских директив
	Используйте защитные перчатки
	Используйте защитную обувь

	<p>Надевайте плотно прилегающую одежду во время работы</p>
	<p>Утилизация в соответствии с нормами защиты окружающей среды</p>
	<p>Не находитесь ближе, чем в 10 метрах от линий электропередач</p>

МЕРЫ БЕЗОПАСНОСТИ ПРИ РАБОТЕ С ПИЛОЙ

- Держите работающую пилу на расстоянии от тела. Убедитесь, что цепь пилы не касается никаких предметов, перед тем как включить пилу. При работе с бензопилой, моментная невнимательность может стать причиной травмы.
- Всегда держите бензопилу правой рукой за заднюю ручку и левой рукой за переднюю ручку. Цепь, вставленная в обратном направлении, увеличивает риск получения травм и не должна использоваться.
- Надевайте защитные очки и средства защиты органов слуха. Рекомендуется использовать дополнительные средства защиты для головы, рук, ног и ступней. Соответствующая защитная одежда снижает риск получения травм от разлетающихся частиц и случайного контакта с цепью пилы.
- Не работайте с пилой на дереве. При работе на дереве, может получить травму.
- Работайте только на безопасной, твердой и ровной поверхности. Работая на скользких или неустойчивых поверхностях, таких, как лестница, можно потерять равновесия и контроль над пилой.
- Будьте особенно осторожны при работе с кустарником и молодыми деревьями. Тонкие ветви могут захватить цепь, и вы можете потерять равновесие.
- Переносите пилу за переднюю рукоятку в выключенном состоянии, следите, чтобы цепь не касалась вашего тела. При транспортировке или хранении цепной пилы всегда надевайте защитный кожух на шину с цепью.

- Следуйте инструкциям по смазке, натяжению цепи и замене принадлежностей. Неверно натянутая или смазанная цепь может либо сломаться либо увеличить риск отдачи.
- Рукоятки должны быть сухими, чистыми и свободными от масла и смазки. Жирные, маслянистые, скользкие ручки приводят к потере контроля.
- Пила предназначена только для распила древесины. Не используйте пилу не по назначению.

Причины отдачи и ее предотвращение

- Отдача может произойти, когда нос направляющей шины коснется объекта или когда древесина закрывается и зажимает пильную цепь в распиле.
- Контакт с носовой частью может в некоторых случаях привести к внезапной обратной реакции, при которой направляющий рельс подсакивает вверх и по направлению к оператору.
- Защемление пильной цепи на верхней части направляющей может внезапно толкнуть пилу в направлении оператора.
- Каждое из этих событий может привести к потере контроля над пилой и серьезно ранить оператора. Для того чтобы избежать травматизма необходимо выполнить несколько действий.
- Отдача является результатом неправильного использования инструмента. Этого можно избежать путем принятия соответствующих мер предосторожности, как указано ниже.
- Держите пилу обеими руками, большой палец и остальные пальцы должны охватывать ручки пилы. Тело и руки должны быть расположены так, чтобы противостоять возможной отдаче. Если приняты соответствующие меры, оператор может управлять отдачей.
- Избегайте неестественного положения тела и не пилите выше высоты плеч. Это позволит избежать случайного контакта носа шины с объектом и позволит лучше контролировать пилу в неожиданных ситуациях.
- Всегда используйте для замены указанные производителем шины и цепи.
- Соблюдайте рекомендации производителя по заточке цепей.

Дополнительные рекомендации

- Используйте автоматический заземленный выключатель с током отключения 30 мА или меньше.
- Располагайте шнур питания таким образом, чтобы его можно было видеть при работе.
- Начинающие пользователи в первый раз должны практиковать резку круглой древесины на козлах или раме.

ТЕХНИЧЕСКИЕ ХАРАКТЕРИСТИКИ

Артикул	DT-2245
Номинальное напряжение	230 В / 50 Гц
Номинальная мощность	750 В
Длина шины	250 мм
Скорость цепи без нагрузки	12 м/с
Объем масляного бачка	40 мл
Вес	4.4 кг
Класс защиты	II

СБОРКА



Внимание! Подключайте пилу к сети, только если она полностью собрана и натяжение цепи отрегулировано. Всегда пользуйтесь защитными перчатками при выполнении каких-либо работ с пилой для предотвращения травм.



Внимание! Прежде чем запустит новую пилу, необходимо залить масло в бачок и присоединить шину с цепью. Не включайте пилу до тех пор, пока она полностью не готова к эксплуатации. Не устанавливайте шины и цепи, которые не рекомендованы для данной модели.

Установка шины и цепи



Внимание! Перед проверкой и настройкой всегда отключайте пилу от электросети. Пользуйтесь защитными перчатками.

1. Расположите инструмент на ровной плоской поверхности.
2. Снимите боковую крышку (А), ослабив боковую панель натяжителя цепи (В). (Рис. 28)
3. Поместите шину на посадочное место как показано на рисунке 29. Убедитесь, что отверстия фланца совпадают с отверстиями шины.
4. Наденьте цепь на звездочку таким образом, чтобы режущая кромка зубьев цепи располагалась от звездочки и вдоль верхней канавки шины. (Рис. 30)
5. Вставьте цепь в канавку шины и подвиньте шину в направлении от мотора, чтобы устранить провисание. (Рис. 31)
6. Поставьте на место боковую крышку. Плотно поверните натяжитель цепи (В) (Рис. 31) и проверьте правильность натяжения цепи.



Внимание! Цепь натягивается автоматически при установке боковой крышки.



Важно! Необходимо отрегулировать натяжение цепи до начала работы.

Примечание: Чтобы продлить срок службы шины, ее нужно периодически переворачивать.



Рис. 28



Рис. 29

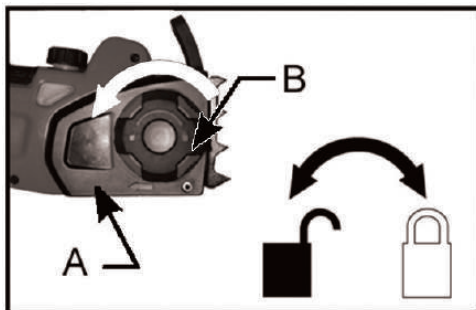

Рис. 30



Рис. 31

Регулировка натяжения цепи.

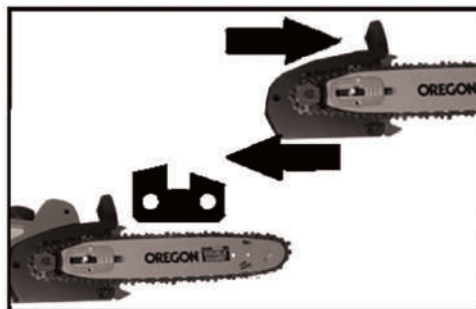
- Правильное натяжение цепи очень важно и должно проверяться как перед работой, так и во время ее. Сделайте необходимые настройки заранее, и это сделает процесс распила эффективным и продлит срок службы цепи.

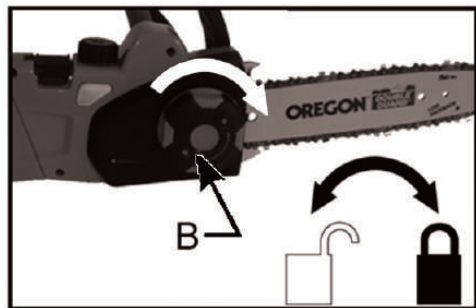

Внимание: Если цепь натянута слабо или очень сильно, то цепь и подшипники цепи изнашиваются быстрее. На рисунке 32 показано натяжение цепи. А – нормальное натяжение холодной цепи, В – нормальное натяжение теплой цепи, С – цепь требует регулировки.



Внимание: Цепь натянута слабо, если просвет более 3-х мм при нажатии пальцем вниз (Рис. 32)



Рис. 32

Примечание: Убедитесь, что тормоз цепи не задействован. Ослабьте тормоз (А), потянув его назад (Рис. 33)

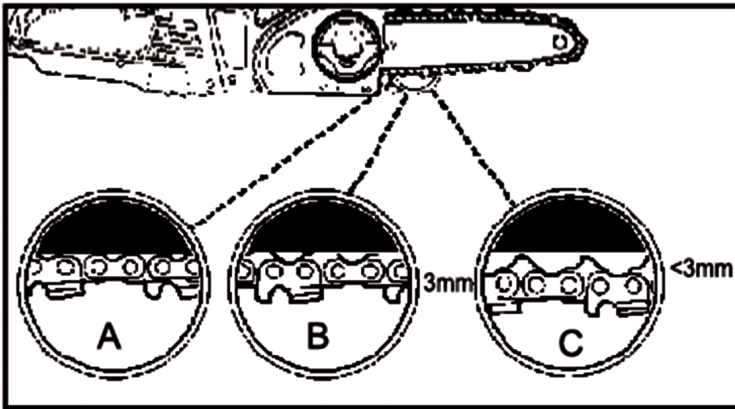

Рис. 33

1. Ослабьте фиксатор (B) крышки (A) на несколько оборотов. (Рис. 34)
2. Для натяжения цепи поверните ручку фиксатора (B) до упора. (Рис. 35)



Рис. 34

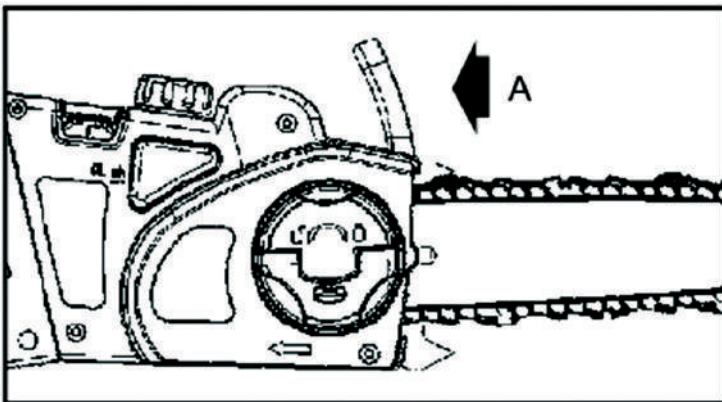

Рис. 35

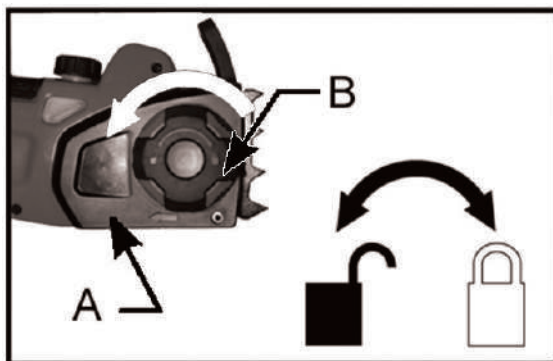

Внимание: Все звенья цепи должны находиться в канавке шины.

Залив масла

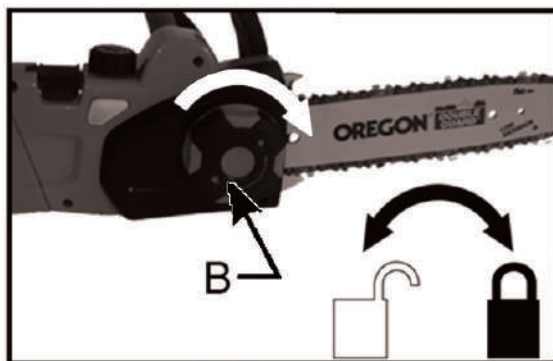
- Расположите пилу на ровной поверхности (Рис. 36).
- Очистите пространство вокруг крышки бачка и затем окрутите крышку (A).
- Налейте масло в бачок. Убедитесь, что чтобы в бачок не попал мусор или грязь.
- Закрутите крышку (A).



Рис. 36

Настройка телескопической штанги

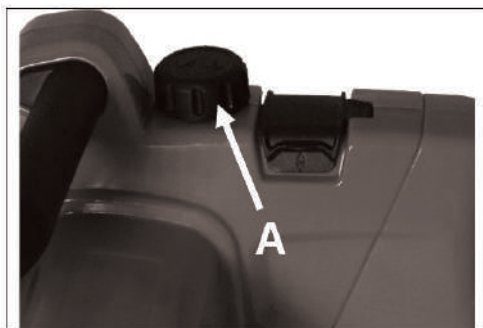

Внимание! Перед проверкой и настройкой всегда отключайте пилу от электросети

Примечание. Для увеличения рабочего диапазона эта пила может быть подсоединена к телескопической штанге. (Рис. 37)



Рис. 37

Как отсоединить пилу (Рис. 38)

1. Расслабьте рычаг фиксатора (А).
2. Отсоедините заднюю ручку (В).

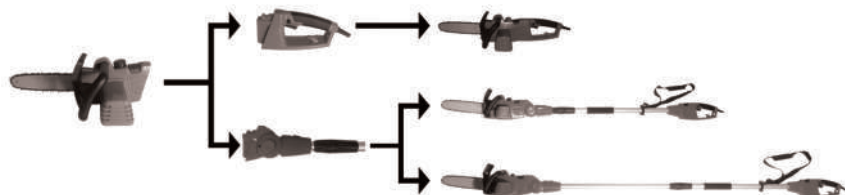

Рис. 38

Подсоединение пилы к телескопической штанге (Рис. 39)

1. Вставьте телескопическую штангу (А) в пилу.
2. Зафиксируйте рычаг фиксатора (В).

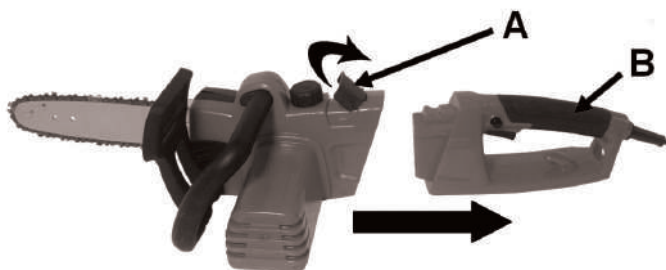

Рис. 39

Отсоединение пилы от телескопической штанги (Рис.40)

1. Ослабьте рычаг фиксатора (А).
2. Отсоедините телескопическую штангу (В).

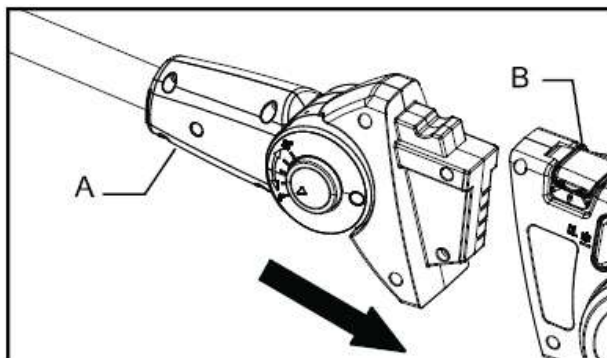

Рис. 40

Подсоединение задней ручки к телескопической штанге (Рис. 41)

1. Вставьте заднюю ручку (А) в телескопическую штангу.
2. Зафиксируйте рычаг фиксатора (В).

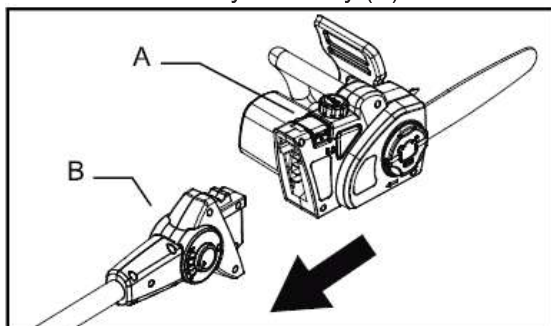

Рис. 41

Отсоединение задней ручки от телескопической штанги (Рис. 42)

1. Ослабьте рычаг фиксатора (А).
2. Отсоедините заднюю ручку от телескопической штанги (В).

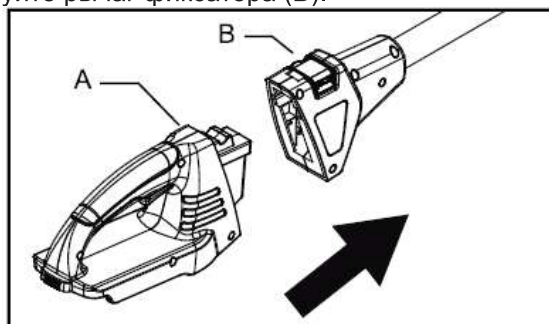

Рис. 42

Выбор положения пильной головки

1. Для выбора угла наклона нажмите кнопку (A) (Рис. 43)
2. Поверните пильную головку на желаемый угол.
3. Рекомендуемый угол наклона в диапазоне 20-60 градусов.

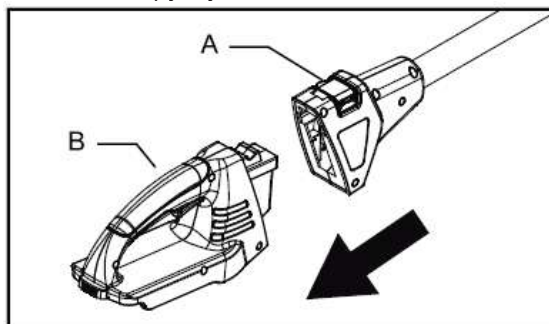

Рис. 43

Включение, выключение инструмента.

1. Для включения нажмите кнопку блокировки (A) и выключатель ON/OFF (B) одновременно (Рис. 44).
2. Для выключения - отпустите выключатель ON/OFF (B).

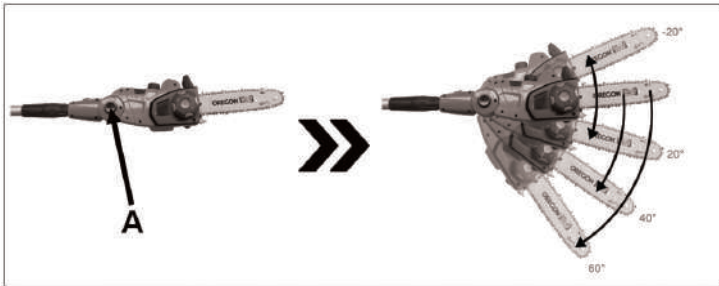

Рис. 44

Настройка длины телескопической штанги

1. Поверните фиксатор штанги (A) против часовой стрелки для разблокировки.(Рис. 45)
2. Установите желаемую длину.
3. Поверните фиксатор штанги (A) для фиксации.

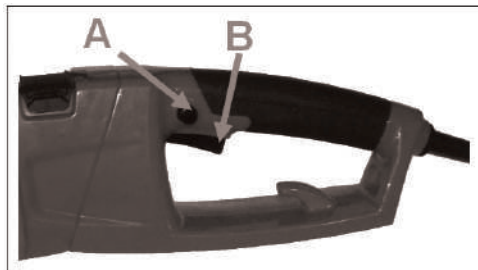

Рис. 45

ДОПОЛНИТЕЛЬНЫЕ РЕКОМЕНДАЦИИ ПО РАБОТЕ



Рис. 46

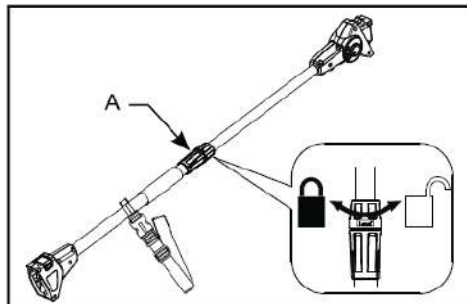

Рис. 47

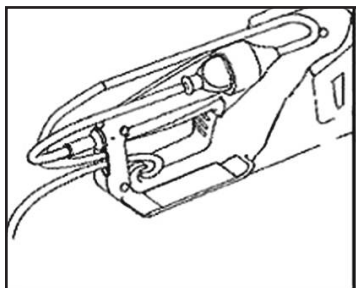

Рис. 48

Защита сетевого шнура (Рис. 46)

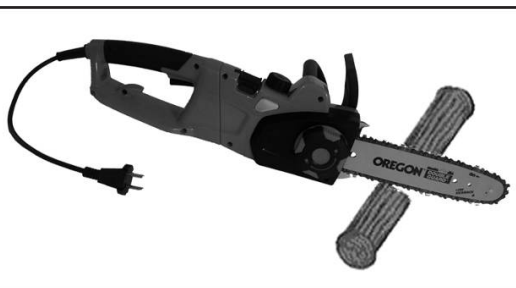
- Используйте удлинители, предназначенные для работы на открытом воздухе, сертифицированные и надлежащим образом маркированные. Сечение кабеля 1,5 мм² и более при длине до 75 м.
- Подсоедините и закрепите сетевой шнур петлей на корпусе пилы, как показано на рисунке 20. При длине сетевого шнура 30 м и более мощность пилы снижается.
- При распиловке пиломатериалов и тонких веток используйте надежную опору (козлы, рис. 48). Пиломатериалы не должны быть штабелированы, удерживаться другими лицами, либо ногой.

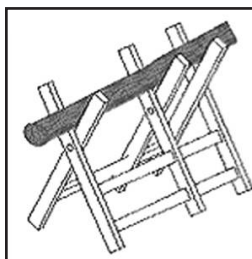

Рис. 49



Рис. 50

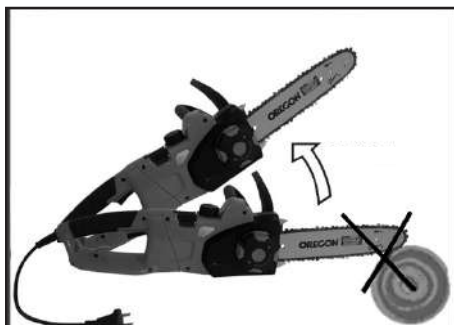

Рис. 51

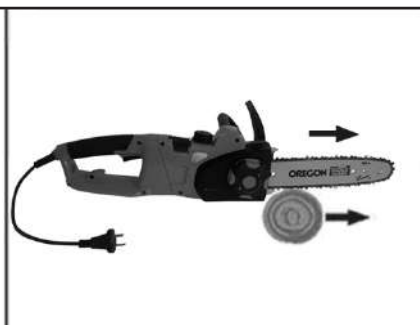

Рис. 52

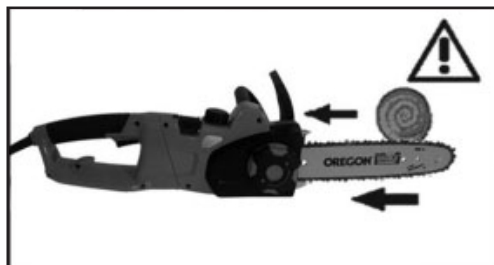

Рис. 53

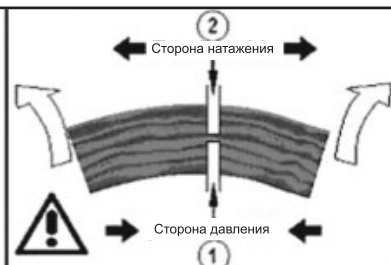

Рис. 54



Внимание!

- Всегда следите за правильным натяжением цепи
- Пользуйтесь только качественными пилами
- Цепь всегда должна быть хорошо заточенной
- Никогда не пилите верхней кромкой или кончиком пилы
- Держите пилу крепко обеими руками



Рис. 55

МЕРЫ ПРЕДОСТОРОЖНОСТИ ПРИ ОБРЕЗКЕ ДЕРЕВЬЕВ



Рис. 56

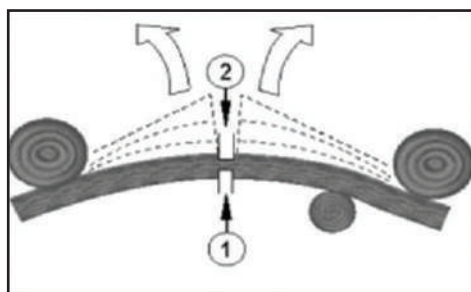

Рис. 57



Рис. 58

Рис. 59

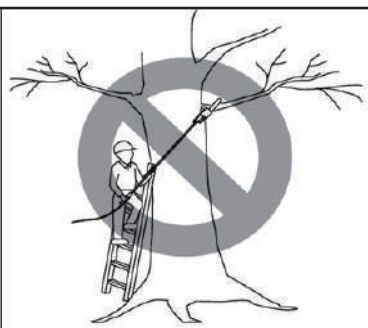
- Не стойте под веткой, которую вы подрезаете. Располагайтесь вне зоны падения обрезков (Рис. 56)
- Не пользуйтесь лестницей или другими неустойчивыми подставками, когда работаете с телескопической штангой.
- Всегда держите инструмент двумя руками. Держите крепко и с постоянным давлением. Не применяйте чрезмерную силу.
- Не пытайтесь спилить ветку с диаметром больше, чем длина шины.
- Не допускайте других людей в рабочую зону (Рис. 58).
- Не пользуйтесь пилой с телескопической штангой вблизи электрических и телефонных проводов. Сохраняйте дистанцию минимум 5 метров от любых силовых линий (Fig. 59).
- Остерегайтесь падающих веток. Немедленно отойдите в сторону и соблюдайте достаточную дистанцию, как только срезанная ветка начнет падать

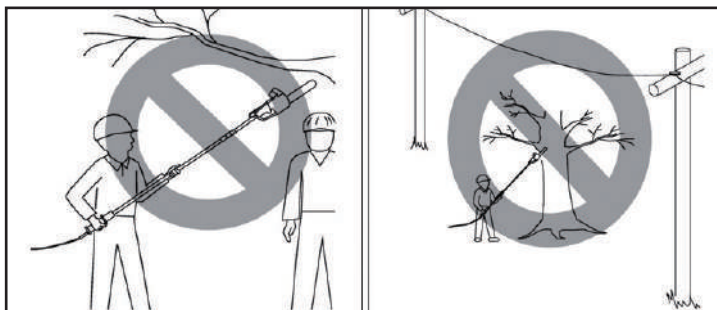

Рис. 60

При работе всегда используйте наплечный ремень и держите инструмент крепко двумя руками за ручки (Рис. 60)

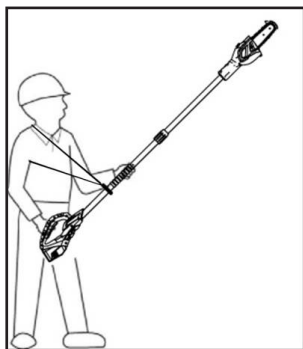

Рис. 61

В случае необходимости нажмите в направлении А (Рис. 61) для отсоединения ремня от инструмента.

ОБСЛУЖИВАНИЕ

Замена цепи и шины проводится в следующих случаях:

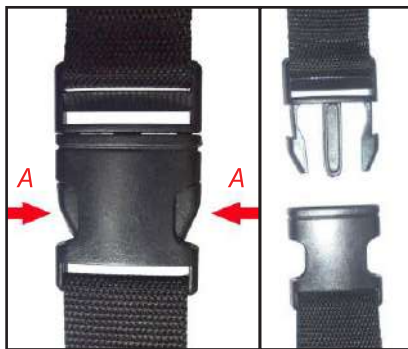
- Направляющие шины износились
- Зубья звездочки повреждены или износились.

Проверка автоматической смазки цепи.

- Регулярно проверяйте, как работает автоматическая смазка цепи, чтобы предотвратить перегрев и как следствие повреждение цепи и шины. Расположите нос шины перед плоской поверхностью (доска, спил дерева) и запустите пилу. Если на поверхности появляется и увеличивается масляное пятно, значит, система смазки работает нормально. Если количество масла незначительное или отсутствует, обратитесь к разделу «Устранение неполадок» настоящей инструкции. Если это не помогает, обратитесь в сервисный центр.



Внимание! Не касайтесь поверхности шиной. Достаточное расстояние примерно 20см.

Заточка цепи

- Эффективная работа инструмента возможна только при условии, если цепь заточена и в хорошем состоянии. Это также уменьшает вероятность отдачи. Цепь можно заточить в сервисном центре. Не пытайтесь заточить цепь самостоятельно, если у вас нет соответствующего оборудования и необходимого опыта.

УХОД И ХРАНЕНИЕ

- Регулярно очищайте механизм фиксаторов с помощью продувки сжатым воздухом, либо при помощи щетки. Не пользуйтесь для этого твердыми инструментами.
- Ручки должны быть чистыми, не замазанными. Это обеспечивает крепкий захват.
- Очищайте инструмент влажной ветошью и если необходимо, с помощью мягкого моющего средства.
- Если пила не используется долгое время, слейте масло из масляного бачка. Поместите цепь и шину в масляную ванну на короткое время а затем оберните промасленной бумагой.



Внимание!

- Перед очисткой инструмента отсоедините его от сети.
- Не погружайте инструмент в воду или другие жидкости с целью очистки.
- Храните инструмент в безопасном сухом месте, вне доступа детей.

УТИЛИЗАЦИЯ. ЗАЩИТА ОКРУЖАЮЩЕЙ СРЕДЫ

Не выбрасывайте устройство вместе с бытовым мусором. В интересах охраны окружающей среды передайте его в пункт сбора электрического и электронного оборудования. Ваш местный муниципалитет может предоставить информацию об адресах и часах работы. Передайте также упаковочные материалы и изношенные детали в указанный пункт сбора.

УСТРАНЕНИЕ НЕПОЛАДОК



Осторожно! Отключите инструмент от сети, прежде чем устранять неполадки.

Следующая таблица содержит неисправности и возможные способы их устранить. Если проблема не решилась, обратитесь в сервисный центр.

Неисправность	Возможная причина	Как исправить
Пила не работает	<ol style="list-style-type: none"> 1. Нет питания 2. Неисправна розетка 3. Сетевой шнур поврежден 4. Неисправный предохранитель 	<ol style="list-style-type: none"> 1. Проверьте источник питания. 2. Зодключитесь к другому источнику. Замените если необходимо. 3. Проверьте кабель 4. Заменить.
Пила работает с перебоями	<ol style="list-style-type: none"> 1. Поврежден кабель 2. Плохой внешний контакт 3. Плохой внутренний контакт 4. Неисправен выключатель 	<ol style="list-style-type: none"> 1. Проверить кабель 2. проверить контакт 3. Проверить контакт 4. Заменить выключатель
Цепь сухая	<ol style="list-style-type: none"> 1. Нет масла в бачке 2. Засорено отверстие в крышке бачка 3. Засорен маслопровод 	<ol style="list-style-type: none"> 1. Добавьте масло 2. Очистить отверстие 3. Очистить маслопровод
Цепь/шина сильно нагреваются	<ol style="list-style-type: none"> 1. Нет масла в бачке 2. Засорено отверстие в крышке бачка 3. Засорен маслопровод 4. Цепь запуталась 	<ol style="list-style-type: none"> 1. Добавьте масло 2. Очистить отверстие 3. Очистить маслопровод 4. Заточить или заменить цепь
Пила работает с рывками, вибрирует, неровно пилит	<ol style="list-style-type: none"> 1. Слабая натяжка цепи 2. Цепь затупилась 3. Износ цепи 4. Зубья цепи установлены в неправильном направлении 	<ol style="list-style-type: none"> 1. Подтяните цепь 2. Заточить или заменить цепь 3. Заменить цепь 4. Переставьте цепь