



Лазерный и цифровой прибор для настройки света фар

Руководство по эксплуатации

ОБЩИЕ ПОЛОЖЕНИЯ:

1. Внимательно изучите данное руководство прежде чем использовать данный прибор.
2. Не допускайте к использованию данного прибора неквалифицированный персонал во избежание повреждения данного прибора.
3. Рабочее место должно быть сухим, хорошо освещенным и проветриваемым.
4. Рабочее место должно быть оборудовано вытяжкой выхлопных газов.
5. Дыхание выхлопными газами может причинить существенный вред человеческому организму.
6. Поставьте транспортное средство на ручной тормоз.
7. Не используйте прибор при попадании на него солнечных лучей. Избегайте резкой смены температуры и вибрации. Не допускайте попадания воды или другой жидкости на прибор.

Данный прибор предназначен для регулировки и контроля света фар в легковых и грузовых автомобилях, а также мототехники.

Описание прибора (рис. №1)

- А – База;
- В – Колонна;
- С – Оптический короб;
- Д – Регулятор положения оптического короба;
- Е – Видоискатель;
- Г – Отверстия для регулировки положения видоискателя;
- Н – Колеса.

Рисунок 1

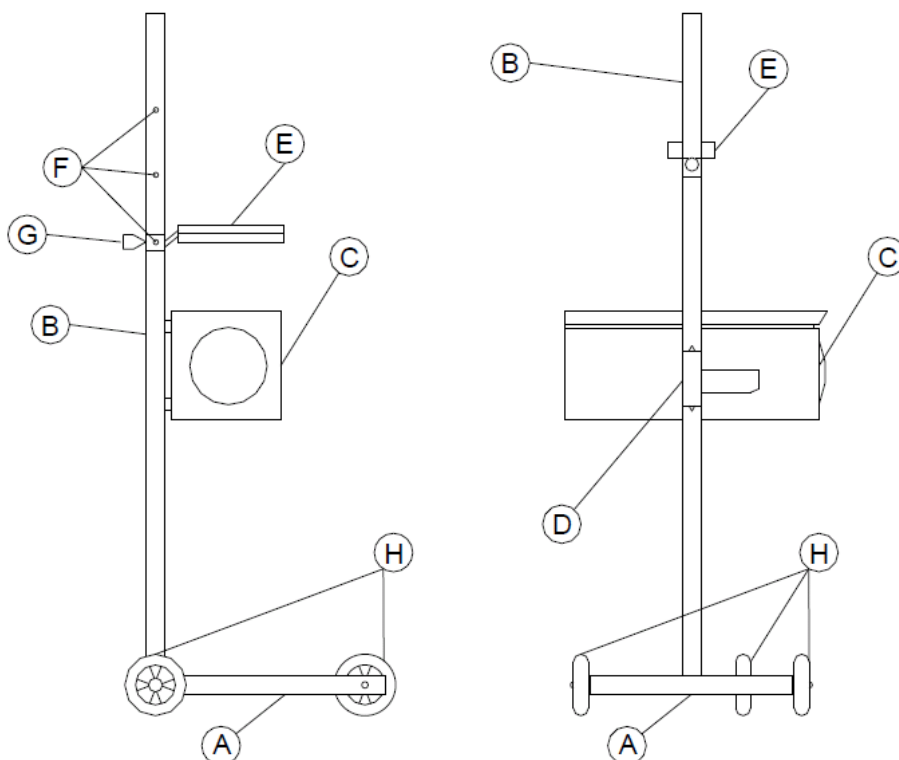

КОНТРОЛЬ НАКЛОНА ФАР

1 – рабочая поверхность:

При позиционировании прибора, пол должен быть идеально ровный. Если это не возможно, автомобиль и прибор должны быть, как минимум, установлены на такой же наклон, и этот наклон не должен превышать 0,5% (рис. 2).

Использование прибора на неровной поверхности является нецелесообразным.

2 – Подготовка автомобиля:

Выровняйте положение колес автомобиля

Положите тару 70 кг на заднем сиденье,

Проверьте давление в шинах

Протрите фары (они должны быть чистыми и сухими)

ИСКЛЮЧИТЕ все, что могло бы изменить положение транспортного средства:

Лед, снег, грязь ...

Включите двигатель.

Рисунок 2

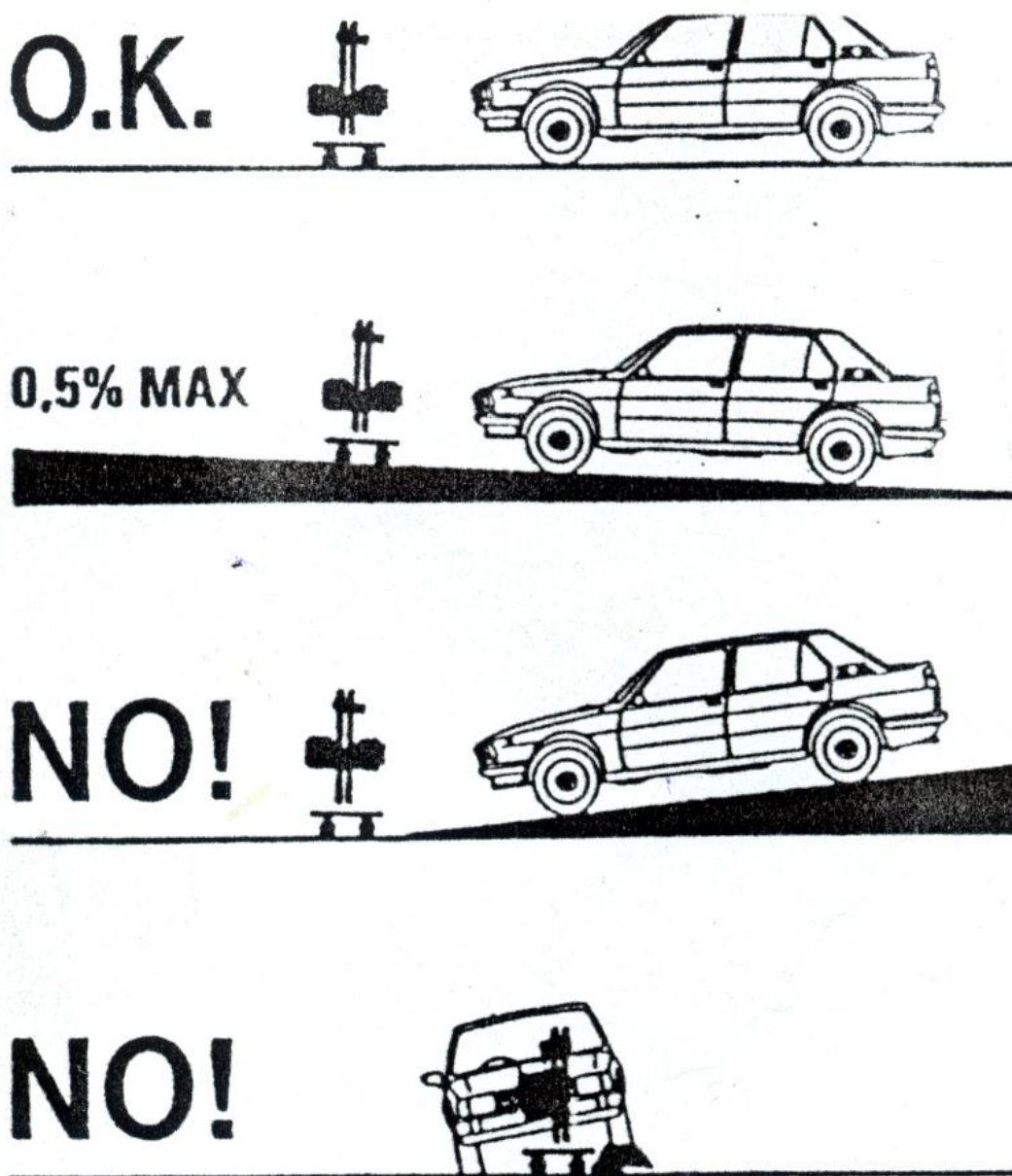

3 - Оптическое позиционирование прибора (рис. 3):

Поставьте прибор перед одной из фар автомобиля, на расстоянии от 20 до 50 см.

- Посмотрите через видоискатель и найдите горизонтальную часть автомобиля или две симметричные точки на автомобиле, например, верхнюю часть ветрового стекла или

Капот.

Убедитесь, что линия видеоискателя совпадает с этими горизонтальными линиями, таким образом, чтоб весь прибор был параллелен машине.

Рисунок 3



Таблица/шкала (рис. 4) для настройки/корректировки света фар находится внутри оптической коробки на ее задней панели.

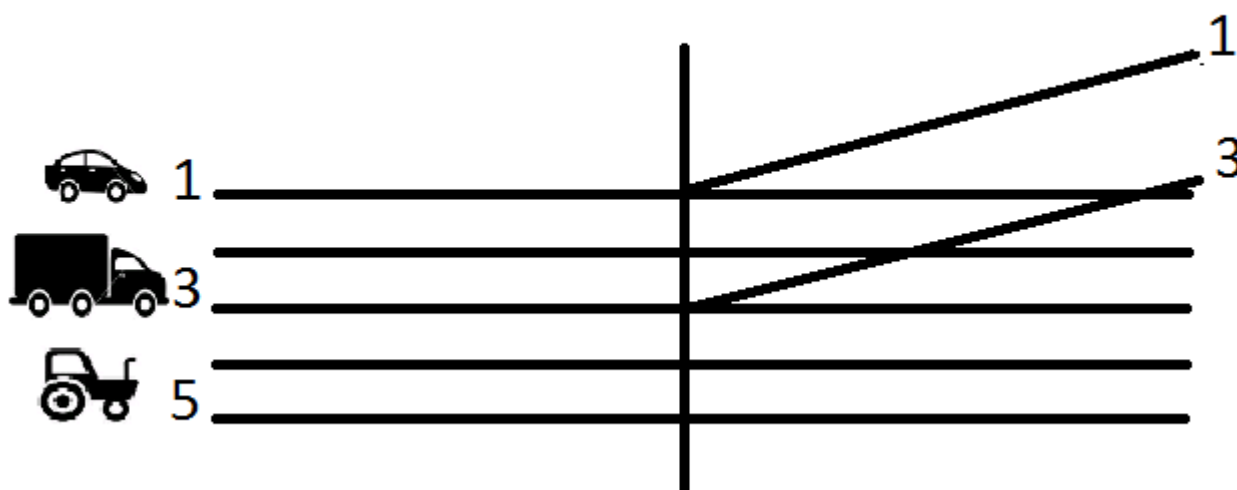

Тестирование и настройка света фар должна выполняться при выставленном на значение/позицию электро-корректора фар - 0.

Если в инструкции производителя автомобиля содержится инструкция по регулировке света фар – действуйте строго согласно данной инструкции.

ПРОВЕРКА БЛИЖНЕГО СВЕТА

Перед проверкой убедитесь, что оптический короб установлен на нужном уровне. Если это не так – установите его на нужном уровне (лазерный указатель должен быть наведен в центр лампы света в фаре) с помощью регулятора положения оптической коробки.

1. Подготовьте прибор и автомобиль согласно описанной выше инструкции и включите свет фар.
2. Убедитесь, что линия света совпадает с линией соответствующего транспортного средства в таблице/шкале (см. табл.4).
3. Если линия света не совпадает с линией соответствующего транспортного средства в таблице/шкале, отрегулируйте положение фары, чтоб линия света совпадала с соответствующей линией в таблице/шкале.
4. В случае, если Вы проверяете/корректируете ассиметричные фары (чаще используются в современных транспортных средствах) обратите внимание, что линия света в этом случае будет изогнута приблизительно на 15° (как это изображено на рисунке 5)
5. В случае, если Вы проверяете/настраиваете ассиметричные фары в автомобиле для левостороннего движения (с правым рулем) линия света фар будет изогнута в другую сторону (см. рис.6).
6. В случае, если Вы проверяете/настраиваете симметричные фары в автомобиле, линия света будет горизонтальной без какого-либо угла наклона в любую сторону (см. рис. 7)

Рисунок 5



Рисунок 6



Рисунок 7

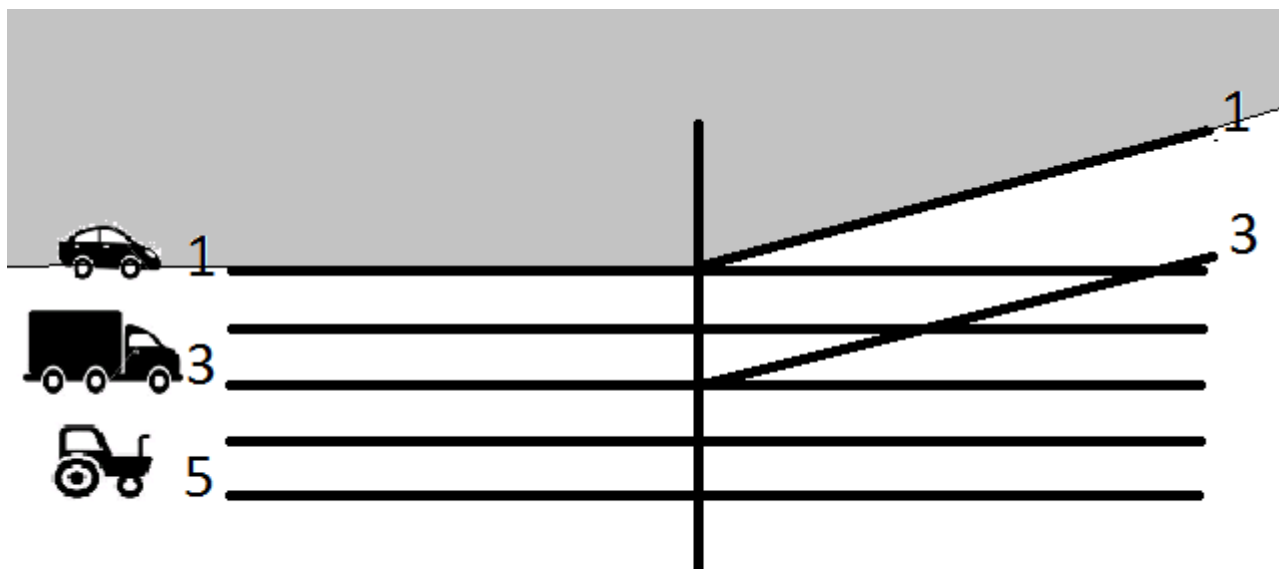

КОНТРОЛЬ ИНТЕНСИВНОСТИ СВЕТА ФАР

После проверки наклона фар, необходимо перейти к проверке интенсивности света фар на ближнем и дальнем свете с помощью люксметра.

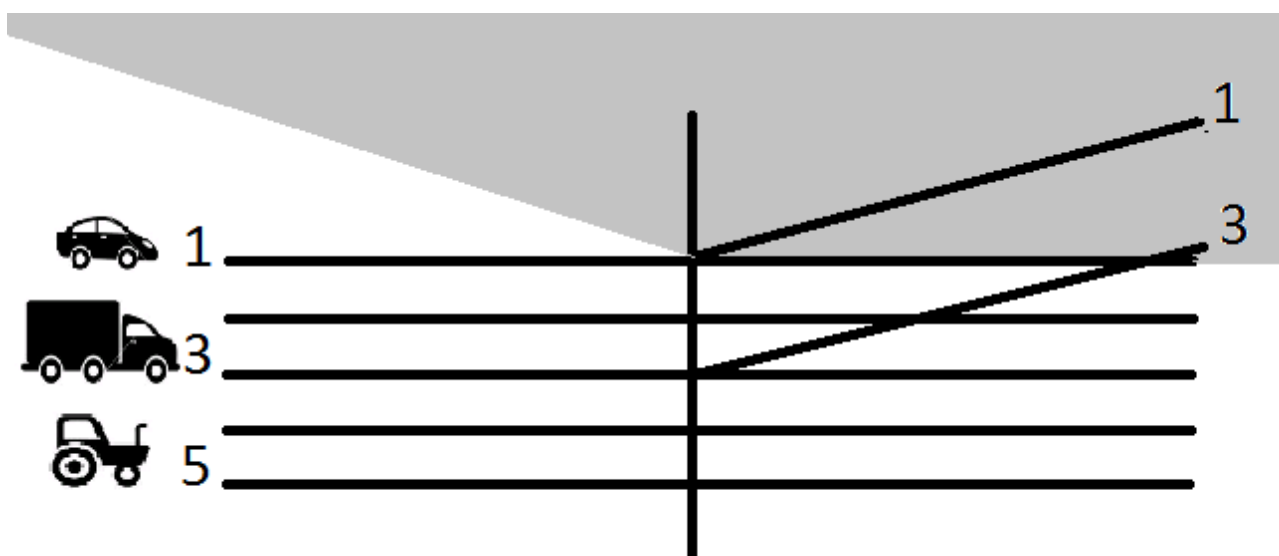
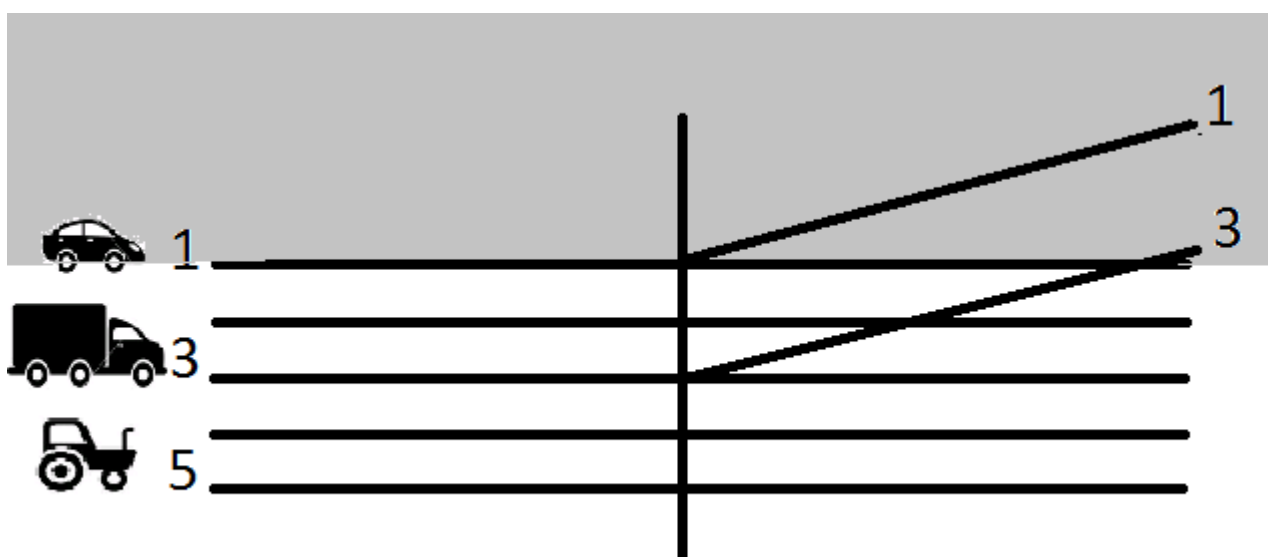
ЛЮКСМЕТР

ЛЮКСМЕТР С ЦИФРОВЫМ ЦИФЕРБЛАТОМ

1. Включите дальний свет.
2. Нажмите кнопку ВКЛ на люксметре и удерживайте ее нажатой до завершения вычисления значения.
3. Прочитайте значение, отображающееся на циферблате люксметра.

Шкала значений люксметра

0-300 – ПЛОХО

301-800 – ХОРОШО

801 и более – ЧЕРЕЗМЕРНО

Повторите измерение включив ближний свет. Если разница значений двух симметричных фар превышает 150 ед. – необходимо заменить лампу ближнего света.

Если значение люксметра ниже 300 ед. – это может свидетельствовать о проблемах в электрических системах автомобиля: низкий заряд аккумулятора, неисправность ДИНАМО, неправильное подключение проводов, дефект в контактах (контактных точках) ржавые предохранители, почерневшие или потускневшие светильники и т.д.

Хорошей практикой является защита прибора от пыли и грязи. Рекомендуется накрывать прибор, если он длительное время не используется, а также протирать влажной салфеткой. Не смазывайте колонну. Не используйте для протирки спиртосодержащие вещества. Не размещайте прибор в местах с повышенной вероятностью коррозии металла (таких как зона окраски или рядом с заряжающимся аккумулятором).

УТИЛИЗАЦИЯ

Прибор состоит из стекла, пластмассы, меди, стали. Все местные законы по утилизации данных материалов должны обязательно соблюдаться.

ОБСЛУЖИВАНИЕ

Батарея цифрового люксметра (расположена внутри оптического короба) может разрядиться со временем. Это будет обозначено как "LU BAT" на цифровом дисплее. В этом случае замените батарею (9VDC).

Лазерный указатель внутри оптического короба помогает навести и разместить, с высокой точностью и довольно легко, прибор в нужном месте для проведения измерений.