



НАЛАШТУВАННЯ ГЛЮКОМЕТРА

1 Слот для тест-смужки

Для включення приладу вставте в слот тест-смужку.

2 Дисплей (Екран)

3 Кнопка M

Вхід в пам'ять приладу.

4 Батарея

5 Кнопка SET

За допомогою кнопки здійснюється введення і підтвердження налаштувань приладу.

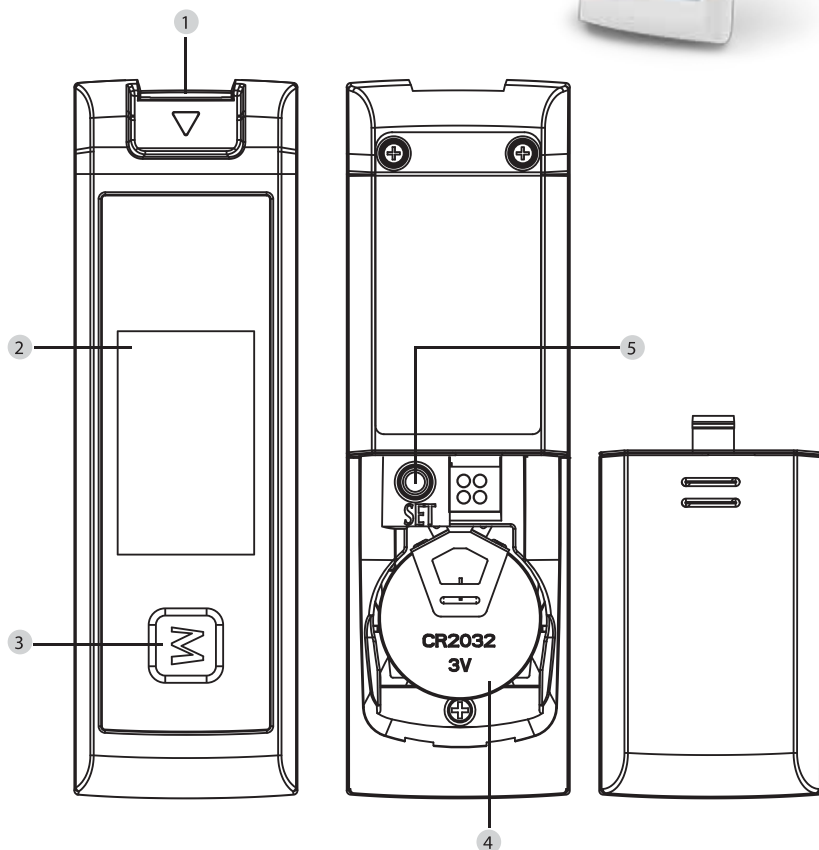

Вхід в режим налаштування.

Почніть роботу при вимкненому приладі (не вставляйте тест-смужку).

Натисніть кнопку SET, щоб включити прилад для налаштування.



Налаштування дати

1

При мигаючому номері року утримуйте кнопку **M**, до отримання потрібного номера року. Натисніть кнопку SET. Повторіть операції для вибору місяця і дати.



Налаштування формату часу

2

Натисніть і відпустіть кнопку **M**, щоб вибрати потрібний формат часу - 12 годин або 24 години. Натисніть кнопку SET.



Налаштування часу

3

Коли година блимає, утримуйте кнопку **M**, до отримання потрібної години. Натисніть кнопку SET. Повторіть операції для вибору потрібних хвилин.



Очищення пам'яті

4

Коли на дисплеї з'явиться напис "DEL", символи "**M**" і "NO" натисніть "SET", для того щоб уникнути виконання процедури очищення пам'яті і видалення результатів. Для очищення пам'яті натисніть кнопку **M** і виберіть "YES". Потім натисніть "SET" для підтвердження очищення пам'яті і видалення результатів. На дисплеї приладу з'явиться "----", це означає, що всі збережені дані стерті.

