

User manual (EN)

Інструкція для користувача (UA)

Bedienungsanleitung (DE)

Užívateľský manuál (SK)

Instrukcja użytkownika (PL)



IR panel heater (EN)
Household electric heater

Інфрачервоний панельний обігрівач (UA)
Обігрівач електричний побутовий

Infrarot elektrischen Heizkörper (DE)
Elektrisches Haushaltskörper

IR kúrenie panel (SK)
Domáci elektrický ohrievač

GRZEJNIK PODCZERWONY WIELKOPŁYTOWY (PL)
Grzałka elektryczna dla gospodarstw domowych



Carefully read and strictly follow the instructions contained in this manual. Familiarize all whom it may concern. Keep a manual in a safe place.

ENSA IR panel heaters user manual.

Congratulations on purchasing the ENSA products!

We are glad to see you among the buyers of the ENSA goods. You have chosen the ENSA products and we consider your choice correct. It is a choice for reliability and durability, efficiency and rationality. We are working to make your life more comfortable and are creating relevant products. We are sure that our equipment will serve you for many years creating comfort and coziness.

It is important to remember!

We pay your attention to the importance to preserving the environment. We ask you to take responsibility to the recycling of the package and packaging materials. For more information about the recycling of the materials, see in the section: «Utilization»

- Introduction
- Heater Review
- Safety Rules
- Installation
- Heater Maintenance
- Characteristics
- Troubleshooting
- Certification and utilization
- Warranty Card

Note:

In the text of this manual may be presence different notations of the heater: electric heater, equipment, device, apparatus, etc.

Heater Review

Models: P500/P750

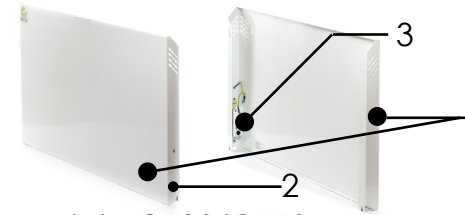

Models: P500T/P750T

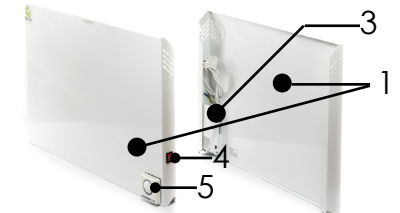

Models: C500/C750



Models: P500E/P750E



Models: P900/P900G



1. Heater working area.
2. Small door of the electric part.
3. Insulated unit of the heater electric part.
4. Bottom on/off.
5. Temperature controller

6. Supports of the heater

Preparation for use

- Carefully remove the equipment from the carton.
- Separate the heater from the covering material
- Make sure that there are no packaging materials on se surface before you turn on the heater in the outlet
- Verify the package contents of the heater
- Fix the equipment on the smooth vertical surface
- It is not recommended to use the same

The first connection

- Connect the heater power plug to: a outlet thermostat, outlet timer, power controller, external thermostat or any other compatible controller.

Attention! Is not recommended to use the

electrical outlet for simultaneous turn on of the heater and other high power electrical equipment to avoid overloading your electrical system.

• Before a power connection, please, check the frame integrity of the heater, the plug, cables and other conductive parts. Attention! Do not turn on the damaged heater to the electric system!

heater without any controller. It may cause excess demand energy.

- Check the first heating of the heater.

Safety Rules

- Do not use the damaged heater or heater with some damaged parts. In case of any trouble contact a qualified technician and/or service center.
- Do not limit the outflow of air from the heater from above and below.
- Do not install the heater behind of a furniture or other objects that completely or partially cover the heater.
- Do not place the heater right against other heaters or heating surfaces.
- Do not move / do not remove / do not install the heater in switched on or heated state.
- Do not use the heater to dry clothes, leather/textile goods and other materials.
- Do not try to dismantle or open up the heater independently.
- Do not submerge the heater into a liquid and do not try to heat liquids using the heater.
- Do not remove the heater, if it has fallen into the liquid (water). Immediately unplug the heater from the wall outlet.
- Do not use the equipment in close proximity to easy explosive and flammable liquids.
- The heater should be used only at a vertical position.
- When removing the power plug, do not pull the cable. Use the handle of the plug.
- If the heater is not used for a long time, remove the power plug from the wall outlet, roll up the cable and place it in the space between the wall and the heater to prevent an accidental pulling out of the cable.
- If the cable had been unplugged accidentally, check the integrity of the wire covering.
- It is not recommended to use the rolled up power cable. Roll open the power cable to its full length.
- Do not move the heater, if it is hot. Wait, please, for it cooling.
- The heater is not designed for outdoor use. Use the heater only in closed premises.
- Watch the device at the time when there are children, elderly persons and/or people with special needs in the room. Find time for familiarize these people with the instructions for using this device.

- Do not permit the children play with the heater.
- Do not permit to cover the surface of the heater to prevent a localized overheating.
- Use only for its designated purpose.
- To properly heater operation, keep the minimum distances to the heater: 250mm top, 150-250mm bottom, 200-250mm left right, from the front 600-1000mm.

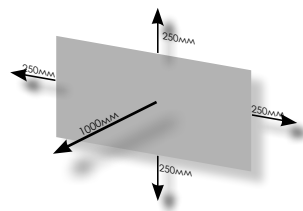

Installation (to the wall 1)

For models PXXX, PXXXT, PXXXG, PXXXE

- On the back of the heater are 4 holes for mounting the heater to the wall. (Installation dimensions for each model are at the end of this manual.)
- Using these dimensions, put a mark on the surface to which the device will be installed.
- When using liquid or laser level, check that the marks in relation to the vertical and the horizontal.

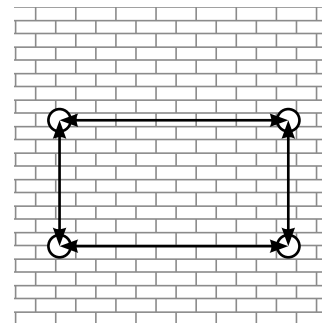

•To install you need:

- Cross screwdriver
 - Perforator or drill (depend on the wall material)
 - Drilling bit (the type and dimension of the bit depend on the wall material and on the dowel diameter)
- The package may include a dowel and a screw.

•Installation process

Step1: Drill the holes at the pre-marked

Helpful tip.

During drilling, use a vacuum cleaner putting near a nozzle of the vacuum cleaner under the drilled hole for instant collection of dust and debris.

- Step2: Insert the dowels into the holes.
- Step3: Insert the screws into the top and bottom dowels.
- Step4: Take the heater, compare the holes in the backside of the heater with the inserted to the wall screws, and fix the heater on the screws, slightly pressing down on the heater up to the stop. (fig.2.1)

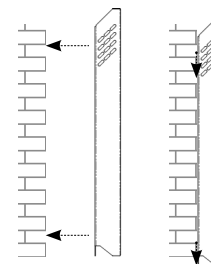

(fig.2.1)

Installation (Freestanding)

For models CXXX

- Step1: Follow the steps from the section «Preparation for use».
- Step2: Unpack the package of the floor supports
- Step3: (Optional): Glue the protective felted stickers on the surface of the floor supports, which is in contact with the floor, to protect the floor from scratches.
- Step4: Compare the holes at the supports with the holes at the fixing of the heater (fig. 3.2)

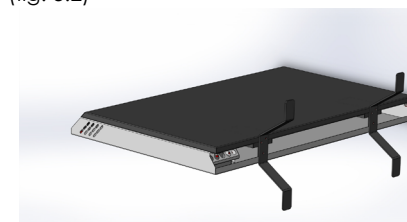

fig. 3.1

- Step5: Insert the fixing screws into the mounting of the heater through the holes on the supports (fig. 3.2)

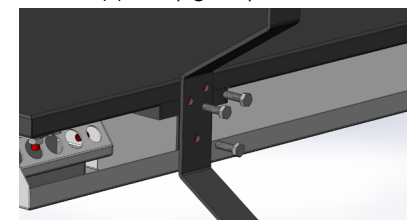
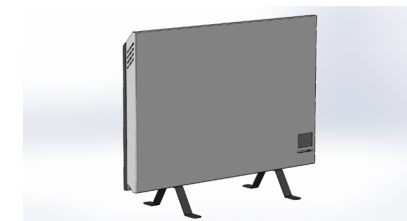

fig 3.2

- Step6: Install the heater into the normal position. (fig. 3.3)



(fig. 3.3)

Installation (wall 2)

For models CXXX

Step1: Place the heater in the convenient to uninstall position (fig.4.1)



fig.4.1

Step2: Loosen the fixing screws of the backside cover to a frame of the heater at two sides. (fig.4.2)

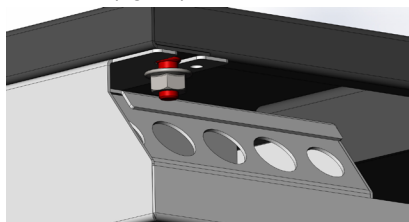

fig.4.2

Step3: Remove the backside head from the grooves by moving the frame downwards, then lift up and remove the cover completely. (fig.4.3)

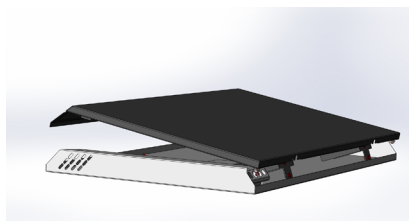

fig.4.3

Step4: To install the heater on the wall follow the instructions in the section «Installation (on the wall 1)»

Installation (ceiling)

For models PXXXG, etc.

Modular ceilings:

Step1: Dismantle a few mounting plates from the modular ceiling that correspond to the size of the installed panel.
Step2: Dismantle the lateral guides of the suspended ceiling. Do not affect the load-carrying structure of the ceiling. (fig.4.4)

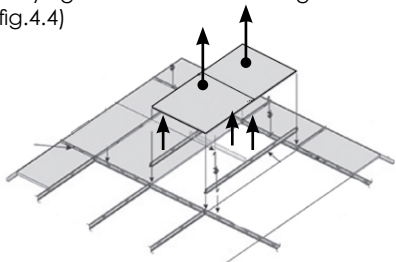

(fig.4.4)

Step3: Insert the panel into the guides of the ceiling. As required, adjust the guides. **ATTENTION!** You can also use the additional ropes to fixing the panel to the carrying ceiling. For this purpose, use a special working holes in the bracket of the heater. (fig.4.5)

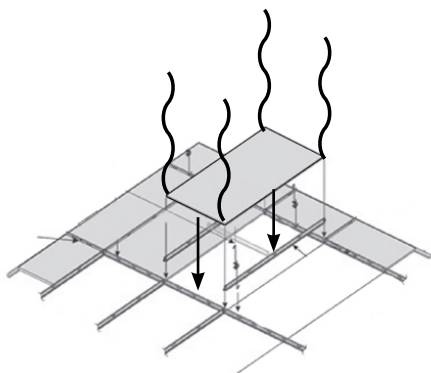

Information: The standard height of the heater suspensions for residential and commercial premises: 2,4 - 2,6 m. The distance to the heating target: 1,4 - 1,8 m.

Power connection PXXX

For models PXXX

The connecting to external devices (thermostat, rheostat, GSM-module, module «Smart house», etc. is perform according to the manuals of such devices!

Step1: Loosen the system hatch of the heater, which hides the distribution block (fig.5.1)

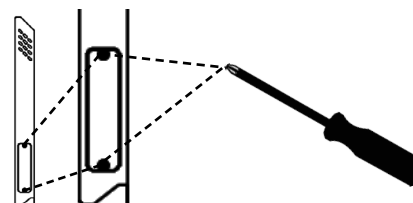

(fig.5.1)

Step2: Pull a cable to an insertion hole on the backside of the distribution block of the heater. (fig.5.2)

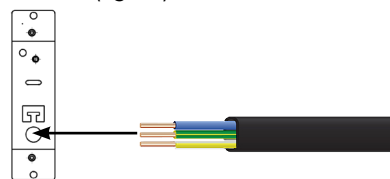

(fig.5.2)

Step3: Using the distribution block connect to the heater mains lead. Each of the electric conductor should be connected to a separate connector of the distribution block, the contacts of the block should be clutch with a screwdriver. (fig.5.3)

ATTENTION! Do not connect to the grounding contact «G» (yellow and/or cameo-green conductors), conductors carried voltage «L» and/or «N» (black, blue, red, green conductors). This may cause a failure of the heater and/or electrical distribution system.

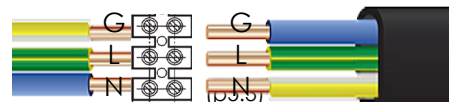

G - grounding contact, L - phase contact
N - neutral contact

ATTENTION! Before assembling, check the connection propriety by means of a

multimeter/testing apparatus.
Step4: Shut the sistem hatch and assemble. (fig.5.4)

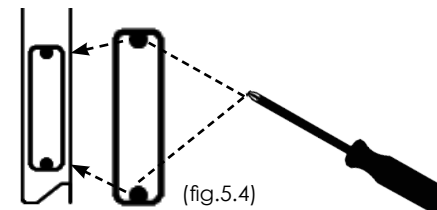

(fig.5.4)

Power connection PXXXT/PXXXG/PXXXE

For models PXXXT/PXXXG/PXXXE

After the installation of the device, to connect to the models equipped with wall plug and/or built-in thermostat, repete the steps of the section «**First connect**». For operation and configuration, see the section «**Configuration and operation**»

Settings and operation PXXX/PXXXG

Step1: Read the manual of the device to which you have connected the heater a heating system.
Step2: Follow the steps of the section «**Maintenance**»

Settings and operation PXXXT/CXXX

Step1: Insert the plug of the heater into an alternating-current mains outlet 220-240V.
Step2: (Optional) Press the system bottom on the frame of the heater. (fig.6.1)
Step3: Set down a necessary temperature for the room using an integrated mechanically operated temperature controller. Range of control: Anti-freezing - +5 - +30C. (fig.6.2)

Helpful tip.

! The optimal temperature for the residential premises + 20-22S. Increase or excessive decrease of the temperature can lead over-expenditure of electricity.

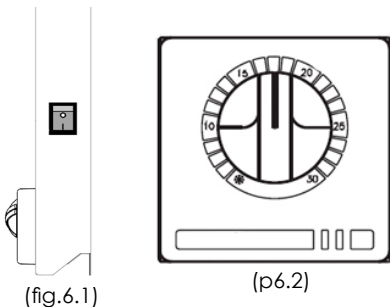

Step1: Insert the plug of the heater into the wall outlet of the alternating current system 220-240V.

Step1A: **(Optional)** Turn on the system button on the frame of the heater (fig.6.1)

Step2: Turn on the heater pressing the icon

Step3: **(Optional)** Press **M** and select working mode: manual mode/

weekly schedule mode/ manual mode temporary.

Step4: Install the clock. Press and set one by one: minutes > hours > week.

Keep holding 3 seconds to enter to the programming of 7-day-long schedule:

After selecting each parameter press to select next parameter and to navigate or change a temperature/mode/time.

Setting a week type:

Type1: Monday-Friday > temperature settings > Period1-Morning, Period2-Exit, Period3-Dinner, Period4-Exit, Period5-Afternoon, Period6 -Night (Period 6 according to tabl.1.)

Type2: Saturday-Sunday >

Period	Mon. - Fr.		Satur. - Sun.	
	Time	Temp.	Time	Temp.
1	6:00, a.m. morning	20 °C	6:00, a.m. morning	20 °C
2	8:00, a.m. work	15 °C	8:00, a.m. work	20 °C
3	11:30, a.m. pause	15 °C	11:30, a.m. pause	20 °C
4	1:30, p.m. work	15 °C	1:30, p.m. work	20 °C
5	5:00, p.m. from work	22 °C	5:00, p.m. from work	20 °C
6	10:00, p.m. sleep	15 °C	10:00, p.m. sleep	15 °C

Helpful tip.

Upon completion programming and/or setting you can lock/unlock the display . To do this, press and hold two buttons within 5 seconds.

Attention! Do not limit air inflow and outflow from the frame of the temperature controller. Do not place too hot objects near the frame of the temperature.

Settings and operation PXXXE

Overlook of controllers PXXXE



(fig.7.1) Display (p7.1) Control station

RT - current air temperature

SET - set value of the air temperature
- heater on/off

- configuration menu of the heater
- program/time settings

- navigation buttons/ control

- temperature settings
- the screen is locked from accidental
:ks

- temporary work in manual mode

- indication of heating/blinking-the indicated temperature is reached.

- manual mode of operation

- planning of the weekly schedule.

Period1-Morning, Period2-Exit, Period3-Dinner-time, Period4-Exit, Period5-Afternoon, Period6 -Night

Programming strategy: 7 days in a week:

Exemplar1: 12345/67 or Exemplar2: 5+2.

Every exemplar is divided by 6 periods per day (see above)

Fine-tuning

Attention! Give credence only to experts a fine-tuning and/or carefully read the manual before making settings. To enter in the menu, it is necessary to press and hold: **M** and . To switch between the functions, press **M**

No	Option	Regulation
1	Regulation of the temperature sensor inaccuracy compensation	from -9 °C to +9 °C
2	The sensitivity to temperature variation	1°C - 5 °C Example: It has been installed the parameter 2 °C, temperature in the room 19 °C, temperature on the thermostat 20 °C - under such conditions the heater is not turn on. As soon as the temperature drops to 18°C, the power will be provided, and the heater will be turned on, when rich 20 °C, will turn of again.
3	Sensor type	S3 (change is prohibited)
4	Low temperature protection: Anti-freezing	5 °C-10 °C (5 °C default). "-" anti-freezing mode is turned off. When the temperature drops below the set value, the heater is restarted again.
5	High temperature protection: Anti-overheating	35°C-70 °C (45 °C default). "-" anti-overheating mode is turned off. When the temperature rises more than the set value, the heater is automatically turned off.
6	Button lock	0 - all the buttons except the button on/off are locked 1 - all buttons without any exception are locked
7	Holidays reset (optional)	2 holidays 1 holiday -- the 7-day-long programming is canceled
8	System reset	within 5 seconds to confirm.
9	Not used	-
10	Not used	-

All the changes are applied after the next restart.

These models allow to connecting to them a group of heaters using special

Group connection to PXXXE

Attention! The commutation exceeding 16(A)/220V and 10(A)/230V is prohibit.

Step1: Untwist the system hatch

Step2: Introduce the power lines into the

bottom holes of the system unit.

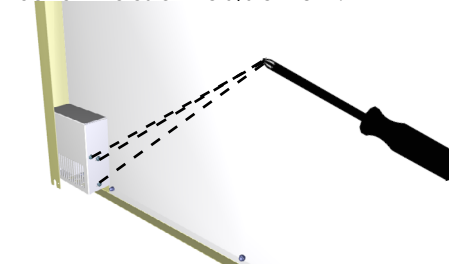

Step3: Connect the cables to the corresponding connectors. No more than 8(A) per one pair of contacts. **The contacts No.5-6 and No.3-4 are accessible to the connection.**

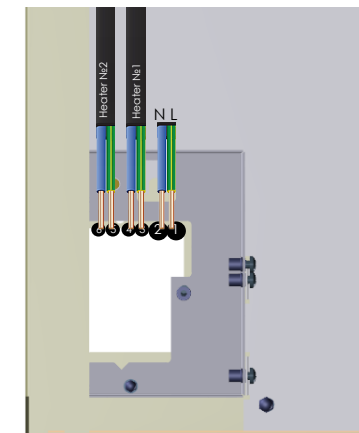

Step4: Check the propriety and reliability of the connection of cables fixation. Fix the cables using the bundle tie (not included)
Step5: Shut the system hatch and turn round the fixing screws.

Step6: Place the heaters in the installing places according to the section «**Installation - on the wall**»

Step7: Set the work of the group according to the section «**Setting and operation XXXE**»

Technical Characteristics

Mounting distance
P500 / P500T / P500E / C500 (wall)

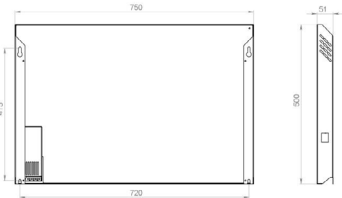

P750 / P750T / P750E / C750 (wall)

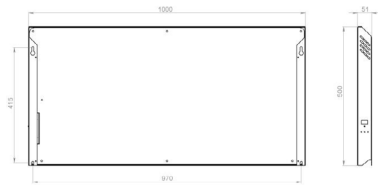

P750G

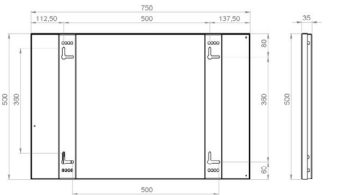

P900 / P900G / P900E

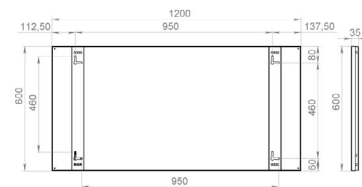

Characteristics

	P500	P500T	P750	P750T	P900G	P500E	P750E	C500	C750
Tension, V	220 (230)	220 (230)	220 (230)	220 (230)	220 (230)	220 (230)	220 (230)	220 (230)	220 (230)
Frequency, Hertz	50	50	50	50	50	50	50	50	50
Capacity, W	500 (550)	500 (550)	750 (800)	750 (800)	950 (1000)	500 (550)	750 (800)	500 (550)	750 (800)
Dimensions (W/H/D), mm	500/750/51	500/750/51	500/1000/51	500/1000/51	500/1000/51	500/750/51	500/1000/51	500/750/51	500/1000/51
Weight, kg	8	8	10	10	14	8	10	12	14
Thermoregulator	External needed	ADD IN Thermoregulator	External needed	ADD IN Thermoregulator	External needed	ADD IN Thermoregulator	ADD IN Thermoregulator	ADD IN Thermoregulator	ADD IN Thermoregulator
Heating area, m ²	up to 10	up to 10	up to 15	up to 15	up to 18	up to 10	up to 15	up to 10	up to 15
Surface temperature, C°	85 (95)	85 (95)	85 (95)	85 (95)	85 (95)	85 (95)	85 (95)	85 (95)	85 (95)
Installation	Wall	Wall	Wall	Wall	Wall Ceiling	Wall	Wall	Wall Ceiling	Wall Ceiling
Frame	Steel	Steel	Steel	Steel	Steel	Steel	Steel	Steel	Steel
Color	RAL9003/0204	RAL9003/0204	RAL9003/0204	RAL9003/0204	RAL9003/0204	RAL9003/0204	RAL9003/0204	RAL9003/0204	RAL9003/0204
Warranty, years	2	2	2	2	2	2	2	2	2
Lifetime, years	30	30	30	30	30	30	30	30	30

Maintenance

- Before cleaning and maintenance turn off the device from the network and make sure, the device has cooled down to room temperature.
 - Do not use for cleaning abrasive cleaners and devices.
 - To clean surfaces use a soft damp cloth.
 - Remove dust with a vacuum cleaner with a soft nozzle or a special brush.
 - Do not connect the device when the device is plugged in.
 - Do not perform the connection without having an appropriate and do not trust the connection do not have an appropriate qualifications.
 - When connected, check the cable connections by the color (must conform to Rules for Electrical installations)
 - Do not allow that the cable N or L touch the contact G
 - To connect one heater do not use cable with a diameter less 0.75mm.
- If it is necessary, to integrate the heaters in one group or to connect to an external controller, use an electrical diagram of connection.

Trouble-shooting

Trouble	How to troubleshoot?
The heater does not heat up	Make sure that the plug are inserted into the outlet and the outlet carries voltage
The heater does not heat up enough	The heating is dependent on the line voltage and may be higher or lower than the normal value. Please, contact to a specialist for measuring the voltage in your residential distribution
The heater does not heat a room	It is necessary to verify the insulation of the walls, weather-stripping of all windows and doors. Ventilating the room do not leave the window open for a long time.
Other troubles	Contact to the organization authorized by the manufacturer.

Certifications and Standards

The authorized certification authorities in the countries certify the production relevant to indicate standards.



CE DECLARATION OF CONFORMITY

This product complies with the requirements of the following instructions: Low Voltage Directive (LVD): 2006/95/EC Labelling Directive CE: 93/68/EEC. The instructions above indicate that ENSA Infrared heaters comply with the following standards:
EN60335-2-30:2003 + A1:2004 + A2:2007
EN60335-1:2002 + A1:2004 + A11:04 + A12:06 + A2:06
EN50366:2003 + A1:2006
Declaration of correspondence to standards:
GOST P 52161.2.30-2007
GOST P 51317.3.2-2006 (fig. 6.7)
GOST P 51317.3.3-2008
GOST P 50460-92
CISPR 14-1
DSTU IEC 60335-1:2004
DSTU IEC 60335-2-30:2004
GOST 14254
Serial production according:
TU U 29.7-36531392-001:2010

Utilization rules

Attention! Packing materials are recyclable!

Packing and package materials should be disposed of in accordance with the recycling rules of related materials. Before discard, please, sort the waste. At the end of the heater life, it must be disposed of in accordance with the rules and regulations acting in the territory where the disposal is planned. To familiarize with the rules, codes and methods of disposing of different materials, contact you nearest recycling center.



Warranty conditions

The warranty period for the heater is 24 months. The warranty period may be extended subject to purchase an extended warranty and/or extended service. For more information, contact with the point of sale.

In case of any malfunction or defect caused by the manufacturer, the manufacturer or the person authorized by him is obligated to rectificate the faults. In this case, contact to the seller or to the point of sale. In case of defect detection after the install by the installation company caused by the installation company, the liability for defects lies down the installation organization. In this case contact to the representative of the installation company. The manufacturer and the persons authorized by him is not responsible for a product, which was liable to influence by third persons.

The manufacturer has the right to improve the product, if characteristics, technology, properties, functionality without any additional notice for the consumer and obligations to update / improve previously issued / purchased. Warranty is not provided if / when:
The quality warranty card and a marking sticker with the serial number are damaged/absent.
Inappropriate use, device overwork, incorrect installation and operation.
Mechanic damage of the product (cleavages, cracking, dimples), influence of abrasive agents and materials, chemical agents, vapors, excessive temperatures, local heating (in consequence of which the device is out of order)
Repair, installations, change of characteristics by no authorized persons and organizations.
Natural disasters and phenomena: fires, floods, windstorms and other force mayor.
Incorrect power connection, as well as caused by this faults of the system.
Damages and defects caused by ingress of insects, pets and other foreign objects and organisms.
Attempts to open/modification/improve/tear down/complete the set.
Violation of storage and transportation conditions applicable for this type of products (hitting, tipping, excessive moisture and aggressive environment, extreme temperatures and critical high and low temperatures)
There are the parts of the normal wear and tear, which are subject to such wear and have a service life of less than the service life of the heater (fixing handles, support, metalware, power cable)

The warranty does not apply to:
Periodic service and cleaning
Alignment with other equipment, adaptation, updating.
Conditions of guarantee maintenance:
The warranty covers manufacturing and design defects preventing the operation of the device.
The warranty service includes the repairs or replacement of defective parts by the manufacturer, by a person authorized by the manufacturer or an organization authorized by the manufacturer.

Warranty repair must be carried out within a period not more than 45 (forty-five) days from the date of registration of the defect by the manufacturer, a person authorized by the manufacturer or an organization authorized by the manufacturer. In case of departure from the schedule dates to resolve the problem, the parties may conclude an additional agreement to extend the term of repair.
Other terms and conditions are subject to «Consume Protection Law».

The manufacturer is only liable for the produced product and shall carry warranty obligations that apply only to manufactured products. The manufacturer is not liable for damages caused by the product.

QUALITY WARRANTY CARD

When purchasing a product, make sure that the sold item of goods is serviceable, fully equipped, is not damaged, the warranty card filled out correctly.

The Quality Warranty Card is a confirmation of absence of defects, damages of purchased heater and secure a right to free warranty repair within all the warranty period. Incorrect filling of the card, rejection of presentation of the card, taking-out of the warranty sticker, as well as the cases described in the section «Warranty Conditions» lead to the denial of warranty repair.

Model: P500 P500T P500E C500
 P750 P750T P750E C750
 P900 P900T P900E P900G

Manufactured:

Serial number:

Seller:

Date of the : ____ / ____ /201__

I have read and understood the terms and conditions of free warranty service. There are not any claim to a product, appearance, color, characteristics.

Buyer's firm

Seller's stamp

NOTATIONS ABOUT THE REPAIR



Model <input type="text"/>	Model <input type="text"/>	Model <input type="text"/>
Serial # <input type="text"/>	Serial # <input type="text"/>	Serial # <input type="text"/>
Seller <input type="text"/>	Seller <input type="text"/>	Seller <input type="text"/>
Client's name <input type="text"/>	Client's name <input type="text"/>	Client's name <input type="text"/>
Client's telephone <input type="text"/>	Client's telephone <input type="text"/>	Client's telephone <input type="text"/>
Client's adress <input type="text"/>	Client's adress <input type="text"/>	Client's adress <input type="text"/>
Defect <input type="text"/>	Defect <input type="text"/>	Defect <input type="text"/>
Receipt day ____ / ____ /201__	Receipt day ____ / ____ /201__	Receipt day ____ / ____ /201__

УВАЖНО ВІВЧИТЬ І ТОЧНО ВИКОНАТИ ВКАЗІВКИ, ЯКІ МІСТИТЬ ДАНА ІНСТРУКЦІЯ. ОЗНАЙОМТЕ З ДАНОЮ ІНСТРУКЦІЄЮ УСІХ КОГО ЦЕ МОЖЕ СТОСУВАТИСЯ. ЗБЕРІГАЙТЕ ІНСТРУКЦІЮ В НАДІЙНОМУ МІСЦІ.

Інструкція з експлуатації інфрачервоного електричного обігрівача ENSA.

Вітаємо Вас з придбанням продукції ENSA!

Ми раді бачити вас серед покупців техніки ENSA. Ви обрали продукцію ENSA і ми вважаємо ваш вибір правильним. Це вибір надійності і довговічності, економичності та раціональності. Ми працюємо над тим, аби зробити ваше життя комфортним і створюємо продукти, які дійсно є актуальними. Ми впевнені, наша техніка прослужить вам багато років, створюючи комфорт та затишок.

Важливо пам'ятати!

Ми звертаємо вашу увагу на важливість збереження навколишнього середовища. Просимо вас, відповідально віднестися до утилізації упаковки та пакувальних матеріалів. Детальніше з утилізацією матеріалів ви зможете ознайомитися в розділі: «Утилізація».

Вступ

Опис обігрівача

Правила безпеки

Встановлення

Догляд за обігрівачем

Характеристики

Пошук несправностей

Сертифікація та утилізація

Гарантійний талон

Примітка:

В тексті данної інструкції можуть бути різні умовні позначення обігрівача: електричний обігрівач, прилад, пристрій, апарат тощо.

Опис обігрівача

Моделі: P500/P750

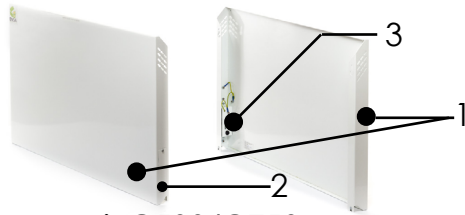

Моделі: P500T/P750T

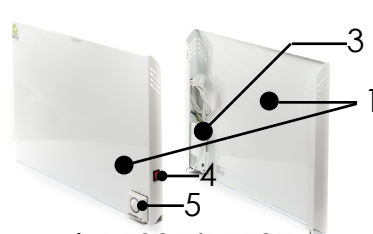

Моделі: C500/C750



Моделі: P500E/P750E

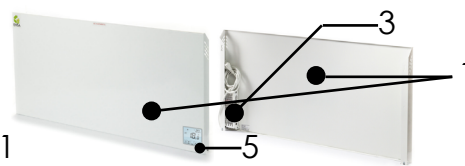

Моделі: P900/P900G

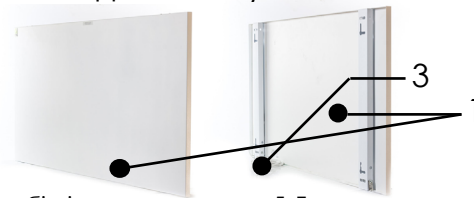

1. Робоча поверхня обігрівача.
2. Дверцята електричної частини.
3. Ізольований блок електричної частини обігрівача.
4. Кнопка вмикання/вимкнення.

5. Терморегулятор
6. Опори обігрівача

Підготовка до використання

- Акуратно дістаньте прилад із картонної упаковки.
- Зніміть з обігрівача захисний матеріал
- Перед тим, як вмикати обігрівач у розетку, переконайтесь у відсутності пакувальних матеріалів на поверхні
- Перевірте комплектність обігрівача
- Зафіксуйте прилад на рівній вертикальній поверхні
- Не рекомендується використовувати одну і ту саму електричну розетку для одночасного вмикання даного обігрівача та

Перше вмикання

- Вставте вилку мережевого шнура обігрівача в: розеточний термостат, розеточний таймер, регулятор потужності, зовнішній термостат або будь-який інший сумісний контролер.

іншого електричного обладнання високої напруги, для уникнення перевантаження вашої електричної мережі.

- Перед вмиканням в електричну мережу, перевірте цілісність корпусу обігрівача, шнура, вилки та інших струмопровідних частин. **Увага! Не вмикайте пошкоджений обігрівач в електричну мережу!**

Увага! Не рекомендовано використовувати обігрівач без контролюючих пристроїв, це може спричинити перевитрати електроенергії.

- Перевірте перше нагрівання обігрівача.

Правила безпеки

- Не використовуйте пошкоджений обігрівач або обігрівач з окремими пошкодженими частинами. У випадку пошкодження зверніться до кваліфікованого спеціаліста та/або в сервісний центр.
- Не обмежуйте відтік повітря від обігрівача зверху або знизу.
- Не встановлюйте обігрівач за меблями чи іншими предметами, які повністю або частково закривають обігрівач.
- Не розміщуйте обігрівач в притул до інших обігрівачів або поверхонь, що нагріваються.
- Не переміщуйте/ не знімайте/ не встановлюйте обігрівач у стані, коли він ввімкнений та/або нагрітий.
- Не використовуйте обігрівач для сушіння одягу, виробів із шкіри/тканини та інших матеріалів.
- Не намагайтеся самостійно розібрати або розкрити обігрівач.
- Не занурюйте обігрівач у рідини і не намагайтеся нагріти обігрівачем рідини.
- Не діставайте обігрівач у випадку його падіння в рідину (воду). Негайно витягніть вилку обігрівача з розетки.
- Не використовуйте прилад в безпосередній близькості до вибухонебезпечних і легкозаймистих рідин.
- Обігрівач повинен використовуватися лише у вертикальному положенні.
- Витягуючи вилку живлення із розетки, не тягніть за шнур, використовуйте рукоятку вилки.
- Якщо обігрівач не використовується тривалий період часу, витягніть вилку із розетки, згорніть шнур в моток і розмістіть в площині між стіною та обігрівачем, це дозволить уникнути випадкового витягання шнура.
- Якщо шнур був випадково витягнутий із розетки, перевірте цілісність ізоляції шнура.
- Не рекомендується використовувати мережевий шнур в скрученому стані, розкрутіть мережевий шнур на всю його довжину.
- Не переміщуйте обігрівач, якщо він перебуває в нагрітому стані, дочекайтесь, поки він повністю охолоне.
- Обігрівач не призначений для використання на вулиці, використовуйте обі-

грівач лише в закритих приміщеннях.

- Стежте за пристроєм, якщо в цей час в приміщенні знаходяться діти, люди похилого віку та/або люди з особливими потребами. Приділіть час для ознайомлення цих людей з інструкціями по використанню пристрою.
- Не дозволяйте дітям гратися з обігрівачем.
- Не допускайте накриття поверхні обігрівача, щоб уникнути локального перегріву.
- Використовуйте пристрій лише за його безпосереднім призначенням.
- Для коректної роботи обігрівача дотримуйтеся мінімальних відстаней до обігрівача: зверху 250мм, знизу 150-250мм, зліва-справа 200-250мм, від передньої частини 600-1000мм.

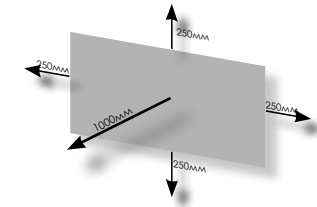

Встановлення (настінне)

Для моделей PXXX, PXXXT, PXXXG, PXXXE

- На тильній стороні обігрівача розташовані 4 отвори для кріплення обігрівача на стіну. (Монтажні розміри для кожної моделі знаходяться в кінці даної інструкції.)
- Використовуючи вказані розміри, поставте відмітки на поверхні, на яку буде встановлюватися прилад.
- Використовуючи рідинний або лазерний рівень, перевірте правильність відміток по відношенню до вертикалі та горизонталі.

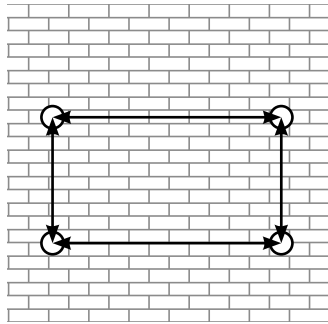

•Для встановлення вам знадобиться:

- Викрутка хрестова
- Перфоратор або дрель (залежить від матеріалу стіни)
- Свердло(тип і розмір свердла залежить від матеріалу стіни та діаметру дюбеля)
В комплект доставки може входити: дюбель і шуруп.

•Процес встановлення

Крок1:Просвердліть отвір в місцях, де ви заздалегідь зробили розмітку.

Корисна порада.
Під час сверління отворів використовуйте пиломок, підставляючи насадку увімкненого пиломока під отвір, який ви висвердлюєте, для миттєвого збору пилу та сміття.

Крок2:Вставте в зроблені отвори дюбеля.
Крок3:Вкрутіть шурупи в верхні та нижні дюбеля.
Крок5:Візьміть обігрівач, зіставте отвори на задній поверхні обігрівача із вкрученими в стіну шурупами, зафіксуйте обігрівач на шурупах, злегка натисніть на обігрівач до самого кінця. (мал.2.1)

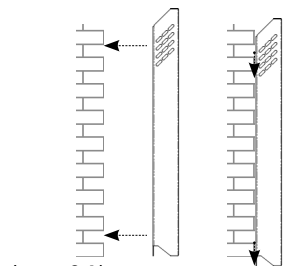

(мал.2.1)

Встановлення (на підлогу)

Для моделей СХХХ

Крок1: Виконайте кроки із розділу «Підготовка до використання».
Крок2: Розпакуйте упаковку від опор, призначених для підлоги
Крок3 (За бажанням): Наклейте захисні повстяні наклейки на поверхню опор для підлоги, які її торкаються, для захисту підлоги від подряпин.
Крок4: Зіставте отвори на опорі з отворами в кріпленні обігрівача. (мал. 3.2)

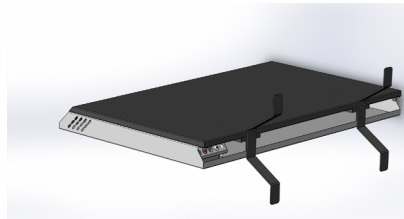

мал. 3.1

Крок5: Вкрутіть кріпильні гвинти в кріплення обігрівача крізь отвори в опорі. (мал. 3.2)

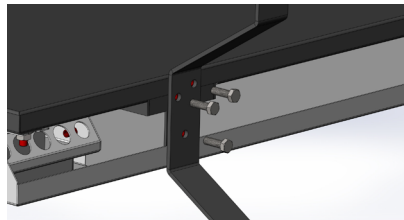

мал. 3.2

Крок6: Встановіть обігрівач у нормальному положенні. (мал. 3.3)



(мал. 3.3)

Встановлення (настінне 2)

Для моделей СХХХ

Крок1: Розташуйте обігрівач в зручному для деінсталяції положенні (мал. 4.1)

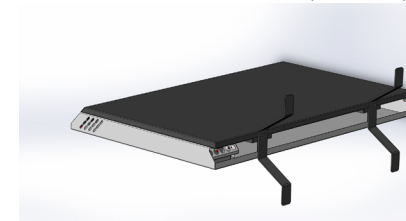

мал.4.1

Крок2: Послабте гвинти кріплення задньої кришки по відношенню до корпусу обігрівача з двох сторін. (мал.4.2)

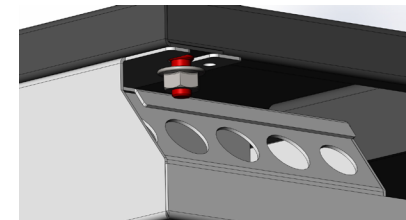

мал.4.2

Крок3: Зніміть задню кришку із пазів рухом вниз корпусу, далі підніміть вгору і зніміть кришку до кінця. (мал.4.3)

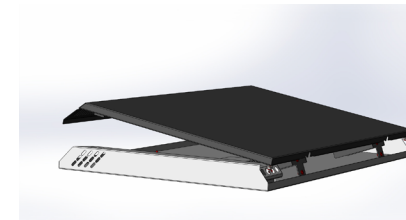

Крок4: Для встановлення обігрівача на стіну, дотримуйтесь інструкції розділу «Встановлення (настінне 1)»

Встановлення (на стелю)

Для моделей РХХХG та ін.

Підвісні касетні стелі:

Крок1: Демонтуйте декілька касет із підвісної стелі, які відповідають розміру панелі, що встановлюється.
Крок2: Демонтуйте поперечні напрямляючі підвісної стелі, не порушуючи несну конструкцію стелі. (мал.4.4)

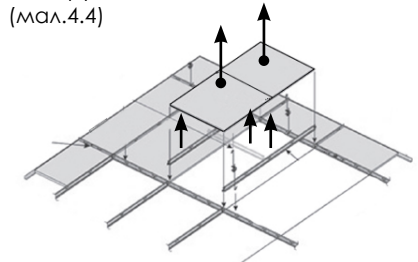

(мал.4.4)

Крок3: Вставте панель в напрямляючі стелі, при необхідності відрегулюйте напрямляючі.

УВАГА! Також ви можете додатково використати троси для кріплення панелі до несної стелі, для цього скористайтесь спеціальними технологічними отворами в кронштейні обігрівача. (мал.4.5)

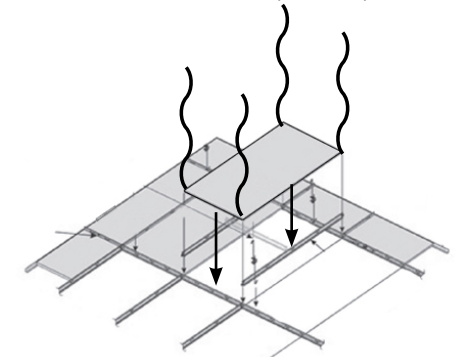

(мал.4.5)

Інформація: Нормальна висота підвішування обігрівача для побутових і комерційних приміщень: 2,4 - 2,6 м. Дистанція до цілі обігріву: 1,4 - 1,8 м.

Підключення до мережі РХХХ

Для моделей РХХХ

Підключення до зовнішніх пристроїв (термостат, реостат, GSM-модуль, модуль «Умий дім») і т.д., здійснюється згідно інструкції для таких пристроїв!

Крок1: Розкрутіть системний лючок обігрівача, за яким прихована розподільна колодка (мал.5.1)

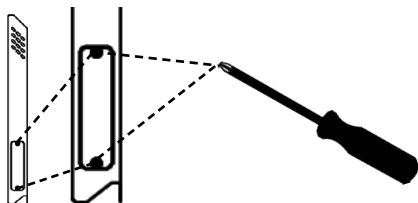

(мал.5.1)

Крок2: Проведіть провід у ввідний отвір з тильної сторони розподільної коробки обігрівача. (мал.5.2)

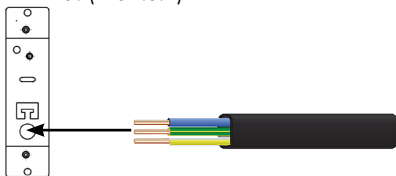

(мал.5.2)

Крок3: Використовуючи розподільну колодку, підключіть до обігрівача мережевий провід. Кожна із жил проводу повинна бути підключена до окремого роз'єму розподільної колодки, контакти колодки повинні бути затиснуті за допомогою викрутки. (мал.5.3)

УВАГА! Не підключайте до контакту заземлення «G» (жовта і/або жовто-зелена жила) жили, які знаходяться під напругою «L» і/або «N» (чорна, синя, червона, зелена жили) - це може спричинити вихід з ладу обігрівача і/або розподільної електричної мережі.

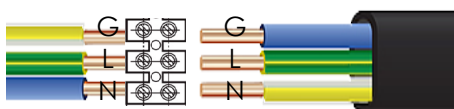

(мал.5.3)

G - uzemlyovalnyy kontakt, L - fazovyy kontakt, N - neytralnyy kontakt

УВАГА! Перед складанням перевірте правильність підключення за допомогою мультиметра/тестера.

Крок4: Закрийте системний лючок і складіть обігрівач. (мал.5.4)

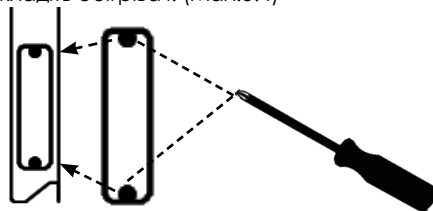

(мал.5.4)

Підключення до мережі РХХХТ/РХХХГ/РХХХЕ

Для моделей РХХХТ/РХХХГ/РХХХЕ

Після проведення монтажу пристрою, для підключення до мережі моделей, які оснащені мережевою вилкою і/або вмонтованим термостатом, повторіть пункти розділу «Перше включення». Для експлуатації і налаштування ознайомтесь з розділом «Налаштування і експлуатація»

Налаштування і експлуатація РХХХ/РХХХГ

Крок1: Вивчіть інструкцію з експлуатації пристрою, до якого ви підключили обігрівач або систему опалення.

Крок2: Дотримуйтесь пунктів розділу «Догляд та обслуговування»

Налаштування і експлуатація РХХХТ/СХХХ

Крок1: Вставте вилку обігрівача в розетку мережі змінного струму 220-240В.

Крок2: (За бажанням) Увімкніть мережеву кнопку на корпусі обігрівача. (мал.6.1)

Крок3: Налаштуйте на вбудованому механічному регуляторі температури необхідну температуру повітря в приміщенні. Діапазон регулювання: Антисаммерзання - +5 - +30С. (мал.6.2)

Корисна порада.

Оптимальна температура для побутових приміщень +20-22С. Збільшення або надмірне зменшення температури може призвести до перевитрат електроенергії.

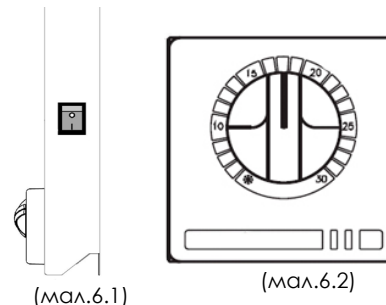

Увага! Не обмежуйте приплив і відтік повітря від корпусу регулятора температури. Не розташовуйте надмірно нагріті предмети біля корпусу регулятора температури.

Налаштування і експлуатація РХХХЕ

Огляд органів управління РХХХЕ



(мал.7.1) Дисплей (мал.7.1) Пульст ДУ

RT - поточна температура повітря

SET - температура повітря, що встановлюється

⏻ - ввімкнення/вимкнення обігрівача

M - меню налаштувань обігрівача

⌚ - налаштування часу/програм

⬆️⬆️ - навігаційні кнопки/ регулювання налаштувань температур

🔒 - блокування екрана від випадкових натиснень

⌚👉 - тимчасова робота в ручному режимі

🌊 - індикація нагрівання/близькості досягнута налаштованої температури.

👉🌊 - ручний режим регулювання роботи

📅 - програмування тижневого розкладу

🏠 - Період1-Ранок, 🏠 - Період2-Вихід, 🏠 - Період3-Обід, 🏠 - Період4-Вечір, 🏠 - Період5-Вечір, 🏠 - Період6-Ніч

🏠 - Період1-Ранок, 🏠 - Період2-Вихід, 🏠 - Період3-Обід, 🏠 - Період4-Вечір, 🏠 - Період5-Вечір, 🏠 - Період6-Ніч

🏠 - Період1-Ранок, 🏠 - Період2-Вихід, 🏠 - Період3-Обід, 🏠 - Період4-Вечір, 🏠 - Період5-Вечір, 🏠 - Період6-Ніч

Принцип програмування: 7 днів на тиждень: Тип1: 12345/67 або Тип2: 5+2. Кожен тип поділяється на 6 періодів на день(див. вище)

Крок1: Вставте вилку обігрівача в розетку мережі змінного струму 220-240В.

Крок1А: (За бажанням) Увімкніть мережеву кнопку на корпусі обігрівача. (мал.6.1)

Крок2: Увімкніть обігрівач, натиснувши піктограму ⏻

Крок3: (За бажанням) Натисніть M і

оберіть режим роботи: 👉🌊 ручний режим/⌚ режим роботи тижневого розкладу/⌚👉 ручний режим тимчасово.

Крок4: Встановіть час. Натисніть ⌚ і налаштуйте в наступному порядку: хвилини > години > тиждень. Продовжуйте тримати 3 секунди для входу в програмування 7-денного розкладу:

Після кожного параметра натисніть ⌚ для того, щоб перейти до наступного параметра і ⬆️⬆️ для навігації або зміни температури/режиму/часу.

Налаштування типу тижня:
Тип1: Понеділок-П'ятниця > налаштування температури > 🏠 Період1-Ранок, 🏠 Період2-Вихід, 🏠 Період3-Обід, 🏠 Період4-Вечір, 🏠 Період5-Вечір, 🏠 Період6 -Ніч (Період 6 згідно табл.1.)
Тип2: Субота-Неділя>

Налаштування типу тижня:

Тип1: Понеділок-П'ятниця > налаштування температури > 🏠 Період1-Ранок, 🏠 Період2-Вихід, 🏠 Період3-Обід, 🏠 Період4-Вечір, 🏠 Період5-Вечір, 🏠 Період6 -Ніч (Період 6 згідно табл.1.)

Тип2: Субота-Неділя>

Тип2: Субота-Неділя>

Тип2: Субота-Неділя>

Період	Пн. - Пт.		Сб. - Нд.	
	Час	Темп.	Час	Темп.
🏠	6:00, ранок	20 °C	6:00, ранок	20 °C
🏠	8:00, робота	15 °C	8:00, робота	20 °C
🏠	11:30, перерва	15 °C	11:30, перерва	20 °C
🏠	13:30, робота	15 °C	13:30, робота	20 °C
🏠	17:00, з роботи	22 °C	17:00, з роботи	20 °C
🏠	22:00, сон	15 °C	22:00, сон	15 °C

Корисна порада.

Після закінчення програмування і/або налаштування, ви маєте змогу заблокувати/розблокувати дисплей 🔒. Для цього натисніть і утримуйте дві кнопки ⬆️⬆️ протягом 5 секунд.

Делікатне налаштування

Увага! Доручайте делікатне налаштування лише професіоналам і/або уважно ознайомтесь з інструкцією перед виконанням налаштувань. Вхід в меню здійснюється при одночасному натисканні і утриманні: **M** і **⌚**. Перехід між функціями здійснюється за допомогою **M**

№	Опція	Регулювання
1	Регулювання компенсації похибки датчика температури	від -9 °С до +9 °С
2	Чутливість до зміни температури	1°C - 5°C Приклад: Встановлено значення 2 °С, температура в приміщенні 19 °С, встановлена температура на термостаті 20 °С - обігрівач не включається. Як тільки температура в приміщенні опуститься до 18°C - живлення буде подано і обігрівач включається, досягнувши 20 °С, знову вимкнеться.
3	Тип сенсора	S3 (змінювати заборонено)
4	Захист від низьких температур: Антизамерзання	5 °С-10 °С (5 °С за попередньою опцією). "..." відключення режиму Антизамерзання. Якщо температура знижується нижче встановленого значення - обігрівач буде перезапущено.
5	Захист від високих температур: Анти-перегрів	35°C-70 °С (45 °С за попередньою опцією). "..." відключення режиму Антиперегрів. Якщо температура збільшується вище встановленого значення - обігрівач буде примусово вимкнено.
6	Блокування кнопок	0 - блокуються усі кнопки, окрім кнопки ввімкнення/вимкнення 1 - блокуються усі кнопки без виключення
7	Скасання вихідних днів (за бажанням)	2 вихідних дні 1 вихідний день -- скасування 7 денного програмування
8	Скасання системи	Утримуйте ▲▼ протягом 5 секунд для підтвердження.
9	Не використовується	-
10	Не використовується	-

Зміни використовуються після наступного перезавантаження.

Підключення групи до PXXXE

Дані моделі дозволяють підключити до них групу обігрівачів, використовуючи спеціальні роз'єми.

Увага! Забороняється комутація, яка перевищує 16(A)/220V і 10(A)/230V.

Крок1: Розкрутіть системний лючок

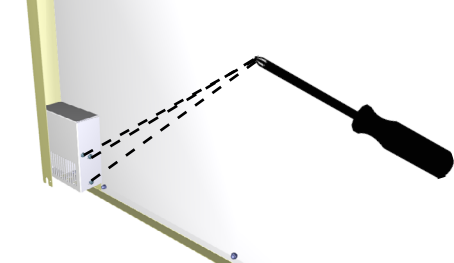

Крок2: Введіть живильні проводи в нижні отвори системного блоку.



Крок3: Підключіть проводи у відповідні роз'єми. Не більше, ніж 8(A) на одну пару контактів. **Для підключення доступні контакти № 5-6 і № 3-4.**

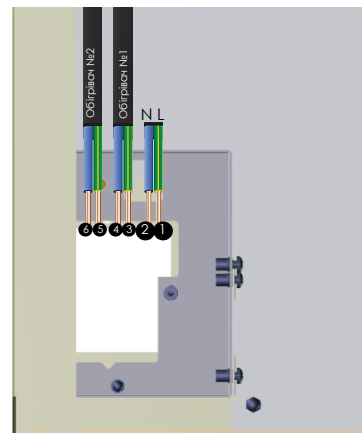

Крок4: Перевірте правильність підключення і надійність фіксації проводів. Для контролю зафіксуйте проводи пластиковою стяжкою (у комплект не входить)

Крок5: Закрийте системний лючок і закрутіть закріплювальні гвинти.

Крок6: Розташуйте обігрівачі на своїй установлені місця, керуючись розділом «Встановлення настінне»

Крок7: Налаштуйте роботу групи, керуючись розділом «Налаштування і експлуатація PXXXE»

Технічні характеристики

Монтажні розміри
P500 / P500T / P500E / C500 (настінний)

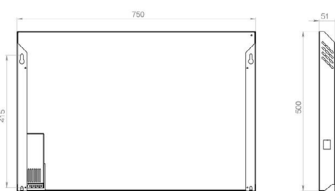

P750 / P750T / P750E / C750 (настінний)



P750G

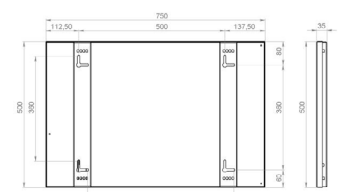

P900 / P900G / P900E

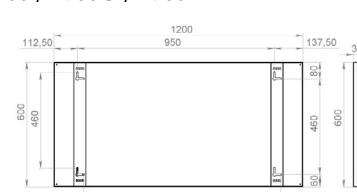

Характеристики

	P500	P500T	P750	P750T	P900G	P500E	P750E	C500	C750
Напруга, В	220 (230)	220 (230)	220 (230)	220 (230)	220 (230)	220 (230)	220 (230)	220 (230)	220 (230)
Частота, Гц	50	50	50	50	50	50	50	50	50
Потужність, Вт	500 (550)	500 (550)	750 (800)	750 (800)	950 (1000)	500 (550)	750 (800)	500 (550)	750 (800)
Розміри висота, мм	500/550/510	500/550/510	500/550/510	500/550/510	500/550/510	500/550/510	500/550/510	500/550/510	500/550/510
Вага, кг	8	8	10	10	14	8	10	12	14
Терморегулятор	Підприємство	Відомий термостат	Підприємство	Відомий термостат	Підприємство	Відомий термостат	Відомий термостат	Відомий термостат	Відомий термостат
Площа обігріву, м²	up to 10	up to 10	up to 15	up to 15	up to 18	up to 10	up to 15	up to 10	up to 15
Температура повернення, °С	85 (95)	85 (95)	85 (95)	85 (95)	85 (95)	85 (95)	85 (95)	85 (95)	85 (95)
Встановлення	Настінне	Настінне	Настінне	Настінне	Настінне	Настінне	Настінне	Настінне	Настінне
Корпус	Сталь	Сталь	Сталь	Сталь	Сталь	Сталь	Сталь	Сталь	Сталь
Кріпіння	ВК01010200	ВК01010200	ВК01010200	ВК01010200	ВК01010200	ВК01010200	ВК01010200	ВК01010200	ВК01010200
Гарантія, роки	2	2	2	2	2	2	2	2	2
Срок експлуатації, роки	30	30	30	30	30	30	30	30	30

Догляд і обслуговування

- Перед чищенням та обслуговуванням від'єднайте пристрій від мережі, та переконайтесь, що пристрій охолов до кімнатної температури.
 - Для чищення не слід застосовувати абразивні засоби для чищення та приладдя.
 - Для чищення поверхонь необхідно використовувати м'яку вологу тканину.
 - Пил видаляти за допомогою пиლოსмока з м'якою насадкою або спеціальною щіткою для пилу.
 - Обігрівач не потребує спеціального догляду та обслуговування.
 - Не здійснюйте підключення пристрою, в той час як пристрій ввімкнено в розетку.
 - Не здійснюйте підключення, не маючи відповідної кваліфікації, також не доручайте підключення особам, які не мають відповідної кваліфікації.
 - При підключенні перевірте правильність з'єднання проводів за кольорами (Повинно відповідати: Правилам будови електроустановок)
 - Не допускайте попадання проводу N або L на контакт G
 - Для підключення одного обігрівача не використовуйте провід з розрізом менше ніж 0,75 мм.
- При необхідності з'єднання обігрівачів у групу або підключення до зовнішнього проводового контролера, скористайтесь електричною схемою підключення.

Пошук несправностей

Несправність	Як усунути?
Обігрівач не нагрівається	Переконайтесь, що вилка вставлена в розетку і розетка знаходиться під напругою.
Обігрівач недостатньо нагрівається	Нагрівання залежить від напруги в мережі і може бути вище або нижче норми. Зверніться до спеціаліста для вимірювання напруги у вашій побутовій мережі.
Обігрівач не обігріває приміщення	Потрібно перевірити ізоляцію стін, вікон і дверей ушлішлювачів. Провіряючи приміщення, не залишайте вікно відкритим на тривалий час.
Інші несправності	Зверніться до організації, уповноваженої виробником.

Сертифікація і стандарти

Продукція сертифікована уповноваженими органами сертифікації на території країн, які мають відношення до вказаних стандартів і видів сертифікації.



CE DECLARATION OF CONFORMITY

This product complies with the requirements of the following instructions: Low Voltage Directive (LVD): 2006/95/EC Labelling Directive CE: 93/68/EEC. The instructions above indicate that ENSA Infrared heaters comply with the following standards:

EN60335-2-30:2003 + A1:2004 + A2:2007
EN60335-1:2002 + A1:2004 + A11:04 + A12:06 + A2:06

EN50366:2003 + A1:2006

Декларація відповідності стандартам:

ГОСТ Р 52161.2.30-2007

ГОСТ Р 51317.3.2-2006(р6,7)

ГОСТ Р 51317.3.3-2008

ГОСТ Р 50460-92

CISPR 14-1

ДСТУ ІЕС 60335-1:2004

ДСТУ ІЕС 60335-2-30:2004

ГОСТ 14254

Серійне виробництво у відповідності з:

TU У 29.7-36531392-001:2010

Правила утилізації

Увага! Пакувальні матеріали підлягають вторинній переробці!

Упаковка та пакувальні матеріали повинні бути утилізовані згідно правил утилізації відповідних матеріалів. Перед тим, як віддати на утилізацію, будь-ласка, розсортуйте відходи. По закінченню строку служби обігрівача, він повинен бути утилізований у відповідності з нормами та правилами, які є дійсними на території, де планується утилізація. Для ознайомлення з правилами, нормами та способами утилізації різних матеріалів, зверніться в найближчий центр утилізації.



Гарантійні умови

Гарантійний термін обігрівача - 24 місяці. Гарантійний термін може бути збільшено, за умови придбання розширеної гарантії та/або розширеного сервісу. За додатковою інформацією звертайтеся до пункту продажу. У випадку виявлення несправностей або дефектів з вини виробника, обов'язки по усуненню несправностей покладаються на виробника або особу, уповноважену виробником. В даному випадку зверніться до продавця або в пункт продажу. У випадку виявлення дефектів після встановлення монтажною організацією, з вини монтажною організацією, відповідальність за дефект покладається на монтажну організацію. В даному випадку зверніться до представника монтажною організацією. Виробник і особи, уповноважені виробником, не несуть відповідальності за виріб, на який мали вплив треті особи. Виробник має право покращити виріб, його характеристики, технологію, властивості і функціональність без додаткових повідомлень споживача і обов'язків щодо оновлення/покращення раніше виготовлених/придбаних виробів.

Гарантія не надається, якщо/у випадку(ах):

Пошкодженій/відсутній гарантійний талон і маркувальний стікер, де вказано серійний номер.

Виріб використовується не за призначенням, перенавантаження виробу, неправильний монтаж і експлуатація. Механічні пошкодження виробу (уламки, тріщини, ум'ятини), вплив абразивних речовин і матеріалів, хімічних речовин, парів, надзвичайних температур, локальних перегрівів (в наслідок чого пристрій вийшов з ладу)

Ремонт, встановлення, зміни властивостей і характеристик особами та організаціями, які не мають на це повноважень.

Стихійні біди та явища: пожежі, повені, урагани та інші не підконтрольні явища.

Некоректне підключення до мережі, а також спричинені цим несправності мережі.

Пошкодження і дефекти, які виникли в наслідок потрапляння комах, домашніх тварин та інших сторонніх предметів і організмів.

Спроби розкрити/модифікувати/покращити/розкомплектувати/доукомплектувати.

Порушення умов зберігання і транспортування, які застосовуються для даного виду виробів (удари, перекидання, надмірна вологість і агресивне середовище, різкий перепад температур, критично високі та низькі температури)

До звичайного зношення доведені частини, які піддаються такому зношенню і мають строк служби менше строку служби обігрівача (кріплення, ручки, опори, метизи, мережевий шнур)

Гарантія не поширюється на:

Періодичне обслуговування і чистення

Поєднання із стороннім обладнанням, адаптацію, оновлення.

Умови гарантійного обслуговування:

Гарантія поширюється на виробничі і конструктивні дефекти, які перешкоджають експлуатації пристрою.

Під гарантійним обслуговуванням мається на увазі проведення ремонтних робіт або заміна дефектних частин виробником, особою, яка уповноважена виробником, або організацією, яка уповноважена виробником.

Гарантійний ремонт виробу повинен бути виконаний протягом не більше ніж 45 (сорок п'ять) днів з моменту реєстрації дефекту виробником, особою, яка уповноважена виробником, або організацією, яка уповноважена виробником. У випадку очевидного відхилення від установлених термінів усунення дефекту, сторони можуть заключити додаткову угоду про продовження терміну ремонту. Інші терміни та умови регламентуються законом «Про захист прав споживачів».

Виробник несе відповідальність лише за виготовлений виріб і зобов'язаний виконувати гарантійні зобов'язання, які стосуються лише виготовленого виробу. Виробник не несе відповідальність за збиток, спричинений виробом.

ГАРАНТІЙНИЙ ТАЛОН

При купівлі виробу, переконайтесь, що проданий товар справний, повністю укомплектований, не має пошкоджень, гарантійний талон заповнено коректно. Гарантійний талон є підтвердженням відсутності дефектів, пошкоджень купленого вами обігрівача, і гарантує право на безкоштовний гарантійний ремонт протягом усього гарантійного терміну. Некоректне заповнення талону, відмова від пред'явлення талону, зняття з виробу гарантійного стікера, а також випадки, які описані у розділі «Гарантійні умови», спричиняють відмову у гарантійному ремонті.

Модель: P500 P500T P500E C500 P750 P750T P750E C750 P900 P900T P900E P900G Вироблено: _____

Серійний номер: _____

Продавець: _____

Дата продажу: ____ / ____ /201 ____

З умовами безкоштовного гарантійного сервісу ознайомлений, претензії до товару, зовнішнього вигляду, кольору, характеристик відсутні.

Підпис покупця _____

Штамп продавця

ВІДМІТКИ ПРО РЕМОНТ

ENSA	ENSA	ENSA
Модель: _____	Модель: _____	Модель: _____
Серійний # _____	Серійний # _____	Серійний # _____
Продавець _____	Продавець _____	Продавець _____
Ф.І.П клієнта _____	Ф.І.П клієнта _____	Ф.І.П клієнта _____
Телефон клієнта _____	Телефон клієнта _____	Телефон клієнта _____
Адреса клієнта _____	Адреса клієнта _____	Адреса клієнта _____
Дефект _____	Дефект _____	Дефект _____
Дата прийому: ____ / ____ /201 ____	Дата прийому: ____ / ____ /201 ____	Дата прийому: ____ / ____ /201 ____

Внимательно изучите и строго выполняйте инструкции, содержащиеся в настоящем руководстве. Знакомьтесь с данным руководством всех, кого это может касаться. Сохраняйте руководство в надежном месте.

Bedienungsanleitung des infraroten elektrischen Heizkörpers ENSA.

Wir gratulieren Ihnen mit dem Einkauf der Produktion von ENSA!

Wir sind froh Sie unter der Einkäufer der ENSA Technik zu sehen. Sie haben die ENSA Produktion ausgewählt und wir halten Ihre Wahl als richtige. Die Wahl in die Seite der Sicherheit und Haltbarkeit, der Wirtschaftlichkeit und der Rationalität. Wir arbeiten daran, um Ihr Leben komfortabel zu machen und schaffen die Produkte, welche wirklich aktuell sind. Wir sind sicher, unsere Technik wird Ihnen lange Jahre dienen

Es ist wichtig zu behalten!

Wir legen Ihre Aufmerksamkeit auf die Wichtigkeit der Bewahrung der Umwelt. Wir bitten Sie sich verantwortlich zu der Entsorgung der Verpackung und der Verpackungsmaterialien zu beziehen. Weiter über die Entsorgung der Materialien können Sie im Kapitel: «Entsorgung» lesen.

- Einleitung
- Sicht des Heizkörpers
- Sicherheitsregel
- Installation
- Bedienung des Heizkörpers
- Charakteristiken
- Fehlersuche
- Zertifizierung und Entsorgung
- Garantieschein

Bemerkung:
In dem Text dieser Bedienungsanleitung können verschiedene Kurzzeichen des Heizkörpers sein: elektrische Heiz, das Gerät, der Apparat, usw.

Sicht des Heizkörpers

Modelle: P500/P750



Modelle: P500T/P750T



Modelle: C500/C750



Modelle: P500E/P750E

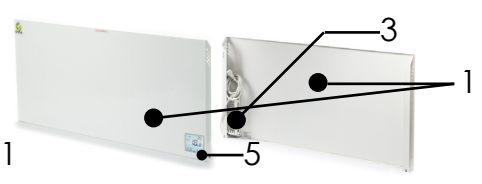

Modelle: P900/P900G

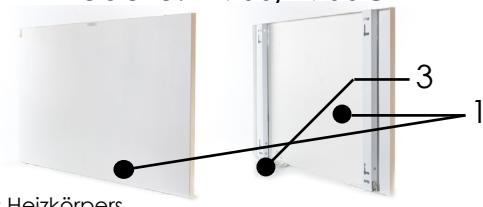

- 1.Arbeitsfläche des Heizkörpers.
- 2.Tür des Elektroteils.
- 3.Isoliertes Block des elektrischen Teils des Heizkörpers.
- 4.Ein-/Ausschalttaste.

- 5.Temperaturregler
- 6.Stützung des Heizkörpers

Vorbereitung zur Anwendung

- Nehmen Sie sorgfältig das Gerät aus der Kartonverpackung heraus.
- Trennen Sie den Heizkörper vom Schutzstoff
- Bevor den Heizkörper in die Steckdose einzuschalten überzeugen Sie sich im Fehlen der Verpackungstoffe auf der Fläche
- Überprüfen Sie die KOmlettierung des Heizkörpers
- Befestigen Sie das Gerät an der geraden senkrechten Fläche

dieselbe elektrische Steckdose für das gleichzeitige Einschalten dieses Heizkörpers und anderer Ausrüstung von hoher Leistung, für Vermeiden des Lastüberschreitens ihres Stromnetzes.

- Vor dem Einschalten in asd elektrische Stromnetz, Überprüfen Sie die Ganzheit des Gehäuses des Heizkörpers, Leitungen, Stecker und anderer stromführender Teile. Achtung! Schalten Sie nicht den beschädigten Heizkörper in das elektrische Stromnetz!

Einschalten

- Stecken Sie den Steckers des Stromkabels des Heizkörpers in: Steckdosen Temperatur regler, Steckdosen Zeitschalter, Leistungsregler, Außentemperaturregler oder jeder anderer konsistenter Schaltwerk.

Achtung! Die Anwendung des Heizkörpers ohne kontrollierende Geräte wird nicht empfohlen, das kann die Ursache des Überverbrauches der Stromenergie werden.

- Überprüfen Sie das erste Heizen des Heizkörpers.

Sicherheitsregel

- Wenden Sie nicht den beschädigten Heizkörper oder den Heizkörper mit den einzelnen beschädigten Teilen an. Im Fall der Beschädigung wenden Sie sich bitte an den qualifizierten Fachmann an und/oder in das Service-Zentrum.
- Beschränken Sie nicht den Luftabfluß vom Heizkörper unten und oben.
- Stellen Sie nicht den Heizkörper hinter der Möbel oder anderen Gegenständen, welche vollständig oder teilweise den Heizkörper decken.
- Stellen Sie nicht den Heizkörper direkt an die anderen Heizkörper oder an die heizende Flächen.
- Verstellen Sie bitte nicht/nehmen Sie bitte aus/installieren Sie bitte nicht den eingeschalteten Heizkörper/oder in dem geheizten Zustand.
- Benutzen Sie nicht den Heizkörper für das Trocknen der Kleidung, Lederwaren/Gewebe und anderer Stoffe.
- Versuchen Sie nicht selbstständig den Heizkörper auszubauen oder zu erschließen.
- Tauchen Sie den Heizkörper in die Flüssigkeiten ein und versuchen Sie nicht mit dem Heizkörper die Flüssigkeiten zu erwärmen.
- Nehmen Sie nicht den Heizkörper im Fall des Fallens des Heizkörpers in die Flüssigkeit (ins Wasser). Nehmen Sie sofort den Stecker aus der Steckdose heraus.
- Wenden Sie nicht das Gerät in der direkter Nähe zu den explosionsgefährlichen und leichtbrennenden Flüssigkeiten an.
- Der Heizkörper soll nur senkrecht angewandt werden.
- Nehmen Sie den Stecker aus der Steckdose heraus, dabei ziehen Sie nicht den Kabel, benutzen Sie den Kurbel des Steckers.
- Wenn der Heizkörper längere Zeitperiode nicht angewandt wird, nehmen Sie den Stecker aus der Steckdose, verdrehen Sie den Kabel in Strängen und legen in den Raum zwischen der Wand und dem Heizkörper, das lässt das ausfällige Herausziehen des Kabels zu vermeiden.
- Die Anwendung des Kabels in dem gedrehten Zustand wird nicht empfohlen, wickeln Sie den Stromkabel für seine ganze

Länge ab.

- Verstellen Sie nicht den geheizten Heizkörper, warten Sie auf volle Abkühlung.
- Der Heizkörper ist für die Draußenanwendung nicht geeignet, wenden Sie den Heizkörper nur in den geschlossenen Räumen.
- Passen Sie auf das Gerät auf, wenn in dem Raum die Kinder sind, alte Menschen und/oder Behinderte. Finden Sie Zeit für die Bekanntmachung dieser Menschen mit den Bedienungsanleitungen dieses Gerätes.
- Lassen Sie nicht die Kinder mit dem Heizkörper zu spielen.
- Lassen Sie nicht die Bedeckung der Fläche des Heizkörpers für das Vermeiden der lokalen Überhitzung.
- Benutzen Sie das Gerät nach seiner direkter Anwendung.
- Für das korrekte Funktionieren halten Sie den minimalen Abstand zum Heizkörper: oben 250 mm, unten 150-250 mm, links-rechts 200-250 mm, von der Bildseite 600-1000 mm.

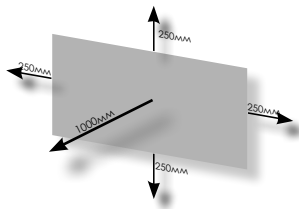

Installation (Wand 1)

Für die Modelle **PXXX**, **PXXXT**, **PXXXG**, **PXXXE**

- Auf der Rückfläche des Heizkörpers sind 4 Bohrungen für die Befestigung des Heizkörpers an der Wand. (Montagegrößen für alle Modelle sind am Ende dieser Bedienungsanleitung)
- Benutzend die gegebenen Größen, machen sie die Markierungen auf der Fläche, auf der die Montage gemacht wird.
- Benutzend das flüssige Laserniveau, überprüfen Sie die richtigkeit der Markierungen in Bezug auf die Vertikalen und Horizontalen.

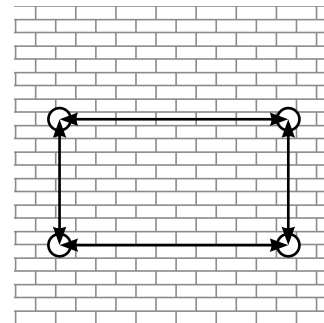

- Für die Installation Sie brauchen:
 - Schraubendreher –Bohrhammer oder Bohrmaschine(hängt von dem Material der Wand)
 - Bohrer(Typ und Größe des Bohrers hängt von dem Material der Wand und des Durchchnitts des Dübels ab)Zum Lieferumfang kann gehören: Dübel und Schraube.

• Prozess der Installation

Schritt 1: Machen Sie die Bohrungen in den vorher markierten Stellen..

Der segensbringende Rat.

! Während der Bohrung benutzen Sie den Staubsauger, stellen dabei das Gitter unter, schalten Sie den Staubsauger für das sofortige

Schritt 2: Stecken Sie den Dübel in die gemachte Bohrung ein.
Schritt 3: Schrauben Sie die Schrauben in die oberen und unteren Dübel ein.
Schritt 5: Nehmen Sie den Heizkörper, stellen Sie die Bohrungen auf der Rückfläche gegenüber des Heizkörpers mit den in die Wand eingeschraubten Schrauben, befestigen Sie den Heizkörper auf den Schrauben, drücken Sie leicht auf den Heizkörper bis zum Anschlag, (Z.2.1)

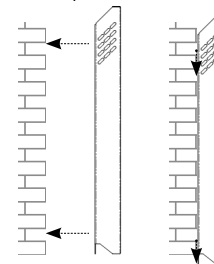

Installation (Boden-)

Für die Modelle CXXX

Schritt 1: Machen Sie den Schritt aus dem Kapitel «Vorbereitung zur Anwendung».
Schritt 2: Packen Sie die Verpackung von den Bodenstützungen aus
Schritt 3 (Optional): kleben Sie die filzige Schutzankleber auf die Fläche der Bodenstützungen, welche mit dem Fußboden kontaktieren, für den Schutz des Fußbodens von den Verkratzungen.
Schritt 4: Stellen Sie die Bohrungen auf der Stützung mit den Bohrungen in der Stützung des Heizkörpers (Z 3.2)

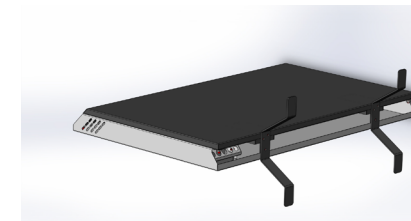

Z 3.1

Schritt 5: Schrauben Sie die Befestigungsschrauben in die Befestigung des Heizkörpers durch das Loch in dem Träger (Z 3.2)

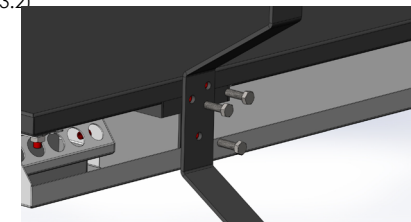

Z 3.2

Schritt 6: Installieren Sie den Heizkörper in der normale Position, (Z. 3.3)

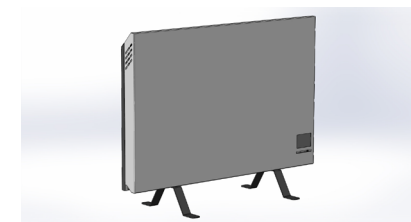

(Z. 3.3)

Installation (Boden-2)

Für die Modelle **CXXX**

Schritt 1: Legen Sie den Heizkörper in Position, welche für die Deinstallation günstig ist (Z. 4.1)

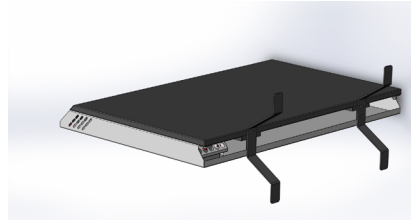

Z. 4.1

Schritt 2: Lösen Sie die Schrauben, die um den Körper des Heizkörpers die Rückwand mit den beiden Seiten zu sichern, (Z. 4.2)

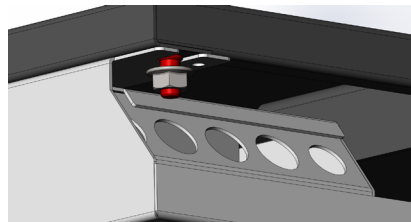

Z. 4.2

Schritt 3: Entfernen Sie die Rückabdeckung mit den Schlitzen nach unten Gehäuse weiterhin öffnen und entfernen Sie die Abdeckung endlich. (Z.4.3)

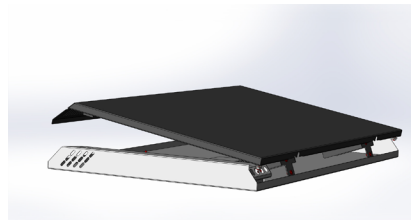

Z. 4.3

Schritt 4: Für die Installation des Heizkörpers an die Wand zu installieren, folgen Sie den Anweisungen «Installation (Wand 1)»

Installation (Wand)

Für die Modelle **PXXXG**

Abgehängte Kassettendecken:

Schritt 1: Entfernen Sie ein paar Kassetten der Decke, passend zur Größe des installierten Panel.

Schritt 2: Entfernen Sie die Querführung bis zur Decke, ohne dass die tragende Struktur der Decke zu fassen. (Z. 4.4.)

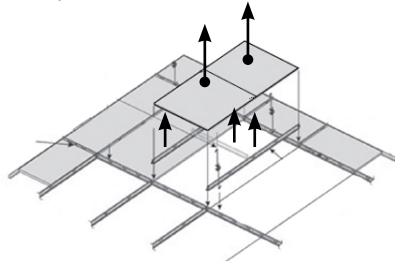

(Z. 4.4.)

Schritt 3: Legen Sie die Platte in die Führungsschienen der Decke, wenn nötig, die Führungen einstellen.

ACHTUNG! So können Sie zusätzlich verwenden Sie die Kabel für die Befestigung der Platte an der Tragdecke, nur die spezielle technologische Löcher verwenden in der Halterung des Heizkörpers.

(Z. 4.5.)

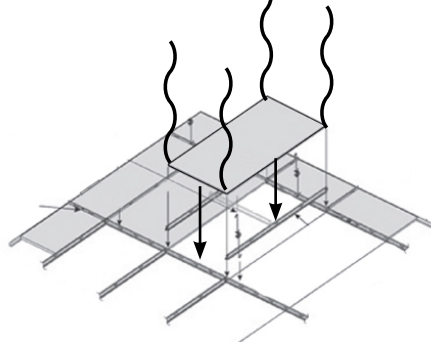

(Z. 4.5.)

Information: Die normale Höhe der Aufhängung der Heizung für Wohn- und Geschäftsräume: 2,4 - 2,6 V. Abstand zum Hitzeziel: 1,4 -1,8 m.

Anschluß zum Netz PXXX

Für die Modelle PXXX

Anschluß zu den Außengeräten (Temperaturregler, Stromasteller, GSM-Modul, Modul «Kluges Haus» usw., wird nach der Betriebsanleitung zu solchen Geräten durchgeführt!

Schritt 1: Lösen Sie die Klappe Heizsystem, das die Verteilung von Block verbirgt (Z. 5.1)

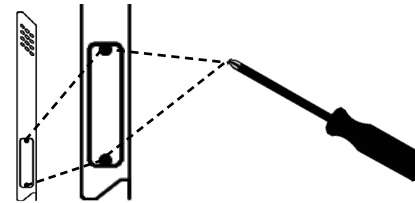

(Z. 5.1)

Schritt 2: Verbringen Drahteführbohrung in der Rückseite des Anschlusskastens des Heizers. (Z. 5.2)

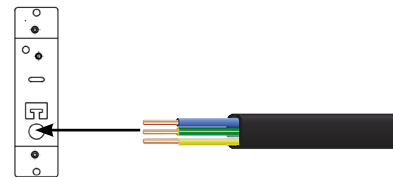

(p5.2)

Schritt 3: Mit Verteilerblock stecken Sie das Netzkabel an die Heizung. Jeder der Kabeladern, um auf eine separate Stecker Kreuzung Pads angeschlossen werden, müssen Kontakte Pads mit einem Schraubenzieher eingespannt werden. (Z. 5.3)

ACHTUNG! Schließen Sie das Erdungsklemme «G» (die gelbe und / oder grün-gelbe Leiter), Leiter erregt «L» und / oder «N1» (schwarz, blau, rot, grün Draht) - es kann zum Ausfall führen Heizung und / oder Vertriebsnetz.



(Z.5.3)

G - Erdungsstift, L - Kontaktphase, N - Neutralkontakt

ACHTUNG! Vor der Montage überprüfen Sie die Anschlüsse mit einem Multimeter / Tester.

Schritt 4: Schließen Sie die Klappensystem und pro-geplagt Montage. (Z. 5.4)

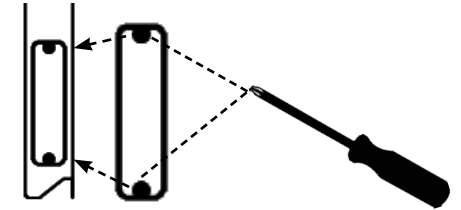

(Z. 5.4)

Anschluß zum Netz PXXXT/PXXXG/PXXXE

Für die Modelle PXXXT/PXXXG/PXXXE Nach der Installation des Geräts, um zu den Modellen ausgestattete Küche-Wurfnetz stecker und / oder Embedded-ennym Thermostat, wiederholen Sie die Schritte unter Verbindung «Erste Schritte». Für das ehemalige Betriebs und Konfiguration finden Sie in «Installation und Betrieb»»

Einstellung und Anwendung PXXX/PXXXG

Schritt 1: Lesen Sie die Anweisungen für das Gerät, zu dem Sie die Heizung oder Heizung zu verbinden.

Schritt 2: Halten Sie die Punkte des Kapitels «Pflege und Bedienung»

Einstellung und Anwendung PXXXT/CXXX

Schritt 1: Schließen Sie die Heizung an eine Steckdose AC 220-240V.

Schritt 2: (Optional) Schalten Sie den Netzschalter an der Heizung (Rb.1)

Schritt 3: Stellen Sie den eingebauten mechanischen Temperaturregler, die gewünschte Temperatur im Raum. Bereich: Frost - 5 - + 30C. (Rb.2)

Der segenbringende Rat

Die optimale Temperatur für Wohngebäude + 20-22° C. erhöhen oder übermäßige Abnahme der Temperatur kann zu einer Umverteilung führen bewegen Strom.

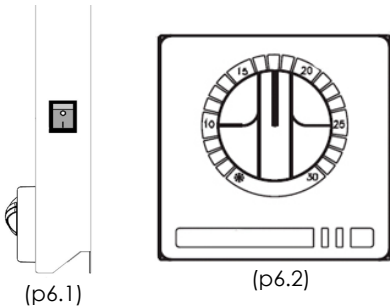

Achtung! Den Zufluss und Abfluss von Luft aus dem Regulator der Körpertemperatur nicht begrenzen. Stellen Sie keine zu heißen Gegenständen in der Nähe der Steuerkörpertemperatur.

Einstellung und Anwendung PXXXE

Sicht der Steuerorgane PXXXE



(Z 7.1) Display (Z 7.1) Fernbedienpult

RT - die aktuelle Temperatur

SET - eingestellte Lufttemperatur
Lufttemperaturf-

- Ein / Ausschalten Heizung m -
- ☞ Einstellungen des nHeizkörpers
- Zeiteinstellung / TA-Programme
- ☞ avigationstasten / Regulierung der
- ▼ peratureinstellungen
- Bildschirm sperren vom ausfälligen
- ☞ icken
- Zeitarbeit im HandbetriebNe

☞ ge der Heizung / Blinken – die eingestellte Temperatur ist erreicht,
☞ Handbetrieb der Regulierung der Arbeit Programmierung des Wochenplans.
☞ iode1 -Morgen, Periode 2 Ausgang
☞ eriode3-Mittag, Periode 4- Ausgang 5
☞ iode 5-Abend, Periode 6-Nacht

Das Prinzip der Programmierung 7 Tage die Woche: Typ 1: 12345/67 oder Typ 2: 5 + 2.
Jeder Typ ist in sechs Perioden eines Tages

geteilt (siehe oben)
Schritt 1: Schließen Sie die Heizung im Ro-Steckdose AC 220-240V.
Schritt 1A: (Optional) Schalten Sie den Netzschalter an der Heizung (Z. 6.1.)
Schritt 2: Schalten Sie den Heizkörper mit dem Symbol Drücken
Schritt 3: (Optional) Drücken Sie und wählen Sie die Betriebsart: Handbetrieb / Betrieb des Wochenplans / Handbetrieb vorübergehend.
Schritt 4: Stellen Sie die Uhr. Drücken Sie und stellen Sie nach der Reihenfolge: Minuten> Uhr> Woche. Weiterhin 3 Sekunden halten für den Eintritt in die Programmierung des 7-Tage-Plans:

Nach jedem Parameter drücken Sie für Übergang zum nächsten Parameter und zur Navigation oder zum Ändern der Temperatur / Modus / Uhrzeit.
Einstellen des Typs der Woche:
Typ 1: Montag-Freitag> Einstellungen Temperatur> Periode1-Morgen, Periode 2 Ausgang, Periode3-Mittag, Periode 4-Ausgang, Periode5 Abend, Periode Nacht- (Periode 6 nach Tab.1.)
Typ2: Samstag-Sonntag>

Periode	Mg.	Fr.	Sam.	Son.
	Zeit	Temp.	Zeit	Temp.
1	6:00, Morgen	20 °C	6:00, Morgen	20 °C
2	8:00, Betrieb	15 °C	8:00, Betrieb	20 °C
3	11:30, Pause	15 °C	11:30, Pause	20 °C
4	13:30, Betrieb	15 °C	13:30, Betrieb	20 °C
5	17:00, Betrieb	22 °C	17:00, Betrieb	20 °C
6	22:00, Ruhe	15 °C	22:00, Ruhe	15 °C

Der Segenbringende Rat.



Am Ende der Programmierung oder der Einstellung können Sie Bildschirm sperren/entsperren. Dafür drücken Sie und halten zwei Tasten für 5 Sekunden.

Feien Einstellung

Achtung! Vertauen Sie die feine Einstellung nur den Fachleuten und/oder machen Sie sich gründlich mit der Anleitung bekakkt bevor die Einstellung zu machenDer Eingang ins Menü wird durchgeführt durch das gleichzeitige Drücken u uдержании und ☞ . Für Umschalten der Funktionen betätigen.

№	Option	Regulierung
1	Regulierung der Kompensation der Abweichung des Temperaturreglers	von -9 °C bis +9 °C
2	Empfindlichkeit zur Änderung der Temperatur	1°C-5°C Beispiel: Es ist eingestellt der Wert 2 °C, Raumtemperatur 19 °C, die keingestellte Temperatur beim Temperaturregler 20 °C – der Heizkörper wird nicht eingeschaltet. Sobald die Raumtemperatur bis 18°C reduziert – der Strom wird geführt und der Heizkörper schaltet ein, nach dem Erreichen 20 ° schaltet wieder aus.
3	Sensorentyp	S3 (Veränderung ist verboten)
4	Schutz von niedrigen Temperaturen: Gegenfrost	5°C-10°C (5 °C eingestellt). *Abschalten des Moduses Gegenfrost. Beim Reduzieren der Temperatur unter vom reduzierten Wert – wird der Heizkörper umgeschaltet.
5	Schutz von hohen Temperaturen: Gegenüberhitzen	35°C-70 °C (45°C eingestellt). Abschalten des Moduses Gegenüberhitzen. Beim Steigen der Temperatur über der Einstellten Wert – wird der Heizkörper zwingend ausgeschaltet.
6	Tatstauraupere	0– werden alle Tasten außer Einschalttaste gesperrt 1– werden alle Tasten gesperrt
7	Die Ausgangsdaten zurücksetzen (optional)	2 Ruhetage 1 Ruhetag -- Rücksetzen der 7 Tage Programmierung
8	Das System Zurücksetzen	Halten Sie 5 Sekunden für Bestätigung
9	Wird nicht benutzt	-
10	Wird nicht benutzt	-

Die Veränderungen werden angewandt nach dem nächsten Umschalten.

Anschluß der Gruppe zu PXXXE

Diese Modelle lassen zu ihnen eine Gruppe der Heizkörper anzuschließen duech die speziellen Schnittstellen.
Achtung! Die Kommutation über 16(A)/220V und 10(A)/230V ist verboten.

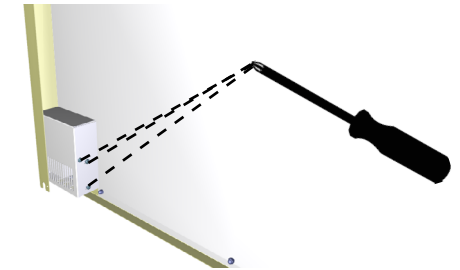

Schritt 2: Führen Sie die Versorgungsleitungen in die untere Bohrung des Systemblocks.



Schritt 3: Schließen Sie die Leitungen in die entsprechenden Schnittstellen an. Nich mehr als 8(A) für ein Kontaktenpaar. Zum Anschluß sing zugänglich die Kontakte № 5-6 und № 3-4.

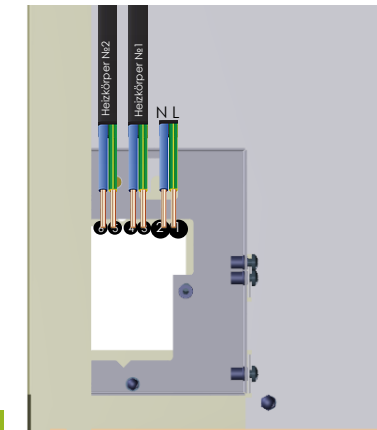

Schritt 4: Überprüfen Sie die Richtigkeit des Anschlusses und die Sicherheit der Befestigung der Leitungen. Befestigen Sie die Leitungen mit dem Plastikband (gehört nicht zum Komplet)
Schritt 5: Schließen Sie die Systemtür und schrauben Sie die Befestigungsschrauben ein.
Schritt 6: Stellen Sie die Heizkörper auf ihre Montagestellen. Berücksichtigen Sie dabei das Kapitel «Installation Wand»
Schritt 7: Stellen Sie den Betrien der Gruppen ein. Berücksichtigen Sie dabei das Kapitel «Einstellung und Anwendung PXXXE»

Fehlersuche

Montagemaße
P500 / P500T / P500E / C500 (Wand)

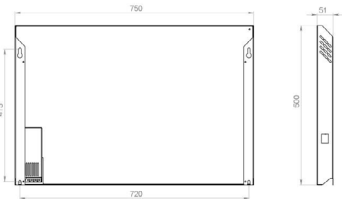

P750 / P750T / P750E / C750 (Wand)

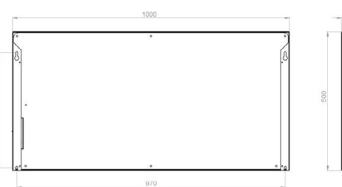

P750G

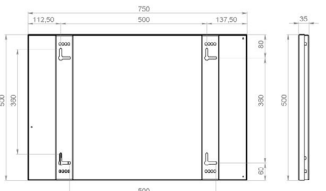

P900 / P900G / P900E

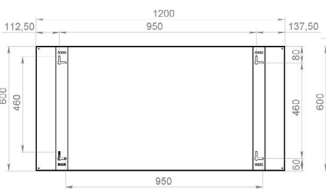

Spezifikationen

	P500	P500T	P750	P750T	P900G	P500E	P750E	C500	C750
Spannung, V	220 (230)	220 (230)	220 (230)	220 (230)	220 (230)	220 (230)	220 (230)	220 (230)	220 (230)
Frequenz, Hz	50	50	50	50	50	50	50	50	50
Leistung, W	500 (550)	500 (550)	750 (800)	750 (800)	950 (1000)	500 (550)	750 (800)	500 (550)	750 (800)
Minimale Spannung, V	500/550	500/550	500/550	500/550	500/550	500/550	500/550	500/550	500/550
Gewicht, kg	8	8	10	10	14	8	10	12	14
Temperaturregler	benötigt extern	Digitales Thermostat	benötigt extern	Digitales Thermostat	benötigt extern	Digitales Thermostat	Digitales Thermostat	Digitales Thermostat	Digitales Thermostat
Heizfläche, m ²	bis zu 10	bis zu 10	bis zu 15	bis zu 15	bis zu 18	bis zu 10	bis zu 15	bis zu 10	bis zu 15
charakteristische Leistung, W	85 (95)	85 (95)	85 (95)	85 (95)	85 (95)	85 (95)	85 (95)	85 (95)	85 (95)
Installation	wand	wand	wand	wand	wand	wand	wand	wand	wand
Gehäuse	Stahl	Stahl	Stahl	Stahl	Stahl	Stahl	Stahl	Stahl	Stahl
Farbe	RAL9005/010	RAL9005/010	RAL9005/010	RAL9005/010	RAL9005/010	RAL9005/010	RAL9005/010	RAL9005/010	RAL9005/010
Garantie, Jahre	2	2	2	2	2	2	2	2	2
Lebensdauer, Jahre	30	30	30	30	30	30	30	30	30

Pflege und Bedienung

- Vor der Reinigung und Bedienung schalten Sie das Gerät vom Strom ab und überzeugen Sie sich, dass das Gerät bis zur Raumtemperatur abgekühlt ist.
 - Für die Reinigung darf man nicht die kratzenden Reinigungsmittel und Hilfsmittel benutzen.
 - Für die Reinigung der Flächen muss man das weiche feuchte Gewebe benutzen.
 - Der Staub wird mit dem Staubsauger oder mit der Bürste gereinigt.
 - Der Heizkörper braucht nicht spezielle Pflege oder Bedienung.
 - Schließen Sie nicht das Gerät bei der eingesteckten Steckdose an.
 - Machen Sie keinen Anschluß ohne entsprechende Qualifikation, vertrauen Sie auch nicht den Anschluß den Personen ohne entsprechende Qualifikation.
 - Prüfen Sie bei dem Anschluß die Richtigkeit der Verbindung der Leitungen nach den Farben (Soll entsprechen: den Einrichtungsregeln der Elektrogeräte)
 - Lassen Sie nicht das Geraten der Leitung N oder L auf Kontakt G
 - Für den Anschluß eines Heizkörpers, benutzen Sie nicht die Leitung mit dem Durchmesser weniger als 0,75 mm.
- Im Bedarfsfall des Anschlusses der Heizkörper in die Gruppe oder zum Außenleitungsregler benutzen Sie das elektrische Anschlußschema.

Fehlersuche

Fehler	Beseitigung?
Der Heizkörper erwärmt nicht	Prüfen Sie, ob der Steckstecktest ist, welche unter der Spannung ist.
Der Heizkörper erwärmt nicht genügend	Die Erwärmung hängt von der Spannung im Netz ab und kann über oder unter der Norm sein. Wenden Sie sich an den Fachmann für das Ausmessen der Spannung in Ihrem Netz.
Der Heizkörper heizt den Raum nicht	Man muss die Isolation der Wärmende prüfen, Fenster und Türen abdichten. Bei der Belüftung des Raumes lassen Sie nicht das Fenster lange geöffnet.
Andere Fehler	Wenden Sie sich an die durch den Produzent bevollmächtigte Organisation.

Sertifizierung und Standarte

Die Produktion ist zertifiziert durch das bevollmächtigte Zertifizierungsorgan auf dem Territorium der Länder, welche mit den Standards und Zertifizierung in Bezug stehen.



CE DECLARATION OF CONFORMITY

This product complies with the requirements of the following instructions: Low Voltage Directive (LVD): 2006/95/EC Labelling Directive CE: 93/68/EEC. The instructions above indicate that ENSA Infrared heaters comply with the following standards: EN60335-2-30:2003 + At :2004 + A2:2007 EN60335-1:2002 + At :2004 + At 1:04 + At 2:06 + A2:06 EN50366:2003 + At :2006 Deklaration der Standardsentsprechung: GOST P 52161.2.30-2007 GOST P 5131 7.3.2-2006(p,6,7) GOST P 5131 7.3.3-2008 GOST P 50460-92 CISPR 14-1 DSTU IEC 60335-1:2004 DSTU IEC 60335-2-30:2004 GOST 14254 Serienproduktion laut: TU U 29.7-36531392-001:2010

Entsorgungsregel

Achtung! Verpackungsmaterialien unterliegen der Wiederverarbeitung!

Verpackungen und Aufmachungen aus müssen entsprechend mit Recycling-Vorschriften verbundenen Materialien entsorgt werden. Vor der Auslieferung an die Wiederverwertung, bitte klären, die Abfälle von Ende der Lebensdauer der Heizung, muss es der in Übereinstimmung mit den Regeln und Vorschriften in dem Gebiet, wo die geplante Veräußerung entsorgt wird. Um die Regierung zu sehen Lamy, Normen und Möglichkeiten für den Absatz von verschiedenen Materialien, erhalten Sie beim nächsten Recycling-Zentrum.



Garantiebedingungen

Die Gewährleistungsfrist für die Heizung beträgt 24 Monate. Die Gewährleistungsfrist verlängert werden kann nach fach Befund und Garantie verlängert und / oder erweiterten werden. Für weitere Informationen, kontaktieren Sie den Point of Sale. Im Falle von Störungen oder Schäden, die durch die Herstellerpflichten beruhen, die vom Hersteller oder dem vom Hersteller autorisierten Person getragene Fehlerbehebung. In diesem Fall an Ihren Händler oder die Verkaufsstelle. Im Falle von Mängeln nach der Installation vom Installationsprogramm, die Schuld der Installer, Mängelhaftung liegt bei der Montage Organisation. In diesem Fall sollten Sie Ihren Installateur. Hersteller und Personen, die vom Hersteller autorisierten sind nicht verantwortlich für das Produkt geeignet ist, die von Dritten anzugreifen. Der Hersteller das Recht vor, das Produkt, seine Eigenschaften, Technik, Ausstattung und Funktionalität ohne weitere Mitteilung an den Verbraucher oder Verpflichtung zur Aktualisierung zu verbessern hat / Verbesserung der zuvor ausgegebenen / gekauft.

Die Garantie wird geleistet, wenn, in den Fällen: Beschädigt / verloren markirovchny Garantiekarte und Aufkleber mit der Seriennummer. Verwendung des Produkts für andere Zwecke, über das Produkt, unsachgemäße Installation und Bedienung. Mechanische Schäden am Produkt (Chips, Risse, Beulen) die Auswirkungen von Schleifmaterialien, Chemikalien, Dämpfen, extremen Temperaturen, Hot Spots (als Folge der das Gerät außer Betrieb ist). Reparatur, Montage, ändern sich die Eigenschaften und Merkmale werden von den Einzelpersonen und Organisationen zugelassen. Naturkatastrophen und Phänomene: Feuer, Überschwemmung und andere uragany nicht unter der Kontrolle des Phänomens. Unsachgemäße Verbindung zum Netzwerk, sowie diejenigen, durch Netzstörungen verursacht werden. Schäden und Mängel, die sich aus popadaniya Insekten, Tiere und andere Fremdkörper und Organismen. Manipulation / Änderung / Verbesserung / razukomplek- Quantisierung / Nachschub. Verletzung der Bedingungen von Lagerung und Transport primenimyh für diese Art von Produkten (Schlagen, Kippen, übermäßiger Feuchtigkeit und aggressiven Umgebung, extreme Temperaturen und kritischer hohe und niedrige Temperaturen) Es zeigt den Teil des natürlichen Verschleiß, die solche Verschleiß podverzhny und haben eine Lebensdauer von weniger als das Leben der Heizung (Befestigungsgriffe, Unterstützung, Hardware, Netzkabel)

Die Garantie gilt nicht für: Eine regelmäßige Wartung und Reinigung Koexistenz mit Fremdgeräten, Anpassung, zu aktualisieren.

Bedingungen der Garantiebedingung: Die Garantie deckt Herstellungs- und Konstruktionsfehler, das den Betrieb des Gerätes zu verhindern. Unter der Garantieservice bezieht sich auf Reparatur oder Ersatz der defekten Teile des pro-Fahrer, eine Person durch den Hersteller oder einer vom Hersteller autorisierten Organisation zugelassen. Garantiereparatur muss innerhalb einer Frist von nicht mehr als 45 (fünfundvierzig) Tagen ab dem Zeitpunkt der Registrierung einer Herstellerdefekt, einer durch den Hersteller oder einer vom Hersteller autorisierten Organisation autorisierte Person durchgeführt werden. Wenn die Abweichung vom Zielwerten ein, um das Problem zu lösen, können die Parteien in einer Zusatzvereinbarung, um die Laufzeit zu verlängern Reparatur geben. Andere Geschäftsbedingungen werden durch das Gesetz (über den Schutz der Rechte der Verbraucher) geregelt. Der Hersteller haftet nur für Erzeugnisse und muss mit der Garantie, die nur für hergestellte Produkte gelten. Der Hersteller haftet nicht für Schäden, die durch das Produkt verursacht werden.

GARANTIESCHEIN

Beim Kauf eines Produkts darauf, dass die verkauften Waren defekt, voll besetzt nicht beschädigt sein, die Garantiekarte ordnungsgemäß ausgefüllt wird. Garantie ist eine Bestätigung für die Fehlerfreiheit, Schäden ku plennogovamiobogrevatelya und sorgt dafür, das Recht auf kostenlose Garantiereparatur in der gesamten Garantiezeit. Fehlerhafte Befüllung des Coupons, nicht-Präsentation der Coupon der Entnahme aus der Produktgarantieaufkleber,

Modell	P500 <input type="checkbox"/>	P500T <input type="checkbox"/>	P500E <input type="checkbox"/>	C500 <input type="checkbox"/>	Hergestellt:	<input type="text"/>
	P750 <input type="checkbox"/>	P750T <input type="checkbox"/>	P750E <input type="checkbox"/>	C750 <input type="checkbox"/>		
	P900 <input type="checkbox"/>	P900T <input type="checkbox"/>	P900E <input type="checkbox"/>	P900G <input type="checkbox"/>		

Seriennummer:

Verkäufer:



Verkaufsdatum: ____ / ____ / 201__

Mit den Bedingungen der kostenlosen Servisebedingung bin bekannt gemacht, die Ansprüche an die ware, Außenaussicht, Farbe, Charakteristiken fehlen.

Unterschrift des Käufers

Stempel des Verkäufers

MARKIERUNGEN ÜBER DIE REPARATUR

		
Modell <input type="text"/>	Modell <input type="text"/>	Modell <input type="text"/>
Serien # <input type="text"/>	Serien # <input type="text"/>	Serien # <input type="text"/>
Verkäufer <input type="text"/>	Verkäufer <input type="text"/>	Verkäufer <input type="text"/>
Name des Kunc <input type="text"/>	Name des Kunc <input type="text"/>	Name des Kunc <input type="text"/>
Telefon des Kunder <input type="text"/>	Telefon des Kunder <input type="text"/>	Telefon des Kunder <input type="text"/>
Adresse des Kuni <input type="text"/>	Adresse des Kuni <input type="text"/>	Adresse des Kuni <input type="text"/>
Deffekte <input type="text"/>	Deffekte <input type="text"/>	Deffekte <input type="text"/>
Aufnahmedatur ____ / ____ / 201__	Aufnahmedatur ____ / ____ / 201__	Aufnahmedatur ____ / ____ / 201__

Pozorne si prečítajte a dôsledne dodržiavajte pokyny uvedené v tomto návode. Oboznámte s ním každého, kto by to mohol potrebovať. Návod uchovávajte na bezpečnom mieste.

vod na prevádzku infračerveného elektrického ohrievača značky ENSA.

Blahoželáme vám ku kúpe výrobku značky ENSA. Teší nás, že ste sa stali majiteľom spotrebiča značky ENSA. Vybrali ste si výrobok značky ENSA a sme presvedčení, že ste si vybrali správne. Vybrali ste si spoľahlivosť a životnosť, úspornosť a racionalitu. Snažíme sa spríjemniť vám život a vyrábame výrobky, ktoré sú skutočne aktuálne. Sme presvedčení, že náš spotrebič vám bude slúžiť dlhé roky a vytváraf pri tom pohodlie a pohodu.

Dôležitá informácia!

Upozorňujeme vás na dôležitosť zachovania životného prostredia. Apelujeme na vašu zodpovednosť a prosíme vás o recykláciu obalu a obalových materiálov. Podrobnejšie o recyklácii v časti: «Recyklácia»

Uvod
Zobrazenie ohrievača
Bezpečnostné pokyny
Montáž
Údržba ohrievača
Technické parametre
Poruchy
Certifikáty a recyklácia
Záručný list

Poznámka:
V tomto návode môžu byť použité niektoré ustálené označenia vykurovacieho telesa ako napríklad elektrický ohrievač, prístroj, zariadenie, aparát, atď.

Zobrazenie ohrievača

Modely: P500/P750



Modely: P500T/P750T

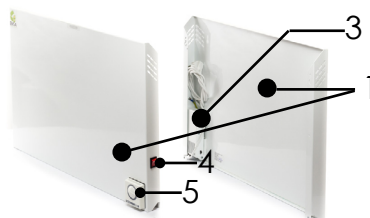

Modely: C500/C750



Modely: P500E/P750E



Modely: P900/P900G

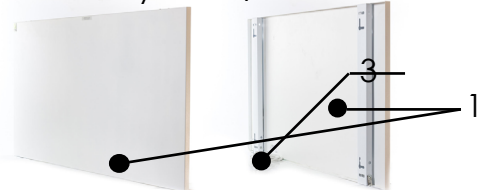

1. Pracovná plocha ohrievača.
2. Kryt elektrobloku.

3. Izolovaný elektroblok ohrievača.
4. Tlačidlo zapnutia/vypnutia.

Pred uvedením do prevádzky

- Opatrne vyberte prístroj zo škatule.
- Vybalte ohrievač z ochranného obalu.
- Pred zapojením do elektrickej siete sa uistite, že na povrchu nezostali žiadne obalové materiály.
- Skontrolujte úplnosť vykurovacieho telesa.
- Pripevnite prístroj k rovnej zvislej ploche.
- Neodporúča sa používať

- Zasuňte zástrčku šnúry ohrievača do: zásuvkového termostatu, zásuvkového časovača, regulátora výkonu, externého termostatu alebo akéhokoľvek iného kompatibilného regulátora.
- tú istú elektrickú zásuvku súčasne na zapojenie ohrievača a iného elektrického zariadenia s vysokým výkonom, aby sa tak zabránilo preťaženiu elektrickej siete.

Uvedenie do prevádzky

- Zasuňte zástrčku šnúry ohrievača do: zásuvkového termostatu, zásuvkového časovača, regulátora výkonu, externého

termostatu alebo akéhokoľvek iného kompatibilného regulátora.

Pozor! Používanie ohrievača bez regu-

Bezpečnostné pokyny

- Nepoužívajte poškodený ohrievač, prípadne ohrievač s poškodenými časťami. V prípade poškodenia sa obráťte na kvalifikovaného odborníka a/alebo servisného pracovníka.
- Nebráňte voľnej cirkulácii vzduchu tak nad ako aj pod vykurovacím telesom.
- Nemontujte ohrievač za nábytok alebo iné predmety, ktoré by ho úplne alebo čiastočne prekryvali.
- Neumiestňujte ohrievač príliš blízko k iným vykurovacím telesám alebo iným výhrevným plochám.
- Nepremiestňujte/nedemontujte/nemontujte ohrievač zapojený do siete a/alebo v zohriatom stave.
- Nepoužívajte ohrievač na sušenie oblečenia, výrobkov z kože/textilu a iných materiálov.
- Nepokúšajte sa ohrievač rozobrať či otvoriť.
- Neponárajte ohrievač do tekutiny a nepokúšajte sa ním zohriať tekutiny.
- V prípade pádu ohrievača do tekutiny (vody) ho nevyfahujte. Okamžite vytiahnite zástrčku ohrievača zo zásuvky.
- Nepoužívajte prístroj v tesnej blízkosti výbušných a horľavých kvapalín.
- Ohrievač používajte výlučne vo zvislej polohe.
- Pri vypínaní ohrievača z elektrickej siete nefahajte šnúru, ale uchopte zástrčku a vytiahnite ju zo zásuvky.
- Ak sa ohrievač nebude dlhšiu dobu používať, vytiahnite zástrčku zo zásuvky, stočte šnúru do kľbka a uložte ju do priestoru medzi stenou a ohrievačom. Vyhnite sa tým náhodnému vytrhnutiu šnúry.

- Ak došlo k náhodnému vytrhnutiu šnúry, skontrolujte, či nedošlo k poškodeniu jej izolácie.
- Neodporúča sa používať šnúru zvinutú, roziahnite ju na celú dĺžku.
- Nepremiestňujte ohrievač v zohriatom stave, počkajte kým úplne vychladne.
- Ohrievač nie je určený na použitie vonku. Používajte ho iba v uzavretých priestoroch.
- Dávajte pozor na prístroj ak sa v miestnosti nachádzajú deti, starší a/alebo postihnutí ľudia. Oboznámte týchto ľudí s návodom na obsluhu prístroja.
- Nedovoľte deťom hrať sa s ohrievačom.
- Zabráňte zakrývaniu povrchu ohrievača a tým aj miestnemu prehriatiu.
- Používajte prístroj iba na stanovený účel.
- Aby ohrievač správne fungoval, dodržujte minimálnu vzdialenosť od vykurovacieho telesa: zhora 250 mm, zospodu 150-250 mm, zľava a sprava 200-250 mm, spredu 600-1000 mm.

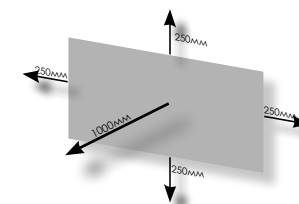

Montáž (na stenu var.1)

Platí pre modely PXXX, PXXXT, PXXXG, PXXXE

- Na zadnej strane ohrievača sú 4 otvory na upevnenie vykurovacieho telesa k stene. (Montážne rozmery pre každý model sú uvedené na konci tohto návodu)
- Podľa týchto rozmerov si urobte značky

• Na montáž budete potrebovať:

- krížový skrutkovač
 - elektrickú alebo ručnú vŕtačku (podľa materiálu, z ktorého je stena)
 - vrták (typ a veľkosť vrtáka závisia od materiálu, z ktorého je stena a priemeru zápusťného kolíka (hmoždinky))
- Balenie môže zahŕňať: zápusťný kolík a skrutku.

• Postup montáže

1. Vyvŕtajte otvory na vopred označených miestach.

Dobrá rada.
Počas vŕtania otvorov podložte pod vŕtaný otvor násadku zapnutého vysávača a okamžite zachyťte prach a odpad.

2. Do vyvŕtaných otvorov zasunúť zápusťné kolíky.
3. Zaskrutkujte skrutky do horných a dolných zápusťných kolíkov.
5. Vezmite ohrievač do rúk, priložte otvory na zadnej strane vykurovacieho telesa ku skrutkám zaskrutkovaným do steny, upevnite zariadenie na skrutky a jemne zatlačte až na doraz. (obr.2.1)

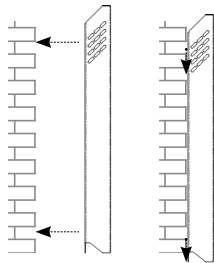

(obr.2.1)

Montáž (na podpery/ stojan)

Pre modely CXXX

1. Postupujte podľa pokynov v časti «Príprava na prevádzku».
2. Rozbaľte podlahové podpery
3. (Voliteľne): Nalepte plstenné ochranné nálepky na tie časti podlahových podpier, ktoré sa dotýkajú podlahy, aby ju ochránili pred poškrábaním.
4. Priložte otvory na podperách k otvorom na spodnej časti ohrievača (obr.3.2)

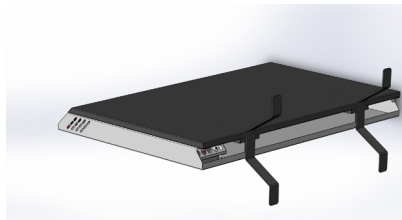

obr.3.1

5. Zaskrutkujte upevňovacie skrutky do spodnej časti ohrievača cez otvory v podperách (obr.3.2)

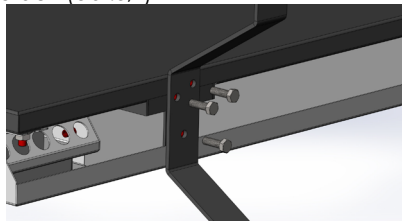

obr.3.2

6. Postavte ohrievač do zvyčajnej polohy. (obr.3.3)



(obr.3.3)

Montáž (na stenu var.2)

Pre modely CXXX

1. Položte vykurovacie teleso do polohy vhodnej na demontáž (obr.4.1)

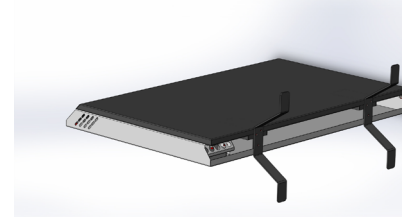

obr.4.1

2. Uvoľnite skrutky zadného krytu ohrievača z dvoch strán. (obr.4.2)

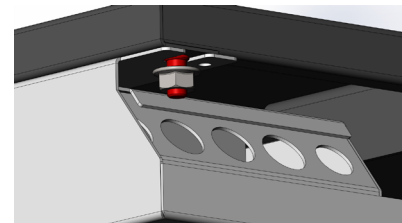

obr.4.2

3. Vytiahnite zadný kryt z drážok potiahnutím telesa ohrievača smerom nadol, potom nadvihnite a odstráňte kryt úplne. (obr.4.3)

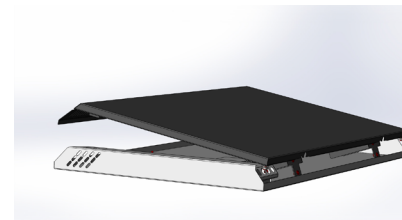

obr.4.3

4. Montáž vykurovacieho telesa na stenu podľa pokynov v časti «Montáž (na stenu var.1)»

Montáž (na strop)

Pre modely PXXXG a iné

Závesné kazetové stropy:

1. Zo závesného stropu odstráňte tolko kaziet, aby veľkosťou plochy zodpovedali veľkosti inštalovaného panelu.
2. Odstráňte priečne lišty stropu tak, aby to neovplyvnilo jeho nosnú konštrukciu. (obr.4.4)

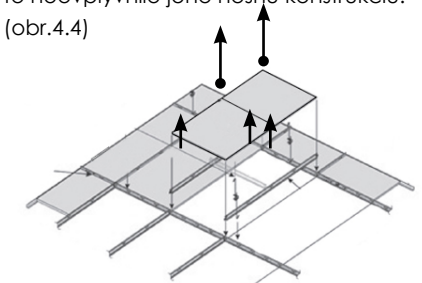

(obr.4.4)

3. Vložte panel do vodiacich koľajníc stropu, ak je to potrebné upravte lišty.

POZOR! Môžete použiť aj laná na upevnenie panelu k nosnému stropu. Využite na to špeciálne technologické otvory v konzole ohrievača. (obr.4.5)

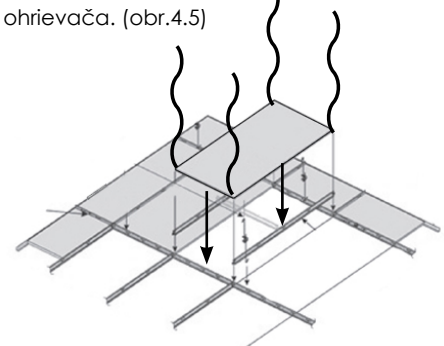

(obr.4.5)

Zapojenie do siete PXXX

Pre modely PXXX

Pripojenie k externým zariadeniam (termostat, reostat, GSM-zariadenie, «Inteligentný dom», atď.) podľa pokynov na prevádzku daných zariadení!

1. Odstuknuté obvodový kryt ohrievača, za ktorým sa nachádza rozvodový blok (obr.5.1)

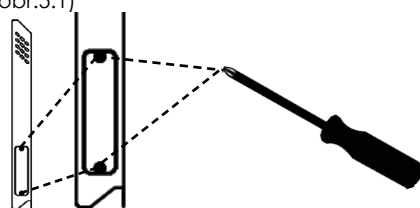

(obr.5.1)

2. Zasuňte kábel do otvoru na zadnej strane rozvodového bloku vykurovacieho telesa. (obr.5.2)

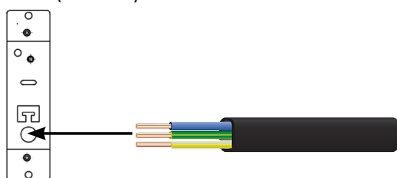

(obr.5.2)

3. Pomocou svorkovnice pripojte prívodový kábel k vykurovaciemu telesu. Každá žila kábla musí byť pripojená k samostatnej svorkovnici, spoje svorkovnice musia byť upnuté pomocou skrutkovača. (obr.5.3)

POZOR! Nepripájajte k ochrannému kontaktu G (žltá a/alebo zeleno-žltá žila) fázové žily L a/alebo N (čierna, modrá, červená, zelená žila). Mohlo by to viesť k zlyhaniu vykurovacieho telesa a/alebo distribučnej siete elektrickej energie.

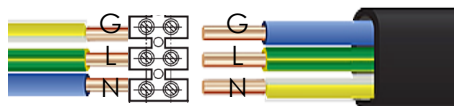

(obr.5.3)

G - ochranný kontakt, L - fázový kontakt
N - neutrálny kontakt

POZOR! Pred spätnou montážou skontrolujte správnosť pripojenia pomocou multimetra/ multitestera.

4. Priložte obvodový kryt a priskrutkujte ho. (obr.5.4)

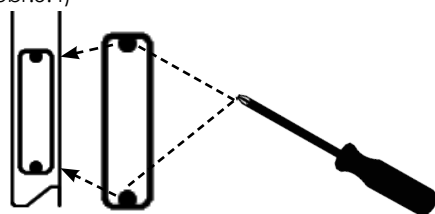

(p5.4)

Zapojenie do siete PXXXT/PXXXG/PXXXE

Pre modely PXXXT/PXXXG/PXXXE

Po ukončení montáže prístroja modelov vybavených zástrčkou a/alebo zabudovaným termostatom, pred ich zapojením do elektrickej siete zopakujte kroky v časti «Uvedenie do prevádzky». Informáciu o prevádzke a nastavení nájdete v časti «Nastavenie a prevádzka»

Nastavenie a prevádzka PXXX/PXXXG

1. Prečítajte si návod na prevádzku zariadenia, ku ktorému ste zapojili vykurovacie teleso alebo vykurovací systém.

2. Riadte sa informáciou v časti «Starostli-

Dobrá rada.

Optimálna teplota pre bytové priestory je +20°C až +22°C. Zvýšenie alebo nadmerné zníženie teploty môžu viesť k nadmernej spotrebe elektrickej energie.

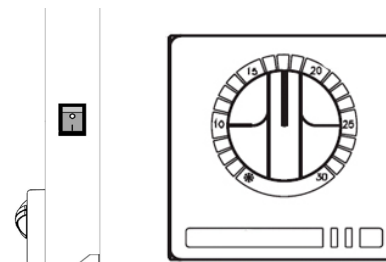

obr(6.1)

obr(6.2)

POZOR! Nebráňte voľnej cirkulácii vzduchu okolo termostatu. Neumiestňujte ho do blízkosti tepelných zdrojov.

Nastavenie a prevádzka PXXXE

Zobrazenie ovládača PXXXE



(obr.7.1) Displej



(obr.7.1) Diaľkový ovládač

RT - aktuálna teplota

SET - volená teplota

⏻ - zapnutie/vypnutie ohrievača

M - ponuka nastavení ohrievača

⌚ - nastavenie času/programov

⬆️⬆️ - tlačidlá hore a dolu/regulácia nastavenia teploty

🔒 - blokovanie obrazovky proti náhodným dotykom

⌚👉 - dočasná práca v manuálnom režime

🌊 - indikácia ohrevu/blikanie-dosiahnutá zvolená teplota.

👉 - manuálny režim ovládania

📅 - programovanie týždenného rozvrhu.

🏠 Program 1 – Ráno, 🏠 Program 2 –

Odchod, 🍽️ Program 3 – Obед, 🏠 Program 4 –

Odchod, 🏠 Program 5 –

Večer, 🌙 Program 6 – Noc. Zásady progra-

movania: 7 dní

v týždni: Variant č.1: 12345/67 alebo Variant č.2: 5+2. Každý spôsob sa delí na 6 denných intervalov (pozri vyššie)

1. Zasuňte zástrčku do zásuvky striedavého napätia 220-240V. 1.A (Voliteľne) Zapnite sieťový vypínač ohrievača. (obr.6.1) Zapnite vykurovacie teleso stlačením symbolu

⏻ 3. (Voliteľne) Stlačte a M zvolte režim ovládania: 👉 manuálny režim/

⌚ režim týždenného rozvrhu/ ⌚👉 dočasný manuálny režim.

4. Nastavte hodiny. Stlačte tlačidlo ⌚ a nastavte: minúty > hodiny > týždeň. Držte 3 sekundy pre prístup k programovaniu 7-denného rozvrhu:

Po zvolení každého parametra stlačte symbol prechodu k ďalšiemu parametru A tlačidlá na zvolenie alebo zmenu teploty/režimu/času.

Nastavenie typu týždňa:

Typ 1: Pondelok-Piatok > nastavenie teploty

> 🏠 Program 1 – Ráno, 🏠 Program

2 – Odchod, 🍽️ Program 3 – Obед, 🏠 Program 4 –

Odchod, 🏠 Program 5 – Ve-

čer, 🌙 Program 6 – Noc (Program 6 podľa tab.1) Typ 2: Sobota-Nedeľa>

obdobie	pondelok - piatok		sobota-nedeľa	
	doba	Temp.	doba	Temp.
🏠	6:00, a.m. ráno	20 °C	6:00, a.m. ráno	20 °C
🏠	8:00, a.m. práca	15 °C	8:00, a.m. práca	20 °C
🏠	11:30, a.m. pauza	15 °C	11:30, a.m. pauza	20 °C
🏠	1:30, p.m. práca	15 °C	1:30, p.m. práca	20 °C
🏠	5:00, p.m. z práce	22 °C	5:00, p.m. z práce	20 °C
🌙	10:00, p.m. spánok	15 °C	10:00, p.m. spánok	15 °C

Dobrá rada.

Po ukončení programovania a/ alebo nastavenia môžete zablokovať/odblokovávať displej. Stlačte a držte dve tlačidlá 5 sekúnd.



Špeciálne nastavenie

Pozor! Špeciálne nastavenie zverte odborníkovi a/alebo sa pred nastavením podrobne oboznámte s návodom. Pre prístup k programovaciemu režimu zároveň stlačte a držte: a. Prechod od jednej funkcie k druhej pomocou tlačítka

№	Voľba	Nastavenie
1	Voľba rozptylu teploty	od -9°C do +9°C
2	Citlivosť na zmeny teploty	1°C - 5°C
3	Typ senzora	S3 (zmena nie je povolená)
4	Ochrana pred nízkou teplotou: Ochrana pred zamŕzaním	5°C-10°C (5°C predvoľba) "-" vypnutie voľby Ochrana pred zamŕzaním. Pri poklese teploty pod nastavenú hodnotu - vykurovacie teleso sa reštartuje.
5	Ochrana pred vysokými teplotami: Ochrana pred prehriatím	35°C -70°C (45°C predvoľba). "-" vypnutie voľby Ochrana pred prehriatím. Keď teplota vystúpi nad nastavenú hodnotu - ohrievač bude automaticky vypnutý.
6	Zablokovanie tlačidiel.	0 - blokovanie všetkých tlačidiel okrem tlačidla zapnúť/vypnúť 1 - blokovanie úplne všetkých tlačidiel.
7	Zrušenie vikendu (voliteľne)	2 vikendové dni
8	Reset konfigurácie	Držte 5 sekúnd čím voľbu potvrdíte
9	Nepoužíva sa	-
10	Nepoužíva sa	-

Zmeny sa prejavia až po ďalšom reštarte.

Pripojenie skupiny k PXXXE

Tieto modely umožňujú pripojenie skupiny vyhrievacích telies pri použití špeciálnych konektorov.

Pozor! Nie je povolené prepájanie presahujúce 16(A)/220V a 10(A)/230V.

1. Odsrutkujte kryt

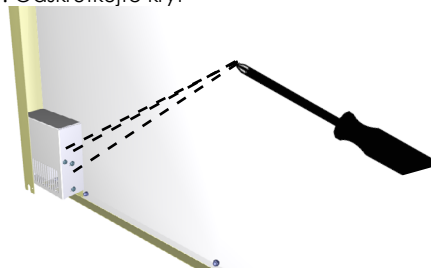

2. Zasuňte prívodové vodiče do dolných otvorov systémového elektrobloku.



3. Pripojte vodiče k príslušným svorkám. Nie viac ako 8(A) k jednému páru kontaktov.

Pripojenie je možné ku kontaktom č.5-6 a č.3-4.

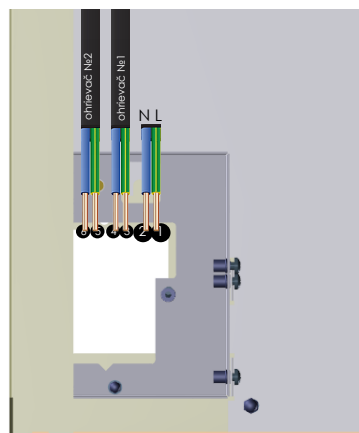

4. Skontrolujte správnosť a spoľahlivosť upevnenia vodičov. Vodiče zaistíte plastovou objímkou (nie je súčasťou balenia) 5. Vráťte obvodový kryt na svoje miesto a zatiahnite skrutky.
6. Umiestnite vykurovacie telesá na miesto inštalácie podľa návodu v časti «Inštalácia na stenu»

Špecifikácie

Montážne rozmery
P500 / P500T / P500E / C500 (Nástenné)

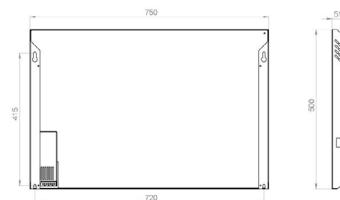

P750 / P750T / P750E / C750 (Nástenné)

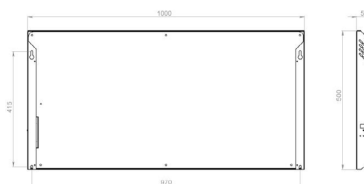

P750G

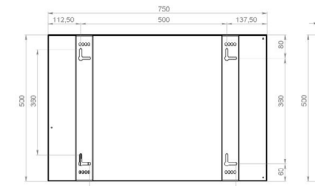

P900 / P900G / P900E

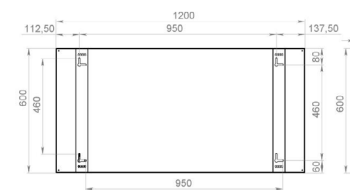

	P500	P500T	P750	P750T	P900G	P500E	P750E	C500	C750
Napätie, B	220 (230)	220 (230)	220 (230)	220 (230)	220 (230)	220 (230)	220 (230)	220 (230)	220 (230)
Frekvencia, Hz	50	50	50	50	50	50	50	50	50
Výkon, W	500 (550)	500 (550)	750 (800)	750 (800)	500 (1000)	500 (550)	750 (800)	500 (550)	750 (800)
Rozmery (v x š x h), mm	500x750x50	500x750x50	500x1000x50	500x1000x50	600x1200x35	500x750x50	500x1000x50	586x750x51	586x1000x51
Hmotnosť, kg	8	8	10	10	14	8	10	12	14
Termoregulátor	Vyžaduje externý	Vstavaný termostat	Vyžaduje externý	Vstavaný termostat	Vyžaduje externý	Vstavaný termostat	Vstavaný termostat	Vstavaný termostat	Vstavaný termostat
Plocha kúrenia, m ²	up to 10	up to 10	up to 15	up to 15	up to 18	up to 10	up to 15	up to 10	up to 15
Teplota povrchu, °C	85 (95)	85 (95)	85 (95)	85 (95)	85 (95)	85 (95)	85 (95)	85 (95)	85 (95)
Inštalácia	Nástenný	Nástenný	Nástenný	Nástenný		Šcienny	Šcienny	Šcienny Podlogový	Šcienny Podlogový
Nástenný	Stal	Stal	Stal	Stal	Stal	Stal	Stal	Stal	Stal
Stropový	RAL9016Gloss	RAL9016Gloss	RAL9016Gloss	RAL9016Gloss	RAL9016Moir	RAL9016Gloss	RAL9016Gloss	RAL9016Gloss	RAL9016Gloss
Podlahový	Nástenný	30	30	30	30	30	30	30	30
Blok	Oceľ	Oceľ	Oceľ	Oceľ	Oceľ	Oceľ	Oceľ	Oceľ	Oceľ
Farba	RAL9016Gloss	RAL9016Gloss	RAL9016Gloss	RAL9016Gloss	RAL9016Moir	RAL9016Gloss	RAL9016Gloss	RAL9016Gloss	RAL9016Gloss
Záruka, roky	2	2	2	2	2	2	2	2	2
Životnosť, roky	30	30	30	30	30	30	30	30	30

Starostlivosť a údržba

- Pred čistením a údržbou odpojte prístroj zo siete a uistite sa, že sa zariadenie ochladilo na izbovú teplotu.
- Na čistenie nepoužívajte abrazívne prostriedky ani pomôcky.
- Povrch čistite mäkkou vlhnutou tkaninou.

- Prach odstraňujte vysávačom s mäkkou násadkou alebo špeciálnou kefkou na prach.
- Ohrievač nevyžaduje zvláštnu starostlivosť a údržbu.
- Neinštalujte zariadenie ak je zapojené do siete.
- Neinštalujte zariadenie bez zodpovedajúcej kvalifikácie, ani nezverujte

montáž iným osobám bez potrebnej kvalifikácie.

- Pri montáži skontrolujte správnosť pripojenia vodičov podľa farby (musí zodpovedať Pravidlám inštalácie elektrických zariadení)
- Zabráňte kontaktu vodiča N alebo L s vodičom G
- Na pripojenie jedného vyhrievacieho telesa nepoužívajte kábel s prierezom menším než 0,75 mm.
- V prípade potreby spojenia vyhrievacích telies do skupiny, alebo pripojenia k externému káblovému regulátoru,

Odstránenie porúch

Porucha	Ako ju odstrániť?
Vyhrievacie teleso neheje	Uistite sa, že zástrčka je zasunutá do
Vyhrievacie teleso nedostatočne hreje	do zásuvky a v zásuvke je napätie.
Vyhrievacie teleso nevyhrieva priestor	Dosiahnutá teplota závisí od napätia v sieti a môže byť vyššie alebo nižšie než je obvyklé. Dajte si odborníkom odmerať napätie v sieti vo vašej domácnosti
Iné poruchy	Mali by ste skontrolovať izoláciu stien, tesnenia okien a dverí. Pri vetraní miestnosti nenechávajte okno otvorené príliš dlho.

Certifikácia a normy

Výrobky sú certifikované autorizovanými certifikačnými orgánmi v krajinách s uvedenými typmi noriem a certifikácie.



DECLARATION OF CONFORMITY
This product complies with the requirements of the following instructions: Low Voltage Directive (LVD): 2006/95/EC Labelling Directive CE: 93/68/EEC. The instructions above indicate that ENSA Infrared heaters comply with the following standards: EN60335-2-30:2003 + A1:2004 + A2:2007 EN60335-1:2002 + A1:2004 + A11:04 + A12:06 + A2:06 EN50366:2003 + A1:2006
Vyhľadanie o zhode s normami: Štátna norma RF 52161.2.30-2007
Štátna norma RF 51317.3.2-2006(obr.6,7) Štátna norma RF 51317.3.3-2008
Štátna norma RF 50460-92

CISPR 14-1
Štátna norma UA IEC 60335-1: 2004
Štátna norma UA 60335-2-30:2004
Štátna norma 14254

Sériová výroba v súlade s: TS UA 29.7-36531392-001:2010

Pravidlá recyklácie

Pozor! Obalové materiály sú recyklovateľné! Obal a obalové materiály musia byť užitkové v súlade s recyklačnými predpismi pre také materiály. Pred odovzdaním na recykláciu, Záručné podmienky
Záručná lehota na ohrievač je 24 mesiacov. Záručná lehota môže byť predĺžená v prípade zakúpenia predĺženej záruky a/alebo rozšíreného servisu. Ďalší informáciu môžete získať na predajných miestach.



Záručné podmienky

V prípade poruchy alebo poškodenia spôsobeného výrobcom, za odstránenie porúch je zodpovedný výrobca alebo osoba oprávnená výrobcom. V takom prípade sa obráťte na svojho predajcu alebo miesto predaja. V prípade zistenia Záručné podmienky

ážnou firmou alebo vinou montážnej firmy, zodpovednosť za poruchy nesie montážna firma. V takom prípade sa obráťte na zástupcu montážnej firmy. Výrobca a ním poverené osoby nie sú zodpovedné za výrobok, ktorý bol vystavený vplyvu tretích strán. Výrobca má právo zlepšiť výrobok, jeho parametre, technológiu, vlastnosti a funkčnosť bez toho, aby na to upozornil spotrebiteľa alebo bol povinný obnoviť/zlepšiť už skôr vyrobené/zakúpené výrobky. Záruka sa neposkytuje v prípade: Poškodenia/chýbajúceho záručného listu a štítku so sériovým číslom. Použitá výroba na iné než určené účely, preťaženia výrobku, nesprávnej inštalácie a prevádzky. Mechanického poškodenia výrobku (úlomky, praskliny, preliačiny), účinku abrazívnych látok a materiálov, chemických látok, plynov, extrémnych teplôt, miestnych prehriatí (v dôsledku čoho bolo zariadenie vyradené z prevádzky) Opravy, montáže, zmeny vlastností a parametrov neoprávnenými osobami a organizáciami. Prírodných katastrof a javov: požiare, povodne, hurikány a ďalšie podobné nekontrolovateľné javy. Nesprávneho zapojenia do siete, ako aj poruchy siete tým spôsobené. Škôd a porúch vzniknutých v dôsledku vniknutia hmyzu, domácich zvierat a iných cudzích telies a organizmov. Pokusu o otvorenie/modifikáciu/zlepšenie/rozobratie/doplnenie výbavy.

Porušenia skladovacích a prepravných podmienok platných pre tento druh výrobkov (úder, prevrátenia, nadmerná vlhkosť a agresívne prostredie, extrémne výkyvy teplôt a kriticky vysoké a nízke teploty) Bežného opotrebovania tých častí, ktoré sú vystavené takému opotrebovaniu a majú životnosť nižšiu, než je životnosť ohrievača (spoje, úchytky, opory, kovové časti, prírodný kábel) Záruka sa nevzťahuje na: Pravidelnú údržbu a čistenie Spojenie s iným zariadením, adaptáciu, renováciu. Podmienky záruky: Záruka sa vzťahuje na výrobné a konštrukčné chyby, brániace prevádzke zariadenia. Záručný servis sa vzťahuje na opravy alebo výmenu chybných dielov výrobcom.

Vyhrievacie teleso neheje
Vyhrievacie teleso nedostatočne hreje
Vyhrievacie teleso nevyhrieva priestor
do zásuvky a v zásuvke je napätie.

Dosiahnutá teplota závisí od napätia v sieti a môže byť vyššie alebo nižšie než je obvyklé. Dajte si odborníkom odmerať napätie v sieti vo vašej domácnosti. Mali by ste skontrolovať izoláciu stien, tesnenia okien a dverí. Pri vetraní miestnosti nenechávajte okno otvorené príliš dlho.

ZÁRUČNÝ LIST

Pri kúpe výrobku sa uistíte, že kupovaný tovar je bez porúch a poškodení, balenie je kompletne a záručný list je vyplnený správne.

Záručný list je potvrdením absencie porúch a poškodení zakúpeného vyhrievacieho telesa a garantuje právo na bezplatný záručný servis po dobu trvania záručnej lehoty. Nesprávne vyplnenie záručného listu, odmietnutie predložiť záručný list, odstránenie z výrobku záručného štítku, rovnako ako situácie opísané v časti «Záručné podmienky», majú za následok odmietnutie poskytnutia záručnej opravy.

Model: P500 P500T P500E C500
P750 P750T P750E C750 Vyrábané:
P900 P900T P900E P900G

Sériové číslo:

Predajca:

Dátum predaja: ____ / ____ /201__

S podmienkami bezplatného záručného servisu som oboznámený, výhrady k výrobku, vonkajšiemu vzhľadu, farbe, parametrom nemám

Podpis zákazníka



ZÁZNAMY O OPRAVE

ENSA	ENSA	ENSA
Model <input type="text"/>	Model <input type="text"/>	Model <input type="text"/>
Sériové číslo <input type="text"/>	Sériové číslo <input type="text"/>	Sériové číslo <input type="text"/>
Predajca <input type="text"/>	Predajca <input type="text"/>	Predajca <input type="text"/>
Meno a priezvis <input type="text"/>	Meno a priezvis <input type="text"/>	Meno a priezvis <input type="text"/>
Telefón zákazníka <input type="text"/>	Telefón zákazníka <input type="text"/>	Telefón zákazníka <input type="text"/>
Adresa zákazníka <input type="text"/>	Adresa zákazníka <input type="text"/>	Adresa zákazníka <input type="text"/>
Porucha <input type="text"/>	Porucha <input type="text"/>	Porucha <input type="text"/>
Dátum ____ / ____ /201__	Dátum ____ / ____ /201__	Dátum ____ / ____ /201__

Instrukcje, co znajdują się w tym przewodniku, należy uważnie przestudiować i ściśle wykonywać. Należy także zaznajomić z tymi instrukcjami wszystkich, kogo to może dotyczyć. Instrukcje muszą być schowane w pewnym miejscu.

Instrukcja eksploatacji grzejnika podczerwonego elektrycznego ENSA.

Gratulujemy Państwa z okazji nabycia produkcji ENSA!

Bardzo przyjemnie widzieć Państwa wśród nabywców techniki ENSA. Wybraliście produkcję ENSA i my uważamy pański wybór prawidłowym. To wybór w stronę pewności i długowieczności, ekonomiczności i racjonalności. Pracujemy nad tym, żeby zrobić wasze życie komfortowym i stwarzamy produkty, które są rzeczywiście aktualne. Jesteśmy pewne, że nasza technika będzie służyła państwu długie lata, stwarzając komfort i przytulność.

Ważnie pamiętać!

Przykładamy uwagę do doniosłości zachowania środowiska przyrodniczego. Prosimy Państwa o odpowiedzialnym stosunku do utylizacji opakowywania. Dokładniej o utylizacji materiałów można przeczytać w rozdziale: «Utylizacja».

Wstęp
Przegląd grzejnika
Reguły bezpieczeństwa
Instalacja
Obsługa grzejnika
Charakterystyki
Poszukiwanie uszkodzeń
Certyfikacja i utylizacja
Talon gwarancyjny

Adnotacja:

W tekście tej instrukcji mogą być obecne różne warunkowe oznaczenia grzejnika : grzejnik elektryczny, przyrząd, urządzenie, aparat, podobne do tego.

Przegląd grzejnika

Modele: P500/P750

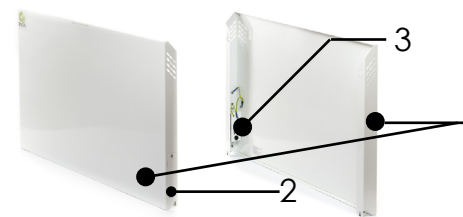

Modele: P500T/P750T

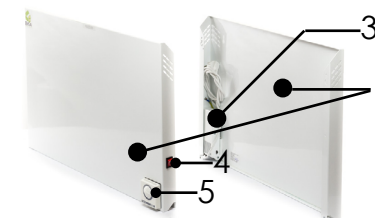

Modele: C500/C750



Modele: P500E/P750E

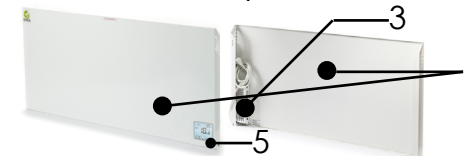

Modele: P900/P900G



1. Robocza powierzchnia grzejnika.
2. Drzwiczki części elektrycznej.
3. Izolowany blok części elektrycznej

4. Przycisk włączenia/wyłączenia
5. Termoreceptor

Przygotowanie do użycia

- Akuratnie wyciągnijcie przyrząd z opakowywania tekturowego.
- Oddzielcie grzejnik od materiału ochronnego
- Przed tym, jak włączyć grzejnik do gniazda przekonacie się w nieobecności materiałów pakowalnych na powierzchni grzejnika
- Sprawdźcie kompletną grzejnika

- Zamocujcie przyrząd na równej pionowej powierzchni
- Żeby uniknąć przetądunku sieci elektrycznej, nie rekomenduje się wykorzystać jedno gniazdo elektryczne dla jednoczesnego włączenia grzejnika i innego sprzętu elektrycznego wysokiej potęgi.
- Przed włączeniem do sieci elektrycznej,

Pierwsze włączenie

- Grzejnik należy włączać do gniazda zasilania przez ciepłarkę gniazdową, timer gniazdowy, regulator potęgi,

ciepłarkę zewnętrzną albo dowolny inny wspólny nastawnik. *Uwaga! Użycie grzejnika bez urządzeń kontrolujących*

Reguły bezpieczeństwa

- Nie wolno eksploatować grzejnik uszkodzony albo z oddzielnymi uszkodzonymi częściami. W razie obrażenia odwołacie się do wykwalifikowanego fachowca i/albo do centrum serwisowego.
- Nie ograniczajcie odpływ powietrza od grzejnika z góry czy od spodu.
- Żeby całkowicie lub częściowo nie blokować grzejnika, nie wolno go ustawiać za meblami czy innymi przedmiotami.
- Nie wolno rozlokowywać grzejnik szczelnie do innych grzejników albo powierzchni, co nagrzewa się.
- Nie wolno przemieszczać, zdejmować czy ustawiać grzejnik we włączonym albo nagrzanym stanie.
- Nie wolno wykorzystywać grzejnik dla wysuszenia odzieży, wyrobów z skóry, tkanek czy innych materiałów.
- Samodzielnie rozbierać albo odkrywać grzejnik zabroniono.
- Pogrzzać grzejnik w płynie i nagrzewać grzejnikiem płynu zabroniono!
- W przypadku trafienia grzejnika do płynu (w wodę), najpierw należy odłączyć go od napięcia, a potem już wyciągać go stąd.
- Zabroniono korzystać się grzejnikiem w bezpośredniej bliskości łatwopalnych płynów.
- Grzejnik musi wykorzystywać się tylko w pionowym położeniu.
- Przy odłączeniu grzejnika od gniazda zasilania nie wolno ciągnąć za drut, należy wyciągnąć wtyczkę z gniazda.
- Jeśli grzejnik nie wykorzystuje się wciąg trwałego okresu czasu, to należy odłączyć wtyczkę od gniazda zasilania, zwinąć drut do motka i ulokować do

- obszaru między ścianą i grzejnikiem, to pozwoli uniknąć okazynego wyskubywania drutu.
- Jeśli drut został przypadkiem wyrwany z gniazda, sprawdźcie całość izolacji drutu.
 - Nie rekomenduje się użycie drutu żywienia w skręconym stanie, rozwińcie drut żywienia na całą jego długość.
 - Nie wolno przemieszczać grzejnik jeśli on znajduje się w nagrzanym stanie, należy doczekać się pełnego oziębienia.
 - Grzejnik nie jest przeznaczony do użycia na dworze, wykorzystanie go jest możliwe tylko w zamkniętych pomieszczeniach.
 - Jeśli w pomieszczeniu znajdują się dzieci, ludzie niemłodego wieku albo inwalidowie, to urządzenie należy pilnować. Użycie czasu dla zapoznania się tych ludzi z instrukcjami po użyciu urządzenia.
 - Nie pozwalajcie dzieciom bawić się z grzejnikiem.
 - Nie wolno dopuszczać nakrycia powierzchni grzejnika w unikaniu lokalnego przegrzewania.
 - Urządzenie powinno być wykorzystane tylko zgodnie przepisaniu.
 - Dla poprawnej pracy urządzenia należy dotrzymać się minimalnych dystansów do grzejnika: z góry 250 mm, od spodu 150-250 mm, z lewa i z prawa 200-250 mm, od przodu 600-1000 mm.

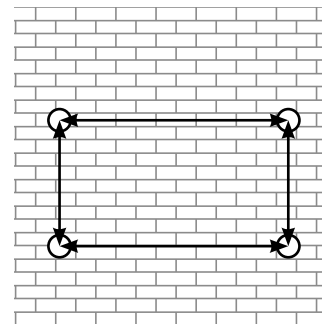
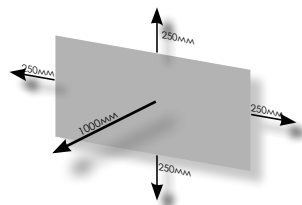

• Dla instalacji są potrzebne:

- śrubokręt
 - dziurkarka czy furkadło (zależy od materiału ściany)
 - wiertło (typ i rozmiar wiertła zależy od materiału ściany i średnicy wkrętu)
- W komplet dostarczenia może wchodzić: śruba i wkręt.

Porada pożyteczna

Podczas wiertnictwa otworów wykorzystajcie odkurzacza nadstawiając nasadkę włączonego odkurzacza pod wiertniony otwór dla nagłego zbioru kurzu i śmiecia.

• Proces instalacji

- Krok 1: Prześwidrujcie otwory w zawczasu oznakowanych przez Państwa miejscach.
- Krok 2: wstawcie wkręty do dokonanych otworów.
- Krok 3: wkręćcie śruby do wkrętów górnych i dolnych.
- Krok 5: weźcie grzejnik, sprawdźcie otwory na tylnej części grzejnika z wkręconymi do ściany śrubami, odnotujcie grzejnik na wkrętach, z lekka nacisnąć na grzejnik do oparcia. (rys.2.1)

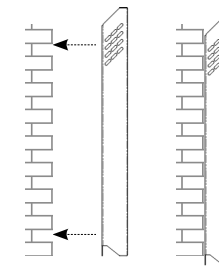

(rys.2.1)

Instalacja (podłogowa)

Dla modeli CXXX

- Krok 1 : wykonajcie kroki z rozdziału «Przygotowanie do użycia».
- Krok 2: Rozpakujcie opakowywanie opór podłogowych
- Krok3 (nie obowiązkowo) : naklejcie wołtkowe naklejki ochronne na powierzchnię opór podłogowych, która kontaktuje z podłogą dla obrony podłogi od draśnięć.
- Krok 4: zestawcie otwory na oporze z otworami w umocnieniu grzejnika (rys. 3.2)



Rys. 3.1

- Krok 5: Wkręćcie wkręty do umocnienia grzejnika przez otwory w oporze (rys. 3.2)

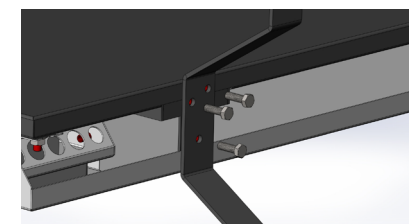

Instalacja (ścienna 2)

Dla modeli CXXX

Krok 1 : Rozmieście grzejnik do wygodnego dla deinstalacji położenia (rys.4.1)

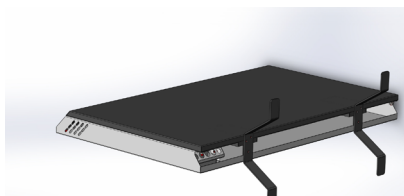

Rys. 4.1

Krok 2: Odstąbcie wkręty umocnienia przykrywy tylnej do korpusu grzejnika z dwóch stron. (rys.4.2)

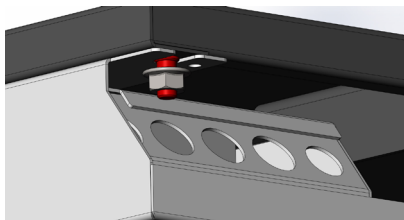

Rys. 4.2

Krok 3: Zdejmijcie przykrywkę tylną z wpustów ruchem na dół korpusu, dalej odrzućcie w górę i zdejmijcie przykrywkę ostatecznie. (rys. 4.3)

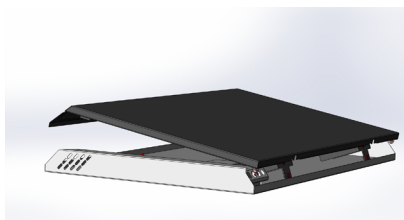

Rys. 4.3

Instalacja (sufitowa)

Krok 4: Dla ustawienia grzejnika na ścianę, wzorujcie się instrukcje rozdziału «Instalacja (ścienna 1)»

Dla modeli PXXXG ta in.

Sufity podwieszane kasetowe:

Krok 1: Demontujcie kilka kaset od sufitu podwieszonego, co odpowiada rozmiarowi ustalonej paneli.

Krok 2: Demontujcie poprzeczne konstrukcji nakierowujące sufitu podwieszonego, nie zaczepiając konstrukcję główną sufitu. (rys. 4.4)

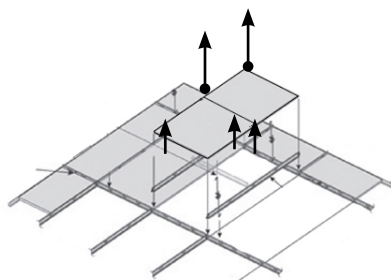

(Rys. 4.4)

Krok 3: Wstawcie panel do konstrukcji nakierowującej sufitu, przy konieczności wyregulujcie konstrukcji nakierowujące.

UWAGA! Można także dodatkowo zastosować liny dla umocnienia paneli do sufitu, skorzystajcie się specjalnymi otworami technologicznymi we wsporniku grzejnika. (rys. 4.5)

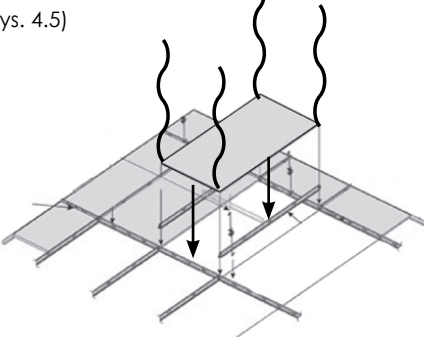

Podłączanie do sieci PXXX

Podłączanie do urządzeń zewnętrznych

(Cieplarka, reostat, GSM- moduł, moduł «Mądry dom») i tak dalej, spełnia się zgodnie instrukcji takich urządzeń!

Krok 1: Rozkręćcie lukę systemową grzejnika, za której chowa się klocek przydziałowy (rys. 5.1)

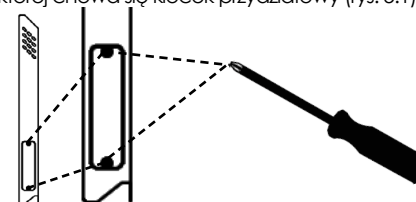

(rys. 5.1)

Krok 2: Przeprowadźcie drut do otworu wprowadzającego ze strony tylnej pudełka przydziałowego grzejnika. (rys.5.2)

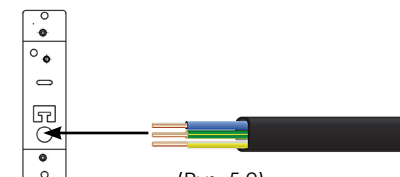

(Rys. 5.2)

Krok 3: Wykorzystując klocek przydziałowy podłączycie do grzejnika drut sieciowy. Każda żyła drutu powinna być podłączona do oddzielnej łapki klocka przydziałowego i powinna być zaciskana za pomocą śrubokręta. (rys. 5.3)

UWAGA! Nie podłączajcie do kontaktu uziemienia «G» (żyły żółta i/ albo żółtozielona), żyły, które znajdują się pod napięciem «L» i/ albo «N» (żyły czarna, niebieska, czerwona, zielona) - to może doprowadzić do popsucia grzejnika i/ albo elektrycznej sieci przydziałowej.



(Rys. 5.3)

G - kontakt uziemiający, L - kontakt fazowy, N - kontakt neutralny

Uwaga! Przed montażem sprawdźcie słuszność podłączenia za pomocą przyrządu pomiarowego.

Krok 4: Zamknijcie lukę systemową i wykonajcie montaż. (rys. 5.4)

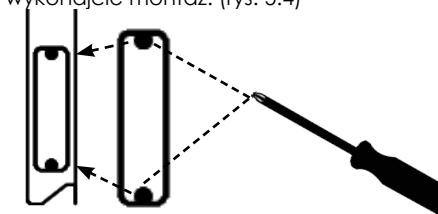

(Rys. 5.4)

Podłączanie do sieci PXXXT/PXXXG/PXXXE

Po wykonaniu montażu urządzenia, dla podłączenia do sieci modeli wyposażonych wtyczkami sieciowymi i/ albo wbudowaną cieplarką, powtórzycie punkty rozdziału «Pierwsze włączenie». Dla eksploatacji i nastrajania zaznajomcie się z rozdziałem «Nastrajanie i eksploatacja».

Nastrajanie i eksploatacja PXXX/PXXXG

Krok 1: Przystudiujcie instrukcję z eksploatacji urządzenia do którego podłączyliście grzejnik czy system ogrzewania.

Krok 2: Dotrzymujcie się punktów rozdziału «Obsługa»

Nastrajanie i eksploatacja PXXXT/CXXX

Krok1: Wstawcie wtyczkę grzejnika do gniazda sieci prądu przemiennego 220-240 W.

Krok 2: (Nie obowiązkowo) Włóżcie przycisk sieciowy na korpusie grzejnika (rys. 6.1)

Krok 3: Nastawcie na wbudowanym regulatorze temperatury mechanicznym konieczną temperaturę powietrza w pomieszczeniu. Diapazon regulacji : Antyzamarzanie - 5 - 30C. (rys. 6.2)

Pożyteczna porada

Temperatura optymalna dla pomieszczeń bytowych 20-22C. Zwiększenie czy nadmierne zmniejszenie temperatury może doprowadzić do wydatkowania ponad normę energii elektrycznej.



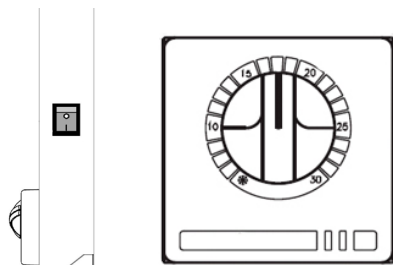

(Rys 6.1)

(Rys 6.2)

Uwaga! Nie ograniczajcie przepływu i odpływ powietrza od korpusu regulatora temperatury. Nie rozlokowujcie nadmiernie nagrzanymi przedmiotów koło korpusu regulatora temperatury.

Nastawianie i eksploatacja PXXXE

Przegląd organów zarządu PXXXE



(Rys. 7.1) Wyświetlacz

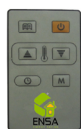

(Rys.7.1) Pilot

RT - temperatura powietrza potoczna
 SET - temperatura powietrza ustalana
 - włączenie/odłączenie grzejnika
 - rozkład nastaw grzejnika
 - nastawianie czasu/programów
 - przyciski nawigacyjne / regulacja ustawień temperatur
 - blokowanie ekranu od naciśnięć przypadkowych
 - praca tymczasowa w reżimie ręcznym
 - indykacja nagrzewania/ miganie - dosięgnięta zadana temperatura.
 - reżim ręczny regulacji pracy
 - programowanie rozkładu jednotygodniowego.

Okres1- Ranek , Okres 2 - Wyjście,
 Okres 3 - Obiad, Okres 4 - Wyjście,
 Okres 5 - Wieczór, Okres 6 - Noc
 Zasada programowania : 7 dni co tydzień:
 Typ 1: 12345/67 czy Typ 2: 5+2. Każdy typ dzieli się na 6 okresów w dniu (patrz wyżej)

Krok 1: Wstawcie wtyczkę grzejnika do gniazda sieci prądu przemiennego 220-240 W.

Krok 1A: **(nie obowiązkowo)** Włączycie przycisk sieciowy na korpusie grzejnika. (rys. 6.1)

Krok 2: Włączycie grzejnik przez naciśnięcie piktogramu

Krok3: **(nie obowiązkowo)** Naciśnijcie i wybierzcie reżim pracy: reżim ręczny/ reżim pracy rozkładu jednotygodniowego / reżim ręczny tymczasowo.

Krok 4: Ustawcie zegar. Naciśnijcie i nastawcie kolejnie: minuty > zegar > tydzień. Przedłużajcie utrzymywać 3 sekundy dla wejścia do programowania rozkładu 7-dziennego:

Po każdym parametrze naciśnijcie dla przejścia do następnego parametru i dla nawigacji czy przemiany temperatury/reżimu/czasu

Nastawienie typu tygodnia :
 Typ1: Poniedziałek-piątek > nastawienie temperatury > Okres 1 - Ranek, Okres 2 - Wyjście, Okres 3 - Obiad, Okres 4 - Wyjście, Okres 5 - Wieczór, Okres 6 - Noc (Okres 6 zgodnie tablicy1.)
 Typ 2: Sobota - niedziela>

Okres	Pn. - Pt.		Sb. - Nd.	
	Czas	Temp.	Czas	Temp.
	6:00, ranek	20 0C	6:00, wtpro	20 0C

Porada pożyteczna
 Po zakończeniu programowania i/albo nastawienia, możecie zrealizować zablokowanie/ rozblokowanie.
 Dla tego naciśnijcie i utrzymujcie dwa przyciski w ciągu 5 sekund.

Cienkie nastawienie

Uwaga! Ufajcie cienkie nastawianie tylko fachowcom i/albo uważnie poznajcie instrukcję przed wykonaniem nastawień. Wejście do rozkładu spełnia się przy jednoczesnym naciśnięciu i utrzymaniu : i . Przesławienie się między funkcjami spełnia się przy pomocy

№	Opcja	Regulacja
1	Regulacja kompensacji błędu czujnika temperatury	od-9 0C do + 9 0C
2	Czułość do przemiany temperatury	10C - 5 0C Przykład: Ustalono znaczenie 2°C, temperatura pomieszczenia 19°C, temperatura ustalona na ciepłarnie 20°C - grzejnik nie włączy się. Jak tylko temperatura pomieszczenia spadnie do 18°C - żywienie będzie podano i grzejnik włączy się, dosięgnąwszy 20°C, znów wyłączy się.
3	Typ sensora	S3 (przemiana jest zabroniona)
4	Obrona od niskich temperatur: Antyzamarzanie	5 0C-10 0C (5 0C po milczeniu). „-” odłączenie reżimu Antyzamarzanie. Przy spadku temperatury niższej ustalonego znaczenia - grzejnik zostanie uruchomiony ponownie.
5	Obrona od wysokich temperatur: Antyprzeżewanie	35 0C-70 0C (45 0C po milczeniu). „+” odłączenie reżimu Antyprzeżewanie. Przy wzroście temperatury powyżej ustalonego znaczenia - grzejnik zostanie odłączony przymusowo.
6	Blokowanie przycisków	0 - blokują się wszystkie przyciski oprócz przycisku włączenia / odłączenia 1 - blokują się wszystkie przyciski bez wyjątku
7	Żrzt dni wolnych od pracy (nie obowiązkowo)	2 wolne od pracy dni 1 dzień wolny od pracy - - skasowanie 7- dziennego programowania
8	Żrzt systemu	Utrzymujcie w ciągu 5 sekund dla potwierdzenia .
9	Nie wykorzystuje się	-
10	Nie wykorzystuje się	-

Przemiany stosują się po następnym uruchamianiu ponownym.

Podłączanie grupy do PXXXE

Te modele pozwalają podłączyć je do grupy grzejników wykorzystując specjalne nadeżę. **Uwaga! Zabrania się komutacja, co przekracza 16 (A) /220v i 10 (A) /230v.**
 Krok 1: Rozkręćcie lukę systemową.

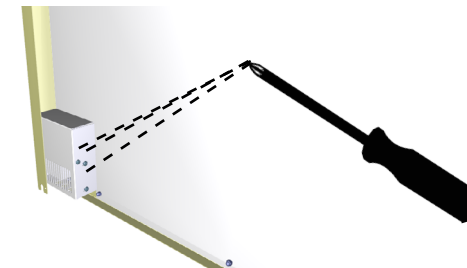

Krok 2: Zawieźdźcie druty posilające do otworów dolnych bloku systemowego.



Krok 3: Podłączycie druty do odpowiednich nadeżę. Nie więcej 8(A) na jedną parę kontaktów. **Do podłączania są dostępne kontakty № 5-6 i № 3-4.**

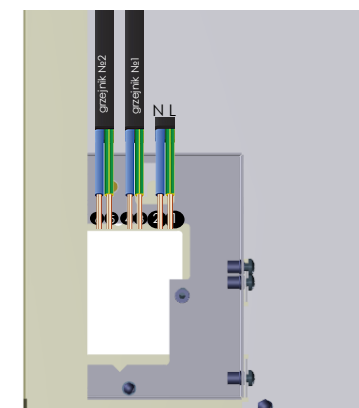

Krok 4: Sprawdźcie słuszność podłączenia i pewność fiksowania drutów. Kontrolnie zafiksujcie druty za pomocy ściągnięcia plastikowego (do kompletu nie wchodzi)
 Krok 5: Zamknijcie lukę systemową i zbałamućcie wkręty utrwalone.
 Krok 6: Rozmieściecie grzejniki na swoje miejsca podstawowe kierując się rozdziałem «Instalacja ścienna»
 Krok 7: Nastrójcie pracę grupy kierując się rozdziałem «Nastawianie i eksploatacja PXXXE»

Charakterystyki techniczne

Rozmiary montażowe

P500 / P500T / P500E / C500 (ścienny)

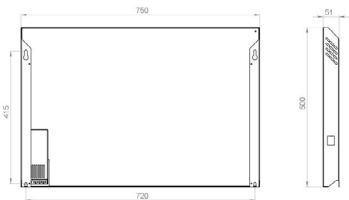

P750 / P750T / P750E / C750 (ścienny)

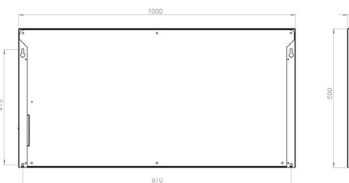

P750G

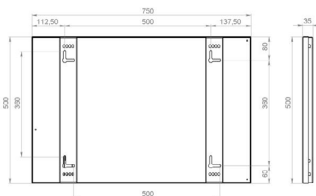

P900 / P900G / P900E

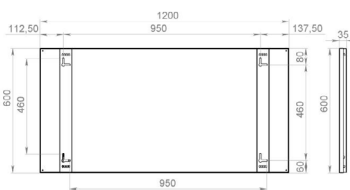

Charakterystyki

	P500	P500T	P750	P750T	P900G	P500E	P750E	C500	C750
Napięcie, V	220 (230)	220 (230)	220 (230)	220 (230)	220 (230)	220 (230)	220 (230)	220 (230)	220 (230)
Częstotliwość, Hz	50	50	50	50	50	50	50	50	50
Potęga, W	500 (550)	500 (550)	750 (800)	750 (800)	950 (1000)	500 (550)	750 (800)	500 (550)	750 (800)
Rozmiar (wys.x szer.x gł), mm	500x750x50	500x750x50	500x1000x50	500x1000x50	600x1200x35	500x750x50	500x1000x50	586x750x51	586x1000x51
Waga, kg	8	8	10	10	14	8	10	12	14
Termoreceptor	Potrzebny zewnętrzny	Wbudowana	Potrzebny zewnętrzny	Wbudowana	Potrzebny zewnętrzny	Wbudowana	Wbudowana	Wbudowana	Wbudowana
Przeznaczenie ogrzewania, m ²	up to 10	up to 10	up to 15	up to 15	up to 18	up to 10	up to 15	up to 10	up to 15
Temperatura powierzchni, °C	85 (95)	85 (95)	85 (95)	85 (95)	85 (95)	85 (95)	85 (95)	85 (95)	85 (95)
Instalacja	Ścienny	Ścienny	Ścienny	Ścienny	Ścienny Sufitowy	Ścienny	Ścienny	Ścienny Podłogowy	Ścienny Podłogowy
Korpus	Stal	Stal	Stal	Stal	Stal	Stal	Stal	Stal	Stal
Kolor	RAL9016Gloss	RAL9016Gloss	RAL9016Gloss	RAL9016Gloss	RAL9016Moir	RAL9016Gloss	RAL9016Gloss	RAL9016Gloss	RAL9016Gloss

Obsługa

- Przed oczyszczeniem i obsługą odłączyć urządzenie od sieci i przekonać się, że urządzenie ochłonięło do temperatury pokojowej.
- Dla oczyszczenia nie wolno stosować ściernych czyszczących środków i dostosowania.
- Dla oczyszczenia powierzchni należy stosować miękką wilgotną tkaninę.
- Wydała się z pomocy odkurzacza z miękką nasadką albo specjalną szczotką dla kurzu.
- Grzejnik nie wymaga obsługi specjalnej.

- Nie przeprowadzać podłączania urządzenia, gdy urządzenie jest włączone do gniazda.
- Nie przeprowadzać podłączania nie mającej odpowiedniej kwalifikacji, również nie uciążliwie podłączanie osobom nie mającym odpowiedniej kwalifikacji.
- Przy podłączaniu, sprawdźcie słuszność podłączenia drutów za kolorami (Musi odpowiadać: Regułom zagospodarowania urządzeń elektrycznych)
- Nie dopuszczajcie trafienia drutu N czy L do kontaktu G
- Dla podłączania jednego grzejnika, nie wykorzystajcie drut przecięciem minie 0,75mm.

W razie potrzeby łączenia grzejników do grupy albo podłączania do zewnętrznego nastawnika drucianego należy się skorzystać schematem

Poszukiwanie uszkodzeń

Uszkodzenie	Jak usunąć?
Grzejnik nie nagrzewa się	Należy się przekonać, że wtyczka jest wstawiona do gniazda i gniazdo znajduje się pod napięciem.
Grzejnik nagrzewa się za mało	Grzanie zależy od napięcia w sieci i może być wyższym albo niższym od normy. Odwołajcie się do fachowca dla wymiaru napięcia w sieci bytowej.
Grzejnik nie ogrzewa pomieszczenie	Należy sprawdzić izolację ścian, uszczelnienie okienne i drzwiowe. Przewietrzając pomieszczenie, nie zostawiajcie okno otwartym na długotrwały czas.
Inne usterki	Odwołajcie się do organizacji upoważnionej producentem.

Certyfikacja i standardy

Produkcja jest certyfikowana przez organy upoważnione certyfikacji na terytorium krajów, mających stosunki do wskazanych standardów i rodzajów certyfikacji.



CE DECLARATION OF CONFORMITY

This product complies with the requirements of the following instructions:
 Low Voltage Directive (LVD): 2006/95/EC
 Labelling Directive CE: 93/68/EEC. The instructions above indicate that ENSA Infrared heaters comply with the following standards:
 EN60335-2-30:2003 + A1:2004 + A2:2007
 EN60335-1:2002 + A1:2004 + A11:04 + A12:06 + A2:06
 EN50366:2003 + A1:2006
 Deklaracja odpowiedzialności standardom:
 GOCT P 52161.2.30-2007
 GOCT P 51317.3.2-2006(p6,7)
 GOCT P 51317.3.3-2008
 GOCT P 50460-92
 CISPR 14-1
 ACTY IEC 60335-1:2004
 ACTY IEC 60335-2-30:2004
 GOCT 14254
 Seryjna produkcja jest zgodna:
 TY V 29.7-36531392-001:2010

Reguły utylizacji

Uwaga! Materiały do pakowania podporządkowują się włómnemu przerobowi!

Opakowywanie i materiały do pakowania powinny być utylizowane zgodnie z regułami utylizacji odpowiednich materiałów. Przed wysyłką do utylizacji, odpady należy rozsortować. Po zakończeniu terminu służby grzejnika, on powinien utylizować się odpowiednio norm i reguł, co działają na terytorium gdzie planuje się utylizacja. Dla zapoznania się z regułami, normami i sposobami utylizacji różnych materiałów odwołajcie się do najbliższego centrum utylizacji



Warunki gwarancyjne

Termin gwarancyjny na grzejnik składa 24 miesiące. Termin gwarancyjny może być powiększony pod warunkiem nabycia rozszerzonej gwarancji i/albo rozszerzonego serwisu. Po dodatkowej informacji odwołajcie się do punktów sprzedaży. W razie ujawnienia uszkodzeń albo defektów z winy producenta, zobowiązania po usunięciu uszkodzeń kładą się na producenta albo osobę upoważnioną przez producenta. W tym wypadku odwołajcie się do sprzedawcy albo do punktu sprzedaży. W razie ujawnienia defektów po ustawieniu z winy organizacji montażowej, odpowiedzialność za defekt kładzie się na organizację montażową. W tym wypadku odwołajcie się do przedstawiciela organizacji montażowej. Producent i osoby upoważnione przez producenta nie ponoszą odpowiedzialność za wybór który poddawał się działaniu trzecich osób. Producent ma prawo polepszyć wyrób, jego charakterystyki, technologii, właściwości i fundatorstwo bez dodatkowych zawiadomień konsumenta i zobowiązań po odnowie/poprawie przedtem wypuszczonych/nabytych wyrobów.

Gwarancja nie nadaje się, jeśli/u wypadku :

Uszkodzony/jest nieobecny gwarancyjny talon i stiker markowany ze wskazaniem numeru seryjnego. Użyte wyrobu nie zgodnie z przeznaczeniem, przedludni wyrobu, nieprawidłowy montaż i eksploatacja. Obrażenia mechaniczne wyrobu (pęknięcia, wgnięcia) działania ściernych substancji i materiałów, substancji chemicznych, pary, nadmiernych temperatur, lokalnych przegrzewań (w śledztwie czego urządzenie wyszło z ustroju) Remont, instalacje, przemiana właściwości i charakterystyki przez nie upoważnionych na to osób i organizacji. Klęski żywiołowe i zjawiska : pożary, powodzi, huragany i inne zjawiska nie znajdujące się pod kontrolą. Niepoprawne podłączanie do sieci, a tak samo wywołane tym uszkodzenia sieci. Obrażenia i defektów powstałych w skutku trafienia robactw, domowych zwierząt i innych postronnych przedmiotów i organizmów. Próby ujawnienia / modyfikacji / popraw / kompletowania. Naruszenie warunków przechowywania i transportowania przydatnych dla tego rodzaju wyrobów (cioty, przetrzyty, nadmierna wilgoć i agresywne środowisko, drastyczny spadek temperatur, krytyczne wysokie i niskie temperatury) Do zniszczenia przyrodniczego są doprowadzone części, które są skłonne do takiego zniszczenia i mają termin służby mniejszy terminu służby grzejnika (umocnienia, rączki, opory, drut żywienia)

Gwarancja nie rozprzestrzenia się na:
 Obsługę okresową i oczyszczenie
 Pojednanie z postronnym sprzętem, adaptacją, odnową.

Warunki obsługi gwarancyjnej:
 Gwarancja rozprzestrzenia się na defekty produkcyjne i konstrukcyjne przeszkadzające eksploatację urządzenia. Pod gwarancyjną obsługą rozumie się podjęcie naprawczych prac albo zamiana wadliwych części przez producenta, osobę upoważnioną przez producenta albo przez organizację upoważnioną przez producenta. Remont gwarancyjny wyrobu powinien być dokonany w terminie nie więcej 45 (czterdziestu pięciu) dni z momentu rejestracji defektu producentem, przez osobę upoważnioną przez producenta albo przez organizację upoważnioną przez producenta. W razie oczywistego odchylenia od ustalonych terminów usunięcia defektu, strony mogą zawrzeć dodatkową umowę o przedłużeniu terminu remontu. Inne terminy i warunki reglamentują się prawem «O obronie praw konsumenta». Producent ponosi odpowiedzialność za odremontowany wyrób i jest zobowiązany wykonywać zobowiązania gwarancyjne które dotyczą odremontowanego wyrobu. Producent nie niesie odpowiedzialności za stratę naniesioną wyrobem.

TALON GWARANCYJNY

Przy kupnie wyrobu, przekonacie się, że sprzedany towar jest sprawny, w całości skompletowany, nie ma obrażeń, gwarancyjny talon jest wypełniony poprawnie.

Talon gwarancyjny jest potwierdzeniem nieobecności defektów, obrażeń kupionego przez Państwa grzejnika i zabezpiecza prawo do bezpłatnego remontu gwarancyjnego w ciągu całego terminu gwarancyjnego. Niepoprawne wypełnienie talonu, odmowa od okazywania talonu zdejmowanie z wyrobu stikera gwarancyjnego, a tak samo wypadki opisane w rozdziale «Warunki gwarancyjne» przyprowadzają do odmowy od remontu gwarancyjnego.

Model: P500 P500T P500E C500
P750 P750T P750E C750 Wyprodukowano:
P900 P900T P900E P900G

Numer seryjny:

Sprzedawca:

Data sprzedaży : ____ / ____ /201 ____

Z warunkami bezpłatnego serwisu gwarancyjnego jestem zaznajomiony, pretensji do towaru, wyglądu zewnętrznego, koloru, charakterystyk nie ma.

Podpis nabywcy

Sztampa
sprzedawcy

NOTATKI O REMONCIE



Model

Seryjny №

Sprzedawca
Imię,
nazwisko klienta

Telefon klienta

Adres klienta

Defekt

Data przyjęcia ____ / ____ /201 ____



Model

Seryjny №

Sprzedawca
Imię,
nazwisko klienta

Telefon klienta

Adres klienta

Defekt

Data przyjęcia ____ / ____ /201 ____



Model

Seryjny №

Sprzedawca
Imię,
nazwisko klienta

Telefon klienta

Adres klienta

Defekt

Data przyjęcia ____ / ____ /201 ____