

Die Highlights

- 180° drehbare Kabine
- Top Übersicht
- 136 PS Leistung
- kleinster Wenderadius
- höchste Nutzlast
- vielseitig einsetzbar

180° drehbare Kabine:
Höchste Sicherheit für Fahrer und Baustellenpersonal.



Der Menzi Raddumper 65rd

Ein Dumper ist, was wir aus ihm machen. Der Menzi Raddumper 65rd.

Die Menzi Raddumper aus eigener Konstruktion und Produktion verfügen über enorm höhere Motorleistungen als alle anderen mit gleicher Nutzlast. Bei den Schweizer Qualitätsprodukten ist insbesondere beim Fahren die überlegene Leistung spürbar. Die Motoren der Raddumper entsprechen den gültigen Abgasnormen und sind bereits gerüstet für künftige Vorschriften.

Komfortkabine: 180° drehbar

Nur beim neuen Menzi Raddumper 65rd kann die Kabine gedreht werden. Ein Plus für den Fahrer in Sachen Sicherheit, Übersicht und Komfort.

Powerline? Selbstverständlich!

Neben der herkömmlichen Dumperaufgabe geht der neue Menzi Raddumper jetzt in den Winterdienst: mit dem Anbau eines Schneepfluges fiebern Sie dem nächsten Winter bereits heute freudig entgegen.

Hydraulik

Dank dem intelligenten Pumpenmanagement wird die Motorleistung und Drehzahl laufend dem Bedarf angepasst. So können Leerfahrten mit nur 1700 min⁻¹ durchgeführt werden was zusätzlich Kraftstoff spart. Optional stehen bis zu fünf doppelt wirkende Hydraulikanschlüsse und ein Hubwerk mit Schwingungstilgung und Geräteentlastung zur Verfügung. Die optionale Powerline für leistungshungriges Zubehör ist ebenfalls intelligent vernetzt.

Kraftvolle 136 PS

Wenn Power, dann richtig! Vollbeladen kommen die Stärken des Menzi Raddumpers 65rd erst recht zum Vorschein. Der hydrostatische Antriebsmotor mit grossem Schluckvolumen ist direkt im Antriebsstrang integriert. Dadurch wird ein sehr präzises und geräuscharmes Fahren ermöglicht. Das Selbstsperrdifferential sorgt auch

im Geländeeinsatz für eine optimale Traktion. Achsen mit je sechs Tonnen Tragkraft sowie hohe Antriebsmomente zeichnen den kraftvollen Antrieb aus.

Lenkung und Pendelgelenk

Die Lenkung wird über zwei doppelt wirkende Hydraulikzylinder betätigt. Die Kolbenstangen der Lenkzylinder sind geschützt im Chassis integriert. Durch das grosse und robuste Pendelgelenk werden Bodenunebenheiten ausgeglichen. Sämtliche Gelenkteile sind mit hochwertigen Kugelgelenkaugen ausgestattet.

Dreh-/ Kippmechanismus & Mulde

Über den gross dimensionierten Kugeldrehkranz lässt sich die Kippmulde +/- 90° drehen. Der Verriegelungsmechanismus sichert die Mulde beim Laden und Fahren.



Technische Daten und Specials des Menzi Raddumpers 65rd.

Motor

Deutz Turbodiesel	3.6 Liter 4-Zylinder
Motorleistung	100 kW (136 PS)
max. Drehmoment	500 Nm @ 1600 min ⁻¹
Motordrehzahl	2300 min ⁻¹
Alternator	12 V / 55 A / 660 W
Abgasnorm	EU Stage IV / US Tier 4 final
Abgasbehandlung	AdBlue / Partikelfilter
Serviceintervall	500 Stunden
Kühlsystem	gross dimensioniert, geregelt
Kraftstofftank	105 Liter
AdBlue-Tank	10 Liter

Hydraulik

Fahrpumpe	207 l/min / 400 bar
Optionale Fahrpumpe (Powerline)	42 l/min / 300 bar
Arbeitspumpe	65 l/min / 200 bar
Zusatzanschlüsse (optional)	bis 5x doppelwirkend
Hubwerksfunktionen (optional)	Schwimmstellung Entlastung Schwingungstilgung
Hydrauliktank	73 Liter



Optionale Powerline für den Anschluss von leistungshungrigem Zubehör



Robustes Zentralgelenk mit Knickwinkel +/- 35° und Pendelwinkel +/- 12°

Fahrtrieb

Antrieb	automotiv, 2-stufig, hydrostatisch
Geschwindigkeit	30 km/h
Zugkraft maximal	53 kN
Fahrmanagement	elektronisch
Antriebsräder	MT636 18-19.5 GL073A 335/80R20

Wendekreis

Bereifung	18-19.5	335/180-R20
aussen	4755 mm	4755 mm
innen	2460 mm	2577 mm

Technische Daten

Nutzlast	6300 kg
Eigengewicht	6000 kg
Gesamtgewicht	12300 kg
Geschwindigkeit max.	30 km/h
Muldeninhalt gehäuft	3650 l
Muldeninhalt gestrichen	2750 l
Muldeninhalt Wassermass	1860 l
Anhängelast ungebremst	1500 kg

Anbaugeräte

Schneepflug
Astschere
Mulcher



Der Verriegelungsmechanismus sichert die Mulde beim Laden und Fahren.

Serieausstattung und nützliche Optionen

geräumiges, ergonomisches Cockpit	+
180° drehbare Kabine	+
vier Aufstiege	+
ROPS und FOPS geprüft	+
Stahlrahmen mit Frontscheibe	+
vibrations- und geräuscharme Kabine mit Vollverglasung	o
leistungsstarke Heizung / Klimaanlage	o
Radio inkl. 2 Boxen	o
Kabine kippbar mit Handpumpe	+
Beifahrersitz	o
Rückfahrkamera	o
mechanisch gefederter Fahrersitz	+
pneumatisch gefederter Fahrersitz	o
Sitzheizung	o
ergonomischer Joystick	+
Pollen- und Umluftfilter	o
sechs LED-Arbeitscheinwerfer	+
Ferndiagnose	o
biologisch abbaubares Hydrauliköl	o
Anbauplatte VSS B	o
Powerline (hydr. Zusatzpumpe)	o
Rundumkennleuchte	o
Strassenzulassung	o
Anhängekupplung	o
Anhängersteckdose	o
Sonderlackierung	o
3-Seitenkipper	o

+ seriemässig o optional

Abmessungen

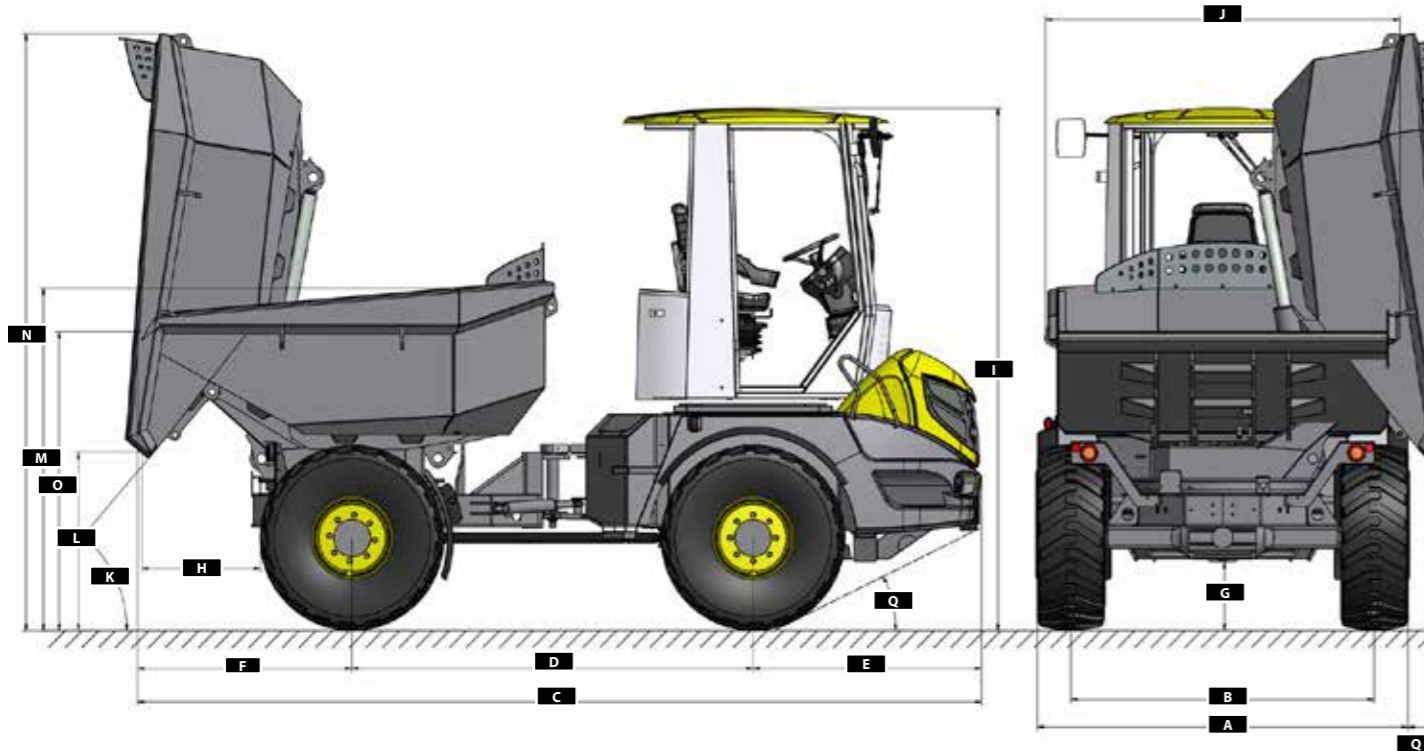

Bereifung			18-19.5	335/80-R20
A	Breite Fahrzeug	mm	2265	2025
B	Spurbreite	mm	1810	1690
C	Länge Fahrzeug	mm	5053	5053
D	Radstand	mm	2400	2400
E	Überhang vorne	mm	1367	1367
F	Überhang hinten	mm	1285	1285
G	Bodenfreiheit	mm	381	361
H	Distanz Rad / Ausschüttkante vorne	mm	712	737
I	Fahrzeughöhe	mm	3091	3065
J	Muldenbreite	mm	2109	2109
K	max. Kippwinkel Mulde	Grad	50	50
L	Ausschütthöhe	mm	1054	1030
M	Ladekante seitlich	mm	2028	2004
N	Mulde gekippt - max. Höhe	mm	3537	3512
O	Einsichthöhe in Mulde (von hinten)	mm	1768	1743
P	Distanz Rad / Ausschüttkante seitlich	mm	125	245
Q	Böschungswinkel	Grad	26	25

Masse variieren je nach Bereifung/Werkzeug. Technische Änderungen vorbehalten / 0119



