

МІКРОХВИЛЬОВА ПІЧ

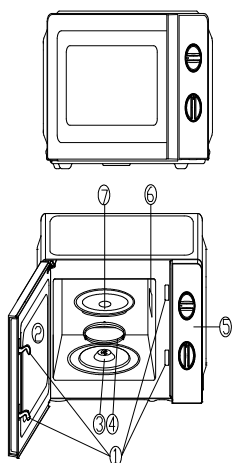

Модель: MW 20 H3 (WH)

Інструкція користувача

Будь ласка, уважно ознайомтесь з цією інструкцією перед установленням і експлуатацією печі.

ЗАСТЕРЕЖЕННЯ ЩОДО УНИКНЕННЯ МОЖЛИВОГО ВПЛИВУ НАДМІРНОЇ МІКРОХВИЛЬНОЇ ЕНЕРГІЇ

1. Уникайте використовувати цю піч з відкритими дверцятами, оскільки використання її з відкритими дверцятами може призвести до шкідливого впливу мікрохвильової енергії. Важливо не вимикати або втручатись у запобіжне блокування.
2. Не розміщуйте будь-яких предметів між передньою панеллю печі і дверцятами, а також не дозволяйте утворення бруду або залишків очищувача на ущільнюючих поверхнях.
3. У разі пошкодження не використовуйте піч. Дуже важливо зачиняти дверцята печі належним чином і приділяти увагу відсутності будь-яких пошкоджень:
 - а) Дверцят (у тому числі будь-яких викривлень),
 - б) Петель і засувки (зламаних або ослаблених)
 - в) Ущільнень дверцят і ущільнюючих поверхонь
4. Крім кваліфікованих працівників, жодна особа не повинна проводити будь-які налаштування і ремонт печі.

ЗМІСТ

<i>ЗАСТЕРЕЖЕННЯ ЩОДО УНИКНЕННЯ МОЖЛИВОГО ВПЛИВУ НАДМІРНОЇ МІКРОХВИЛЬНОЇ ЕНЕРГІЇ</i>	1
ІНСТРУКЦІЯ З ТЕХНІКИ БЕЗПЕКИ.....	2
ТЕХНІЧНІ ХАРАКТЕРИСТИКИ.....	4
УСТАНОВЛЕННЯ.....	4
РАДІОПЕРЕШКОДИ.....	5
СПОСОБИ ПРИГОТУВАННЯ ЇЖІ.....	5
ІНСТРУКЦІЯ ДЛЯ ЗАЗЕМЛЕННЯ.....	5
ПЕРЕД ВИКЛИКОМ СПЕЦІАЛІСТА З ОБСЛУГОВУВАННЯ.....	6
ВКАЗІВКИ ЩОДО КУХОННОГО ПОСУДУ.....	6
НАЙМЕНУВАННЯ ЧАСТИН.....	7
ПАНЕЛЬ УПРАВЛІННЯ.....	8
Ручка налаштування потужності /дії.....	8
Ручка таймера.....	8
Приготування їжі в мікрохвильовій печі.....	8
ЕКСПЛУАТАЦІЯ.....	9
ОЧИЩЕННЯ І ДОГЛЯД.....	9

ІНСТРУКЦІЯ З ТЕХНІКИ БЕЗПЕКИ

Використовуючи електроприлади, слід дотримуватися основних заходів техніки безпеки, у тому числі:

УВАГА! - Щоб зменшити ризик опіків, ураження електричним струмом, пожежі, травмування людей або надмірної енергії мікрохвиль:

1. Перед використанням приладу ознайомтесь з усіма інструкціями і зберігайте їх для подальшого використання.
2. Використовуйте цей прилад лише за призначенням, описаним в інструкції. Не використовуйте агресивні хімікати або пари в цьому приладі. Цей тип печі спеціально розроблений для нагрівання, готування або сухої їжі. Вона не призначена для промислового або лабораторного використання.
3. Не використовуйте піч, коли вона порожня.
4. Не використовуйте цей прилад у разі пошкодження його шнура або штепселя, у разі його роботи не належним чином або його пошкодження чи падіння. Якщо шнур живлення пошкоджений, його має замінити завод-виробник або його сервісний агент чи кваліфікована особа, щоб уникнути небезпеки.
5. **УВАГА!** - Дозволяйте дітям користуватися піччю без нагляду лише за наявності належних інструкцій, щоб дитина могла безпечно використовувати піч і розуміти небезпеку неправильного використання.
6. Для того, щоб знизити ризик пожежі в камері печі:
 - Під час нагрівання їжі в пластиковому або паперовому посуді, регулярно перевіряйте піч на можливість займання.
 - Видаліть дротяні закрутки з паперових або пластикових пакетів, перш ніж помістити пакет у піч.
 - При виникненні диму вимкніть або від'єднайте прилад і тримайте дверцята закритими, щоб заглушити полум'я.
 - Не використовуйте камеру для цілей зберігання. Не залишайте вироби з паперу, посуд для приготування їжі або їжу у камері, коли вони не використовуються.
 - Мікрохвильова піч призначена для нагрівання продуктів харчування та напоїв. Сушіння одягу і нагрівання утеплюючих прокладок, капців, губок, вологої тканини і подібних речей може призвести до ризику травмування, займання або пожежі.
7. **УВАГА!** - Рідину або іншу їжу не можна нагрівати в герметичних контейнерах, оскільки вони можуть вибухнути.
8. Підігрівання напою у мікрохвильовій печі може призвести до затримки кипіння і

розбризування, тому під час роботи з контейнером необхідно дотримуватися обережності.

9. Уникайте смажити їжу в камері. Гаряча олія може пошкодити деталі і посуд, а також призвести до опіків шкіри.
10. Не слід нагрівати в мікрохвильовій печі яйця в шкаралупі і цілі яйця, зварені круто, оскільки вони можуть вибухнути навіть після закінчення нагрівання мікрохвильової печі.
11. Перед приготуванням продуктів з товстою шкіркою, таких як картопля, цілі кабачки, яблука і каштани, проколюйте її
12. Вміст пляшечок для годування немовлят і дитячих банок слід перемішувати або ретельно струшувати пляшечки, а температуру їжі слід перевіряти перед годуванням, щоб уникнути опіків.
13. Кухонний посуд може нагріватися через тепло, що передається від нагрітої їжі. Для гарячого посуду можуть знадобитися кухонні рукавички.
14. Потрібно перевірити посуд, щоб переконатися, що він придатний для використання в мікрохвильовій печі
15. **УВАГА!** - Окрім підготовленої особи, виконувати будь-яку роботу з обслуговуванням або ремонтом, які передбачають видалення будь-якого покриття, що захищає від впливу мікрохвильової енергії, небезпечно.
16. Мікрохвильова піч відповідає стандарту EN 55011/CISPR 11, згідно з яким вона відноситься до класифікації Класу В групи 2. Обладнання групи 2: група 2 містить все обладнання ICM RF, в якому свідомо генерується і використовується радіочастотна енергія в діапазоні частот від 9 кГц до 400 ГГц або використовується лише в місцевих умовах, у вигляді електромагнітного випромінювання, індуктивного і/або ємнісного зв'язку, для обробки матеріалу з метою інспекції/аналізу або для передачі електромагнітної енергії. Обладнання класу В є обладнанням, придатним для використання в місцях проживання в житлових приміщеннях і в закладах, безпосередньо підключених до електромережі низької напруги, яка подається в будівлях, що використовуються для побутових цілей.
17. Цей прилад не призначений для використання особами (включаючи дітей) зі зниженими фізичними, сенсорними або розумовими можливостями, або які не мають досвіду і знань, якщо їм не забезпечили нагляд або вказівки для використання приладу особою, відповідальною за їх безпеку
18. Діти повинні перебувати під наглядом, щоб не дозволяти їм гратися з приладом.
19. Мікрохвильова піч використовується тільки окремо
20. **УВАГА!** - Не встановлюйте піч на велику кухонну плиту або інший прилад, що виробляє тепло. У разі пошкодження печі у випадку такого встановлення гарантію може бути скасовано
21. Мікрохвильову піч не можна розміщувати у шафі.
22. Під час роботи приладу дверцята або зовнішня поверхня можуть нагріватися.

23. **УВАГА!** - Під час використання доступні частини печі можуть нагріватися. Тримайте маленьких дітей на відстані від них.
24. Під час використання прилад дуже нагрівається. Необхідно не торкатися нагрівальних елементів усередині печі, кухонної плити і печі.
25. Під час роботи приладу температура доступних поверхонь може бути високою
26. Прилад повинен бути установлений навпроти стіни
27. Прилад не повинен використовуватися дітьми або особами з обмеженими фізичними, сенсорними або розумовими можливостями, або які не мають досвіду і знань, якщо їм не забезпечили відповідні нагляд або вказівки.
28. **УВАГА!** – У разі пошкодження дверцят або ущільнення дверцят піч не повинна використовуватись до моменту усунення пошкодження компетентною особою.
29. В інструкції зазначається, що прилади не призначені для експлуатації за допомогою зовнішнього таймера або окремої системи дистанційного керування.
30. Мікрохвильова піч призначена тільки для домашнього, а не для комерційного використання.
31. У жодному разі не видаляйте прокладку для підтримання потрібної відстані у задній частині або з боків, оскільки вона забезпечує мінімальну відстань від стіни для циркуляції повітря.
32. Будь ласка, зафіксуйте поворотний диск перед переміщенням приладу для того, щоб уникнути пошкоджень.
33. **УВАГА!** -- Ремонтвання або обслуговування приладу будь-якою особою, за винятком спеціаліста, є небезпечним, оскільки за цих обставин необхідно видалити кришку, яка забезпечує захист від мікрохвильового випромінювання. Це стосується також заміни шнура живлення або освітлення. У цих випадках відвезіть прилад до нашого сервісного центру.
34. Мікрохвильова піч призначена тільки для розморожування, приготування їжі і обробки їжі паром.
35. У разі видалення будь-якої підігрітої їжі використовуйте рукавички
36. Увага! Пара вийде під час відкриття кришок або обгортання фольгою.
37. Цей прилад може використовуватися дітьми віком від 8 років і старше, а також особами зі зменшеними фізичними, сенсорними або розумовими можливостями, або які не мають досвіду і знань, якщо їм забезпечити нагляд або вказівки для використання приладу безпечним способом, і вони зрозуміли відповідну безпеку. Діти не повинні гратися з приладом. Очищення і обслуговування користувача не повинні здійснюватися дітьми, якщо вони не досягли 8 років і не знаходяться під наглядом.
38. При виникненні диму вимкніть або від'єднайте прилад від електромережі і тримайте дверцята закритими, щоб заглушити полум'я.

ТЕХНІЧНІ ХАРАКТЕРИСТИКИ

Споживання енергії:	230 В/50 Гц, 1100 Вт(мікрохвильова піч)
Вихідна номінальна потужність мікрохвильової:	700 Вт
Робоча частота:	2450 МГц
Зовнішні розміри	243 мм (В) × 446 мм (Ш) × 340 мм (Г)
Розміри камери печі:	202 мм (В) × 301 мм (Ш) × 311 мм (Г)
Місткість печі	Компакт 20 літрів
Вага-нетто:	Прибл. 9.4 кг

УСТАНОВЛЕННЯ

1. Переконайтеся, що всі пакувальні матеріали видалені з внутрішньої сторони дверцят.
2. **УВАГА!** - Перевірте наявність пошкоджень у печі, наприклад, зміщених або зігнутих дверцят, пошкоджених ущільнень дверцят і ущільнюючих поверхонь, зламаних або нещільних петель дверцят і засувок і вм'ятин всередині камері або на дверцятах. У разі будь-якого пошкодження не використовуйте піч і зверніться до кваліфікованого сервісного персоналу.
3. Цю мікрохвильову піч необхідно розміщувати на рівній, стійкій поверхні, що може витримувати вагу і найважчу їжу, яку можна приготувати у печі.
4. Не розміщуйте піч у місцях, де виробляється тепло, утворюється сирість або висока волога чи поблизу горючих матеріалів.
5. Для того, щоб піч працювала належним чином, необхідно забезпечити достатній потік повітря. Слід забезпечити 20 см простору над піччю, 10 см ззаду і 5 см з обох сторін. Не дозволяйте закривати і не блокуйте жодних отворів на приладі. Не видаляйте ніжки для печі.
6. Не використовуйте піч без скляного лотка, опори ролика і валу, розташованих у відповідних положеннях.
7. Переконайтесь, що шнур живлення не пошкоджений і не прокладається під піччю або над будь-якою гарячою або гострою поверхнею.
8. Розетка повинна бути легкодоступною, щоб забезпечити можливість її від'єднання у випадку аварійної ситуації.
9. Не використовуйте піч за межами приміщення

РАДІОПЕРЕШКОДИ

Робота мікрохвильової печі може спричинити перешкоди для радіо, телевізора або подібного

обладнання. У разі виникнення перешкод вони можуть бути зменшені або усунені шляхом застосування таких заходів:

1. Очистіть дверцята і ущільнюючі поверхні печі.
2. Переорієнтуйте приймальну антену радіо чи телебачення.
3. Змініть розміщення мікрохвильової печі відносно приймача
4. Перемістіть мікрохвильову піч подалі від приймача

Приєднайте мікрохвильову піч до іншої розетки, щоб мікрохвильова піч і приймач знаходилися у різних електричних схемах.

СПОСОБИ ПРИГОТУВАННЯ ЇЖІ

1. Ретельно розташуйте їжу. Розмістіть найтовстіші ділянки в напрямку назовні посуду.
2. Спостерігайте за часом приготування. Готуйте протягом найменшого зазначеного часу і додайте більше, якщо потрібно. Пережарена їжа може спричинити дим або займання.
3. Накривайте їжу під час її приготування. Кришка запобігає розбризкуванню і сприяє рівномірному готуванню їжі.
4. Перевертайте їжу один раз під час приготування її у мікрохвильовій печі, щоб прискорити приготування таких продуктів, як курка і гамбургери. Великі шматки, наприклад, печеня, потрібно перевернути хоча б один раз.
5. Змініть розташування їжі, наприклад, фрикадельки, після того, як мине половину часу їх приготування, як зверху вниз, так і від центру посуду назовні.

ІНСТРУКЦІЯ ДЛЯ ЗАЗЕМЛЕННЯ

Цей прилад повинен бути заземлений. Ця піч обладнана шнуром із заземлюючим проводом і заземлюючою вилкою. Вона повинна бути приєднана до розетки, яка належним чином установлена і заземлена. У разі електричного короткого замикання заземлення зменшує ризик ураження електричним струмом, забезпечуючи провід для відведення електричного струму. Рекомендується встановлювати окремий контур, який обслуговує тільки піч. Використання високої напруги є небезпечним і може призвести до пожежі або іншої аварії, що призведе до пошкодження печі.

УВАГА! - Неправильне використання вилки з заземленням може призвести до ризику ураження електричним струмом.

Примітка:

1. Якщо у вас виникли питання щодо заземлення або інструкцій про електрообладнання, зверніться до кваліфікованого електрика або сервісного персоналу.
2. Жоден виробник або агент не несе жодної відповідальності за пошкодження печі або травми внаслідок недотримання процедур електричного приєднання.

У цьому кабелі проводи позначені кольором відповідно до такого коду:

Зелений і Жовтий = ЗАЗЕМЛЕННЯ

Синій = НЕЙТРАЛЬНИЙ

Коричневий = ПІД СТРУМОМ

ПЕРЕД ВИКЛИКОМ СПЕЦІАЛІСТА З ОБСЛУГОВУВАННЯ

Перед зверненням до служби обслуговування перевірте кожен із нижченаведених пунктів:

- Переконайтеся, що піч приєднана належним чином. Якщо ні, від'єднайте вилку з розетки, зачекайте 10 секунд і приєднайте її знову.
- Перевірте перегорання плавкого запобіжника схеми або відключеного головного автоматичного вимикача. Якщо здається, що вони працюють належним чином, перевірте розетку за допомогою іншого приладу.
- Перевірте правильність програмування панелі управління і встановлення таймера.
- Переконайтеся, що дверцята надійно закриті, застосувавши систему замків дверцят. Якщо дверцята не закриті належним чином, мікрохвильова енергія не проникатиме всередину.

ЯКЩО ЖОДЕН З ВИЩЕНАВЕДЕНИХ ЗАХОДІВ НЕ УСУВАЄ ПРОБЛЕМУ, ЗВЕРНІТЬСЯ ДО КВАЛІФІКОВАНОГО ТЕХНІЧНОГО СПЕЦІАЛІСТА. НЕ НАМАГАЙТЕСЯ НАЛАШТОВУВАТИ АБО РЕМОНТУВАТИ ПІЧ ВЛАСНОРУЧНО.

ВКАЗІВКИ ЩОДО КУХОННОГО ПОСУДУ

1. Не можна розміщувати металеві предмети у мікрохвильовій печі. Використовуйте тільки посуд, який призначений для використання в мікрохвильових печах. Використання металевих контейнерів для харчових продуктів та напоїв не допускається під час приготування їжі у мікрохвильовій печі. Якщо виробник визначає розмір і форму металевих контейнерів, придатних для приготування мікрохвильової печі, ця вимога не застосовується.
2. Не можна розміщувати металеві предмети у мікрохвильовій печі, тому не слід використовувати металевий посуд або посуд з металевою обробкою.
3. Не використовуйте перероблені паперові вироби під час приготування їжі у мікрохвильовій печі, оскільки вони можуть містити невеликі фрагменти металів, які можуть викликати іскри і/або пожежу.
4. Рекомендується використовувати круглий/овальний посуд, а не квадратний/довгастий, оскільки в кутах їжа має тенденцію до занадто великої теплової обробки.
5. Для запобігання занадто великої теплової обробки відкритих ділянок можна використовувати вузькі смужки з алюмінієвої фольги. Але будьте обережні, не

використовуйте занадто багато смужок і зберігайте відстань між фольгою і камерою в 1 дюйм (2,54 см).

Нижче наведено загальні вказівки, які допоможуть вам вибрати правильний посуд

Кухонний посуд	Приготування їжі в мікрохвильовій печі
Із термостійкого скла	Так
Не із термостійкого скла	Ні
Термостійка кераміка	Так
Безпечний пластиковий посуд для мікрохвильової печі	Так
Паперові рушники	Так
Металевий лоток	Ні
Металева підставка	Ні
Алюмінієва фольга і контейнери із фольги	Ні

НАЙМЕНУВАННЯ ЧАСТИН

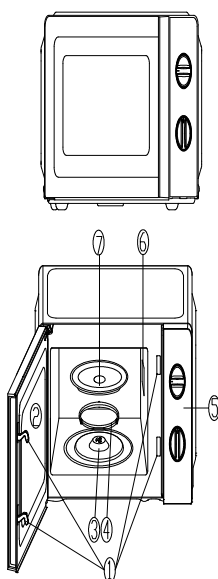

1. Система блокування дверцят
2. Вікно печі
3. Вал
4. Кільце валиків
5. Панель управління
6. Хвилевід (Будь-ласка, не видаляйте пластинку слюди, що покриває хвилевід)
7. Лоток із скла

ПАНЕЛЬ УПРАВЛІННЯ

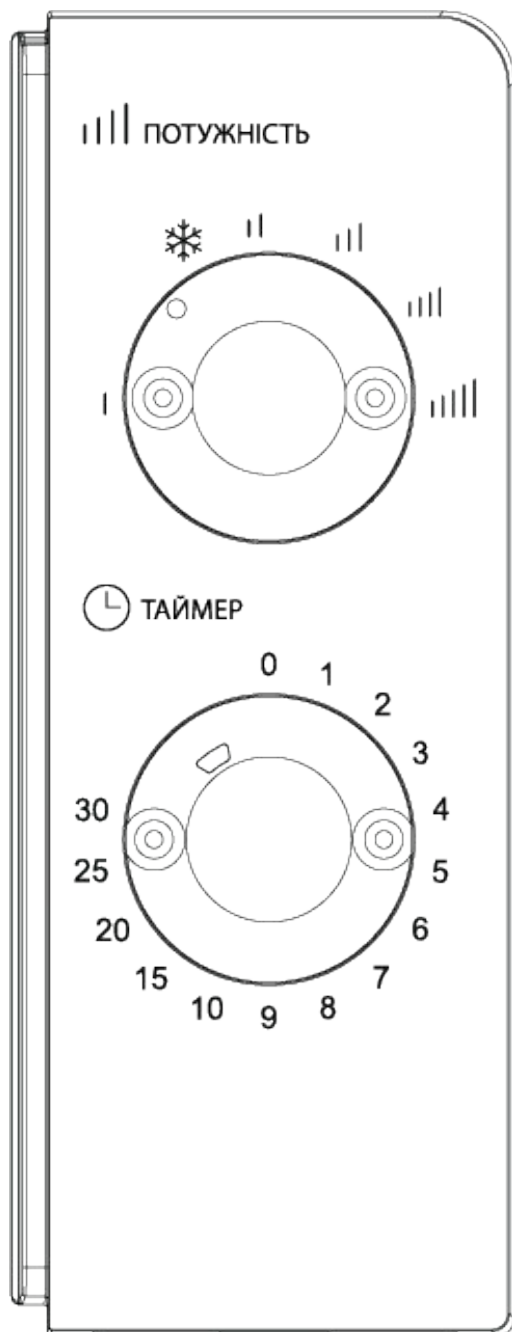

Панель управління має дві функції управління. Одну з них виконує ручка таймера, а другу ручка потужності

РУЧКА НАЛАШТУВАННЯ

ПОТУЖНОСТІ /ДІЇ

Використовуйте цю ручку управління для вибору рівня потужності приготування. Це перший крок до початку приготування

РУЧКА ТАЙМЕРА

За допомогою цієї ручки здійснюються візуальні налаштування часу при легкому повороті великого пальця, щоб вибрати бажаний час приготування тривалістю до 30 хвилин для сеансу приготування.

ПРИГОТУВАННЯ ЇЖІ В

МІКРОХВИЛЬОВІЙ ПЕЧІ

Для фактичного приготування у мікрохвильовій печі існує шість рівнів потужності, з яких можна вибрати один з них, який найкраще відповідає виконанню роботи

Рівень потужності	Вихідна потужність	Характеристика, коли ручка повертається за годинниковою стрілкою.
1	100%	ВИСОКА
2	88%	СЕРЕДНЬО-ВИСОКА
3	73%	СЕРЕДНЯ
4	52%	СЕРЕДНЬО-НИЗЬКА
5	42%	РОЗМОРОЖУВАННЯ
6	20%	НИЗЬКА

	Power Output	Description
1	100%	HIGH

ЕКСПЛУАТАЦІЯ

Щоб розпочати сеанс приготування,

1. Розмістіть продукти в печі і закрийте дверцята
2. Поверніть ручку налаштування, щоб вибрати рівень потужності
3. За допомогою ручки таймера встановіть час приготування

ПРИМІТКА:

При поверненні ручки таймера піч починає приготування.

Якщо вибрано час менш ніж 2 хвилини, поверніть ручку таймера більше за 2 хвилини, а потім поверніться до потрібного часу.

УВАГА: ЗАВЖДИ ПОВЕРТАЙТЕ РУЧКУ ТАЙМЕРА НАЗАД ДО НУЛЬОВОЇ ПОЗНАЧКИ, якщо виймаєте їжу з печі до завершення устанавленого часу приготування або коли не використовується піч. Щоб зупинити роботу печі під час процесу приготування, натисніть на кнопку відкриття дверцят або відкрийте дверцята за допомогою ручки.

ОЧИЩЕННЯ І ДОГЛЯД

1. Під час чищення вимкніть піч і від'єднайте шнур живлення.
2. Підтримуйте чистоту всередині печі. Коли бризки або розлита рідина прилипає до стінок печі, протріть їх вологою ганчіркою. Якщо піч занадто забруднена, можна використовувати м'які миючі засоби. Уникайте використання розпилювачів або інших жорстких засобів для чищення. Вони можуть забруднювати, залишати плями або замутнювати поверхню дверцят.
3. Зовнішню частину печі слід очистити вологою ганчіркою. Щоб запобігти пошкодженню робочих частин всередині печі, не можна, щоб у вентиляційні отвори проникала вода.
4. Протирайте вологою ганчіркою дверцята і вікно з обох боків, ущільнення дверей і прилеглі частини, щоб видалити будь-які розливи або розбризкування. Не використовуйте абразивний очищувач.
5. Забороняється використовувати паровий очисник.
6. Не намочуйте панелі управління. Очищайте м'якою вологою ганчіркою. Під час чищення панелі управління залишайте дверцята печі відкритими, щоб запобігти випадковому вмиканню печі
7. Якщо всередині або назовні дверцят печі накопичується волога, витріть її м'якою тканиною. Це

нормально у випадку, коли мікрохвильова піч працює в умовах підвищеної вологості.

8. Необхідно час від часу виймати скляний лоток з метою його очищення. Промийте лоток теплою водою з милом або в посудомийній машині.
9. Для уникнення надмірного шуму необхідно регулярно чистити роликіве кільце і дно печі. Протирайте нижню поверхню печі м'яким миючим засобом. Роликіве кільце можна мити у м'якій, мильній воді або в посудомийній машині. Після видалення роликівого кільця обов'язково поверніть його у належне місце.
10. Видаляйте запах з печі, змішуючи чашку води з соком і цедрою одного лимона в мисці мікрохвильової печі. Очищення відбувається протягом 5 хвилин. Протріть піч ретельно і просушіть її м'якою ганчіркою.
11. У разі перегорання лампочки зверніться до сервісної служби, щоб її замінити.
12. Піч потрібно регулярно очищувати , а будь-які харчові відкладення слід видаляти. Неспроможність підтримувати піч у чистому стані може призвести до погіршення поверхні, що може негативно вплинути на строк служби приладу і призвести до небезпечної ситуації.
13. Не викидайте цей прилад у контейнер для сміття. Його необхідно доставити до спеціального центру утилізації, адреса якого надається комунальними службами

Також інструкцію для користувача можна перевірити і завантажити з нашого сайту:

<https://ventolux.ua>