

Art.Nr.
5905302902

5905302850 | 03/2013













schepach











HL800e



D	Holzspalter Original-Anleitung
GB	Log splitter Translation from the original instruction manual
FR	Fendeur hydraulique Traduction du manuel d'origine
I	Spaccalegna idraulico Traduzione dalle istruzioni d'uso originali
SE	Hydrauliska vedklyvare Översättning av original-bruksanvisning

FIN	Hydraulinen halkaisukone Käännös alkuperäisestä käyttöohjeesta
CZ	Štípačka na dřevo Překlad z originálního návodu
SK	Štiepačka na drevo Preklad originálu - Úvod
SLO	Hidravlični cepilnik za drva Prevod iz originalnih navodil za uporabo

Deutschland		Nur für EU-Länder Werfen Sie Elektrowerkzeuge nicht in den Hausmüll! Gemäß europäischer Richtlinie 2002/96/EG über Elektro- und Elektronik-Altgeräte und Umsetzung in nationales Recht müssen verbrauchte Elektrowerkzeuge getrennt gesammelt und einer umweltgerechten Wiederverwertung zugeführt werden.
Great Britain		Only for EU countries. Do not dispose of electric tools together with household waste material! In observance of European Directive 2002/96/EC on Wasted Electrical and Electronic Equipment and its implementation in accordance with national law, electric tools that have reached the end of their life must be collected separately and returned to an environmentally compatible recycling facility.
France		Pour les pays européens uniquement Ne pas jeter les appareils électriques dans les ordures ménagères! Conformément à la directive européenne 2002/96/EG relative aux déchets d'équipements électriques ou électroniques (DEEE), et à sa transposition dans la législation nationale, les appareils électriques doivent être collectés à part et être soumis à un recyclage respectueux de l'environnement.
Italia		Solo per Paesi UE Non gettare le apparecchiature elettriche tra i rifiuti domestici! Secondo la Direttiva Europea 2002/96/CE sui rifiuti di apparecchiature elettriche ed elettroniche e la sua attuazione in conformità alle norme nazionali, le apparecchiature elettriche esauste devono essere raccolte separatamente, al fine di essere reimpiagate in modo eco-compatibile.
Nederlands		Alleen voor EU-landen Geef elektrisch gereedschap niet met het huisvuil mee! Volgens de Europese richtlijn 2002/96/EG inzake oude elektrische en elektronische apparaten en de toepassing daarvan binnen de nationale wetgeving, dient gebruikt elektrisch gereedschap gescheiden te worden ingezameld en te worden afgevoerd naar een recycle bedrijf dat voldoet aan de geldende milieu-eisen.
España		Sólo para países de la UE ¡No deseche los aparatos eléctricos junto con los residuos domésticos! De conformidad con la Directiva Europea 2002/96/CE sobre residuos de aparatos eléctricos y electrónicos y su aplicación de acuerdo con la legislación nacional, las herramientas eléctricas cuya vida útil haya llegado a su fin se deberán recoger por separado y trasladar a una planta de reciclaje que cumpla con las exigencias ecológicas.
Portugal		Apenas para países da UE Não deite ferramentas eléctricas no lixo doméstico! De acordo com a directiva europeia 2002/96/CE sobre ferramentas eléctricas e electrónicas usadas e a transposição para as leis nacionais, as ferramentas eléctricas usadas devem ser recolhidas em separado e encaminhadas a uma instalação de reciclagem dos materiais ecológica.
Sverige		Gäller endast EU-länder Elektriska verktyg får inte kastas i hushållssoporna! Enligt direktivet 2002/96/EG som avser äldre elektrisk och elektronisk utrustning och dess tillämpning enligt nationell lagstiftning ska uttjänta elektriska verktyg sorteras separat och lämnas till miljövänlig återvinning.
Finnland		Koskee vain EU-maita Älä hävittää sähkötyökalua tavallisen kotitalousjätteen mukana! Vanhoja sähkö- ja elektroniikkalaitteita koskevan EU-direktiivin 2002/96/ETY ja sen maakohtaisten sovellusten mukaisesti käytetyt sähkötyökalut on toimitettava ongelmajätteen keräyspisteeseen ja ohjattava ympäristöstävälliseen kierrätykseen.
Norge		Kun for EU-land Kast aldri elektroverktøy i husholdningsavfallet! I henhold til EU-direktiv 2002/96/EF om kasserte elektriske og elektroniske produkter og direktivets iverksetning i nasjonal rett, må elektroverktøy som ikke lenger skal brukes, samles separat og returneres til et miljøvennlig gjenvinningsanlegg.
Danmark		Kun for EU-lande Elværktøj må ikke bortskaffes som almindeligt affald! I henhold til det europæiske direktiv 2002/96/EF om bortskaffelse af elektriske og elektroniske produkter og gældende national lovgivning skal brugt elværktøj indsamles separat og bortskaffes på en måde, der skåner miljøet mest muligt.

Slovakia		Len pre štáty EÚ Elektrické náradie nevyhadzujte do komunálneho odpadu! Podľa európskej smernice 2002/96/EG o nakladaní s použitými elektrickými a elektronickými zariadeniami a zodpovedajúcich ustanovení právnych predpisov jednotlivých krajín sa použité elektrické náradie musí zbierať oddelene od ostatného odpadu a podrobiť ekologicky šetrnej recyklácii.
Slovenia		Samo za države EU Elektricnega orodja ne odstranjajte s hitnimi odpadki! V skladu z Evropsko direktivo 2002/96/EG o odpadni elektricni in elektronski opremi in z njenim izvajanjem v nacionalni zakonodaji je treba elektricna orodja ob koncu njihove življenjske dobe loceno zbirati in jih predati v postopek okulju prijaznega recikliranja.
Ungarn		Csak EU-országok számára Az elektromos kéziszerszámokat ne dobja a háztartási szeméttel! A használt villamos és elektronikai készülékekről szóló 2002/96/EK irányelv és annak a nemzeti jogba való átültetése szerint az elhasznált elektromos kéziszerszámokat külön kell gyűjteni, és környezetbarát módon újra kell hasznosítani.
Hrvatska		Samo za EU-države Električne alate ne odlažite u kućne otpatke! Prema Europskoj direktivi 2002/96/EG o starim električnim i elektroničkim strojevima i preuzimanju u nacionalno pravo moraju se istrošeni električni alati sakupljati odvojeno i odvesti u pogon za reciklažu.
Czechia		Jen pro státy EU Elektrické náradí nevyhadzujte do komunálního odpadu! Podle evropské směrnice 2002/96/EG o nakládání s použitými elektrickými a elektronickými zařízeními a odpovídajících ustanovení právních předpisů jednotlivých zemí se použité elektrické náradí musí sbírat odděleně od ostatního odpadu a podrobit ekologicky šetrnému recyklování.
Polska		Tylko dla państw UE Proszę nie wyrzucać elektronarzędzi wraz z odpadami domowymi! Zgodnie z europejską Dyrektywą 2002/96/WE dot. zużytego sprzętu elektrycznego i elektronicznego oraz odpowiednikiem w prawie narodowym zużyte elektronarzędzia muszą być oddzielnie zbierane i wprowadzane do ponownego użytku w sposób nieszkodliwy dla środowiska.
România		Nurmai pentru țările din UE Nu aruncați echipamentele electrice la fel ca reziduurile menajere! Conform Directivei Europene 2002/96/EC privitoare la echipamente electrice și electronice scoase din uz și în conformitate cu legile naționale, echipamentele electrice care au ajuns la finalul duratei de viață trebuie să fie colectate separat și trebuie să fie preluate unei unități de reciclare.
Eesti		Kehtib vaid EL maade suhtes. Ärge kasutage elektritööriistu koos majapidamisjätmetega! Vastavalt EÜ direktiivile 2002/96/EC elektri- ja elektroonikaseadmete jäätmete osas ja kooskõlas igas riigis kehtivate seadustega, kehtib kohustus koguda kasutatud elektritööriistad eraldi kokku ja suunata need keskkonnasõbralikku taasinglusesse.
Latvija		Tikai attiecībā uz ES valstīm. Neutilizējiet elektriskās ierīces kopā ar sadzīves atkritumiem! Ievērojot Eiropas Direktīvu 2002/96/EC par elektrisko un elektronisko iekārtu atkritumiem un tās ieviešanu saskaņā ar nacionālo likumdošanu, elektriskās ierīces, kas nokalpojušas savu mūžu, ir jāsavāc daļiņi un jāatgriež videi draudzīgās pārstrādes vietās.
Lietuva		Tik ES šalims. Nemesti elektros prietaisų kartu su kitomis namų ūkio atliekomis! Pagal Europos Sąjungos direktyvą 2002/96/EB dėl elektros ir elektroninės įrangos atliekų ir jos vykdymo pagal nacionalinius įstatymus elektros įrankius, kurių tinkamumo naudoti laikas pasibaigė, reikia surinkti atskirai ir perduoti aplinkai nekenksmingo pakartotinio perdavimo įmonei.
Ísland		Aðeins fyrir lönd ESB: Ekki henda rafmagnstækjum með heimilisúrgangi! Í fylgni við evrópsku tilskipunina 2002/96/EC um fargaðan rafbúnað og rafrænan búnað og framkvæmd þess í samræmi við innlend lög, verða rafmagnstæki sem úr sér gengin að safna saman og skila til umhverfisvænnar endurvinnslustöðvar.

D	Holzspalter	4–31
GB	Log splitter	
FR	Fendeur hydraulique	
I	Spaccalegna idraulico	32–59
SE	Hydrauliska vedklyvare	
FIN	Hydraulinen halkaisukone	
CZ	Štípačka na dřevo	60–85
SK	Štiepačka na drevo	
SLO	Hidravlčni cepilnik za drva	

Hinweis:

Der Hersteller dieses Gerätes haftet nach dem geltenden Produkthaftungsgesetz nicht für Schäden, die an diesem Gerät oder durch dieses Gerät entstehen bei:

- unsachgemäßer Behandlung,
- Nichtbeachtung der Bedienungsanweisung,
- Reparaturen durch Dritte, nicht autorisierte Fachkräfte,
- Einbau und Austausch von nicht originalen Ersatzteilen,
- nicht bestimmungsgemäßer Verwendung,
- Ausfällen der elektrischen Anlage bei Nichtbeachtung der elektrischen Vorschriften und VDE-Bestimmungen 0100, DIN 57113 / VDE0113.

■ WIR EMPFEHLEN IHNEN:

Lesen Sie vor der Montage und vor Inbetriebnahme den gesamten Text der Bedienungsanweisung durch.

Diese Bedienungsanweisung soll es Ihnen erleichtern, Ihre Maschine kennenzulernen und ihre bestimmungsgemäßen Einsatzmöglichkeiten zu nutzen.

Die Bedienungsanweisung enthält wichtige Hinweise, wie Sie mit der Maschine sicher, fachgerecht und wirtschaftlich arbeiten, und wie Sie Gefahren vermeiden, Reparaturkosten sparen, Ausfallzeiten verringern und die Zuverlässigkeit und Lebensdauer der Maschine erhöhen. Zusätzlich zu den Sicherheitsbestimmungen dieser Bedienungsanweisung müssen Sie unbedingt die für den Betrieb der Maschine geltenden Vorschriften Ihres Landes beachten.

Bewahren Sie die Bedienungsanweisung, in einer Plastikhülle geschützt vor Schmutz und Feuchtigkeit, bei der Maschine auf. Sie muss von jeder Bedienungsperson vor Aufnahme der Arbeit gelesen und sorgfältig beachtet werden. An der Maschine dürfen nur Personen arbeiten, die im Gebrauch der Maschine unterwiesen und über die damit verbundenen Gefahren unterrichtet sind. Das geforderte Mindestalter ist einzuhalten.

Neben den in dieser Bedienungsanweisung enthaltenen Sicherheitshinweisen und den besonderen Vorschriften Ihres Landes sind die für den Betrieb von Holzbearbeitungsmaschinen allgemein anerkannten technischen Regeln zu beachten.

■ ALLGEMEINE HINWEISE

- Überprüfen Sie nach dem Auspacken alle Teile auf eventuelle Transportschäden. Bei Beanstandungen muss sofort der Zubringer verständigt werden. Spätere Reklamationen werden nicht anerkannt.
- Überprüfen Sie die Sendung auf Vollständigkeit.
- Machen Sie sich vor dem Einsatz anhand der Bedienungsanweisung mit dem Gerät vertraut.
- Verwenden Sie bei Zubehör sowie Verschleiß- und Ersatzteilen nur Original-Teile. Ersatzteile erhalten Sie bei Ihrem schepach-Fachhändler.
- Geben Sie bei Bestellungen unsere Artikelnummern sowie Typ und Baujahr des Gerätes an.

Note:

In accordance with valid product liability laws, the manufacturer of this machine shall not be responsible for damage to and from this machine which results from:

- Improper care.
- Noncompliance with the Operating Instructions.
- Repairs made by unauthorized persons.
- The installation and use of any parts which are not original replacement parts.
- Improper use and application.
- Failure of the electrical system as a result of non-compliance with the legal and applicable electrical directives and VDE regulations 0100, DIN 57113 / VDE 0113.

WE RECOMMEND

that you read through the entire operating instructions before putting the machine into operation.

These operating instructions are to assist you in getting to know your machine and utilize its proper applications. The operating instructions contain important notes on how you work with the machine safely, expertly, and economically, and how you can avoid hazards, save repair costs, reduce downtime and increase the reliability and service life of the machine.

In addition to the safety requirements contained in these operating instructions, you must be careful to observe your country's applicable regulations.

The operating instructions must always be near the machine. Put them in a plastic folder to protect them from dirt and humidity. They must be read by every operator before beginning work and observed conscientiously. Only persons who have been trained in the use of the machine and have been informed of the various dangers may work with the machine. The required minimum age must be observed.

In addition to the safety requirements in these operating instructions and your country's applicable regulations, you should observe the generally recognized technical rules concerning the operation of woodworking machines.

GENERAL NOTES

- After unpacking, check all parts for any transport damage. Inform the supplier immediately of any faults. Later complaints cannot be considered.
- Make sure the delivery is complete.
- Before putting into operation, familiarize yourself with the machine by carefully reading these instructions.
- Only use original accessories, wearing or replacement parts. You can find spare parts at your schepbach dealer.
- When ordering, include our item number and the type and year of construction of the machine. For controls and parts see Fig. 1 to 3.

Remarque:

Le fabricant de cette machine ne peut, selon les lois en vigueur sur la responsabilité produit, des dommages subis ou engendrés par cette machine lorsque:

- l'utilisation est incorrecte
- les instructions du manuel d'utilisation ne sont pas respectées
- les réparations ont été par des tiers non qualifiés
- lors de l'adjonction de pièces ou de pièces de rechange non originales
- lors d'une utilisation différente de celle pour laquelle le produit a été conçu
- en cas de dommages des éléments électriques suite au non respect des réglementations électriques et des normes VDE 0100, DIN 57113/VDE 0113.

NOUS VOUS RECOMMANDONS:

Avant le montage et la mise en route de la machine, lisez intégralement le texte de la notice d'utilisation.

Cette notice doit vous permettre facilement de mieux connaître votre machine et d'apprendre à l'utiliser conformément aux règles d'utilisation.

La notice contient des indications importantes quant à une utilisation sûre, conforme et économique de la machine. Elle vous indique comment vous éviterez les dangers, économiserez les réparations, réduirez les temps d'indisponibilité et augmenterez la durée de vie de la machine et son efficacité. En plus des indications d'utilisation de la présente notice, il est impératif que vous vous conformiez aux réglementations s'appliquant à l'utilisation de cette machine, en vigueur dans votre pays de résidence.

Conservez cette notice à proximité de la machine, protégée par un sachet plastique pour la préserver des salissures et de l'humidité. Elle doit être lue par tout utilisateur avant de commencer à travailler et respectée précisément. Seules les personnes familiarisées avec l'utilisation de la machine et en connaissant les dangers sont habilitées à l'utiliser. Il est impératif de respecter l'âge minimum nécessaire à l'utilisation de la machine.

En plus des indications d'utilisation contenues dans cette notice et des réglementations particulières de votre pays, il convient d'appliquer les règles techniques connues et reconnues s'appliquant au travail du bois en général.

REMARQUES GÉNÉRALES

- Après déballage de la machine, vérifiez qu'il n'y a aucun dommage dû au II convient de faire les réserves immédiatement au transporteur car aucune réclamation ultérieure ne sera prise en compte.
- Vérifiez que l'ensemble des pièces a été livré.
- Familiarisez vous avec la machine à l'aide de la notice d'utilisation avant de l'utiliser..
- N'utilisez que des accessoires et des pièces de rechange d'origine que vous obtiendrez auprès de votre revendeur **schepbach**.
- Lors de vos commandes, indiquez notre numéro d'article ainsi que le type et l'année de construction de la machine.

Fig. 1

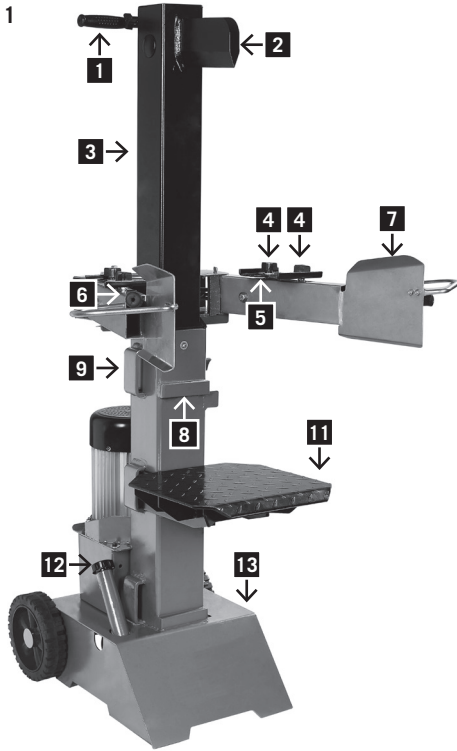

Fig. 2

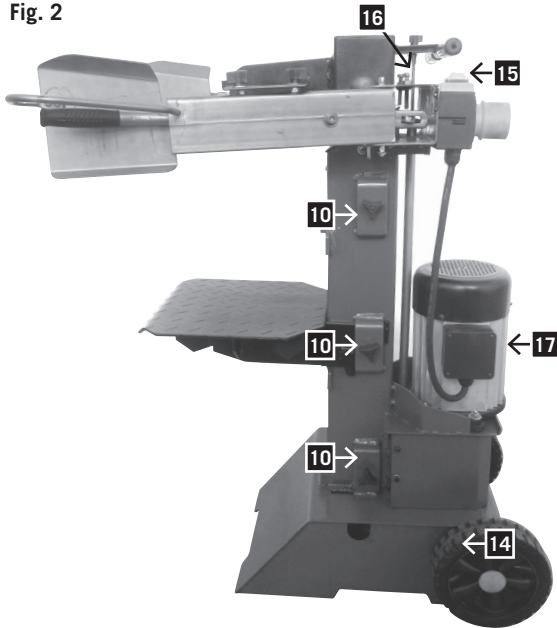
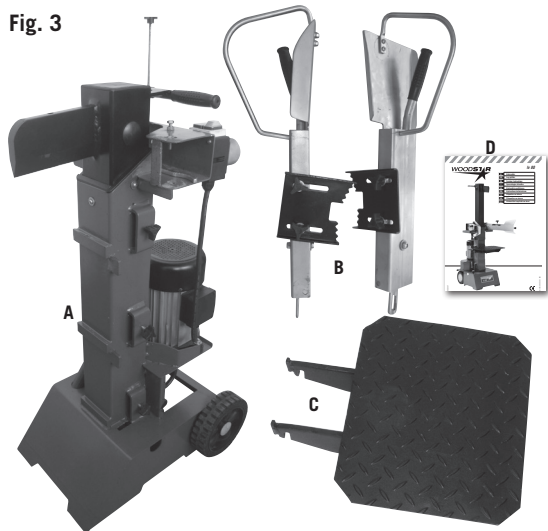

Fig. 3



Steuerungen und Teile, Fig 1–3

- 1 Handgriff
- 2 Spaltmesser
- 3 Spaltsäule
- 4 Einstellschraube für Spannpratze
- 5 Verstellbare Spannpratze
- 6 Bedienarm
- 7 Griffschutz
- 8 Halterung für Tisch (vorn)
- 9 Halterung für Tisch (seitlich)
- 10 Verriegelungshaken
- 11 Spalttisch
- 12 Entlüftungskappe
- 13 Grundgestell
- 14 Räder
- 15 Schalter und Stecker
- 16 Hubeinstellstange
- 17 Motor
- A Vormontierte Geräteeinheit
- B Bedienarme rechts/links
- C Tischplatte
- D Bedienungsanleitung

HL800e

Lieferumfang	
	Hydraulischer Holzspalter
	Kleinteile/Beipackbeutel
	Betriebsanleitung
Technische Daten	
Maße T/B/H	850/750/1470
Tischhöhe mm	270/520/770
Arbeitshöhe mm	92
Holzlänge cm	56/81/105
Leistung max. t*	8
Zylinderhub cm	48,5
Vorlaufgeschwindigkeit cm/s	5,7
Rücklaufgeschwindigkeit cm/s	19,0
Ölmenge l	5,0
Gewicht kg	100,0
Antrieb	
Motor V/Hz	400/50
Aufnahmeleistung P1 W	3300
Abgabeleistung P2 W	2400
Betriebsart	S6 40%
Motordrehzahl 1/min	2800
Motorschutz	ja
Phasenwender	ja

Technische Änderungen vorbehalten!

* Die maximal erreichbare Spaltkraft ist abhängig vom Widerstand des Spaltgutes und kann aufgrund variabler Einflussgrößen auf die Hydraulikanlage abweichen.

Geräuschkennwerte

Schall-Leistungspegel in dB

$L_{WA} = 88 \text{ dB(A)}$

Schall-Druckpegel in dB

$L_{PA} = 79 \text{ dB(A)}$

Für die genannten Emissionswerte gilt ein Messunsicherheitszuschlag $K = 4 \text{ dB}$.

Controls and parts, Fig 1-3

- 1 Handle
- 2 Riving knife
- 3 Splitting column
- 4 Set screw for clamping lug
- 5 Adjustable clamping lug
- 6 Operating arm
- 7 Handle guard
- 8 Support for table (front)
- 9 Support for table (side)
- 10 Locking hook
- 11 Splitting table
- 12 Venting cap
- 13 Base
- 14 Wheels
- 15 Switch and plug
- 16 Stroke setting rod
- 17 Motor
- A Pre-assembled unit
- B Operating arms right/left
- C Table top
- D Operating instructions

HL800e	
Scope of delivery	
	Hydraulic log splitter HL800e
	Accessory pack
	Operating instructions
Technical data	
Dimensions D/W/H	850/750/1470
Table height mm	270/520/770
Working height mm	92
Log length cm	56/81/105
Power max. tons*	8
Piston stroke cm	48,5
Forward speed cm/s	5,7
Return speed cm/s	19,0
Oil quantity litres	5,0
Weight kg	100,0
Drive	
Motor V/Hz	400/50
Input P1 W	3300
Output P2 W	2400
Operating mode	S6 40%
Motor speed 1/min	2800
Motor protection	yes
Phase inverter	yes

Technical changes subject to change!

* The maximum achievable splitting power depends on the resistance of the material to be split and can, due to influencing variable, deflect to the hydraulic system.





Contrôle et pièces. Fig 1-3

- 1 Poignée
- 2 Coin
- 3 Colonne de fente
- 4 Vis de réglage de la mâchoire de serrage
- 5 Mâchoire réglable
- 6 Bras
- 7 Protection de poignée
- 8 Support de plateau (antérieur)
- 9 Support de plateau (latéral)
- 10 Leviers de verrouillage
- 11 Plateau de fente
- 12 Capuchon de purge
- 13 Châssis
- 14 Roues
- 15 Interrupteur et prise
- 16 Réglage de course
- 17 Moteur
- A Élément préassemblé
- B Bras droit et gauche
- C Plateau
- D Notice d'utilisation





















HL800e	
Ensemble de livraison	
	Fendeur hydraulique
	Petit matériel /sachet séparé
	Notice d'utilisation
Caractéristiques techniques	
Cotes L/P/H	850/750/1470
Hauteur de plateau mm	270/520/770
Hauteur de travail mm	92
Longueur du bois cm	56/81/105
Puissance max. t*	8
Course du cylindre cm	48,5
Vitesse de descente cm/s	5,7
Vitesse de remontée cm/s	19,0
Quantité d'huile l	5,0
Poids kg	100,0
Entrainement	
Moteur V/Hz	400/50
Puissance absorbée P1 W	3300
Puissance restituée P2 W	2400
Type de fonctionnement	S6 40%
Régime 1/min	2800
Fusible	oui
Inverseur de pôle	oui

* La puissance maximale possible de découpe dépend de la résistance du matériau à être découpé et elle peut faire dévier au système hydraulique en raison d'influences variables.













Warnsymbole/Hinweise

	Vor Inbetriebnahme das Handbuch lesen
	Unfallsichere Schuhe benutzen
	Arbeitshandschuhe verwenden
	Gehörschutz und Schutzbrille benutzen
	Schutzhelm benutzen
	Zutritt verboten für Unbefugte
	Rauchverbot im Arbeitsbereich
	Kein Hydrauliköl auf den Boden laufen lassen
	Halten Sie Ihren Arbeitsbereich in Ordnung! Unordnung kann Unfälle zur Folge haben!
	Wenn ein Kran verwendet wird, legen Sie den Heberiemens um das Gehäuse. Heben Sie den Brennholzspalter nie am Handgriff an.
	Entsorgen Sie das Altöl ordnungsgemäß (Altölsammelstelle vor Ort). Es ist verboten, Altöl in den Boden abzulassen oder mit Abfall zu vermischen.
	Es ist verboten, Schutz- und Sicherheitsvorrichtungen zu entfernen oder zu verändern.
	Nur der Bediener darf im Arbeitsbereich der Maschine stehen. Unbeteiligte Personen sowie Haus- und Nutztiere aus dem Gefahrenbereich (5 m Mindestabstand) fernhalten.
	Entfernen Sie verklemmte Stämme nicht mit Ihren Händen.
	Achtung! Vor Reparatur-, Wartungs- und Reinigungsarbeiten Motor abstellen und Netzstecker ziehen.
	Schnitt- und Quetschgefahr; niemals gefährliche Bereiche berühren, wenn sich das Spaltnesser bewegt.
	Hochspannung, Lebensgefahr!
	Maschine darf nur von einer Person bedient werden!
	Entlüfterschraube vor Arbeitsbeginn circa 2 Umdrehungen lösen. Vor Transport schließen.
	Vorsicht! Bewegte Werkzeuge!
	Gerät nicht liegend transportieren!

Warning symbols / Instructions

	Please read the manual before start-up
	Wear safety footwear
	Wear work gloves
	Use hearing protection and safety goggles
	Wear a hardhat
	Authorised personnel only
	No smoking in the working area
	Do not spill hydraulic oil on the floor
	Keep your workspace clean! Untidiness can cause accidents!
	If a crane is used, put the lifting belt round the housing. Never lift the firewood splitter by the hand grip,
	Dispose of waste oil correctly (waste oil collection point on site). Do not dump waste oil in the ground or mix it with waste.
	Do not remove or modify protection and safety devices.
	Only the operator is allowed in the work area of the machine. Keep other people and animals (minimum distance 5 m) at a distance.
	Do not remove jammed trunks with your hands.
	Caution! Switch off the engine before repair, maintenance and cleaning. Unplug the mains plug.
	Danger of bruising and injury from sharp edges; never touch danger areas when the cleaver is moving.
	High-voltage, danger to life!
	The machine must only be operated by one person!
	Loosen the vent bolt two revolutions, before starting work. Close before transport.
	Caution! Moving machine parts!
	Do not transport the device in the horizontal position!

Consignes generales de securite

	Avant la mise en service, lire le manuel
	Porter des chaussures de protection contre les accidents
	Porter des gants de travail
	Porter une protection auditive et des lunettes de protection
	Porter un casque de protection
	Accès interdit aux personnes non autorisées
	Interdiction de fumer dans la zone de travail
	Ne pas répandre de l'huile hydraulique sur le sol
	Tenir la zone de travail en bon ordre ! Le désordre peut causer des accidents !
	En cas d'utilisation d'une grue, enrouler la courroie de levage autour du boîtier. Ne jamais soulever la fendeuse de bois de feu par la poignée.
	Eliminer l'huile usagée conformément aux prescriptions (poste de collecte d'huile usagée sur site). Il est interdit de faire écouler l'huile usagée dans le sol ou de la mélanger aux déchets.
	Il est interdit d'enlever ou de modifier les dispositifs de protection et de sécurité.
	Seul l'opérateur est autorisé à se tenir dans la zone de travail de la machine. Les personnes non habilitées ainsi que les animaux domestiques et animaux productifs doivent être tenus à l'écart de la zone de danger (distance minimale de 5 m).
	Ne pas enlever des troncs coincés avec les mains.
	Attention ! Avant les travaux de réparation, de maintenance et de nettoyage, arrêter le moteur et débrancher la fiche d'alimentation.
	Risque de coupures et d'écrasement ; ne jamais toucher des zones dangereuses quand le fendoir est en mouvement.
	Haute tension, danger de mort !
	La machine ne doit être commandée que par une seule personne !
	Avant le commencement du travail, desserrer la vis de purge d'environ 2 tours. Fermer avant le transport.
	Attention ! Outils en mouvement !

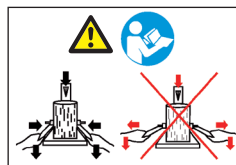

Vor Inbetriebnahme der Maschine mit der Zweihandhebel-Bedienung vertraut machen! Die **Gebrauchsanweisung aufmerksam lesen**.

Zusätzliche Hinweise ohne Symbole:

- Gehäuse nicht abnehmen

In dieser Bedienungsanleitung haben wir Stellen, die Ihre Sicherheit betreffen, mit diesem Zeichen versehen: ⚠

⚠ Allgemeine Sicherheitshinweise

WARNUNG: Wenn Sie Elektrowerkzeuge verwenden, sollten Sie die nachstehenden grundlegenden Sicherheitsvorkehrungen befolgen, um so das Risiko von Feuer, elektrischem Schlag und Personenverletzungen zu reduzieren.

Bitte lesen Sie alle Anweisungen, bevor sie mit diesem Werkzeug arbeiten.

- Alle Sicherheits- und Gefahrenhinweise an der Maschine beachten.
- Alle Sicherheits- und Gefahrenhinweise an der Maschine vollzählig in lesbarem Zustand halten.
- Die Sicherheitseinrichtungen an der Maschine dürfen nicht demontiert oder unbrauchbar gemacht werden.
- Netzanschlußleitungen überprüfen. Keine fehlerhaften Anschlußleitungen verwenden.
- Vor Inbetriebnahme die korrekte Funktion der Zweihandbedienung prüfen.
- Die Bedienungsperson muß mindestens 18 Jahre alt sein. Auszubildende müssen mindestens 16 Jahre alt sein, dürfen aber nur unter Aufsicht an der Maschine arbeiten.
- Beim Arbeiten Arbeitshandschuhe tragen.
- Vorsicht beim Arbeiten: Verletzungsgefahr für Finger und Hände durch das Spaltwerkzeug.
- Zum Spalten von schweren oder unhandlichen Teilen geeignete Hilfsmittel zum Abstützen verwenden.
- Umrüst-, Einstell- und Reinigungsarbeiten, sowie Wartung und Beheben von Störungen nur bei ausgeschaltetem Motor durchführen. Netzstecker ziehen!
- Installationen, Reparaturen und Wartungsarbeiten an der Elektroinstallation dürfen nur von Fachkräften ausgeführt werden.
- Sämtliche Schutz- und Sicherheitseinrichtungen müssen nach abgeschlossenen Reparatur- und Wartungsarbeiten sofort wieder montiert werden.
- Beim Verlassen des Arbeitsplatzes den Motor ausschalten. **Netzstecker ziehen!**

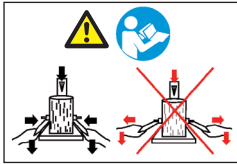

Before operating the two-hand control, carefully read the **operating instructions!**

Additional instructions without symbols:

- Do not remove the casing

These operating instructions provide places concerning your safety which are marked with this indication: ⚠

⚠ General safety notes

WARNING: When you use electric machines, always observe the following safety instructions in order to reduce the risk of fire, electric shock, and injuries.

Please read all the instructions before you work with this machine.

- Observe all safety notes and warnings attached to the machine.
- See to it that safety instructions and warnings attached to the machine are always complete and perfectly legible.
- Protection and safety devices on the machine may not be removed or made useless.
- Check electrical connection leads. Do not use any faulty connection leads.
- Before putting into operation check the correct function of the two-hand control.
- Operating personnel must be at least 18 years of age. Trainees must be at least 16 years of age, but may only operate the machine under adult supervision.
- Wear working gloves when working.
- Caution when working: There is a danger to fingers and hands from the splitting tool.
- Use adequate supports when splitting heavy or bulky logs.
- Before starting any conversion, setting, cleaning, maintenance or repair work, always switch off the machine and disconnect the plug from the power supply.
- Connections, repairs, or servicing work on the electrical equipment may only be carried out by an electrician.
- All protection and safety devices must be replaced after completing repair and maintenance procedures.
- When leaving the work place, switch off the machine and disconnect the plug from the power supply.

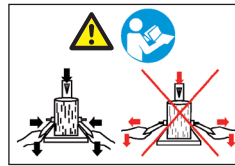
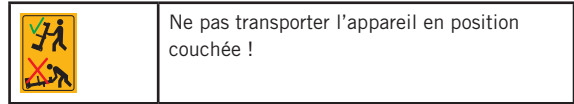

Avant de mettre la machine en route familiarisez vous avec la commande bimanuelle! **Lisez la notice d'utilisation avec attention.**

Indications complémentaires non signalées par un symbole:

- Ne pas enlever le capot

Dans cette notice les passages ayant trait à votre sécurité sont marqués du signe suivant: ⚠

⚠ PRECAUTIONS D'EMPLOI

Attention: Lors de l'utilisation d'appareillages électriques, il convient de vous conformer aux règles de sécurité suivantes, afin de réduire les dangers de feu, de décharge électrique et de blessures.

Lisez toutes les indications avant de travailler avec l'appareil.

- Respectez toutes les indications de sécurité et de danger de la machine
- Faites en sorte que toutes les indications de sécurité et de danger de la machine restent lisibles.
- Les éléments de sécurité de la machine ne doivent pas être démontés ou rendus inopérantes.
- Vérifiez les câbles d'alimentation électrique. N'utilisez pas de câbles d'alimentation défectueux..
- Vérifiez le bon fonctionnement de la commande bimanuelle avant l'utilisation.
- L'utilisateur doit avoir au moins 18 ans. Les apprentis doivent avoir 16 ans et ne doivent pas utiliser la machine sans surveillance.
- Portez des gants de protection pendant le travail.
- Attention! Pendant le travail il y a risque de blessure des doigts et des mains au contact du coin de fente.
- Pour fendre des pièces lourdes ou de conformation inhabituelle, utilisez des aides pour supporter la pièce.
- Tous les travaux de modification, de réglage, et de nettoyage ainsi que la réparation et l'entretien doivent être entrepris seulement lorsque le moteur est arrêté et le cordon d'alimentation débranché !
- L'installation, la réparation et les travaux d'entretien de l'appareillage électrique ne peuvent être réalisés que par des personnes qualifiées.
- Toutes les protections et éléments de sécurité doivent être impérativement immédiatement remontés à la fin des travaux de réparation et d'entretien entrepris.
- Lorsque vous quittez le poste de travail, arrêtez le moteur et débranchez l'appareil!

■ ZUSÄTZLICHE SICHERHEITSHINWEISE ■ FÜR HOLZSPALTER

- Der Holzspalter darf nur von einer **einzelnen Person** bedient werden.
- Tragen Sie **Schutzausrüstung** (Schutzbrille/-visier, Handschuhe, Sicherheitsschuhe), um sich vor möglichen Verletzungen zu schützen.
- Niemals Stämme spalten, die **Nägel, Draht** oder andere Gegenstände enthalten.
- Bereits gespaltenes Holz und Holzspäne erzeugen einen **gefährlichen Arbeitsbereich**. Es besteht die Gefahr des Stolperns, Ausrutschens oder Hinfallens. Halten Sie den Arbeitsbereich immer ordentlich.
- Niemals bei eingeschalteter Maschine die Hände auf sich bewegende Teile der Maschine legen.
- Spalten Sie nur Holz mit einer **maximalen Länge** von 105 cm.

⚠ Bestimmungsgemäße Verwendung

Die Maschine entspricht der gültigen EG Maschinenrichtlinie.

- Der Hydraulik-Holzspalter ist nur für stehenden Betrieb einsetzbar, Hölzer dürfen nur stehend in Faserrichtung gespalten werden. Die Abmessungen der zu spaltenden Hölzer:
Holzlänge 56 cm/81 cm/105 cm
Ø min. 12 cm, max. 32 cm
- Holz niemals liegend oder gegen die Faserrichtung spalten.
- Die Sicherheits- Arbeits- und Wartungsvorschriften des Herstellers sowie die in den technischen Daten angegebenen Abmessungen müssen eingehalten werden.
- Die zutreffenden Unfallverhütungsvorschriften und die sonstigen allgemein anerkannten sicherheitstechnischen Regeln müssen beachtet werden.
- Die Maschine darf nur von Personen genutzt, gewartet oder repariert werden, die damit vertraut und über die Gefahren unterrichtet sind. Eigenmächtige Veränderungen an der Maschine schließen eine Haftung des Herstellers für daraus resultierende Schäden aus.
- Die Maschine darf nur mit Originalzubehör und Original-Werkzeugen des Herstellers genutzt werden.
- Jeder darüber hinausgehende Gebrauch gilt als nicht bestimmungsgemäß. Für daraus resultierende Schäden haftet der Hersteller nicht; das Risiko dafür trägt allein der Benutzer.

⚠ Restrisiken

Die Maschine ist nach dem Stand der Technik und den anerkannten sicherheitstechnischen Regeln gebaut. Dennoch können beim Arbeiten einzelne Restrisiken auftreten.

- Verletzungsgefahr für Finger und Hände durch das Spaltwerkzeug bei unsachgemäßer Führung oder Auflage des Holzes.
- Verletzungen durch das wegschleudernde Werkstück bei unsachgemäßer Halterung oder Führung.
- Gefährdung durch Strom bei Verwendung nicht ordnungsgemäßer Elektroanschlussleitungen.
- Desweiteren können trotz aller getroffener Vorkehrun-

■ ADDITIONAL SAFETY NOTES FOR LOG SPLITTERS

- The log splitter may only be operated by one person.
- Wear protective gear like safety goggles or other eye protection, gloves, safety shoes etc. to protect yourself from possible injuries.
- Never split logs containing nails, wire, or other foreign objects.
- Already split wood and wood chips can be dangerous. You can stumble, slip or fall down. Keep the working area tidy.
- While the machine is switched on, never put your hands on moving parts of the machine.
- Only split logs with a maximum length of 105 cm.

▲ Authorized use

The log splitter meets the valid EC machine guideline.

- The hydraulic log splitter can only be used in a vertical position. Logs may only be split along the direction of the fiber. Log dimensions are:
Log lengths 56 cm/81 cm/105 cm
Ø min. 12 cm, max. 32 cm
- Never split logs in horizontal position or against the direction of the fiber.
- Observe the safety, working, and maintenance instructions of the manufacturer, as well as the dimensions given in the chapter Technical data.
- The applicable accident prevention regulations as well as all generally recognized safety rules must be adhered to.
- Only persons who have been trained in the use of the machine and have been informed of the various dangers may work with the machine and service or repair it. Arbitrary modifications of the machine release the manufacturer from any responsibility for resulting damage.
- The machine may only be used with original accessories and original tools of the manufacturer.
- Any other use exceeds authorization. The manufacturer is not responsible for any damages resulting from unauthorized use; risk is the sole responsibility of the operator.

▲ Remaining hazards

The machine has been built using modern technology in accordance with recognized safety rules. Some remaining hazards, however, may still exist.

- The splitting tool can cause injuries to fingers and hands if the wood is incorrectly guided or supported.
- Thrown pieces can lead to injury if the work piece is not correctly placed or held.
- Injury through electric current if incorrect electric connection leads are used.
- Even when all safety measures are taken, some remaining hazards which are not yet evident may still

■ INDICATIONS COMPLÉMENTAIRES

■ POUR LE FENDEUR DE BÛCHES

- Le fendeur de bûches ne doit être utilisé que par une seule personne à la fois.
- Portez un équipement de sécurité (lunettes ou visière, gants, chaussures de sécurité) afin d'éviter de vous blesser
- Ne fendez jamais des troncs qui comportent des clous, du fil de fer ou d'autres éléments
- Le bois déjà fendu et les éclats rendent le poste de travail dangereux. Vous risquez de trébucher, de glisser et de tomber. Veillez à maintenir votre emplacement de travail ordonné..
- Ne placez jamais les mains sur des éléments mobiles pendant que la machine est en fonction et branchée
- Ne fendez du bois que d'une longueur maximale de 105 cm.

▲ UTILISATION CONFORME

La machine correspond aux normes CE en vigueur.

- Le fendeur de bûches n'est conçu que pour une utilisation en position verticale. Les longueurs de bois à fendre sont de:
56 cm/81 cm/105 cm
et de Ø min. 12 cm, max. 32 cm
- Ne jamais fendre le bois à l'horizontale et contre le sens du fil.
- Les instructions de sécurité, de travail et d'entretien du constructeur ainsi que les dimensions indiquées doivent être impérativement respectées.
- Il est impératif de respecter les règles de prévention des accidents correspondantes et les autres mesures généralement reconnues.
- La machine ne peut être utilisée, réparée et entretenue que par des personnes qui la connaissent et qui ont été instruites sur son fonctionnement et les dangers liés à son utilisation. Toute modification de la machine dégage le fabricant de sa responsabilité quant à tous les dommages qui en résulteraient.
- La machine ne doit être utilisé qu'avec les outils et accessoires d'origine fournis par le fabricant.
- Toute utilisation au delà des indications prescrites sont considérées comme non conformes. Le fabricant dégage sa responsabilité de tous les dommages qui en résulteraient et le risque est supporté par le seul utilisateur.

▲ RISQUES RESIDUELS

La machine a été construite selon l'état actuel des connaissances techniques et des règles relevant des techniques de sécurité généralement reconnues. Son utilisation peut toutefois présenter des risques résiduels.

- Risque de blessure aux doigts et aux mains par l'outil de fente dans le cas d'un guidage ou d'une pose incorrects du bois à fendre.
- Blessures par l'éjection violente de la pièce à fendre dans le cas d'un maintien ou d'un guidage incorrects.
- Risque de choc électrique lors de l'utilisation de rallonges non conformes ou en mauvais état.

Fig. 4

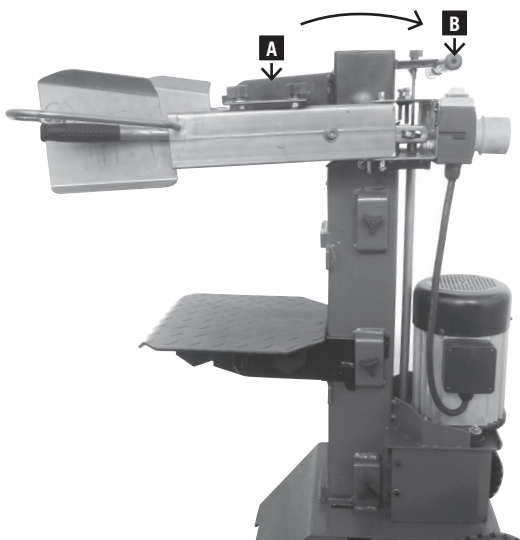

gen nicht offensichtliche Restrisiken bestehen.

- Restrisiken können minimiert werden, wenn die Sicherheitshinweise und die Bestimmungsgemäße Verwendung, sowie die Bedienungsanweisung insgesamt beachtet werden.

Transport

Transport von Hand, Fig. 4

Um den Holzspalter zu transportieren, muss man das Spaltmesser A ganz nach unten fahren. Den Spalter mit dem Handgriff B an der Spaltsäule leicht kippen, bis die Maschine sich auf die Räder neigt und so fortbewegt werden kann.

Transport mit Kran:

Niemals am Spaltmesser anheben!

Lagerbedingungen:

Bei der Lagerung folgende Bedingungen einhalten:

- trockener, überdachter Lagerort
- max. Feuchte 80 %
- Temperaturbereich -20 °C bis +60 °C

Die Maschine sollte unter folgenden Umweltbedingungen arbeiten:

	minimal	maximal	empfohlen
Temperatur	5 C°	40 C°	16 C°
Feuchtigkeit		95 %	70 %

Aufstellen

Bereiten Sie den Arbeitsplatz, an dem die Maschine stehen soll, vor. Schaffen Sie ausreichend Platz, um sicheres, störungsfreies Arbeiten zu ermöglichen.

Die Maschine ist zum Arbeiten auf ebenen Flächen konzipiert und muss auf ebenem, festen Untergrund standsicher aufgestellt werden.

Montage

Aus verpackungstechnischen Gründen ist Ihr woodster Holzspalter nicht komplett montiert.

Bedienarme montieren, Fig. 5

- Ziehen Sie den Federstecker A heraus und entfernen den Haltebolzen B.
- Fetten Sie die Blechlaschen oben und unten ein.
- Bedienarme einsetzen und das Rohr in die Aussparung der Querverbindung C einführen.
- Den Haltebolzen B vor der Querverbindung C durchstecken.
- Haltebolzen B auf der Unterseite wieder mit dem Federstecker A sichern.

Fig. 5

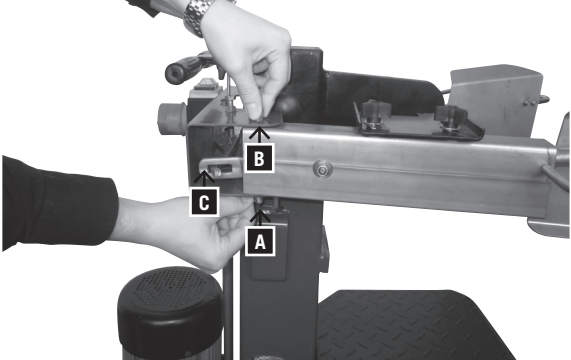

be present.

- Remaining hazards can be minimized by following the safety instructions as well as the instructions in the chapter Authorized use and in the entire operating manual.

Transport

Transport by hand, Fig. 4

For transport, the splitting knife A must be completely moved down. Slightly tilt the log splitter with handle B on the splitting column until the machine is inclined on the wheels and can be moved.

Transport by crane:

Never lift the machine on the splitting knife!

Storing conditions:

The following conditions are required:

- Dry storing place under roof
- Maximum humidity 80 %
- Temperature range -20 °C to +60 °C

The machine should operate under the following environmental conditions:

	minimum	maximum	recommended
Temperature	5 C°	40 C°	16 C°
Humidity		95 %	70 %

Setting up

Prepare the work place where the machine is to stand. Create sufficient space in order to allow safe working without disturbance.

The machine has been designed for working on a level surface. It must therefore be set up in a stable position on firm ground.

Assembly

For reasons of packing, your scheppach log splitter is not completely assembled.

Fitting the operating arms, Fig. 5

- Pull out the spring plug A and remove the retaining pin B.
- Grease the upper and lower sheet metal lugs.
- Put the operating arms and the tube in the recess of the cross connection C.
- In front of the cross connection, push the retaining pin B completely through.
- Secure the retaining pin B underneath again with spring plug A.

- Malgré toutes les précautions prises, des risques résiduels non évidents subsistent.
- Vous pouvez minimiser les risques résiduels en respectant scrupuleusement les indications de sécurité et les recommandations d'utilisation.

Transport

Transport manuel, Fig.4

Pour transporter le fendeur, faire descendre le coin de fente A à fond. Incliner légèrement le fendeur à l'aide de la poignée B de la colonne de fente jusqu'à ce que la machine s'incline au dessus des roues et puisse être déplacée.

Transport avec une grue:

Ne jamais lever la machine par le coin de fente !

Entreposage:

Respecter les conditions suivantes pour l'entreposage

- Aire de stockage sèche et couverte
- Humidité relative maxi 80 %
- Plage de températures -20 °C à +60 °C

La machine devrait être utilisée dans les conditions suivantes:

	mini	maxi	recommandé
Température	5 C°	40 C°	16 C°
Humidité		95 %	70 %

MISE EN PLACE

Préparer le poste de travail où la machine doit être mise en place. Faites suffisamment de place pour permettre un travail aisé.

La machine a été construite pour travailler dans une zone plate et doit donc être placée de façon stable à un emplacement horizontal et sur un sol dur.

Montage

Pour des raisons techniques d'emballage, votre fendeur scheppach nécessite un assemblage.

Montage des deux bras Fig. 5

- Sortez le ressort de maintien A et retirez la goupille B.
- Graissez les éclisses en tôle au dessous et au dessus.
- Mettez les bras en place et placez le tube dans l'élément de liaison transversal C.
- Positionnez la goupille B en l'insérant devant la liaison transversale C.
- Assurez de nouveau la goupille B en remplaçant le ressort de maintien à sa partie inférieure.

Fig. 6

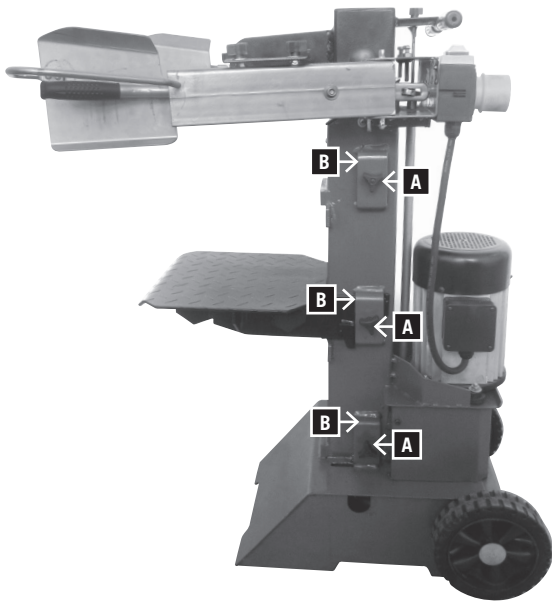

Tischplatte montieren, Fig. 6

Die Tischplatte kann je nach Länge des zu spaltenden Holzes in den 3 Höhen 56 cm, 81 cm und 105 cm angebracht werden. In jeder Einbauposition sind Sterngriffschrauben A angebracht.

Setzen Sie die Tischplatte in die gewünschten Halterungen B ein. Ziehen Sie die Sterngriffschrauben A an, um die Tischplatte zu verriegeln.

Fig. 6.1

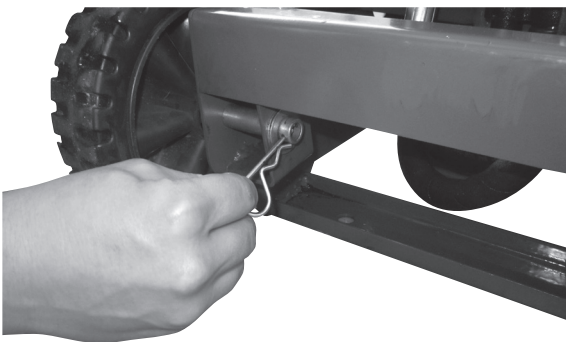

Laufräder montieren, Fig. 6.1

Montieren Sie auf beiden Seiten ein Laufrad mit Scheibe und sichern beide Räder mit einem Splint.

Fig. 7

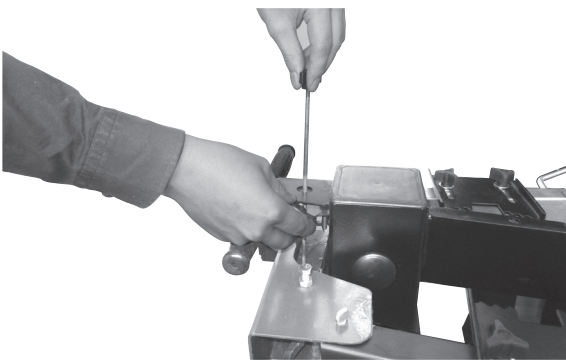

Arbeitshinweise

Hubbegrenzung bei Kurzholz, Fig. 7

Untere Spaltmesserposition ca. 10 cm über Spalttisch

- Spaltmesser auf gewünschte Position fahren
- einen Bedienarm loslassen
- Motor ausschalten
- den zweiten Bedienarm loslassen
- die Feststellschraube lösen
- die Hub-Einstellstange nach oben führen, bis sie von der Feder gestoppt wird
- die Feststellschraube wieder anziehen.
- Motor einschalten
- obere Position überprüfen.

Fitting the table, Fig. 6

The table can be fitted at three heights (56 cm, 81 cm and 105 cm) suiting the length of the logs. There are locking hooks at every position.

Place the table in the desired supports B. For locking the table, swing the locking hooks A on both sides down by 90°.

Assembling wheels, Fig. 6.1

Assemble on both sides a wheel with a washer and secure both with a splint.

Working hints

Stroke limit for short logs, Fig. 7

Lower splitting knife position about 10 cm above table.

- Move splitting knife to the desired position
- Release one operating arm
- Switch motor off
- Release the second operating arm
- Release the locking screw
- Push the stroke set rod to the top until it is stopped by the spring
- Retighten the locking screw
- Switch motor on
- Check upper position

Montage du plateau, Fig.6

En fonction de la longueur du bois à fendre, le plateau peut être placé à 3 hauteurs différentes 56 cm, 81 cm et 105 cm. A chaque hauteur, il y a 2 crochets de verrouillage A de la position.

Positionnez le plateau à la hauteur B souhaitée. Tournez les verrouillages A de 90° vers le bas de chaque côté afin de verrouiller le plateau.

Montage des roues, Fig. 6.1

Montez respectivement une roue et la rondelle sur chacun des deux côtés et bloquer l'ensemble avec une goupille.

Instructions particulières

Limitation de la course pour du bois court, Fig.7

Positionnez le coin de fente 10 cm au dessus du plateau

- Amenez le coin à la position voulue
- Lâchez un bras de commande
- Coupez le moteur
- Lâchez le deuxième bras
- Dévissez la vis de maintien
- Tirez la tige de réglage de course vers le haut jusqu'à ce qu'elle soit stoppée avant le ressort
- Revissez la vis de maintien.
- Remettez le moteur en marche.
- Vérifiez la position haute..

Fig. 8

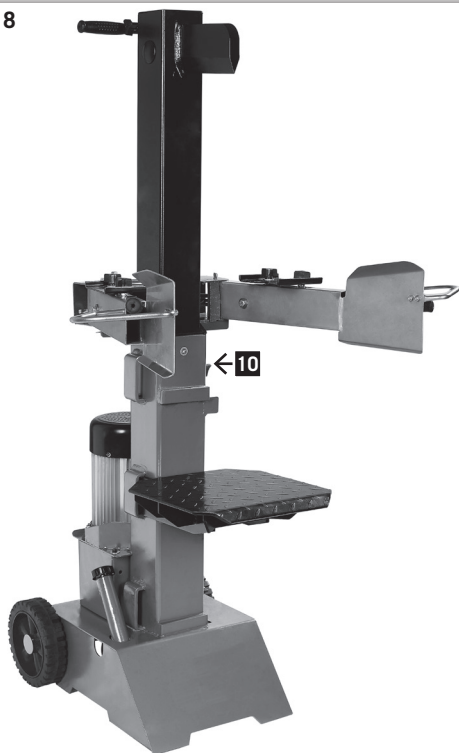

Tischhöhe einstellen, Fig. 8

Oberere Position des Tisches für Stämme bis 56 cm,
mittlere Position des Tisches für Stämme bis 81 cm,
untere Position des Tisches für Stämme bis 105 cm

Hinweis: Bei Verwendung des Spaltkreuzes verringert sich der Abstand um ca. 2 cm.

- Lösen Sie die Sterngriffschrauben 10.
- Ziehen Sie den Tisch heraus.
- Setzen Sie den Tisch in einer Position nahe der Stammlänge ein.
- Sichern Sie den Tisch mit den Verriegelungshaken.

Funktionsprüfung

Vor jedem Einsatz soll eine Funktionsprüfung gemacht werden.

Aktion:

Ergebnis:

Beide Handgriffe nach unten drücken.	Spaltmesser geht nach unten - bis ca. 10 cm über Tisch.
Jeweils einen Handgriff loslassen	Spaltmesser bleibt in der gewählten Position stehen.
Loslassen beider Handgriffe	Spaltmesser fährt in die obere Position zurück.

Vor jedem Einsatz sollte eine Ölstandsprüfung vorgenommen werden, siehe Kapitel „Wartung“!

Spalten

- Holz auf den Tisch stellen, mit beiden Handgriffen festhalten, Handgriffe nach unten drücken, sobald das Spaltmesser in das Holz eindringt die Handgriffe nach außen schieben bei gleichzeitigem Druck nach unten. Dabei wird verhindert, dass Druck auf die Haltebleche ausgeübt wird.
- Nur gerade abgesägte Hölzer spalten.
- Holz senkrecht spalten.
- **Nie liegend oder quer spalten.**
- Beim Holzspalten geeignete Handschuhe tragen.

Rationelle Arbeitsweise

- obere Position ca. 5 cm über Holz
- untere Position ca. 10 cm über Tisch

Inbetriebnahme

Vergewissern Sie sich, dass die Maschine komplett und vorschriftsmäßig montiert ist. Überprüfen Sie vor jedem Gebrauch:

- die Anschlussleitungen auf defekte Stellen (Risse, Schnitte und dergleichen),
- die Maschine auf evtl. Beschädigungen,
- ob alle Schrauben fest angezogen sind,
- die Hydraulik auf Leckstellen und
- den Ölstand

Entlüften, Fig. 9

Entlüften Sie die Hydraulikanlage, bevor Sie den Spalter in Betrieb nehmen.

- Lösen Sie die Entlüftungsklappe A einige Umdrehungen, damit Luft aus dem Öltank entweichen kann.

Fig. 9

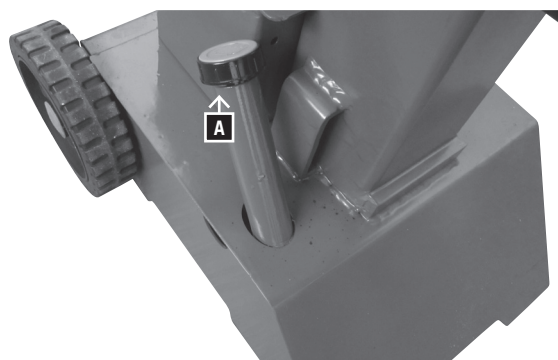

Setting the table height, Fig. 8

Upper table position for logs up to 56 cm,
centre table position for logs up to 81 cm,
lower table position for logs up to 105 cm.

Note: When using the splitting cross, the clearance is reduced by 2 cm.

- Release the locking hooks 10.
- Pull the table out.
- Fit the table in a position near the log length.
- Secure the table with the locking hooks.

Functional test

Test the function before every use.

Action:

Result:

Push both handles towards below.	Splitting knife goes down to approx. 10 cm above the table.
Let one handle loose, then the other.	Splitting knife stops in the desired position.
Let both handles loose.	Splitting knife returns to upper position.

Check the oil level before every use – see chapter “Maintenance”.

Splitting

- Place the log on the table, hold it with both handles, press the handles down. As soon as the splitting knife enters the wood, push the handles down and to the outside at the same time. This prevents the wood from putting pressure on the holder plates.
- Only split straight cut logs.
- Split the logs in vertical position.
- Never split in horizontal position or across.
- Wear protective gloves when splitting.

Rational working method

- Upper position approx. 5 cm above log.
- Lower position approx. 10 cm above table.

Putting into operation

Make sure the machine is completely and expertly assembled. Check before every use:

- The connection cables for any defective spots (cracks, cuts etc.).
- The machine for any possible damage.
- The firm seat of all bolts.
- The hydraulic system for leakage.
- The oil level.

Venting, Fig. 9

Before working with the log splitter, vent the hydraulic system.

- Release the venting cap A by a few revolutions so the air can escape from the oil tank.

Réglage du plateau, Fig. 8

Position haute du plateau pour les bûches allant jusqu'à 56 cm,

Position médiane du plateau pour les bûches allant jusqu'à 81 cm,

Position basse du plateau pour les bûches allant jusqu'à 105 cm

Remarque: Lors de l'utilisation de la croix de fente, la hauteur utile se réduit d'environ de 2 cm.

- Ouvrez les verrouillages 10.
- Sortez le plateau.
- Positionnez le plateau à une position à peu près équivalente à la longueur de la bûche.
- Refermez les verrouillages de blocage du plateau.

Vérification du fonctionnement

Toujours effectuer un contrôle du fonctionnement avant chaque utilisation.

Action:

Résultat:

Abaissez les deux poignées vers le bas	Le coin de fente descend vers le bas jusqu'à environ 10 cm du plateau
Lâchez une poignée	Le coin de fente reste à la position voulue
Lâchez les deux poignées	Le coin de fente remonte en haut

Vérifiez le niveau d'huile avant chaque utilisation, voir le chapitre « Entretien » !

Pour fendre du bois

• Poser la bûche sur le plateau, la maintenir solidement à deux mains, abaisser les poignées, dès que le coin pénètre dans la bûche, repousser les poignées vers l'extérieur en appuyant vers le bas pour empêcher que la pression s'exerce sur les tôles de maintien.

- Ne fendre que des bûches sciées droit.
- Fendre le bois verticalement.
- **Ne jamais fendre une bûche posée horizontalement ou en travers.**
- Porter des gants adaptés pour fendre du bois.

Manière de travailler rationnelle

- Position supérieure: env 5 cm au-dessus de la bûche
- Position inférieure env. 10 cm au-dessus du plateau

Mise en service de la machine

Assurez-vous que la machine est montée complètement et conformément aux instructions. Avant chaque utilisation, contrôlez:

- les endroits défectueux des câbles de raccordement (fissures, coupures etc.),
- les éventuelles détériorations de la machine,
- si toutes les vis sont solidement serrées,
- les fuites du système hydraulique
- le niveau d'huile

Purge d'air, Figure 9

Purgez le système hydraulique avant de mettre le fendeur de bûches en marche.

- Desserrez le clapet de purge A de quelques tours, pour que l'air puisse s'échapper du réservoir à huile.

Fig. 10



- Lassen Sie die Kappe während des Betriebs offen.
- Bevor Sie den Spalter bewegen, schließen Sie die Kappe wieder, da sonst Öl auslaufen kann.

Wenn die Hydraulikanlage nicht entlüftet wird, beschädigt die eingeschlossene Luft die Dichtungen und damit den Spalter!

Ein-/Ausschalten, Fig. 10

Drücken Sie den grünen Knopf zum Einschalten.

Drücken Sie den roten Knopf zum Ausschalten.

Hinweis: Überprüfen Sie vor jedem gebrauch die Funktion der Ein-Ausschalt-Einheit durch einmaliges Ein- und wieder Ausschalten.

Wiederanlaufschutz bei Stromunterbrechung (Nullspannungs-Auslöser)

Bei Stromausfall, unbeabsichtigtem Ziehen des Steckers oder defekter Sicherung schaltet das Gerät automatisch ab. Zum Wiedereinschalten drücken Sie erneut den grünen Knopf an der Schalteinheit.

Arbeitsende

- Fahren Sie das Spaltmesser in die untere Position.
- Lassen Sie einen Bedienarm los.
- Schalten Sie das Gerät aus und ziehen den Netzstecker.
- Schließen Sie die Entlüftungsschraube.
- Allgemeine Wartungshinweise beachten.

⚠ Elektrischer Anschluss

Elektrische Anschlussleitungen regelmäßig auf Schäden überprüfen. Achten Sie darauf, dass beim Überprüfen die Anschlussleitung nicht am Stromnetz hängt.

Elektrische Anschlussleitungen müssen den einschlägigen VDE- und DIN-Bestimmungen entsprechen. Verwenden Sie nur Anschlussleitungen mit Kennzeichnung H 07 RN.

Ein Aufdruck der Typenbezeichnung auf der Anschlussleitung ist Vorschrift.

Schadhafte Elektro-Anschlussleitungen

An elektrischen Anschlussleitungen entstehen oft Isolationschäden.

Ursachen sind:

- Druckstellen, wenn Anschlussleitungen durch Fenster oder Türspalten geführt werden.
- Knickstellen, durch unsachgemäße Befestigung oder Führung der Anschlussleitungen.
- Schnittstellen durch Überfahren der Anschlussleitungen.
- Isolationschäden durch Herausreißen aus der Wandsteckdose.
- Risse durch Alterung der Isolation.

Solche schadhafte Elektro-Anschlussleitungen dürfen nicht verwendet werden und sind auf Grund der Isolationschäden **lebensgefährlich!**

Der Netzanschluss wird mit maximal 16 A abgesichert.

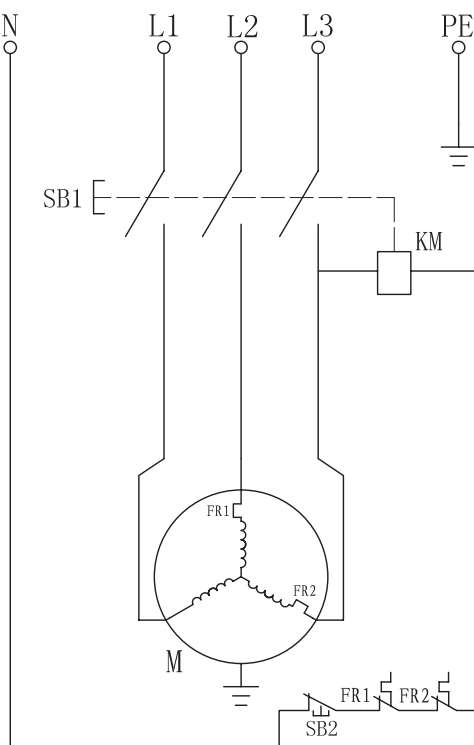

- Leave the cap open during the operation.
- Before you move the log splitter, close the cap again in order not to lose any oil.

If the hydraulic system is not vented, the enclosed air will damage the gaskets and with it the complete log splitter.

Switching on and off, Fig. 10

Press the green button for switching on.

Press the red button for switching off.

Note: Check the function of the ON/OFF unit before every use by switching on and off once.

Restarting safety in case of current interruption (no-volt release).

In case of current failure, inadvertent pulling of the plug, or a defective fuse, the machine is switched off automatically.

For switching on again, press anew the green button of the switch unit.

End of work

- Move the splitting knife to the lower position.
- Release one operating arm.
- Switch the machine off and pull the power plug.
- Close the venting cap.
- Observe the general maintenance instructions.

Electrical connection

Check electrical connection cables regularly for damage. Ensure that the connecting cable is not attached to the mains when you are checking it.

Electrical connecting cables must correspond to the relevant VDE and DIN regulations. Only use connecting cables with the code H 07 RN.

The type designation must be printed on the connecting cable by regulation.

Faulty electrical connecting cables

Insulation damage often occurs at electrical connecting cables.

Causes include:

- Pinch points when connecting cables are run through window or door gaps.
- Kinks resulting from incorrect attachment or laying of the connection cable.
- Cuts resulting from running over the connecting cable.
- Insulation damage resulting from forcefully pulling out of the wall socket.
- Cracks through aging of insulation.

Such defective electrical connection cables must not be used as the insulation damage makes them extremely hazardous.

- Pendant le fonctionnement, laissez le clapet ouvert.
- Avant de mettre le fendeur de bûches en marche, refermez le capuchon pour empêcher que de l'huile puisse couler.

Si le système hydraulique n'est pas purgé, l'air enfermé endommage les joints et donc l'ensemble de l'outil!

Mise en marche/Arrêt, Figure 10

Appuyez sur le bouton vert pour mettre l'outil en marche.

Appuyez sur le bouton rouge pour l'arrêter.

Remarque: Vérifier le fonctionnement de la mise en marche/arrêt avant chaque utilisation, en appuyant une fois sur le bouton vert, puis sur le rouge.

Sécurité anti-redémarrage intempestif après une coupure de courant (déclencheur de potentiel zéro)

En cas de coupure de courant, de débranchement involontaire ou de coupe-circuit défectueux, l'appareil s'arrête automatiquement. Pour le remettre en marche, appuyez une nouvelle fois sur le bouton vert.

Fin du travail

- Ramenez le coin en position inférieure.
- Relâchez un bras de manoeuvre.
- Arrêtez l'appareil et débranchez la prise.
- Fermez la vis de purge.
- Respectez les consignes générales de maintenance.

Raccordement électrique

Vérifiez régulièrement les câbles de raccordement qui ne doivent pas être endommagés. Veillez à ce que le câble ne soit pas branché sur le secteur pendant que vous effectuez ce contrôle.

Les câbles électriques de raccordement doivent être conformes aux normes afférentes DIN et VDE. N'utilisez que des câbles de raccordement portant l'identification H 07 RN.

Il est obligatoire et réglementaire d'indiquer le type sur le câble de raccordement.

Câbles électriques de raccordement endommagés

Les câbles électriques de raccordement présentent souvent des défauts d'isolation

Causes possibles:

- Endroits comprimés, lorsque les câbles de raccordement sont passés par des fenêtres ou des embrasures de portes.
- Coudes provoqués par une mauvaise fixation ou une trajectoire de guidage inadéquate.
- Coupures provoquées par le chevauchement de câbles de raccordement.
- Défauts d'isolation provoqués par le brusque débranchement de la prise murale.
- Fissures dues au vieillissement de l'isolation.

Des câbles de raccordement électriques ayant subi ces types de dommages ne doivent pas être utilisés et peuvent représenter un danger de mort à cause des défauts d'isolation!

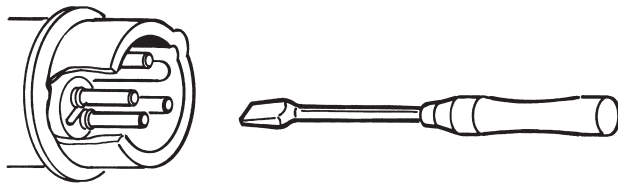

Drehstrommotor 400 V/ 50 Hz

Netzspannung 400 Volt / 50 Hz.

Netzanschluss und Verlängerungsleitung müssen 5-adrig sein = 3 P + N + SL. - (3/N/PE).

Verlängerungsleitungen müssen einen Mindestquerschnitt von 1,5 mm² aufweisen.

Der Netzanschluss wird mit maximal 16 A abgesichert

Bei Netzanschluss oder Standortwechsel muss die Drehrichtung überprüft werden. Gegebenfalls muss die Polarität getauscht werden.

Polwende-Einrichtung im Gerätestecker drehen.

Wartung und Reparatur

Umrüst-, Einstell- und Reinigungsarbeiten nur bei ausgeschaltetem Motor durchführen.

Netzstecker ziehen.

Geübte Handwerker können kleine Reparaturen an der Maschine selbst durchführen.

Reparatur- und Wartungsarbeiten an der elektrischen Anlage nur von Elektro-Fachkräften ausführen lassen.

Sämtliche Schutz- und Sicherheitseinrichtungen müssen nach abgeschlossenen Reparatur- und Wartungsarbeiten sofort wieder montiert werden.

Wir empfehlen Ihnen:

- Reinigen Sie die Maschine nach jedem Arbeitseinsatz gründlich!
- **Spaltmesser**
Das Spaltmesser ist ein Verschleißteil, das bei Bedarf nachgeschliffen oder durch ein Neues ersetzt werden soll.
- **Zweihand-Schutzeinrichtung**
Die kombinierte Halte- und Steuereinrichtung muss leichtgängig bleiben. Gelegentlich mit wenigen Tropfen Öl schmieren.
- **Bewegliche Teile**
 - Spaltmesserführungen sauber halten. (Schmutz, Holzspäne, Rinden usw.)
 - Gleitschienen mit Sprühöl oder Fett schmieren
- **Hydraulik Ölstand prüfen.**
Hydraulische Anschlüsse und Verschraubungen auf Dichtigkeit und Verschleiß prüfen. Evtl. die Schraubverbindungen nachziehen.

ÖLSTAND ÜBERPRÜFEN

Die Hydraulikanlage ist ein geschlossenes System mit Öltank, Ölpumpe und Steuerventil. Überprüfen Sie den Schmierölstand regelmäßig vor jeder Inbetriebnahme. Zu niedriger Ölstand kann die Ölpumpe beschädigen.

Hinweis: Der Ölstand muss bei eingefahrenem Spaltmesser kontrolliert werden. Der Ölmesstab befindet sich auf der Spaltsäule in der Einfüllschraube A (Fig. 11) und ist mit 2 Kerben versehen. Befindet sich der Ölspiegel an der unteren Kerbe, entspricht das dem Ölstand-Minimum. Sollte dies der Fall sein, muss sofort Öl nachgefüllt werden. Die obere Kerbe zeigt das Ölstand-Maximum an. Die Spaltsäule muss vor der Prüfung eingefahren sein, die

Fig. 11

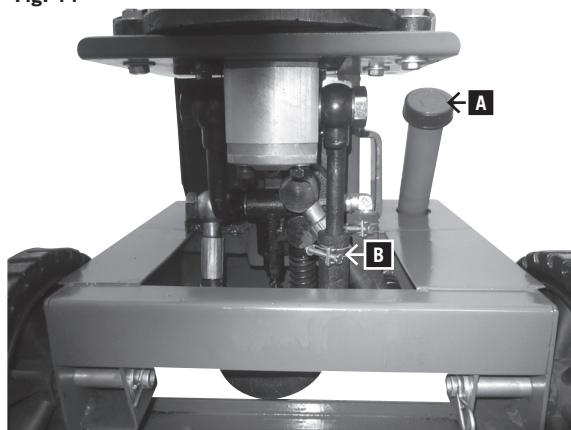

Three-phase motor 400 V / 50 Hz

Mains voltage 400 V / 50 Hz

Mains voltage and extension cables must be 5-lead (3P + N + SL (3/N/PE)).

Extension cables must have a minimum cross-section of 1.5 mm².

Mains fuse protection is 16 A maximum.

When connecting to the mains or relocating the machine, check the direction of rotation (swap polarity in the wall socket if necessary).

Turn pole inverter in the machine socket.

Maintenance and repair

Switch off the motor and pull the power supply plug before undertaking any converting, maintenance, or cleaning work.

Always pull power plug!!

Skilled craftsmen can execute smaller repairs on the machine themselves.

Repair and maintenance work on the electrical system may only be carried out by an electrician.

All protection and safety devices must be replaced immediately after completing repair and maintenance procedures.

We recommend:

- Thoroughly clean the machine after every use.
- **Splitting knife**
The splitting knife is a wearing part that should be reground or replaced by a new one, if necessary.
- **Two-hand control**
The combined supporting and control unit must be kept easy-going. Occasionally grease with a few drops of oil.
- **Moving parts**
Keep splitting knife guides clean from dirt, wood chips, bark etc.
Grease sliding rails with oil spray or grease.
- **Checking the hydraulic oil level**
Check hydraulic connections and bolts for tightness and wear. Retighten the bolts if necessary.

CHECKING THE OIL LEVEL

The hydraulic unit is a closed system with oil tank, oil pump and control valve. Check the oil level regularly before every use. Too low an oil level can damage the oil pump. The correct oil level is approx. 10 to 20 mm below the oil tank surface.

Note: The level of oil must be checked when the riving knife is pulled back. The measuring stick for the oil is located on the splitting column in the funnelling screw A (Fig. 11) and has two notches. If the oil level is at the lower notch, then the oil level is at a minimum. Should this be the case, oil must be immediately added. The upper notch indicates the maximum oil level.

Moteur à courant triphasé 400 V / 50 Hz

Tension de secteur 400 Volt / 50 Hz.

Le câble de raccordement au réseau et la rallonge doivent comporter 5 fils

= 3 Phases + Neutre + Terre. - (3/N/PE).

Les rallonges doivent avoir une section d'au moins 1,5 mm².

Le raccordement au réseau doit être protégé par un fusible d'au moins 16 A.

Lors du raccordement au réseau ou d'un changement de place, le sens de rotation doit être vérifié. La polarité devra éventuellement être inversée.

Inverser les pôles dans la fiche.

Entretien et maintenance

Les changements d'outil, les réglages et le nettoyage ne doivent être effectués que lorsque le moteur est à l'arrêt.

Débrancher la fiche de secteur.

Des ouvriers exercés peuvent effectuer eux-mêmes de petites réparations sur la machine.

Par contre, les travaux de réparation et de maintenance sur l'installation électrique ne doivent être confiés qu'à des électriciens de métier.

Tous les dispositifs de protection et de sécurité doivent être remontés immédiatement lorsque les travaux de réparation et de maintenance sont terminés.

Nous vous conseillons:

- de nettoyer à fond la machine après chaque intervention!
- Coin
Le coin est une pièce d'usure qui, au besoin, peut être rectifiée ou remplacée par une neuve.
- Dispositif de sécurité à deux mains
Le système combiné de maintien et de commande doit rester très mobile. A l'occasion, on le graissera avec quelques gouttes d'huile.
- Parties mobiles
 - Maintenir les guides du coin, propres. (ôter les salissures, les copeaux de bois, l'écorce etc.)
 - Graisser les rails avec de la graisse ou de l'huile vaporisée.
- Vérifier le niveau d'huile du système **hydraulique**.
Vérifier l'usure et l'étanchéité des raccords hydrauliques et des vissages. Resserrer les vis si nécessaire.

VÉRIFIER LE NIVEAU D'HUILE

Le système hydraulique est un système fermé comportant un réservoir d'huile, une pompe à huile et une vanne de commande. Vérifiez régulièrement le niveau de l'huile, avant chaque mise en marche. Un niveau d'huile trop bas peut endommager la pompe à huile. Le niveau d'huile est plus bas d'environ 1 à 2 cm, que la surface du réservoir d'huile. La colonne de fente doit être rentrée avant le contrôle, la machine doit être posée bien à plat.

Attention: Le niveau d'huile doit être contrôlé quand le coin est rentré. La jauge d'huile se trouve sur la colonne de fente dans la vis de remplissage A (Fig. 11). Elle est munie de deux encoches. Lorsque le niveau d'huile at-

Maschine muss eben stehen.

Wann wechsele ich das Öl?

Erster Ölwechsel nach 50 Betriebsstunden, danach alle 500 Betriebsstunden.

Auswechseln

- Fahren Sie die Spaltsäule komplett ein.
- Entfernen Sie die Verkleidung (siehe Fig. 11)
- Stellen Sie einen Behälter mit mindestens 6 l Fassungsvermögen unter den Spalter.
- Lösen Sie die Entlüftungskappe A.
- Lösen Sie die Schlauchklemme B am Ölschlauch, damit das Öl herauslaufen kann.
- Schließen Sie den Ölschlauch wieder an.
- Füllen Sie 6 l neues Hydrauliköl mit Hilfe eines sauberen Trichters ein.
- Schrauben Sie die Entlüftungsklappe wieder auf.
- Befestigen Sie die Verkleidung.

Entsorgen Sie anfallendes Altöl ordnungsgemäß in der örtlichen Altölsammelstelle. Es ist verboten, Altöle in den Boden abzulassen oder mit Abfall zu vermischen.

Wir empfehlen folgende Hydrauliköle:

Aral Vitam gf 22

BP Energol HLP-HM 22

Mobil DTE 11

Shell Tellus 22

oder gleichwertige.

Keine anderen Ölarten verwenden! Der Gebrauch von anderen Ölen beeinflusst die Funktion des Hydraulikzylinders.

SPALTERHOLM

Der Holm des Spalters ist vor Inbetriebnahme leicht einzufetten. Dieser Vorgang muss alle 5 Betriebsstunden wiederholt werden. Fett oder Sprühöl leicht auftragen.

Der Holm darf nicht trockenlaufen.

HYDRAULIKANLAGE

Die Hydraulikanlage ist ein geschlossenes System mit Öltank, Ölpumpe und Steuerventil

Das werksseitig komplettierte System darf nicht verändert oder manipuliert werden.

Ölstand regelmäßig kontrollieren.

Zu niedriger Ölstand beschädigt die Ölpumpe

Hydraulikanschlüsse und Verschraubungen regelmäßig auf Dichtheit prüfen – evtl. nachziehen.

Vor Beginn der Wartungs- oder Kontrollmaßnahmen muss man den Arbeitsbereich reinigen und geeignetes Werkzeug in gutem Zustand bereithalten.

Die hier angegebenen Zeitabstände beziehen sich auf normale Benutzungsbedingungen; wenn also die Maschine starker Belastung ausgesetzt ist, verringern sich diese Zeiten dementsprechend.

Die Maschinenverkleidungen, Blenden und Steuerungshebel mit einem weichen, trockenen oder leicht mit neutralem Reinigungsmittel angefeuchteten Tuch reinigen, keine Lösungsmittel wie Alkohol oder Benzin verwenden,

When must the oil be changed?

First oil change after 50 operating hours, then every 500 operating hours.

Changing the oil

- Completely retract the splitting column.
- Remove the panel (see Fig. 11)
- Put a bin of at least 6 litres capacity underneath the log splitter.
- Release the venting cap A.
- Release the hose clip B on the oil hose so the oil can come off.
- Reconnect the oil hose.
- Fill 6 litres of new oil in with the help of a clean funnel.
- Refit the venting cap.
- Fasten the panel.

Dispose of the used oil in a correct manner at a public collection facility. It is prohibited to drop old oil on the ground or to mix it with waste.

We recommend the following hydraulic oils:

Aral Vitam gf 22

BP Energol HLP-HM 22

Mobil DTE 11

Shell Tellus 22

or oils of same quality.

Do not use any other types of oil as they would influence the function of the hydraulic cylinder.

■ SPLITTING SPAR

Before use, the spar of the splitter must be slightly greased. Repeat this procedure every five operating hours. Slightly apply grease or oil spray. The spar may never run dry.

■ HYDRAULIC SYSTEM

The hydraulic unit is a closed system with oil tank, oil pump and control valve.

The system is complete when the machine is delivered, and may not be changed or manipulated.

Regularly check the oil level.

Too low an oil level damages the oil pump.

Regularly check the hydraulic connections and bolts for tightness. Retighten if necessary.

Before undertaking any maintenance or checking work, the working area must be cleaned. Keep the necessary tools within the reach of your hand.

The intervals mentioned herein are based on normal conditions of use. An excessive use of the machine shortens the intervals accordingly.

Clean the panels, screens and control levers with a soft cloth. The cloth should be dry or slightly humid with a neutral cleaning agent. Do not use any solvents like alcohol or benzene as they could damage the surfaces.

Store oil and grease outside the reach of unauthorized

teint l'encoche inférieure, le niveau d'huile se trouve au minimum. Dans ce cas, il faut immédiatement rajouter de l'huile. L'encoche supérieure indique le niveau d'huile maximum.

Quand vidanger l'huile?

Première vidance après 50 heures de fonctionnement, ensuite, toutes les 500 heures.

Remplacement

- Rentrez complètement la colonne de fente.
- Ôtez l'habillage (voir figure 11)
- Placez un réservoir d'une contenance d'au moins 6 litres sous le coin.
- Retirez le bouchon de purge A.
- Desserrez la pince B du tuyau souple à huile, pour que l'huile puisse sortir.
- Refermez le flexible à huile.
- Remplissez d'huile hydraulique neuve (6 l), avec un entonnoir propre.
- Revissez le bouton de purge.
- Fixez l'habillage.

Éliminez l'huile usagée de manière réglementaire à l'endroit prévu à cet effet. Il est interdit de déverser de l'huile usagée dans le solo u de la mélanger à des déchets.

Nous conseillons les huiles hydrauliques suivantes:

Aral Vitam gf 22

BP Energol HLP-HM 22

Mobil DTE 11

Shell Tellus 22

ou équivalent.

Éviter d'utiliser d'autres huiles! Utiliser d'autres huiles a des répercussions sur le fonctionnement du cylindre hydraulique.

■ TIGE

La tige du coin doit être graissée légèrement avant la mise en marche. Cette opération doit être répétée toutes les cinq heures (de fonctionnement). Appliquer une mince couche de graisse ou vaporiser d'huile légèrement. La tige ne doit pas fonctionner à sec.

■ SYSTÈME HYDRAULIQUE

Le système hydraulique est un système fermé comportant un réservoir d'huile, une pompe à huile et une vanne de commande.

Le système complété à l'usine ne doit être ni modifié, ni manipulé.

Contrôler régulièrement le niveau d'huile.

Un niveau d'huile trop bas endommage la pompe à huile. Contrôler régulièrement l'étanchéité des raccords hydrauliques et des vissages – resserrer éventuellement les vis.

Avant d'entreprendre les interventions de maintenance ou de contrôle, la zone de travail doit être nettoyée et l'outil adapté doit être maintenu en bon état.

Les intervalles indiqués ont été fixés pour des conditions de fonctionnement normales; si la machine doit subir des contraintes supérieures, ces intervalles devront être raccourcis en conséquence.

Nettoyer les habillages de la machine, les bandeaux et les leviers de commande avec un chiffon doux, sec ou légèrement humecté avec un détergent neutre, ne pas

weil sie die Oberflächen angreifen können.

Öle und Schmierfette außerhalb der Reichweite von unbefugtem Personal halten; die Anweisungen auf den Behältern aufmerksam durchlesen und genau befolgen; direkten Kontakt mit der Haut vermeiden und nach Benutzung gut abspülen.

Unfallverhütungsnormen

Die Maschine darf nur von Fachpersonal bedient werden, das mit dem Inhalt des vorliegenden Handbuches bestens vertraut ist.

Vor der Inbetriebnahme muss man die Unversehrtheit und perfekte Funktionalität der Sicherheitsvorrichtungen prüfen.

Vor Inbetriebnahme sollte man sich außerdem, den Gebrauchsanweisungen folgend, mit den Steuerungsmechanismen der Maschine vertraut machen.

Die angegebene Leistungsfähigkeit der Maschine darf nicht überschritten werden. Die Maschine darf auf keinen Fall ihrem Zweck entfremdet werden.

Entsprechend den Gesetzen des Landes, in dem die Maschine benutzt wird, muss das Personal die auch hier angegebene Arbeitskleidung tragen, wobei man keine weiten, flatternden Kleidungsstücke, Gürtel, Ringe und Ketten tragen sollte; lange Haare werden möglichst zusammengebunden.

Der Arbeitsplatz sollte möglichst immer ordentlich und sauber sein und die Werkzeuge, Zubehörteile und Schraubenschlüssel in Reichweite liegen.

Bei Reinigung oder Wartung darf die Maschine auf keinen Fall an das Stromnetz angeschlossen sein.

Es ist strengstens verboten, die Maschine ohne Sicherheitsvorrichtungen oder bei ausgeschalteten Sicherheitsmechanismen zu betreiben.

Es ist strengstens verboten, die Sicherheitsvorrichtungen zu entfernen oder zu modifizieren.

Man sollte vor dem genauen Lesen des vorliegenden Handbuchs keine Wartungs- oder Einstellungsmaßnahmen vornehmen.

Der hier vorgegebene Plan für regelmäßige Wartung muss sowohl aus Sicherheitsgründen als auch für einen leistungsfähigen Betrieb der Maschine eingehalten werden.

Die Sicherheitsetiketten müssen immer sauber und lesbar sein und genau beachtet werden, um Unfälle zu vermeiden; falls die Schilder beschädigt oder abhanden gekommen sind oder zu Teilen gehören, die ausgetauscht wurden, müssen sie durch neue, beim Hersteller anzufordernde Originalschilder ersetzt und an der vorgeschriebenen Stelle angebracht werden.

Bei Bränden müssen pulverartige Feuerlöschmittel verwendet werden. Brände an der Anlage dürfen wegen Kurzschlussgefahr nicht mit Wasserstrahl gelöscht werden.

Falls das Feuer nicht sofort gelöscht werden kann, muss man auf die auslaufenden Flüssigkeiten achten.

Bei einem längeren Brand können der Öltank oder die unter Druck stehenden Leitungen explodieren: man muss

personnel. Strictly follow the instructions on the bins. Avoid direct contact with the skin. Rinse well after use.

Accident prevention standards

The machine may only be operated by people who are well familiar with the contents of this manual.

Before use, check the intactness and perfect function of the safety devices.

Before use, make yourself also familiar with the control mechanisms of the machine, following the operating instructions.

The capacity of the machine indicated may not be surpassed. In no way may the machine be used for any other purposes than splitting firewood.

In agreement with your country's laws, the personnel must wear adequate, close-fitting working clothes. Jewelry like watches, rings and necklaces must be taken off. Long hair must be protected by a hair net.

The work place should always be tidy and clean. Tools, accessories and wrenches should lie within reach.

During cleaning or maintenance work, the machine may never be connected to the mains.

It is strictly prohibited to use the machine with the safety devices removed or switched off.

It is strictly prohibited to remove or modify the safety devices.

Before undertaking any maintenance or adjusting work, carefully read and understand the present operating instructions.

For a good performance of the machine as well as for safety reasons, the plan given herein must be adhered to. In order to prevent accidents, the safety labels must always be kept clean and legible, and they must be strictly observed. Any missing labels must be reordered from the manufacturer and be attached to the correct place.

In case of fire, only fire-fighting powder may be used. Water is not allowed to extinct the fire because of the risk of short circuit.

If the fire cannot be extinct immediately, pay attention to leaking liquids.

In case of a longer fire, the oil tank or the pressure lines can explode. Be careful not to get in touch with leaking liquids.

utiliser de solvants comme l'alcool ou l'essence qui pourraient attaquer les surfaces.

Conserver les huiles et les lubrifiants hors de portée de personnes non autorisées; lire attentivement les instructions sur les réservoirs et les suivre rigoureusement; éviter tout contact direct avec la peau et bien rincer après utilisation.

Règles de sécurité

La machine ne peut être utilisée que par du personnel spécialisé, familiarisé avec le contenu de ce manuel.

Avant la mise en marche, contrôler que les dispositifs de sécurité sont intacts et parfaitement aptes à fonctionner.

Avant la mise en marche, il serait bon, en outre, de se familiariser avec les mécanismes de commande de la machine, en suivant les instructions d'utilisation.

Le rendement indiqué ne doit pas être dépassé. La machine ne doit en aucun cas être utilisée à d'autres fins que l'usage pour lequel elle est conçue.

Conformément aux lois du pays dans lequel la machine est utilisée, le personnel doit porter les vêtements de travail spécifiés, en évitant de porter d'autres accessoires flottants, des ceintures, des anneaux et des chaînes; les cheveux longs devront être attachés.

Le poste de travail devra rester autant que possible, toujours rangé et propre et les outils, accessoires et les clés plates devront toujours être à portée de main.

Pendant le nettoyage et l'entretien, la machine ne doit jamais être branchée sur le secteur.

Il est strictement interdit, de faire fonctionner la machine dans dispositif de sécurité ou lorsque les mécanismes de sécurité sont à l'arrêt.

Il est strictement interdit de retirer les dispositifs de sécurité ou de les modifier.

On évitera d'entreprendre toute intervention de maintenance ou de réglage avant d'avoir lu précisément ce manuel.

Le plan de maintenance régulière spécifié ici, doit être respecté pour des raisons de sécurité et pour que la machine puisse fonctionner de manière performante.

Les étiquettes de sécurité doivent toujours être propres et lisibles; elles doivent être respectées rigoureusement pour éviter les accidents; si les plaques sont endommagées ou ont disparu ou font partie d'éléments qui ont été remplacés, elles doivent être remplacées par de nouvelles plaques d'origine à demander au fabricant et apposées à l'emplacement spécifié.

En cas d'incendie, on utilisera des extincteurs à poudre. Les incendies survenant sur l'installation, ne doivent pas être éteints avec de l'eau à cause du risque de court-circuit.

Si le feu ne peut pas être éteint immédiatement, il faudra surveiller les écoulements de liquides.

Si l'incendie se prolonge, le réservoir d'huile ou les

daher darauf achten, dass man nicht mit den auslaufenden Flüssigkeiten in Berührung kommt.

■ **ABBAU UND ENTSORGUNG**

Die Maschine enthält keine gesundheits- oder umweltschädlichen Stoffe, da sie aus völlig wiederverwertbaren oder auf normalem Wege zu entsorgenden Materialien gebaut wurde.

Zur Entsorgung sollte man sich an Spezialfirmen oder an qualifiziertes Fachpersonal wenden, das die möglichen Risiken kennt, die vorliegenden Gebrauchsanweisungen gelesen hat und genau befolgt.

Wenn die Maschine ausgedient hat, geht man unter Beachtung aller angegebenen Unfallverhütungsnormen folgendermaßen vor:

- die Energiezufuhr unterbrechen (elektrisch oder PTO),
- alle Stromkabel entfernen und an eine spezialisierte Sammelstelle übergeben, indem man die jeweils im Lande geltenden Bestimmungen befolgt.
- Den Öltank leeren, das Öl in dichten Behältern an einer Sammelstelle abgeben, indem man die jeweils im Lande geltenden Bestimmungen befolgt.
- Alle übrigen Maschinenteile an eine Schrottsammelstelle abgeben, indem man die jeweils im Lande geltenden Bestimmungen befolgt.

Darauf achten, dass jeder Maschinenteil entsorgt wird, indem man die jeweils im Lande geltenden Bestimmungen befolgt.

■ DISMOUNTING AND DISPOSAL

The machine does not include any components harmful to health or environment. All the materials can be recycled or decomposed the normal way.

Charge specialized personnel with the disposal that is familiar with the possible risks and with the present manual.

When the machine is not used any more and is to be disposed of, proceed as follows:

- Cut off the electric power supply.
- Remove all electric cables and bring them to a specialized public collection facility following your country's regulations.
- Empty the oil tank, fill the oil in a tight bin and bring it to a specialized public collection facility following your country's regulations.
- Take all other machine parts to a scrap collection facility following your country's regulations.

Be sure every machine part is disposed of following your country's regulations.

conduits sous pression peuvent exploser: il faut donc veiller à ce que rien n'entre en contact avec les liquides qui s'échappent.

■ DÉGRADATION ET ÉLIMINATION

La machine ne contient pas de substances nocives ou dommageables pour l'environnement, car elle est construite avec des matériaux entièrement récupérables ou qui s'éliminent par les voies d'élimination normales.

Pour l'élimination, on s'adressera de préférence à des sociétés spécialisées ou à du personnel professionnel qualifié conscient des risques potentiels et ayant lu les présentes consignes d'utilisation pour les suivre à la lettre.

Lorsque la machine est arrivée à fin de vie, on procède de la manière suivante, en respectant toutes les normes de préventions des accidents mentionnées:

- couper le courant (électrique ou PTO),
- retirer tous les câbles électriques et les remettre à un centre de collecte spécialisé, en suivant les directives en vigueur dans le pays concerné.
- vider le réservoir à huile, vider l'huile dans des réservoirs étanches et les remettre à un centre de collecte, en suivant les directives en vigueur dans le pays concerné.
- Remettre toutes les autres pièces de la machine à un centre de collecte en respectant les directives en vigueur dans le pays.

Veiller à ce que chaque pièce soit éliminée dans le respect des directives en vigueur dans le pays.

Fehlerbehebung

Bei Störungen, die hier nicht genannt werden, wenden Sie sich an den Kundendienst der Firma scheppach.

Störung	Mögliche Ursachen	Lösung	Gefahrenstufe
Die hydraulische Pumpe springt nicht an	Spannung fehlt	Prüfen, ob die Leitungen Stromversorgung haben	Gefahr eines Stromschlags Dieser Arbeitsgang muss von einem Wartungselektriker durchgeführt werden.
	Der Thermoschalter des Motors hat sich ausgeschaltet	Dem Thermoschalter im Inneren des Motorgehäuses wieder einschalten	
Die Säule bewegt sich nicht abwärts	Niedriger Ölstand	Den Ölstand kontrollieren und nachfüllen	Verschmutzungsgefahr Dieser Arbeitsgang kann vom Maschinenführer durchgeführt werden.
	Einer der Hebel ist nicht angeschlossen	Die Befestigung der Hebel kontrollieren	Schnittgefahr Dieser Arbeitsgang kann vom Maschinenführer durchgeführt werden.
	Schmutz in den Schienen	Die Säule reinigen	
Motor läuft an, aber die Säule bewegt sich nicht abwärts	Falsche Drehrichtung des Motors bei Drehstrom	Drehrichtung des Motors prüfen und umstellen	

Wartung und Reparaturen

Alle Wartungsmaßnahmen müssen unter genauer Beachtung der vorliegenden Gebrauchsanweisungen von Fachpersonal durchgeführt werden. **Vor jeder Wartungsmaßnahme muss man alle möglichen Vorsichtsmaßnahmen treffen, den Motor ausschalten und die Stromversorgung unterbrechen (falls nötig, den Stecker herausziehen).** An der Maschine ein Schild anbringen, das die Ausfallsituation erklärt: „Maschine wegen Wartung außer Betrieb: Unbefugten ist es verboten, sich an der Maschine aufzuhalten und diese in Gang zu setzen.“

Trouble shooting

In case of any malfunctions not mentioned here, contact your dealer's after-sales service.

Malfunction	Possible cause	Remedy	Danger class
The hydraulic pump does not start	No electric power	Check cable for electric power	Risk of electric shock. This job must be done by a service electrician.
	Thermal switch of motor cut off	Engage thermal switch inside the motor casing again	
The column does not move down	Low oil level	Check oil level and refill	Risk of getting dirty. This job can be done by the machine operator.
	One of the levers not connected	Check fixing of lever	Risk of getting cut. This job can be done by the machine operator.
	Dirt in the rails	Clean the column	
Motor starts but column does not move down	Wrong turning direction of 3-phase motor	Check turning direction of motor and change	

Maintenance and repairs

All servicing jobs must be executed by specialized personnel under strict observation of the present operating instructions.

Before every work, every possible caution must be taken: Switch off the motor, disconnect the power supply (pull the plug, if necessary). Attach a board to the machine explaining the reason for being out of order: "Machine out of order due to servicing work: Unauthorized people must not come close to the machine or switch it on."

Dépannage

Pour des pannes non mentionnées ici, consulter le service après-vente de la société scheppach.

Panne	Causes possibles	Solution	Niveau de danger
La pompe hydraulique ne fonctionne pas	Aucune tension appliquée	Vérifier si les câbles et conducteurs sont sous tension	Danger de choc électrique Cette opération doit être effectuée par un électricien de maintenance.
	Le thermocontact du moteur s'est déclenché	Le thermocontact se réenclenche après refroidissement du moteur. Le moteur peut être redémarré	–
La colonne ne se déplace pas vers le bas	Niveau d'huile bas	Vérifier le niveau d'huile et ajouter de l'huile	Risque de contamination ! Cette opération peut être effectuée par l'opérateur de la machine.
	Commande à 2 mains n'est pas correcte	Contrôler la fixation des leviers	Danger de coupure !
	Guidage de la colonne encrassé	Nettoyer la colonne	
Moteur démarre, mais la colonne ne se déplace pas vers le bas	Sens de rotation du moteur incorrect en cas de courant triphasé	Contrôler le sens de rotation du moteur et inverser	Sens de rotation incorrecte peut endommager la pompe

Maintenance et réparations

Toutes les opérations de maintenance doivent être effectuées par le personnel qualifié dans le respect des présentes instructions de service. **Avant chaque opération de maintenance prendre toutes les mesures de précaution requises, arrêter le moteur et couper l'alimentation en courant (en cas de besoin, débrancher la fiche d'alimentation).** Placer un panneau sur la machine expliquant la situation hors service : « Machine hors service pour maintenance : interdiction pour toute personne non autorisée de se tenir près de la machine et de la mettre en marche.

Nota:

In base all'attuale normativa sulla responsabilità per danno da prodotti difettosi, il costruttore non è responsabile dei danni arrecati all'apparecchio o dall'apparecchio in caso di:

- utilizzo non conforme,
- mancata osservanza delle istruzioni per l'uso,
- esecuzione di riparazioni da parte di terzi non autorizzati,
- montaggio e sostituzione con pezzi di ricambio non originali,
- utilizzo per scopi diversi da quelli previsti,
- guasto all'impianto elettrico causato dalla mancata osservanza delle norme e prescrizioni VDE 0100, DIN 57113/VDE0113.

Le consigliamo:

di leggere integralmente il testo delle istruzioni per l'uso prima di procedere al montaggio.

Le permetteranno di conoscere la macchina e di servirsene in conformità con gli scopi previsti.

Le istruzioni per l'uso contengono importanti indicazioni per utilizzare la macchina in modo sicuro, corretto ed economico, evitando rischi, limitando le riparazioni, circoscrivendo i periodi di inattività ed aumentando l'affidabilità e la durata della macchina.

Oltre alle norme di sicurezza riportate nelle istruzioni per l'uso è assolutamente necessario rispettare le prescrizioni del Paese applicabili al funzionamento della macchina.

Le istruzioni per l'uso devono essere conservate con la macchina, in una busta di plastica, al riparo della sporcizia e dell'umidità. Le istruzioni devono essere lette e rispettate scrupolosamente da tutti gli operatori prima di incominciare a lavorare. La macchina può essere utilizzata soltanto da persone formate all'uso ed informate dei rischi che questo comporta. Va rispettata l'età minima prescritta.

Oltre alle disposizioni di sicurezza contenute nelle presenti istruzioni e alle prescrizioni specifiche al Suo paese occorre rispettare le norme tecniche universalmente riconosciute per le macchine di lavorazione del legno.

Indicazioni generali

- Dopo aver tolto la macchina dall'imballaggio controllare che non vi siano danni imputabili al trasporto. I reclami devono essere comunicati immediatamente al vettore. I reclami introdotti successivamente non saranno presi in considerazione.
- Verificare che la fornitura sia completa.
- Prima di utilizzare l'apparecchio leggere le istruzioni per l'uso per prendere confidenza con esso.
- Usare soltanto accessori, pezzi di ricambio e consumabili originali. E' possibile trovare i pezzi di ricambio presso il Suo distributore schepach.
- Negli ordini indicare il nostro numero di riferimento dell'articolo, il tipo e l'anno di costruzione dell'apparecchio.

Upplysning:

Apparatens tillverkare ansvarar inte, enligt gällande lag om produktansvar, för skador, som uppkommit på denna apparat eller genom denna apparat vid:

- felaktig behandling,
- ignorering av bruksanvisning,
- reparationer gjord genom tredje, icke auktoriserat fackfolk,
- installation av och byte till reservdelar som inte är original,
- användning inte enligt bestämmelserna,
- bortavaro av elektrisk anläggning vid ignorering av de elektriska föreskrifterna och VDE (Tyska elektroteknikers förbund)-bestämmelserna 0100, DIN (Tyska industrinormen) 57113/VDE 0113.

Vi rekommenderar:

Läs igenom hela bruksanvisningstexten före montering och idrifttagande.

Denna bruksanvisning ska göra det lättare för er att bli bekant med er maskin och att utnyttja dess användningsmöjligheter enligt bestämmelserna.

Bruksanvisningen innehåller viktiga upplysningar om hur ni arbetas säkert, fackmässigt och ekonomiskt med maskinen och hur ni undviker faror, sparar reparationskostnader, minskar spilltid och höjer maskinens tillförlitlighet och livslängd.

Utöver säkerhetsbestämmelserna i denna bruksanvisning måste ni ovillkorligen beakta gällande föreskrifter i ert land för drift av maskinen.

Förvara bruksanvisningen vid maskinen i ett plastomslag skyddad från smuts och fuktighet. Den måste läsas och noggrant beaktas av varje driftsperson före inledning av arbete. Endast personer, som har undervisats i användning av maskinen och informerats om de därmed förenade farorna, får arbeta med maskinen. Den krävda minimiåldern ska iakttas.

Jämte säkerhetsupplysningar som finns i denna bruksanvisning och ert lands särskilda föreskrifter ska de allmänt erkända tekniska reglerna för driften av träbearbetningsmaskin beaktas.

Allmänna upplysningar

- Efter upppackning, kontrollera alla delar efter eventuella skador. Vid reklamation måste transportören genast underrättas. Senare reklamationer erkänns inte.
- Kontrollera att försändelsen är komplett.
- Gör er bekant med apparaten före insats med hjälp av bruksanvisningen.
- Använd endast originaldelar som tillhör vid slitage och för reservdelar. Reservdelar finner ni hos er schep-pach-fackhandlare.
- Vid beställningar, uppge vårt artikelnummer såväl som apparatens typ och byggnadsår.

Huomautus:

Laitteen valmistaja ei vastaa voimassaolevan tuotevastuulain mukaan sellaisista vahingoista, jotka syntyvät laitteeseen tai laitteen johdosta seuraavissa tapauksissa:

- epäasiallinen käyttö,
- käyttöohjeiden huomioimatta jättäminen,
- kolmannen, ammattitaidottoman osapuolen suorittama korjaustoimenpide,
- muiden kuin alkuperäisten varaosien asennus tai vaihto,
- ohjeiden vastainen käyttö,
- sähkölaitteiden rikkoutuminen sähkölaitteita koskevien määräysten ja VDE-määräysten 0100, DIN 57113 / VDE0113 huomioimatta jättämisen vuoksi.

Suosittelemme:

Lue ennen laitteen asennusta ja sen käyttöönottoa koko käyttöohje huolellisesti läpi.

Tämän käyttöohjeen tarkoitus on tutustuttaa sinut uuteen laitteeseesi ja auttaa sinua hyödyntämään laitteen ohjeiden mukaisia käyttömahdollisuuksia.

Käyttöohje sisältää tärkeää tietoa siitä, kuinka käytät laitetta turvallisesti, ammattimaisesti ja taloudellisesti sekä kuinka vältät vaaratilanteita, säästät korjauskustannuksissa, estät laitteen rikkoutumisen ja kuinka lisäät laitteen luotettavuutta ja käyttöikä.

Tämän käyttöohjeen turvallisuusohjeiden lisäksi sinun tulee ehdottomasti ottaa huomioon laitteen käyttöön liittyvät maakohtaiset määräykset.

Säilytä käyttöohjeet likaa ja kosteutta suojaavassa muovipäälysteisessä pakkauksessa laitteen yhteydessä. Jokaisen laitetta käyttävän henkilön on ennen laitteen käyttöönottoa luettava käyttöohjeet huolellisesti läpi ja huomioitava ne. Laitetta saavat käyttää vain sellaiset henkilöt, jotka on opastettu laitteen käyttöön ja jotka ovat tietoisia laitteen käyttöön liittyvistä mahdollisista vaaratilanteista. Säädettyä alaikärajaa tulee noudattaa.

Tämän käyttöohjeen sisältämien turvallisuusohjeiden ja erityisten maakohtaisten määräysten lisäksi tulee huomioida puunkäsittelytyökalujen käyttöön liittyvät yleiset tekniset ohjeet.

Yleisiä huomautuksia

- Tarkasta paukkauksen purkamisen jälkeen kaikki osat mahdollisten kuljetusvahinkojen varalta. Reklamaatioissa on välittömästi otettava yhteys maahantuojaan. Myöhempiä reklamaatioita ei voida huomioida.
- Tarkista, että lähetys on täydellinen.
- Tutustu laitteeseen käyttöohjeen avulla ennen sen varsinaista käyttöönottoa.
- Käytä vain alkuperäisiä lisälaitteita ja varaosia. Varaosia on saatavilla omalta schep-pach-jälleenmyyjältäsi.
- Ilmoita varaosia tilatessasi tuotenumero sekä laitteen tyyppi ja valmistusvuosi.

Fig. 1

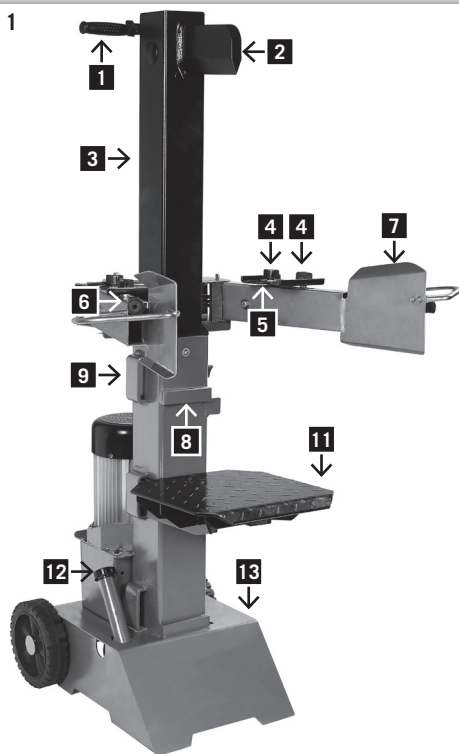

Fig. 2

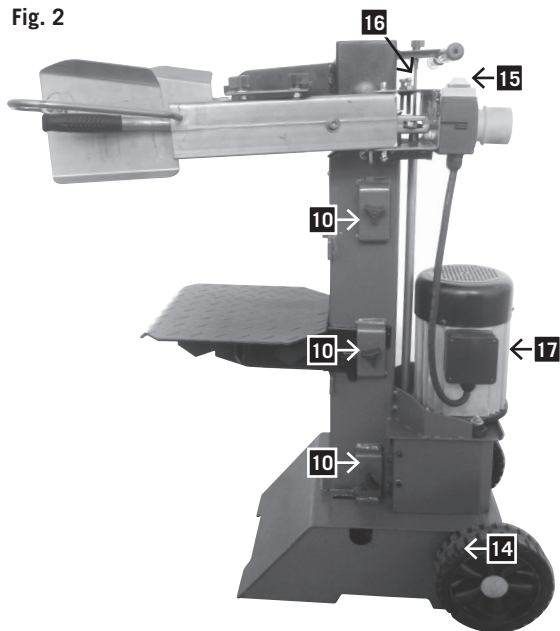
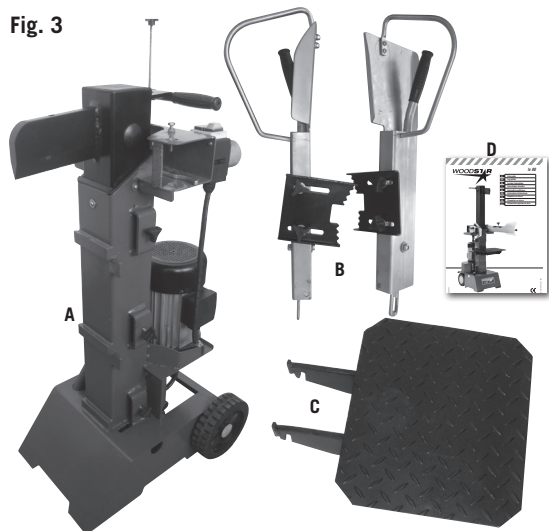

Fig. 3



Leggenda, Fig 1-3

- 1 Maniglia
- 2 Cuneo
- 3 Colonna di spaccatura
- 4 Viti di regolazione della staffa
- 5 Staffa regolabile
- 6 Braccio di manovra
- 7 Manico di protezione
- 8 Sostegno da banco (anteriore)
- 9 Sostegno da banco (laterale)
- 10 Fermi
- 11 Banco di spaccatura
- 12 Sfiatatoio
- 13 Telaio
- 14 Ruote
- 15 Interruttore e spina
- 16 Asta di regolazione della corsa
- 17 Motore
- A Attrezzo premontato
- B Bracci di manovra destro/sinistro
- C Banco
- D Istruzioni per l'uso

HL800e

In dotazione	
	Spaccalegna idraulico
	Minuterie/kit di montaggio
	Istruzioni per l'uso
Dati tecnici	
Massa T/B/H	850/750/1470
Altezza del banco mm	270/520/770
Altezza di lavoro mm	92
Lunghezza del legno	56/81/105
Potenza mass. t *	8
Corsa cilindrica cm	48,5
Velocità di incidenza cm/s	5,7
Velocità di ritorno cm/s	19,0
Quantità dell'olio l	5,0
Peso Kg	100,0
Azionamento	
Motore V7Hz	400/50
Potenza di entrata P1 W	3300
Potenza di uscita P2 W	2400
Modo di funzionamento	S6 40%
Numero di giri del motore 1/min	2800
Motore di sicurezza	si
Invertitore di fase	si
Salvo cambiamenti tecnici!	

* La potenza massima di spaccatura raggiungibile dipende dalla resistenza del pezzo e può differire sulla base di parametri variabili sull'impianto idraulico.

Styrning och delar, bild 1 - 3

- 1 Handtag
- 2 Klyvkniv
- 3 Klyvstolpe
- 4 Inställningsskruv för spännlastpallgaffel
- 5 Justerbar spännlastpallgaffel
- 6 Manöverarm
- 7 Greppskydd
- 8 Fäste för bord (fram)
- 9 Fäste för bord (på sidan)
- 10 Låshakar
- 11 Klyvbord
- 12 Avluftningshätta
- 13 Stativ
- 14 Hjul
- 15 Kontakt och stickkontakt
- 16 Lyftjusteringsstång
- 17 Motor
- A Förmonterad apparatenhet
- B Manöverarm höger/vänster
- C Bordsskiva
- D Bruksanvisning

HL800e	
Leveransomfattning	
	Hydrauliska vedklyvare
	Detaljer bifogad påse
	Bruksanvisning
Tekniska data	
Mått D/B/H	850/750/1470
Bordshöjd mm	270/520/770
Arbets höjd mm	92
Trälängd cm	56/81/105
Kapacitet max. t *	8
Cylinderlängd cm	48,5
Starthastighet cm/s	5,7
Återgångshastighet cm/s	19,0
Oljemängd l	5,0
Vikt kg	100,0
Drivmaskineri	
Motor V/Hz	400/50
P1 W	3300
Urladdningseffekt P2 W	2400
Driftart	S6 40%
Motorvarvtal 1/min	2800
Motorskydd	ja
Fasvärdare	ja
Tekniska ändringar förbehålls!	

* Den maximala klyvningskraften beror på motståndet hos materialet som ska klyvas och kan, med påverkbar variabel, avledas till det hydrauliska systemet.

Laitteen osat, kuvat 1-3

- 1 Kädensija
- 2 Halkaisija
- 3 Halkaisutuki
- 4 Säättöruuvi
- 5 Säädettyä kiinnike
- 6 Käyttövarsi
- 7 Kädensijan suoja
- 8 Pöydän pidike (edessä)
- 9 Pöydän pidike (sivulla)
- 10 Lukkohaati
- 11 Halkaisupöytä
- 12 Tuuletuskansi
- 13 Jalusta
- 14 Pyörät
- 15 Katkaisin ja pistoke
- 16 Nostotanko
- 17 Moottori
- A Esiasennettu laiteyksikkö
- B Käyttövarret oikealle/vasemmalle
- C Pöytälevy
- D Käyttöohje

HL800e	
Toimituksen sisältö	
	Hydraulinen halkaisukone
	Pienet osat/mukana oleva pussi
	Käyttöohjeet
Tekniset tiedot	
Mitat syv/lev/kork	850/750/1470
Pöydän korkeus mm	270/520/770
Työskentelykorkeus mm	92
Puun pituus cm	56/81/105
Puristusteho max. t *	8
Sylinterin isku cm	48,5
Nopeus eteenpäin cm/s	5,7
Nopeus taaksepäin cm/s	19,0
Öljymäärä l	5,0
Paino kg	100,0
Käyttövoima	
Moottori V/Hz	400/50
Ottoteho P1 W	3300
Antoteho P2 W	2400
Käyttölaji	S6 40%
Moottorin kierros luku 1/min	2800
Moottorisuoja	Kyllä
Suunnanvaihtaja	Kyllä
Muutokset teknisiin tietoihin pidätetään!	

* Enimmäishalkaisuvoima riippuu halkaistavan tuotteen vastuksesta ja voi vaihdella johtuen hydraulilaitteiston vaihtelevista vaikutus-suureista.

Simbologia di avvertenza

	Leggere il manuale prima di iniziare
	Indossare scarpe antinfortunistiche
	Indossare guanti da lavoro
	Usare una protezione per l'udito e occhiali di sicurezza
	Indossare un casco protettivo
	Solo personale autorizzato
	Vietato fumare nell'ambiente di lavoro
	Non far cadere olio idraulico per terra
	Tenete pulito il vostro spazio di lavoro! Il disordine può provocare incidenti!
	Se si usa una gru, porre una cinghia di sollevamento intorno all'alloggiamento. Mai sollevare lo spaccalegna dall'impugnatura.
	Smaltire l'olio usato in modo corretto (punto di raccolta olio usato sul posto). Non versare l'olio usato sul terreno o mescolarlo ad altri rifiuti.
	Non rimuovere e modificare protezioni e dispositivi di sicurezza.
	Solo all'operatore è permesso l'accesso all'area di lavoro della macchina. Tenere lontano le altre persone e gli animali (distanza minima 5 m).
	Non rimuovere con le mani i tronchi bloccati.
	Attenzione! Spegnerne l'impianto prima di riparare, effettuare manutenzione e pulizia. Scollegare la presa principale.
	Pericoli di contusioni e ferite a causa delle parti taglienti; non toccare mai le aree pericolose quando la lama è in movimento.
	Alta tensione, pericolo di vita!
	La macchina deve essere usata solo da una persona!
	Allentare il bullone di sfianto di due giri circa, prima di iniziare a lavorare. Chiudere prima del trasporto.
	Attenzione! Parti della macchina mobili!
	Non trasportare l'apparecchio in posizione orizzontale!

Varningssymboler/upplysning

	Läs handboken före idrifttagandet
	Använd skyddsskor enligt europastandard
	Använd arbetshandskar
	Använd hörselskydd och skyddsglasögon
	Använd skyddshjälm
	Obehöriga äga ej tillträde
	Rökförbud inom arbetsområdet
	Låt inte hydraulolja läcka ut på golvet
	Håll ordning i arbetsområdet! Oordning kan leda till olyckor!
	Lägg stropen runt huset, när kran används. Lyft aldrig upp vedklyven i handtaget.
	Avfallssortera spillolja enligt bestämmelserna (lokal miljöstation). Det är förbjudet att släppa ut spillolja i marken eller blanda den med de vanliga soporna.
	Det är förbjudet att avlägsna eller ändra skydds- och säkerhetsföreskrifter.
	Endast operatören får stå inom maskinens arbetsområde. Håll obehöriga personer liksom hus- och bruksdjur borta från riskområdet (minsta avstånd 5 m).
	Avlägsna inte fastklämda stockar med händerna.
	Obs! Stäng av motorn före reparations-, underhålls- och rengöringsarbeten och dra ur nätkontakten.
	Skär- och klämrisk; vidrör aldrig farliga områden, när klyvkniven är i rörelse.
	Högspänning, livsfara!
	Maskinen får endast manövreras av en enda person!
	Lösa avluftningsskruven cirka 2 varv innan arbetet börjar. Läs den före transport.
	Varning! Rörliga verktyg!
	Transportera inte redskapet liggande!

Varoitusmerkkien selitykset

	Lue käsikirja ennen käyttöönottoa
	Käytä turvakenkiä
	Käytä työkäsiineitä
	Käytä kuulosuojainta ja suojalaseja
	Käytä suojakypärää
	Asiattomilta pääsy kielletty
	Työalueella tupakointi kielletty
	Älä laske hydrauliiikkaöljyä lattialle
	Pidä työalueesi järjestyksessä! Epäjärjestyksestä voi seurata onnettomuuksia!
	Nosturia käytettäessä, nostohihna asetetaan rungon ympäri. Älä koskaan nosta polttopuupilkkojaa kädensijasta .
	Hävitä käytetty öljy sääntöjen mukaisesti (paikallinen jäteöljyn keräilypaikka). Jäteöljyn kaataminen maahan tai sekoittaminen muihin jätteisiin on kielletty.
	Suoja- ja turvalaitteiden poistaminen tai muuttaminen on kielletty .
	Vain käyttäjä saa olla koneen käyttöalueella. Pidä asiattomat henkilöt sekä kotieläimet poissa vaara-alueelta (5 m vähimmäisetäisyys).
	Älä poista jumiutuneita runkoja käsin.
	Huomio! Pysäytä moottori ja vedä verkko-pistoke pois pistorasiasta ennen korjaus- huolto- ja puhdistustöitä.
	Leikkautumis- ja puristumisvaara; älä koskaan kosketa vaarallisia alueita halkaisuterän liikkeessä.
	Korkeajännite, Hengenvaara!
	Vain yksi henkilö saa käyttää konetta!
	Löysää ilmanpoistoruuvia n 2 kierrosta ennen töiden aloittamista. Sulje ennen kuljetusta.
	Varo! Liikkuvia työkaluja!
	Älä kuljeta laitetta makaavassa asennossa!

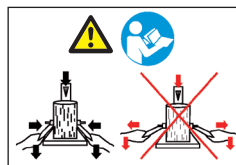

Prima della messa in funzione dell'apparecchiatura, prende familiarità con il funzionamento della leva a due mani!
Leggere attentamente le istruzioni per l'uso.

Ulteriori avvertenze senza simbolo

- Non rimuovere l'alloggiamento

Nelle istruzioni per l'uso le parti che riguardano la sicurezza recano il seguente contrassegno: 

Indicazioni generali di sicurezza

AVVERTENZE: quando si utilizza un macchinario elettrico, bisogna seguire le seguenti indicazioni di sicurezza basilari, per ridurre rischi di incendio, scosse elettriche o ferite alle persone.

Si prega di leggere tutte le istruzioni, prima di iniziare a lavorare al macchinario.

- Rispettare tutte le indicazioni di sicurezza e di pericolo sulla macchina.
- Fare in modo che tutte le indicazioni di sicurezza e di pericolo sulla macchina rimangano perfettamente leggibili.
- Non smontare o rendere inutilizzabili i dispositivi di sicurezza presenti sulla macchina.
- Controllare le linee di allacciamento di rete. Non utilizzare cavi di collegamento difettosi.
- Prima dell'avviamento, verificare il corretto funzionamento del dispositivo con comando a due mani.
- Il personale addetto deve avere almeno 18 anni di età. Gli apprendisti devono avere almeno 16 anni, ma possono lavorare sulla macchina soltanto sotto sorveglianza.
- Indossare guanti da lavoro.
- Durante il funzionamento, fare attenzione: rischio di ferita di dita e mani con il fenditoio.
- Per spaccare pezzi duri o poco maneggevoli, puntellari con sostegni adatti.
- Eseguire le operazioni di conversione, regolazione e pulizia, nonché la manutenzione e l'eliminazione delle anomalie esclusivamente a motore spento. Staccare la spina di rete!
- I lavori di installazione, riparazione e manutenzione dell'impianto elettrico possono essere eseguiti solo da personale specializzato.
- Tutti i dispositivi di protezione e di sicurezza devono essere rimontati immediatamente dopo la conclusione degli interventi di riparazione e manutenzione.
- Quando si abbandona la postazione di lavoro, disattivare il motore. **Scollegare la presa!**

Indicazioni di sicurezza supplementari per lo spaccalegna

- Lo spaccalegna può essere utilizzato solo da un'unica persona.
- Indossare un equipaggiamento di protezione (occhiali di protezione/maschera, guanti, calzature di sicurezza),

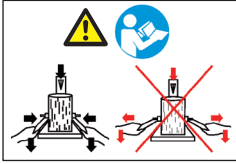

Bekanta er med tvåhandsmanövrering av stängen innan driftstart! **Läs bruksanvisningen uppmärksamt.**

Ytterligare upplysningar utan symbol:

- Ta inte av huset.

I denna bruksanvisning har vi försett ställen, som angår er säkerhet, med detta tecken: ⚠

⚠ Allmänna säkerhetsupplysningar

WARNING: När ni använder el-verktyg ska ni följa nedanstående grundläggande säkerhetsåtgärder för att reducera risken för brand, elektriska stötar och personsador. Läs vänligen alla upplysningar innan ni arbetar med detta verktyg.

- Beakta alla säkerhets- riskupplysningar på maskinen.
- Håll alla säkerhets- och riskupplysningar till maskinen i komplett och läsbart tillstånd.
- Säkerhetsanordningarna på maskinen får inte demonteras eller göras obrukbara.
- Kontrollera nätanslutningsledningarna. Använd inga felaktiga anslutningsledningar.
- Kontrollera tvåhandsmanövreringens fungerar korrekt före driftsstart.
- Driftspersoner måste vara minst 18 år gamla. Personer som ska utbildas måste vara minst 16 år gamla men får dock endast arbeta med maskinen under uppsikt.
- Bär arbetshandskar vid arbetet.
- Försiktighet vid arbetet: Risk för skada på fingrar och händer genom klyvverktyget.
- För att klyva tunga eller ohanterliga delar, använd lämpliga hjälpmedel att stötta.
- Genomför endast ombyggnads-, justerings- och rengöringsarbeten, såväl som skötsel och avhjälpning av störningar med frånkopplad motor. Dra ut stickkontakten!
- Installationer, reparationer och skötselarbeten på elinstallationen får endast genomföras av fackfolk.
- Samtliga skydds- och säkerhetsanordningar måste återmonteras efter avslutat reparations- och skötselarbete.
- Koppla från motorn när ni lämnar arbetsplatsen. **Dra ut stickkontakten!**

Ytterligare säkerhetsupplysningar för vedklyvare.

- Vedklyvaren får endast betjänas av en enda person.
- Bär skyddsutrustning (skyddsglasögon/-visir, handskar, säkerhetsskor) för att skydda dig mot möjliga skador.
- Klyv aldrig stammar, som innehåller spik, metalltråd

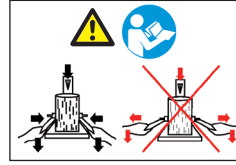

Tutustu ennen laitteen käyttöönottoa kahden käden vipuohjaukseen! **Lue käyttöohjeet huolellisesti.**

Lisäohjeita ilman varoitusmerkkiä:

- Älä poista suojusta

Tämä käyttöohje sisältää turvallisuuteesi liittyviä kohtia, jotka on varustettu seuraavin merkein: ⚠

⚠ Yleiset turvallisuusohjeet

VAROITUS: Käyttäessäsi sähkötyökaluja sinun tulee noudattaa seuraavia ennakoivia turvallisuusohjeita, joilla pienennät tulipalon, sähköiskun ja henkilövahinkojen riskiä. Lue kaikki ohjeet huolella läpi, ennen kuin aloitat laitteen parissa työskentelyn.

- Huomioi kaikki laitteen turvallisuusohjeet ja ohjeet vaaratilanteiden varalta.
- Säilytä kaikki turvallisuusohjeet ja ohjeet vaaratilanteiden varalta laitteen läheisyydessä. Ohjeiden tulee olla luettavassa kunnossa.
- Laitteeseen liittyviä turvalaitteita ei saa purkaa tai tehdä käyttökelvottomiksi.
- Tarkasta verkkovirran liitäntäjohto. Älä käytä vioittunutta liitäntäjohtoa.
- Tarkista ennen käyttöönottoa kahden käden ohjauksen toimintaohjeet.
- Laitteen käyttäjän on oltava vähintään 18 vuotta. Laitteen käyttöä harjoittelevan henkilön on oltava vähintään 16 vuotta. Hän saa käyttää laitetta ainoastaan valvonnan alla.
- Käytä työkasineitä työskennellessäsi.
- Työssä varottavaa: Halkaisija voi aiheuttaa sormien ja käsien loukkaantumisvaaran.
- Halkaistessasi painavia ja vaikeasti käsiteltäviä osia käytä tukena tarkoitukseen sopivia apuvälineitä.
- Suorita vaihto-, asennus- ja puhdistustöitä samoin kuin toimintahäiriöihin liittyviä huolto- ja korjaustöitä ainoastaan moottorin ollessa sammutettuna. Poista pistoke pistorasiasta!
- Sähköosien asennus-, korjaus- ja huoltotöitä saa tehdä vain sähköalan ammattilainen.
- Kaikki suoja- ja turvalaitteet tulee heti korjaus- ja huoltotöiden jälkeen asentaa takaisin paikoilleen.
- Sammuta moottori poistuessasi työpaikalta. **Poista pistoke pistorasiasta!**

Lisäturvaohjeita halkaisukoneen käyttöön

- Halkaisukonetta saa käyttää vain yksi henkilö kerrallaan.
- Käytä turvavarusteita (turvalaseja/-visiiriä, kasineita, turvakengkiä) suojaautuaksesi mahdollisilta loukkaantu-

per proteggersi da possibili lesioni.

- Non spaccare mai i ceppi che contengano chiodi, fili metallici o altri oggetti.
- I pezzi di legno già spaccati e i trucioli sono una fonte di pericolo presso l'area di lavoro. Esiste il pericolo di inciampare, scivolare o cadere. Mantenere sempre in ordine la propria postazione di lavoro.
- Non introdurre mai le mani sulle parti in movimento quando la macchina è in funzione.
- Spaccare solo legno di lunghezza massima di 105 cm.

Utilizzo a norma

La macchina è conforme alla direttiva UE in materia di apparecchiature.

- Lo spaccalegna idraulico può essere utilizzato esclusivamente in verticale. La spaccatura deve inoltre essere effettuata soltanto nella direzione delle fibre. Le misure della legna spaccata:
Lunghezza del legno 56 cm/81 cm/105 cm
Ø min. 12 cm, max. 32 cm
- Non spaccare mai il legno steso o in senso contrario alla direzione delle fibre.
- Rispettare assolutamente le prescrizioni del costruttore relative alla sicurezza, al funzionamento ed alla manutenzione, nonché le dimensioni indicate nelle caratteristiche tecniche.
- Rispettare le norme anti infortuni e le altre regole di sicurezza universalmente riconosciute.
- La macchina può essere utilizzata, mantenuta o riparata soltanto da persone che la conoscono e che sono informate dei rischi. Le modifiche apportate alla macchina senza autorizzazione fanno decadere la responsabilità del costruttore per i danni che possono derivarne.

La macchina può essere usata soltanto con gli accessori originali e gli attrezzi originali della casa costruttrice.

- Tutti gli usi che esulano da quelli previsti sono considerati non a norma. Il costruttore non è responsabile per i danni che possono derivarne. Il rischio è esclusivamente dell'utente.

Rischi residui

La macchina è stata costruita sulla base dello stato attuale della tecnica e conformemente alle regole tecniche riconosciute in materia di sicurezza. Tuttavia, possono sorgere rischi residui durante i lavori svolti.

- Pericolo di lesioni alle dita e alle mani causate dall'utensile di spaccatura in caso di utilizzo non conforme dello stesso o qualora i pezzi di legno non vengano disposti in modo corretto.
- Lesioni causate da pezzi scagliati, nel caso in cui il supporto o la guida non siano corretti.
- Pericoli dovuti alla corrente, allorché si faccia uso di linee elettriche non conformi.
- Inoltre, possono sussistere rischi residui non palesi anche nonostante tutte le possibili misure di precauzione adottate.
- I rischi residui possono essere ridotti al minimo rispettando le indicazioni riportate alle sezioni **“Norme di**

eller andra föremål.

- Ved som redan kluvits och träspån utgör ett farligt arbetsområde. Det finns risk att snubbla, halka eller falla omkull. Håll alltid arbetsområdet alltid prydligt.
- Lägg aldrig händerna på delar som rör sig när maskinen är påkopplad.
- Klyv endast trä med en maximal längd på 105 cm.

⚠ Bestämelseenlig användning

Maskinen motsvarar de gällande EG maskin-riktlinjerna.

- Hydraulikvedklyvaren användas endast i stående drift, virke får endast klyvas stående i fiberriktning. Måtten på veden som ska klyvas:
Vedlängd 56 cm / 81 cm / 105 cm
Ø min, 12 cm, max. 32 cm
- Klyv aldrig vatten liggande eller mot fiberriktningen.
- Tillverkarens säkerhets-, arbets-, och skötselöreskrifter såväl som måtten angivna i de tekniska uppgifterna måste noggrant iaktas.
- De lämpliga arbetarskyddsöreskrifterna och de övriga, allmänt erkända säkerhetstekniska reglerna måste beaktas.
- Maskinen får endast nyttjas, skötas och repareras av personer som är förtrogna med den och är informerade om farorna. Egenmäktiga förändringar på maskinen utesluter ansvaret av tillverkaren för skador som ett resultat därav.
- Maskinen får endast användas med tillverkarens originaltillbehör och -verktyg.
- Varje därutövergående bruk räknas som inte avsett bruk. Tillverkaren ansvarar inte för skador som ett resultat av detta, nyttjaren bär ensam risken för detta.

⚠ Övriga risker

Maskinen är byggd enligt teknikens nivå och enligt de erkända säkerhetstekniska reglerna. Likväl kan andra enstaka risker uppstå vid arbete.

- Risk för skada på fingrarna och händer genom klyvningsverktyget vid felaktig styrning eller uppläggning av vatten.
- Skador genom arbetsstycke som kastas bort vid felaktigt fäste eller styrning.
- Risk för ström vid användning av elanslutningsledningar som inte är vederbörliga.
- Dessvidare kan trots alla vidtagna försiktighetsåtgärder icke uppenbara övriga risker finnas.
- Övriga risker kan minimeras om säkerhetsupplysningarna och användning enligt bestämmelserna, såväl som bruksanvisning beaktas tillsammans.

misilta.

- Äla koskaan halkaise puunrunkoja, joissa on nauvoja, metallilankaa tai muita esineitä.
- Jo halkaistut puut ja puuhake saavat aikaan vaarallisen työskentelytilan. Syntyy horjautamisen, liukastumisen tai kaatumisen vaara. Pidä työskentelytila aina siistinä.
- Äla koskaan laitteen käydessä aseta käsiä liikkuvien osien päälle.
- Halkaise vain puita, joiden maksimipituus on 105 cm.

⚠ Ohjeiden mukainen käyttö

Laitte on voimassa olevan EU-konedirektiivin mukainen.

- Hydraulinen halkaisukone sopii käytettäväksi ainoastaan pystyasennossa, puita saa halkaista ainoastaan pystyasennossa puiden syiden mukaisesti. Halkaistavien puiden mitat:
Puun pituus 56 cm/81 cm/105 cm
Ø min. 12 cm, max. 32 cm
- Äla koskaan halkaise puuta vaakatasossa tai puun syiden vastaisesti.
- Valmistajan turvallisuus-, työ- ja huoltomääräyksiä samoin kuin teknisten tietojen sisältämiä mitoituksia tulee noudattaa.
- Kyseisiä onnettomuuden ennaltaehkäiseviä toimenpiteitä ja muita yleisiä turvallisuusteknisiä ohjeita tulee noudattaa.
- Laitetta saa käyttää, huoltaa tai korjata ainoastaan sellaiset henkilöt, jotka hallitsevat kyseiset tehtävät ja jotka ovat tietoisia mahdollisista vaaratilanteista. Valmistaja ei ole vastuussa sellaisista vahingoista, jotka aiheutuvat laitteen omavaltaisista muutoksista.
- Käytä laitteessa ainoastaan valmistajan alkuperäisiä lisälaitteita ja varaosia.
- Laitteen muunlainen käyttö katsotaan ohjeiden vastaiseksi toiminnaksi. Valmistaja ei ole vastuussa ohjeiden vastaisesta käytöstä aiheutuvista vahingoista; ohjeiden vastaisen käytön aiheuttamat riskit ovat käyttäjän vastuulla.

⚠ Jäännösriskit

Laitte on valmistettu nykytekniikan yleisesti hyväksytyjen turvallisuusteknisten ohjeiden mukaan. Siitä huolimatta työskentelyssä voi ilmaantua yksittäisiä jäännösriskejä.

- Halkaisulaitteen aiheuttama sormien ja käsien loukkaantumisaara puun epäasiallisen ohjauksen tai tuen takia.
- Laitteesta sinkoavan työkappaleen aiheuttama loukkaantuminen, jos työkappaletta ei ole tuettu tai ohjattu oikein.
- Sähkövirran aiheuttama vaaratilanne, jos sähköliitännät eivät ole asianmukaisia.
- Huolimatta kaikista asianmukaisista varotoimenpiteistä saattaa odottamattomia jäännösriskejä ilmaantua.
- Jäännösriskit voi minimoida, jos huomioit turvallisuusohjeet ja asianmukaisen käytön sekä kaikki käyttöohjeet.

sicurezza” e “Utilizzo conforme”, nonché osservando integralmente le istruzioni per l’uso.

Trasporto

Trasporto manuale, Fig. 4

Per trasportare lo spaccalegna, il cuneo A completamente in basso. Ribaltare leggermente l’apparecchiatura, agendo sulla maniglia B della colonna finché non si sia inclinata sulle ruote e possa pertanto essere fatta avanzare.

Trasporto con la gru:

Non sollevare mai l’apparecchiatura tenendola in corrispondenza del fenditoio!

Modalità di stoccaggio:

Per lo stoccaggio, seguire queste condizioni:

- luogo di stoccaggio asciutto e coperto
- max. Tasso di umidità 80%
- temperatura del luogo da -20 °C fino a +60 °C

L’apparecchiatura deve essere utilizzata alle seguenti condizioni ambientali:

	minimo	massimo	consigliato
Temperatura	5 C°	40 C°	16 C°
Umidità		95 %	70 %

Collocazione

Predisporre la postazione di lavoro in cui dovrà essere sistemata la macchina. Lo spazio disponibile deve essere tale da consentire di lavorare in maniera sicura e senza disturbi.

La macchina è progettata per essere usata in ambienti chiusi e deve essere sistemata stabilmente e su un pavimento piano e resistente.

Montaggio

Per motivi tecnici di imballaggio, la spaccalegna schepach non è completamente montata.

Montaggio dei bracci di manovra, Fig. 5

- Tirare fuori la molla di fissaggio A e rimuovere la vite di fissaggio B.
- Lubrificare le fasce di lamiera sopra e sotto.
- Sistemare i bracci di manovra e introdurre il tubo nell’apertura della traversa C.
- Inserire la vite di fissaggio B davanti alla traversa C.
- Rifissare la vite B nella parte inferiore con la molla A.

Fig. 4

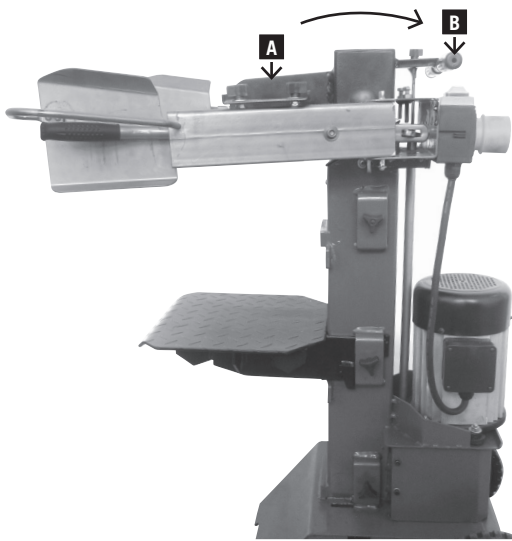
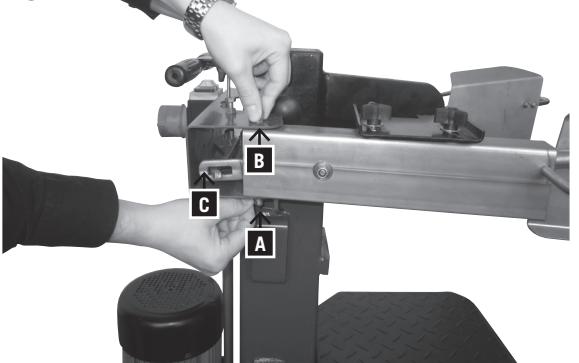

Fig. 5



Transport

Transport för hand, fig. 4

För att transportera vedklyvaren måste klyvkniven A föras ner helt. Luta klyvaren med handtaget B lätt mot klyvstolpen, tills maskinen lutar sig på hjulen och kan förflyttas så.

Transport med kran:

Lyft aldrig i klyvkniven!

Förvaringskrav:

lakta följande krav vid förvaring:

- torr, övertäckt förvaringsplats
- max. fuktighet 80 %
- Temperaturområde -20 °C till +60 °C

Maskinen ska arbeta under följande miljöbetingelser:

	minimal	maximal	rekommenderad
Temperatur	5 C°	40 C°	16 C°
Fuktighet		95 %	70 %

Uppställning

Förbered arbetsplatsen där maskinen ska stå. Skapa tillräcklig med plats för att möjliggöra ett säkert, störningsfritt arbete.

Maskinen är tillverkad för att arbeta på jämna ytor och måste ställas upp stabilt på jämnt, stadigt underlag.

Installation

Ur förpackningstekniska orsaker är er scheppach vedklyvare inte komplett monterad.

Montera manöverarmar, bild 5

- Dra ut fjäderkontakten A och ta bort låsbulten B.
- Smörj in plåtskarvarna upp till och ned till.
- Sätt in manöverarmen och för in röret i kryssförbindningens C öppning.
- Stick igenom låsbulten B genom kryssförbindningen C.
- Säkra åter låsbulten B på undersidan med fjäderkontakten A.

Kuljetus

Käsins tapahtuva kuljetus, kuva 4

Kun kuljetat halkaisukonetta, täytyy halkaisijan A olla kuljetuksen aikana ala-asennossa. Kallista halkaisijaa varovasti yhdessä kädensijan B kanssa halkaisutukea vasten kunnes laite kallistuu pyörille ja on edelleen liikuteltavissa.

Nosturilla tapahtuva kuljetus:

Älä koskaan nosta laitetta halkaisijasta!

Varastointi:

Noudata varastoinnissa seuraavia ohjeita:

kuiva, katettu varastointipaikka

max. kosteus 80 %

Lämpötila -20 °C – +60 °C

Käytä laitetta seuraavissa olosuhteissa:

	minimi	maksimi	suositus
Lämpötila	5 C°	40 C°	16 C°
Kosteus		95 %	70 %

Laitteen sijoitus

Valmista työskentelypaikka, johon laite sijoitetaan. Varaa riittävästi tilaa, jotta turvallinen, häiriötön työskentely on mahdollista.

Laite on suunniteltu käytettäväksi tasaisella pinnalla ja siksi se tulee sijoittaa tasaiselle, kovalle alustalle, jossa se seisoo tukevasti.

Asennus

Pakkausteknisistä syistä scheppach-halkaisukone ei ole täysin valmiiksi asennettu.

Käyttövarsien asennus, kuva 5

- Vedä sokka A irti ja poista pidike B.
- Rasvaa metallikiekkheet ylhäältä ja alhaalta.
- Aseta käyttövarret paikoilleen ja työnnä putki viistosti liittimeen C.
- Aseta pidike B liittimen C eteen.
- Varmista alapuolelta pidikkeen B paikallaan pysyminen sokan A avulla.

Fig. 6

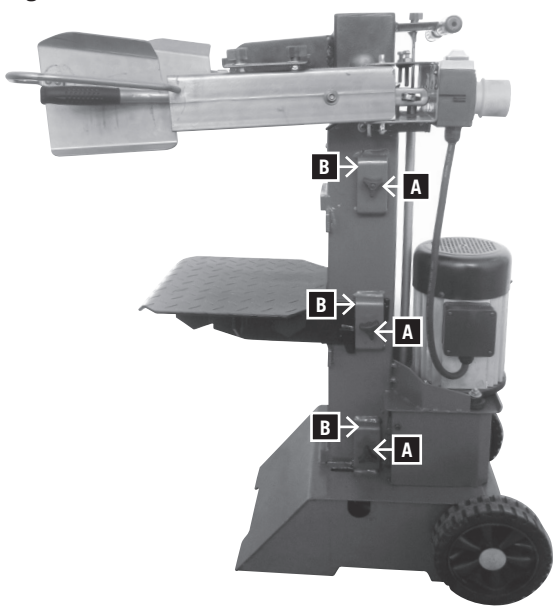

Fig. 6.1

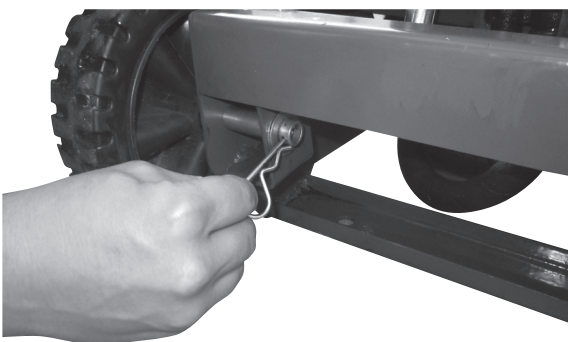
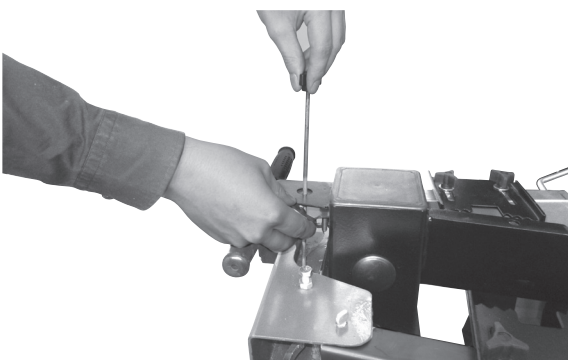

Fig. 7



Montaggio del piano del banco, Fig. 6

Il piano del banco può essere montato, a seconda della lunghezza dei ceppi, a tre altezze: 56 cm, 81 cm e 105 cm. In ciascuna posizione sono disponibili i ganci d'arresto A.

Posizionare il piano sul sostegno desiderato B. Per serrare il piano, ruotare i ganci d'arresto di 90° verso il basso.

Montare le ruote portanti, Fig. 6.1

Montare su entrambe i lati una ruota portante con una rosetta e assicurarla con una coppiglia.

Indicazioni di lavoro

Limitazione della corsa per il legno corto, Fig. 7

Posizione inferiore del cuneo ca. 10 cm sopra il banco da taglio

- Portare il cuneo nella posizione desiderata
- Lasciar andare un braccio di manovra
- Spegner il motore
- Lasciar andare il secondo braccio di manovra
- Allentare la vite d'arresto
- Portare verso l'alto l'asta di regolazione della corsa, fino allo scatto della molla
- Serrare nuovamente la vite d'arresto.
- Accendere il motore
- Verificare la posizione superiore.

Montera bordsskivan, bild 6

Bordsskivan kan sättas fast allt efter längden på veden som ska klyvas i 3 höjder 56 cm, 81 cm och 105 cm. På varje monteringsplats finns låshaken A placerade. Sätt in bordsskivan i önskat fäste B. Vrid låshakarna A på båda sidorna nedåt 90° för att låsa bordsskivan.

Hjulmontering, bild 6.1

Montera en bricka på båda sidorna av hjulet och säkra båda med en skena

Arbetstips

Slaglängdsbegränsning vid kort ved, bild 7.

Undre klyvmätarpositionen ca. 10 cm över klyvbordet.

- Kör klyvmätaren till önskad position.
- Lossa en manöverarm
- Koppla från motorn
- Lossa den andra manöverarmen
- Lossa på arreteringskruven
- För lyftinställningsstången uppåt tills den stoppas av fjädern
- Spänn arreteringskruv igen.
- Koppla på motorn
- Kontrollera övre positionen

Pöytälevyn asennus, kuva 6

Pöytälevy voidaan halkaistavan puun pituudesta riippuen säätää 56 cm, 81 cm tai 105 cm korkeuteen. Jokaisen korkeuden asennuskohdassa tulee kiinnittää lukkohakaset A.

Aseta pöytälevy toivotulle korkeudelle B. Käännä lukkohakasia A molemmilta puolilta 90° alaspäin lukitaksesi pöytälevyn.

Juoksupyörien asennus, kuv. 6.1

Asenna kummallekin puolelle yksi juoksupyörä levyn kanssa ja varmista molemmat sokalla.

Työohjeita

Iskurajoitus lyhyille puille, kuva 7

Alempi halkaisijapaikka n. 10 cm halkaisupöydän yläpuolella

- Vie halkaisija toivottuun paikkaan
- Irrota ote toisesta käyttövarresta
- Sammuta moottori
- Irrota ote toisesta käyttövarresta
- Aukaise lukkoruuvi
- Kuljeta nostotankoa ylös, kunnes jousi pysäyttää sen
- Kierrä lukkoruuvi takaisin kiinni
- Käynnistä moottori
- Tarkasta ylempi asento

Fig. 8

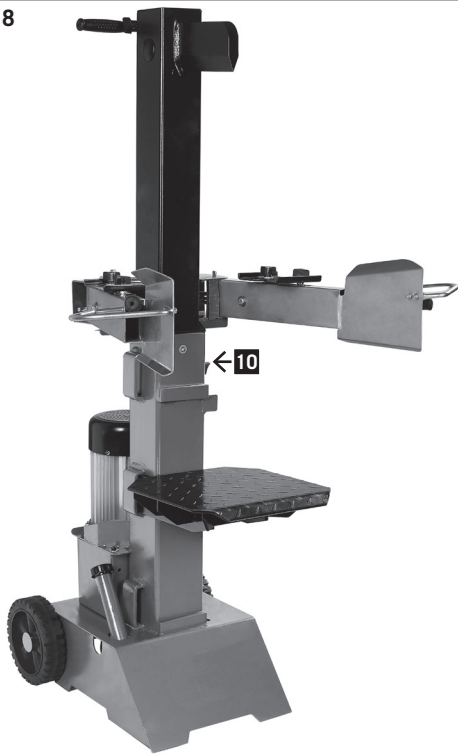

Regolare l'altezza del banco, Fig. 8

Piano in posizione superiore per ceppi fino a 56 cm,
 Piano in posizione media per ceppi fino a 81 cm,
 Piano in posizione inferiore per ceppi fino a 105 cm,
 Nota: utilizzando il cuneo a croce, si riduce la distanza a ca. 2 cm

- Allentare i ganci d'arresto 10.
- Estrarre il piano .
- Sistemare il piano in posizione adatta alla lunghezza del ceppo.
- Fissare con i ganci d'arresto.

Verifica funzionale

Prima di ogni utilizzo, bisogna eseguire una prova funzionale.

Azione:	Risultato:
Spingere entrambi i manici verso il basso.	Il cuneo scende – fino a ca. 10 cm sopra il piano.
Lasciando una maniglia	Il cuneo resta fermo nella posizione scelta.
Lasciando entrambi i manici	Il cuneo ritorna nella posizione superiore.

Prima di ogni impiego, bisogna eseguire una verifica del livello dell'olio, vedere Capitolo "Manutenzione"!

Spaccare

- Mettere sul banco la legna, trattenendo con entrambi i manici trattenuti, e spingere verso il basso. Non appena il cuneo penetra nel legno, tirare i manici verso l'esterno continuando allo stesso tempo a premere verso il basso. Questo evita pressioni sulla lamiera d'arresto.
- Spaccare solo ceppi segati dritti.
- Spaccare il legno in verticale.
- **Mai spaccare in orizzontale o trasversalmente.**
- Indossare guanti adatti durante il lavoro.

Metodo di lavoro razionale

- Posizione superiore ca. 5 cm sopra il ceppo.
- Posizione inferiore ca. 10 cm sopra il banco .

Azionamento

Accertarsi che l'apparecchiatura sia stata interamente montata e che il montaggio sia stato effettuato in modo conforme. Prima di ogni utilizzo è necessario controllare che

- i cavi di collegamento non siano danneggiati (fenditure, tagli, ecc.),
- l'apparecchiatura non sia danneggiata,
- tutte le viti siano serrate,
- l'impianto idraulico non presenti perdite
- il livello dell'olio sia corretto.

Spurgo, Fig. 9

Spurgare l'impianto idraulico prima di mettere in funzione lo spaccalegna.

- Allentare di qualche giro la valvola di spurgo dell'aria A ogni giro, in modo che l'aria possa fuoriuscire dal serbatoio.
- Lasciare aperta la valvola durante il funzionamento.
- Prima di muovere la macchina, richiudere la valvola,

Fig. 9

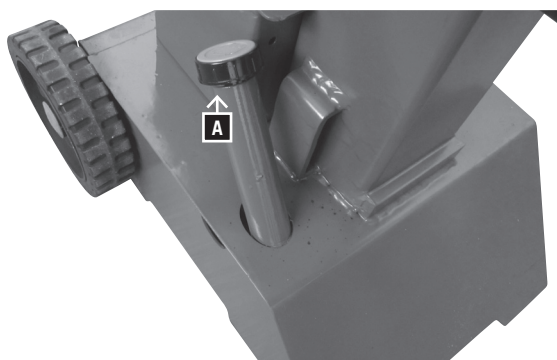

Ställa in bordshöjd, bild 8

Bordets övre position för stammar upp till 56 cm,
Bordets mellersta position för stammar upp till 81 cm,
Bordets nedre position för stammar upp till 105 cm,
Upplysning: Vid användning av klyvkors minskas avståndet med ca. 2 cm.

- Lossa låshaken 10.
- Dra ut bordet.
- Sätt in bordet i en annan position nära stamlängden.
- Säkra bordet med låshakarna.

Funktionskontroll

Före varje insättning ska en funktionskontroll göras.

Åtgärd :

Resultat :

Tryck båda handtag nedåt.	Klyvkniven går nedåt – till ca. 10 cm över bordet.
Lossa alltid ett handtag åt gången.	Klyvkniven stannar i den valda positionen.
Lossa båda handtagen.	Klyvkniven återförs i den övre positionen.

Före varje användning ska en oljenivåskontroll genomföras, se kapitel "Skötsel"!

Klyva

- Sätt ved på bordet, håll fast den med båda handtagen, tryck handtagen nedåt, så fort klyvkniven tränger in i veden flytta handtagen utåt med samtidigt tryck nedåt. Därmed förhindras att tryck utövas på fästplåten.
- Klyv endast trä som redan är avsågat.
- Klyv träet lodrät.
- Klyv aldrig horisontellt eller på tvären.
- Bär lämpliga handskar vid vedklyvning.

Rationellt arbetssätt

- övre position ca. 5 cm över vedträet
- undre position ca. 10 cm över bordet

Idrifttagande

Förvissa er om att maskinen är monterad fullständigt och enligt föreskrift. Kontrollera följande före varje användning:

- Defekta ställen på anslutningsledningen (sprickor, snitt och dylikt),
- eventuella skador på maskinen,
- Huruvida alla skruvar är fast åtspända,
- Läckage i hydrauliken och
- oljenivån

Avluftning. Fig. 9

Avlufta hydraulikanläggningen innan ni tar klyvaren i drift.

- Lossa ventilationsklaffen A några varv så att luft kan fördunsta från oljetanken.
- Lämna locket öppet under drift.
- Innan ni rör klyvaren stänger ni åter locket för annars kan olja läcka ut.

Työtason korkeuden säätäminen, kuva 8

Työtason yläasento on puille, joiden pituus on enintään 56 cm, Työtason keskiasento on puille, joiden pituus on enintään 81 cm, Työtason ala-asento on puille, joiden pituus on enintään 105 cm,

Huomautus: Jos käytät halkaisuristiä, väli lyhenee n. 2 cm:llä.

- Irrota lukkohaat 10.
- Vedä työtaso ulospäin.
- Aseta työtaso puunrungon pituutta vastaavaan asentoon.
- Varmista työtason paikallaan pysyvyys lukkohakojen avulla.

Toimintatarkastus

Ennen jokaista laitteen käyttökertaa tulee tehdä toimintatarkastus.

Toimenpide:

Tulos:

Paina molemmat kädensijat alas.	Halkaisija laskeutuu alas – n. 10 cm päähän työtasosta.
Laske yksi kädensija kerrallaan irti.	Halkaisija pysyy valitussa asemassa paikallaan.
Laske molemmat kädensijat irti	Halkaisija nousee takaisin yläasentoon.

Ennen jokaista käyttökertaa tulee tarkastaa öljytaso, katso kappale "Huolto"!

Halkaisu

- Aseta puu työtasolle, pidä molemmista kädensijoista tukevasti kiinni ja paina kädensijat alas. Heti kun halkaisija osuu puuhun, työnnä kädensijoja ulospäin ja paina samalla alaspäin. Näin estetään paineen kohdistuminen pysäytyspeltiin.
- Halkaise vain äskettäin sahattuja puita.
- Halkaise puita vain pystysuorassa.
- Älä koskaan vaakasuorassa tai poikittain.
- Käytä puiden halkaisuun tarkoitettuja käsineitä.

Asianmukaiset työtavat

- yläasento n. 5 cm puun yläpuolella
- ala-asento n. 10 cm työtason yläpuolella

Käyttöönotto

Tarkista, että laite on kokonaan ja ohjeiden mukaisesti asennettu. Tarkasta ennen jokaista käyttökertaa:

- liitäntäjohto mahdollisten epäkohtien varalta (halkeamat, viillot tai vastaavaa),
- laite mahdollisten vaurioiden varalta,
- ovatko kaikki ruuvit tiukasti kiinni,
- hydraulikka mahdollisten vuotojen varalta ja
- öljyn määrä.

Tuuletus, kuva 9

Tuuleta hydraulilaitte, ennen kuin otat halkaisukoneen käyttöön.

- Avaa tuuletusluukku A kiertämällä, jotta ilma pääsee haihtumaan öljysäiliöstä.
- Jätä luukku käytön ajaksi auki.
- Sulje luukku, ennen kuin liikutat halkaisijaa tai öljy saattaa valua säiliöstä.

Fig. 10

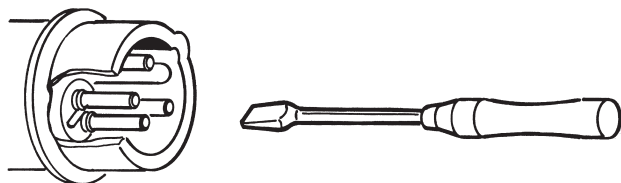
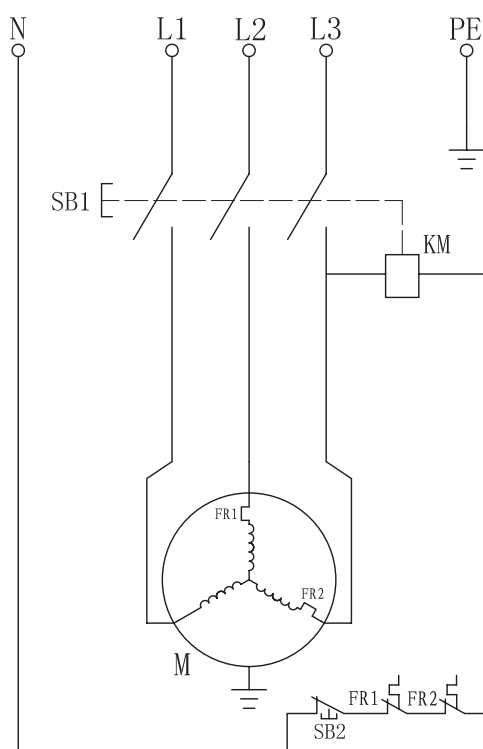

per evitare fuoriuscite d'olio.

Nel caso in cui l'impianto idraulico non sia stato spurgato, l'aria rimasta all'interno danneggia le guarnizioni e di conseguenza la macchina!

Attivazione/disattivazione Fig. 10

Per attivare l'apparecchiatura, premere il tasto verde.

Per disattivarla, premere il tasto rosso.

Avvertenza: prima di ogni utilizzo, è necessario verificare il corretto funzionamento dell'unità di attivazione e disattivazione, accendendola e spegnendola una volta.

Sicurezza contro la riattivazione in caso di interruzione dell'alimentazione elettrica (interruttore di minima tensione)

In caso di caduta di corrente, di distacco involontario della spina o di dispositivo di sicurezza difettoso, l'apparecchiatura si disattiva automaticamente. Per riattivarla, premere nuovamente il tasto verde dell'unità di commutazione.

Fine del lavoro

- Portare il cuneo nella posizione inferiore.
- Lasciar andare un braccio di manovra
- Spegner la macchina e scollegare la spina.
- Chiudere a vite di spurgo dell'aria.
- Rispettare le indicazioni generali di manutenzione.

⚠ Impianto elettrico

Controllare regolarmente i cavi elettrici per accertarsi che non siano danneggiati. Accertarsi che durante il controllo il cavo non sia collegato alla rete elettrica.

I cavi elettrici devono essere conformi alle disposizioni delle normative VDE e DIN vigenti. Utilizzare esclusivamente cavi di collegamento recanti il contrassegno H 07 RN.

L'applicazione della denominazione del tipo sul cavo di collegamento è obbligatoria.

Cavi elettrici danneggiati

I cavi elettrici sono spesso danneggiati a livello dell'isolamento.

Le possibili cause sono le seguenti:

- Presenza di punti di compressione, quando i cavi di collegamento sono fatti passare attraverso le fessure delle finestre e delle porte.
- Presenza di punti di piegatura causate da un fissaggio o una conduzione non corretta del cavo stesso.
- Presenza di tagli causati dal passaggio su cavi di collegamento.
- Danni dell'isolante causati dalle operazioni di distacco dalla presa a parete.
- Presenza di fenditure conseguenti all'invecchiamento dell'isolante.

Se così danneggiati, i cavi elettrici non devono essere utilizzati e rappresentano un **pericolo di morte** a causa dei

Om hydraulikanläggningen inte luftas, skadar den instängda luften packningarna och därmed klyvaren!

På-/Frånkoppling, bild 10

Tryck på den gröna knappen för att koppla på.

Tryck på den röda knappen för att koppla från.

Upplýsing: Kontrollera funktionen på-/frånkoppling före varje användning genom att koppla på och från maskinen en gång.

Återstartslås vid strömavbrott (nollspänningsutlösare)

Vid strömavbrott, oavsiktlig utdragning av stickkontakten eller defekt säkring stängs apparaten av automatiskt. För att koppla på igen trycker ni på den gröna knappen på kopplingsenheten igen.

Arbetslut

- För ner klyvkniven i den undre positionen.
- Frigör en manöverarm.
- Koppla från apparaten och dra ut stickkontakten.
- Stäng luftningsskruben.
- Beakta generella skötselråd.

⚠ Elektrisk anslutning

Kontrollera regelbundet elektriska anslutningsledningar efter skador. Ge akt på att anslutningsledningen inte sitter fast i strömnätet vid kontroll.

Elektriska anslutningsledningar måste motsvara de tillämpliga VDE- och DIN-bestämmelserna. Använd endast anslutningsledningar med märkningen H 07 RN. Ett påtryck av typbeteckningen på anslutningskabeln är en bestämmelse.

Defekt elanslutningsledningar

Det uppstår ofta isolationsskador på elektriska anslutningsledningar.

Orsaker är:

- Märken efter tryck när anslutningsledningen leds genom fönster- eller dörrspringa.
- Brytställen genom felaktig fastsättning eller dragning av anslutningsledningen.
- Skärställen efter att anslutningsledningarna körts över.
- Isolationsskador genom lossryckning från vägguttaget.
- Revor genom åldring av isolation.

Sådana skadade elanslutningsledningar får inte användas och är livsfarliga på grund av isolationsskadorna.

Jos hydraulilaitetta ei tuuleteta, vahingoittaa suljettu ilma tiivisteitä ja siten myös halkaisijaa!

Käynnistys/sammutus, kuva 10

Paina vihreää painiketta käynnistääksesi laitteen.

Paina punaista painiketta sammuttaaksesi laitteen.

Huomautus: Tarkista ennen jokaista käyttökertaa käynnistyksen ja sammutuksen toiminta käynnistämällä ja sammuttamalla laite kerran.

Uudelleenkäynnistyksen varmistus sähkökatkojen yhteydessä (nollajännitekytkin)

Sähkökatkos, tarkoitukseton pistokkeen poisto tai viallinen sulake aikaansaavat laitteen automaattisen sammumisen. Käynnistääksesi laitteen uudelleen paina käynnistysyksikön vihreää painiketta.

Työskentelyn lopettaminen

- Vie halkaisija ala-asentoon.
- Irrota ote käyttövarresta.
- Sammuta laite ja poista pistoke pistorasiasta.
- Sulje tuuletusluukku.
- Huomioi yleiset huolto-ohjeet.

⚠ Sähköliitännät

Tarkasta sähköliitäntäjohto säännöllisesti mahdollisten vaurioiden varalta. Huomioi, ettei liitäntäjohto ole pistorasiassa tarkastaessasi sähköliitäntöjä.

Sähköliitäntäjohtojen tulee vastata asiaankuuluvia VDE- ja DIN-määräyksiä. Käytä ainoastaan liitäntäjohtoa, jossa on tunnus H07RN.

Liitäntäjohtossa on oltava tyypipainatus.

Viallinen sähköliitäntäjohto

Sähköliitäntäjohtoissa esiintyy usein eristysvaurioita.

Syitä näihin vaurioihin ovat:

- Painaumat, jos liitäntäjohto vedetään ikkunan tai ovi-aukon kautta.
- Mutkakohdat, joita syntyy liitäntäjohtoon asiattomasta kiinnityksestä tai ohjauksesta.
- Viiltokohdat, joita syntyy liitäntäjohtoon päältä ajettaessa.
- Eristysvauriot, joita syntyy, jos liitäntäjohto irrotetaan pistorasiasta vetämällä johdosta.
- Halkeamat eristyksen ikääntymisen johdosta.

Vioittunutta sähköliitäntäjohtoja ei saa käyttää. Ne ovat eristysvaurioidensa vuoksi hengenvaarallisia!

danni a livello dell'isolamento.

Motore trifase 400 V/ 50 Hz

Tensione di rete 400 Volt / 50 Hz.

L'alimentazione elettrica ed i cavi di prolunga devono essere a 5 poli

= 3 P + N + SL. - (3/N/PE).

I cavi di prolunga devono presentare una sezione trasversale minima di 1,5 mm².

Il raccordo di rete è protetto con un fusibile massimo di 16 A.

Durante l'allacciamento alla rete o in caso di cambio di ubicazione, è necessario controllare il senso di rotazione. Potrebbe essere necessario scambiare la polarità.

Ruotare il commutatore di polarità nel connettore dell'apparecchio.

Manutenzione e riparazione

Eseguire lavori di regolazione, messa a punto e pulitura solo a motore spento.

Scollegare la presa!

Operai esperti possono eseguire da sé piccole riparazioni alla macchina.

Gli interventi di riparazione e manutenzione a livello dell'impianto elettrico devono essere effettuati esclusivamente da parte di personale tecnico specializzato.

Tutti i dispositivi di protezione e di sicurezza devono essere rimontati immediatamente dopo la conclusione dei lavori di riparazione e di manutenzione.

Si raccomanda in particolare quanto segue:

- Pulire accuratamente l'apparecchiatura dopo ogni utilizzo!
- Il fenditoio è un componente soggetto a usura, il quale deve essere riaffilato o sostituito, se necessario.
- **Dispositivo di protezione a due mani**
Il dispositivo di arresto e di comando combinato deve essere sempre ben scorrevole. Lubrificare di tanto in tanto con alcune gocce di olio.
- **Parti mobili**
Mantenere pulite le guide del fenditoio. (sporco, trucioli, corteccia, ecc.)
Lubrificare le guide di scorrimento con olio o grasso
- **Controllare il livello dell'olio dell'impianto idraulico.**
Controllare il grado di ermeticità e di usura dei collegamenti idraulici e dei raccordi a vite. Se necessario, serrare le viti.

Controllare il livello dell'olio:

L'impianto idraulico è un sistema chiuso con serbatoio, pompa e valvola di comando. Verificare il livello dell'olio lubrificante regolarmente prima di ogni utilizzo. Un livello d'olio troppo basso può danneggiare la pompa. Il livello dell'olio si trova ca. 1 – 2 cm sotto la superficie del serbatoio.

Indicazioni: il livello dell'olio deve essere controllato con un fenditoio represso. L'asta per il livello dell'olio si trova sulla colonna di fenditura all'interno della vite A (Fig. 11) e si serve di 2 tacche. La superficie dell'olio si trova

Fig. 11

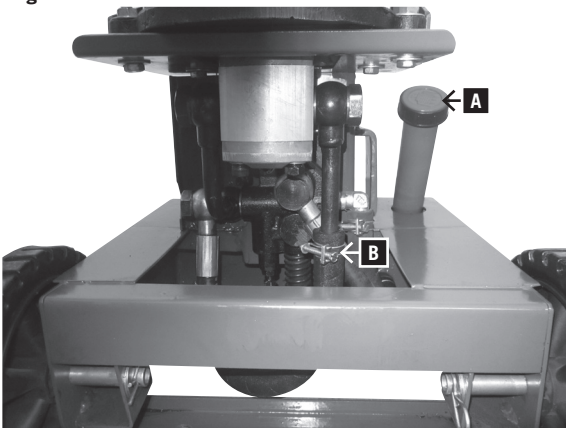

Trefasmotor 400 V / 50 Hz

Nätspänning 400 Volt / 50 Hz.

Nätanslutning och förlängningssladdar måste vara 5-trådiga

= 3 P + N + SL. - (3/N/PE).

Förlängningssladdar måste uppvisa ett minimum diameter på 1,5 mm².

Nätanslutningen skyddas genom säkring med maximalt 16 A.

Vid nätanslutning eller platsändring måste rotationsriktningen kontrolleras. Eventuellt måste polariteten växlas.

Vrid omkopplaranordningen i kontakthylsan.

Skötsel och reparation

Genomför endast ombyggnads-, justerings- rengöringsarbeten när motorn är frånkopplad.

Dra ut stickproppen.

Vana hantverkare kan själv genomföra små reparationer på maskinen.

Låt endast el-fackfolk utföra reparations- och skötselarbeten på den elektriska anläggningen.

Samtliga skydds- och säkerhetsanordningar måste återmonteras direkt efter avslutad reparations- och skötselarbete.

Vi rekommenderar:

- Rengör maskinen grundligt efter varje arbetsinsats!
- **Klyvkniv**
Klyvkniven är en del som slits och som måste efterslipas eller ersättas av en ny.
- **Tvåhands skyddsanordning**
Den kombinerade lås- och styrordningen måste förbli lättmanövrerad. Smörj någon gång med några droppar olja.
- **Rörliga delar**
 - Håll klyvkniven ren. (smuts, traspån, bark osv.)
 - Smörj glidskenan med sprayolja eller smörjmedel.
- **Kontrollera hydraulisk oljenivå**
Kontrollera tätheten och slitage på hydrauliska anslutningar och skruvkopplingar. Drag eventuellt åt skruvförbindningarna.

Kontrollera oljenivån

Hydraulikanläggningen är ett slutet system med oljetank, oljepump och regleringsventil. Kontrollera regelbundet smörjoljenivån före varje idrifttagande. För låg oljenivå kan skada oljepumpen. Oljenivån ligger ca. 1-2 cm. lägre än oljetankens yta.

Hänvisning: Oljenivån måste kontrolleras vid inkörd spaltmätare. Oljemätstaven finns på spaltstapeln i påfyllningsskruven A (fig. 11) och är försedd med 2 skårer. Om oljenivån befinner sig på den undre skåran motsvarar det oljenivå-minimum. Om så skulle vara fallet

Vaihtovirtamoottori 400 V/50 Hz

Verkköjännite 400 Volt / 50 Hz.

Verkkoliitännän ja jatkojohdon tulee olla 5-napainen = 3 P + N + SL. - (3/N/PE).

Jatkojohtojen on oltava vähintään 1,5 mm² halkaisijaltaan.

Verkkoliitäntä on oltava suojattu enintään 16 A.

Vaihdettaessa verkkoliitäntää tai paikkaa on pyörimissuunta tarkistettava. Tarvittaessa napaisuus on vaihdettava.

Muuta virrankääntäjäasetusta laitteen pistokkeesta.

Huolto ja korjaus

Suorita vaihto-, asennus- ja puhdistustöitä vain moottorin ollessa sammutettu.

Poista pistoke pistorasiasta!

Harjaantunut korjaaja voi suorittaa itse laitteen pienet korjaukset.

Sähkölaitteiden korjaus- ja huoltotyöt saa suorittaa vain sähköalan ammattilainen.

Kaikki suoja- ja turvalaitteet tulee heti korjaus- ja huoltotöiden jälkeen asentaa takaisin paikoilleen.

Suosittelimme:

- Puhdista laite joka käyttökerran jälkeen huolellisesti!
- **Halkaisija**
Halkaisija on kuluva osa, joka on tarvittaessa teroitettava tai korvattava uudella.
- **Kahden käden suojalaite**
Yhdistetyn pysäytys- ja ohjauslaitteen on pysyttävä kevytliikkeisenä. Rasvaa aika ajoin pienellä tipalla öljyä.
- **Liikkuvat osat**
Pidä halkaisijan liikkumatila puhtaana. (lika, puuhake, puunkuori jne.)
Valele liukukiskoihin suihkutettavaa öljyä.
- **Tarkista hydrauliiikan öljytaso.**
Tarkista, että hydrauliset kytkennät ja ruuvikiinnitykset ovat tiiviitä, eivätkä ne ole kuluneet. Kiristä tarvittaessa.

Tarkasta öljytaso

Hydraulilaitteisto on suljettu järjestelmä, johon kuuluu öljytankki, öljypumppu ja ohjausventtiili. Tarkasta voiteluöljyn määrä säännöllisesti ennen laitteen jokaista käyttökertaa. Liian alhainen öljytaso voi vahingoittaa öljypumppua. Sopiva öljytaso on n. 1-2 cm alhaisempi kuin öljytankin yläreuna.

Huom: Sisäänajetun halkaisuveitsen öljyn taso on tarkastettava. Öljymittatikku sijaitsee halkaisuungossa täyttöruuissa A(Kuva 11) ja siinä on kaksi viivaa. Jos öljypinta ulottuu alempaan viivaan, vastaa se

in corrispondenza della vite inferiore, a livello minimo dell'olio. In tal caso, l'olio deve essere immediatamente riempito. La vite superiore indica il livello massimo dell'olio.

Il cilindro dev'essere inserito prima della verifica, la macchina deve essere a livello.

Quando si deve cambiare l'olio?

Il primo cambio di olio deve aver luogo dopo 50 ore di esercizio e, successivamente, ogni 500 ore di esercizio.

Sostituzione dell'olio

- Spingere il cilindro fino in fondo.
- Togliere il rivestimento (vedi Fig. 11)
- Posizionare un contenitore di almeno 6 l sotto la macchina.
- Svitare la vite di scarico dell'olio A
- Staccare il morsetto B della pompa dell'olio per permettere a quest'ultimo di fuoriuscire.
- Riallacciare la pompa.
- Riempire con 6 l di olio nuovo servendosi di un imbuto pulito.
- Stringere la valvola di spurgo dell'aria
- Rimontare il rivestimento

Smaltire l'olio dismesso presso il centro di raccolta. E' vietato scaricare l'olio dismesso nel terreno o smaltirlo unitamente ai comuni rifiuti.

Si raccomanda l'uso dei seguenti oli idraulici:

Aral Vitam gf 22

BP Energol HLP-HM 22

Mobil DTE 11

Shell Tellus 22

o tipi equipollenti.

Non utilizzare tipi di olio differenti! L'utilizzo di tipi di olio diversi da quelli raccomandati influenza il funzionamento del cilindro idraulico.

Cilindro dello spaccalegna

Il cilindro dello spaccalegna va lubrificato prima dell'uso. Questo procedimento deve essere ripetuto ogni 5 ore di utilizzo. Applicare grasso o olio lubrificante. Il cilindro non deve funzionare a secco.

Impianto idraulico

L'impianto idraulico è un sistema chiuso, costituito da serbatoio dell'olio, pompa dell'olio e valvola di comando. Il sistema, completato in fabbrica, non deve essere modificato né manipolato.

Controllare regolarmente il livello dell'olio.

Se la quantità di olio è troppo bassa, la pompa dell'olio si danneggia.

Verificare regolarmente il grado di ermeticità dei collegamenti idraulici e dei raccordi a vite. Se necessario, serrare.

Prima dell'inizio delle operazioni di manutenzione e di controllo è indispensabile pulire l'area di lavoro ed avere a disposizione utensili in buone condizioni.

Gli intervalli di tempo qui indicati si riferiscono a normali condizioni di impiego. Quando l'apparecchiatura è usata maggiormente, questi intervalli di tempo si riducono.

Pulire i rivestimenti dell'apparecchiatura, le protezioni e le leve di comando con un panno morbido, asciutto o

måste olja genast fyllas på. Den övre skåran visar oljenivå-maximum.

Klyvstolpen måste vara inkörd innan kontrollen och maskinen måste stå plant.

När byter jag oljan?

Först oljebyte efter 50 driftstimmar, därefter var 500 drifttimme.

Byte

- Kör in klyvstolpen fullständigt.
- Ta bort beklädnaden (se bild 11).
- Ställ en behållare med minst 6 l volym under klyvaren.
- Lossa avluftningshätta A.
- Lossa slangklämman B på oljeslangen så att oljan kan rinna ut.
- Anslut oljeslangen igen.
- Fyll på med 5 l ny hydraulikolja med hjälp av en ren tratt.
- Skruva på avluftningshätta igen.
- Sätt fast beklädnaden.

Ta hand om den erhållna spillolja vederbörligt på den lokala insamlingsplatsen för spillolja. Det är förbjudet att tömma spillolja på marken eller att blanda den med avfallet.

Vi rekommenderar följande hydraulikolja:

Aral Vitam gf 22

BP Energol HLP-HM 22

Mobil DET 11

Shell Tellus 22

eller likvärdiga.

Använd inga andra oljesorter! Användning av andra oljor inverkar på hydraulikcylinderns funktion.

Klyvskaf

Klyvskafet ska smörjas in lätt före driftsstart. Denna procedur måste upprepas var 5: te driftstimme. Stryk på fett eller sprayolja lätt. Skafet får inte torrköras.

Hydraulikanläggning

Hydraulikanläggningen är ett slutet system med oljetank, oljepump och regleringsventil.

Systemet som kompletterats på fabriken får inte förändras eller manipuleras.

Kontrollera oljenivån regelbundet

För låg oljenivå skadar oljepumpen

Kontrollera tätheten på hydraulikanslutningar och skruv-kopplingar regelbundet – dra eventuellt åt.

Innan man påbörjar skötsel- eller kontrollåtgärder måste rengöra arbetsområdet och ha lämpliga verktyg i bra skick i beredskap.

Tidsintervallen som anges här avser normala användarförutsättningar. Om maskinen utsätts för starkare belastning minskar den motsvarande tidsintervallen.

Rengör maskinbeklädnaden, fönsterluckor och styrspak med en mjuk, torr duk eller lätt fuktad med neutralt rengöringsmedel. Använd inga lösningsmedel som alkohol eller bensen då dessa kan angripa ytan.

minimiöljymäärää. Tässä tapauksessa öljyä on välittömästi lisättävä. Ylempi viiva osoittaa maksimiöljymäärän.

Halkaisutuen on oltava sisäänajettu ennen öljytason tarkastusta, ja laitteen on oltava tasaisella alustalla.

Milloin vaihdan öljyn?

Ensimmäinen öljynvaihto on tehtävä 50 käyttötunnin jälkeen, sen jälkeen aina 500 käyttötunnin jälkeen.

Öljyn vaihtaminen

- Ohjaa halkaisutuki kokonaan sisään.
- Poista suojus (katso kuva 11)
- Aseta halkaisijan alle ainakin 6 litraa vetävä astia.
- Avaa tuuletusluukku A.
- Avaa öljyletkunpuristin B, jotta öljy pääsee valumaan pois.
- Sulje öljyletku uudelleen.
- Lisää säiliöön 6 litraa uutta hydraulikkaöljyä puhtaan suppilon avulla.
- Kierrä tuuletusluukku jälleen kiinni.
- Kiinnitä suojus.

Vie käytetty öljy asianmukaisesti paikalliseen jäteöljynkeräyspisteeseen. On kiellettyä laskea jäteöljy maahan tai hävittää se jätteiden mukana.

Suosittelimme seuraavia hydraulikkaöljyjä:

Aral Vitam gf 22

BP Energol HLP-HM 22

Mobil DTE 11

Shell Tellus 22

tai joku muu samanarvoinen.

Älä käytä muita öljymerkkejä! Muiden öljyjen käyttö voi kuttaa hydraulisylinterin toimintaan.

Halkaisijan kannatin

Halkaisijan kannatin tulee öljytä kevyesti ennen laitteen käyttöönottoa. Toista toimenpide joka 5. käyttötunnin välein. Sivele rasvaa tai sumutettavaa öljyä kevyesti kannattimeen. Kannatin ei saa kuivua!

Hydraulilaitteisto

Hydraulilaitteisto on suljettu järjestelmä, johon kuuluu öljytankki, öljypumppu ja ohjausventtiili.

Työskentelyä täydentävää järjestelmää ei saa muuttaa tai manipuloida.

Tarkasta öljytaso säännöllisin väliajoin.

Liian alhainen öljytaso vahingoittaa öljypumppua.

Tarkista hydraulikiinnitykset ja ruuvi kiinnitykset säännöllisin väliajoin. Kiristä tarvittaessa.

Ennen huolto- ja tarkastustoimenpiteiden aloittamista on puhdistettava työskentelytila ja pidettävä tarvittavat hyväkuntoiset työkalut lähettyvillä.

Käyttöohjeessa mainitut huoltoaikavälit liittyvät normaaleihin käyttöolosuhteisiin. Jos laite altistuu suuremmalla rasitukselle, lyhenevät huoltovälit vastaavasti.

Puhdista laitteen päällyste, suojus ja ohjausvivut pehmeällä, kuivalla tai neutraalilla puhdistusaineella kevyesti kostutetulla pyyhkeellä. Älä käytä liuotusaineita kuten alkoholia tai bensiiniä, koska nämä voivat syövyttää laitteen

leggermente inumidito con un detergente neutro. Non utilizzare soluzioni quali alcol o benzina, in quanto esse possono aggredire le superfici.

Conservare i grassi e l'olio di lubrificazione lontano dalla portata di persone non autorizzate. Leggere attentamente e osservare scrupolosamente le istruzioni riportate sui contenitori. Evitare il contatto diretto con la pelle. Risciacquarla abbondantemente dopo l'uso.

Regole di prevenzione

dagli infortuni

L'apparecchiatura deve essere utilizzata esclusivamente da parte di personale tecnico che sia a perfetta conoscenza del contenuto del presente manuale.

Prima della messa in funzione è necessario verificare l'integrità e il perfetto funzionamento dei dispositivi di protezione

Inoltre, prima di procedere alla messa in funzione acquisire piena familiarità con i meccanismi di comando dell'apparecchiatura, osservando in tal senso le istruzioni per l'uso corrispondenti.

Il livello di prestazioni offerto dall'apparecchiatura non deve essere oltrepassato. E' assolutamente vietato utilizzare l'apparecchiatura per scopi differenti da quelli previsti.

Il personale è tenuto a indossare gli indumenti da lavoro prescritti dalle normative del Paese in cui viene utilizzata l'apparecchiatura. Non si devono in tal senso avere abiti ampi e svolazzanti, né cinture, anelli o catene. Si raccomanda inoltre di legare i capelli.

La postazione di lavoro deve essere tenuta possibilmente pulita e in ordine. Gli utensili, gli accessori e le chiavi per dadi devono trovarsi in prossimità.

Durante la pulizia e la manutenzione, l'apparecchiatura non deve mai essere collegata alla rete elettrica.

E' assolutamente vietato utilizzare l'apparecchiatura senza dispositivi di sicurezza oppure in condizioni di meccanismi di sicurezza disattivati.

E' assolutamente vietato rimuovere o modificare i dispositivi di sicurezza.

Si consiglia di non effettuare interventi di manutenzione o di regolazione senza aver prima letto il presente manuale.

Il piano qui indicato per la regolare manutenzione deve essere osservato sia per motivi di sicurezza sia ai fini del corretto funzionamento dell'apparecchiatura stessa.

Le etichette di sicurezza devono essere sempre pulite e chiaramente leggibili e devono essere sempre rispettate scrupolosamente, al fine di evitare incidenti. Se i segnali sono danneggiati o scomparsi oppure se si riferiscono a pezzi nel frattempo sostituiti, essi devono essere a loro volta sostituiti da nuovi cartelli originali, da richiedere al costruttore e applicare quindi in corrispondenza dei punti previsti.

In caso di incendio è necessario utilizzare materiali antincendio sotto forma di polvere. Gli incendi eventualmente presenti a livello dell'impianto non devono essere estinti con getti d'acqua a causa del pericolo di cortocircuito.

Håll oljor och smörjfett utom räckhåll för obehörig personal; läs noga igenom anvisningarna på behållaren och följ dem noga; undvik direkt kontakt med huden skölj av ordentligt efter användning.

⚠ Normer för förhindrande av olyckor

Maskinen får endast skötas av fackmän vilka på bästa sätt är förtrogna med innehållet i den föreliggande handboken.

Före idrifttagande måste man kontrollera att säkerhetsanordningarna är intakta och fungerar perfekt.

Före idrifttagande ska man enligt bruksanvisningen dessutom göra sig förtrogen med maskinens styrningsmekanism.

Maskinens angivna arbetsförmåga får inte överskridas. Maskinen får under inga omständigheter användas till ett annat ändamål än dess avsedda ändamål.

I överensstämmelse med lagen i det land maskinen används måste personalen även bära arbetskläder som angivits här, varvid man inte ska bära några vida, fladdrande klädesplagg, skärp, ringar och kedjor; långt här ska om möjligt sättas upp.

Arbetsplatsen ska om möjligt alltid vara ordentlig och ren och verktygen, tillbehör och skiftnyckel ska ligga inom räckvidd.

Vid rengöring eller skötsel får maskinen inte under några omständigheter vara ansluten till elnätet.

Det är strängeligen förbjudet att driva maskinen utan säkerhetsanordningar eller med frånkopplad säkerhetsmekanism.

Det är strängeligen förbjudet att avlägsna eller ändra säkerhetsanordning.

Man ska inte företa några skötsel- eller justeringsåtgärder innan man noga läst föreliggande handbok.

Planen för regelbunden skötsel som angivits här måste iakttas såväl av säkerhetsskäl som för en effektiv drift av maskinen.

Säkerhetsetiketterna måste alltid vara rena och läsliga och beaktas noga för att undvika olyckor; ifall skyltarna har skadas eller kommit bort eller tillhör delar som bytts ut måste ersättas med nya originalskyltar som kan rekvireras hos tillverkaren samt placeras på föreskrivet ställe.

Vid brand måste eldsläckningsmedel av pulver användas. Bränder i anläggningen får inte släckas med vattenstråle på grund av risk för kortslutning.

Ifall branden inte kan släckas genast måste man hålla ögonen på vätskorna som rinner ut.

Vid en långvarig brand kan oljetanken eller ledningarna som står under tryck explodera: man måste därför vara försiktig så att man inte kommer i kontakt med vätskorna som rinner ut.

pintaa.

Säilytä öljyt ja konerasvat asiattomien henkilöiden saattamattomissa. Lue pakkauksien ohjeet huolellisesti läpi ja noudata niitä tarkoin. Vältä aineiden kosketusta ihon kanssa ja huuhtelee iho huolellisesti käytön jälkeen.

⚠ Onnettomuuksien ennaltaehkäisy

Laitetta saavat käyttää ainoastaan ammattitaitoiset henkilöt, jotka ovat tarkoin tutustuneet kyseisen ohjekirjan sisältöön.

Ennen laitteen käyttöönottoa tulee tarkistaa turvalaitteen vahingoittumattomuus ja täydellinen toiminta.

Tutustu lisäksi käyttöohjeen mukaisesti laitteen ohjausmekanismiin ennen laitteen käyttöönottoa.

Laitteen ilmoitettua suorituskykyä ei saa ylittää. Laitetta ei saa käyttää muuhun kuin ohjeessa ilmoitettuun tarkoitukseen.

Maakohtaisten lakien mukaan täytyy laitetta käyttävien henkilöiden käyttää myös tässä käyttöohjeessa mainittuja työvaatteita. Työvaatteiden yhteydessä ei tule käyttää löysiä, hulmuavia vaatekappaleita, vöitä, renkaita tai ketjuja. Pitkät hiukset tulee sitoa kiinni.

Työskentelytilan tulee olla aina järjestyksessä ja puhdas. Työkalut, lisävarusteet ja ruuvimeisselit tulee olla ulottuvilla.

Puhdistuksen tai huollon aikana laite ei missään tapauksessa saa olla kiinni sähköverkossa.

On ehdottomasti kiellettyä käyttää laitetta ilman turvalaitteita tai jos turvamekanismit on kytketty pois päältä.

On ehdottomasti kiellettyä, poistaa tai muuttaa turvalaitteita.

Älä ryhdy huolto- tai asennustöimenpiteisiin, ennen kuin olet lukenut tämän käsikirjan huolella läpi.

Käsikirjassa ilmoitettua laitteen säännöllistä huoltoaika- taulua tulee noudattaa sekä turvallisuussyistä että laitteen moitteettoman toiminnan takia.

Laitteen turvallisuusmerkinnät tulee säilyttää puhtaina ja luettavasta kunnossa ja niitä tulee noudattaa tarkkaan, jotta onnettomuuksilta vältytään. Jos kilpi vahingoittuu tai katoaa tai se kuuluu sellaisiin osiin, jotka on vaihdettava, on kyseiset kilvet korvattava uusilla, valmistajalta tilattavilta alkuperäiskilvillä. Uudet kilvet on sijoitettava edellisten paikalle.

Tulipalon syytyessä käytä jauhesammutinta palon sammuttamiseen. Laitteiden paloa ei saa oikosulkuvaaran takia sammuttaa vedellä.

Jos paloa ei saada heti sammutettua, tulee huomioida laitteesta valuvat nesteet.

Tulipalon pitkittyessä öljytankki tai paineen alla olevat johdot voivat räjähtää: tämän vuoksi on huomioitava, ettei joudu kosketuksiin laitteesta valuvien nesteiden kanssa.

Qualora non sia possibile estinguere immediatamente l'incendio, è necessario prestare attenzione al liquido che fuoriesce.

In caso di incendi di maggiore durata, il serbatoio dell'olio o le tubazioni soggette a pressione possono esplodere: è pertanto indispensabile evitare il contatto con i liquidi fuoriusciti.

Smontaggio e smaltimento

L'apparecchiatura non contiene sostanze inquinanti o nocive per la salute, in quanto è stata realizzata con materiali assolutamente riciclabili oppure da smaltire secondo le consuete modalità.

Ai fini dello smaltimento ci si deve rivolgere a speciali ditte oppure a personale tecnico qualificato, informato sui possibili rischi e che abbia letto le presenti istruzioni e le segua scrupolosamente.

Al termine della vita utile dell'apparecchiatura, si procede conformemente alle norme antinfortunistiche e secondo quanto indicato di seguito:

- Interrompere l'alimentazione energetica (modalità elettrica o PTO).
- rimuovere tutti i cavi e consegnarli a un centro di raccolta specializzato, rispettando le disposizioni del Paese in oggetto.
- Svotare il serbatoio dell'olio, consegnare l'olio in contenitori ermetici a un centro di raccolta specializzato, rispettando le disposizioni del Paese in oggetto.
- Consegnare tutte le altre parti dell'apparecchiatura a un centro di raccolta rottami, rispettando le disposizioni del Paese in oggetto.

Accertarsi che tutte le parti dell'apparecchiatura vengano smaltite, rispettando le disposizioni del Paese in oggetto.

Smontaggio e smaltimento

L'apparecchiatura non contiene sostanze inquinanti o nocive per la salute, in quanto è stata realizzata con materiali assolutamente riciclabili oppure da smaltire secondo le consuete modalità.

Demontering och avfallshantering

Maskinen innehåller inga material som är farliga för hälsan eller miljön, då den är byggd av helt återanvändbara material eller material som ska hanteras som vanligt avfall.

För avfallshantering ska man vända sig till specialfirmor eller kvalificerad fackpersonal, vilka känner till de möjliga riskerna och har läst och noga iakttar den föreliggande bruksanvisningen.

När maskinen är uttjänad handlar man under iakttagande av alla angivna arbetarskyddsnormer på följande sätt:

- avbryt energitillförseln (elektriskt eller PTO).
- ta bort alla strömkablar och överlämna dem till en specialiserad insamlingsplats som handlar i enlighet med bestämmelserna som gäller i landet.
- Töm oljetanken, lämnain oljan i tät behållare på en insamlingsplats som handlar i enlighet med bestämmelserna som gäller i landet.
- Lämna in alla övriga maskindelar på en skrotinsamlingsplats där man alltid iakttar bestämmelserna som gäller i landet.

Se till att varje maskindel tas om hand som avfall genom handling enligt bestämmelserna som gäller i landet.

Purkaminen ja hävittäminen

Laite ei sisällä terveydelle tai ympäristölle haitallisia materiaaleja, koska laite on rakennettu kierrätyskelpoisista tai tavallisesti hävitettävistä materiaaleista.

Osien hävittämiseen liittyvissä ongelmissa tulee ottaa yhteyttä näihin erikoistuneisiin yrityksiin tai ammattitaitoiseen henkilöön, joka tuntee mahdolliset riskit, on lukenut kyseiset käyttöohjeet ja noudattaa niitä.

Kun laitetta ei enää käytetä, on huomioitava kaikki ilmoitetut onnettomuuden ennaltaehkäisevät ohjeet seuraavalla tavalla:

- Keskeytä energiansaanti (sähköisesti tai voiman ulosotto),
- Kaikki verkkojohdot on poistettava ja vietävä niille varattuun keräyspisteeseen, jossa noudatetaan maakohtaisia määräyksiä.
- Tyhjennä öljytankki, toimita öljy jäteöljyn keräyspisteeseen, jossa noudatetaan maakohtaisia määräyksiä.
- Kaikki muut laitteen osat tulee viedä metalliromun keräyspisteeseen, jossa noudatetaan maakohtaisia määräyksiä.

Huomioi, että kaikki laitteen osat tulee hävittää kyseisten maakohtaisten määräyksien mukaan.

Riparazione dei guasti

In caso di guasti non menzionati nel presente documento, si consiglia di rivolgersi al servizio di assistenza tecnica della ditta scheppach.

Guasto	Possibili cause	Soluzione	Livello di pericolo
La pompa idraulica non funziona	Assenza di tensione	Controllare se le linee hanno alimentazione di corrente	Pericolo di scossa elettrica Questa procedura deve essere eseguita da personale tecnico.
	L'interruttore termico del motore si è disattivato	L'interruttore termico si riattiva dopo il raffreddamento del motore. Il motore può essere riavviato	–
La colonna non si muove verso il basso	Livello dell'olio basso.	Controllare il livello dell'olio e provvedere al rabbocco.	Pericolo di imbrattamento! Questa procedura deve essere eseguita dal gestore dell'apparecchiatura.
	Commutazione a 2 mani difettosa	Controllare il fissaggio delle leve	Pericolo di taglio!
	Presenza di sporco nella guida della colonna	Pulire la colonna	
Il motore si avvia, ma la colonna non si muove verso il basso	Errato senso di rotazione del motore a corrente trifase	Controllare e modificare il senso di rotazione del motore	L'errato senso di rotazione può danneggiare la pompa

Manutenzione e riparazioni

Tutti gli interventi di manutenzione devono essere eseguiti da parte di personale tecnico e nel rispetto scrupoloso delle presenti istruzioni per l'uso. **Prima di procedere alla manutenzione, è necessario adottare tutte le misure di sicurezza possibili, disattivare il motore e interrompere l'alimentazione di corrente (se necessario, staccare la spina).** Applicare all'apparecchiatura un cartello che informi circa il guasto insorto: "Apparecchiatura fuori servizio per manutenzione: non è consentito alle persone non autorizzate sostare presso l'apparecchiatura o metterla in funzione".

Felsökningsschema

Fel	Möjlig orsak	Åtgärd
1. Motorn avslutar själv klyvningen	Skyddsanordningen mot överspänning har löst ut	Tillkalla en elfackman
2. Veden klyvs inte	a) Maskinen felaktigt bestyckad b) Vedens omkrets överstiger motorns kapacitet c) Klyvkilen är slö d) Oljeläckage	a) Lägg i veden rätt, se även „Betjäning“ b) Såga veden till passande storlek c) Slipa klyvkilen d) Lokalisera det otäta stället, ring återförsäljaren
3. Tryckplattan vibrerar, orsakar ljud	Oljebrist och för mycket luft i det hydr. systemet	Kontrollera oljenivån, fyll på olja vid behov, i annat fall ring återförsäljaren
4. Oljeläckage i cylindern eller på andra ställen	a) Luft i det hydr. systemet under drift b) Avluftningsskraven ej åtdragen före transport c) Oljeavtappningspluggen lös d) Oljeventilen och/eller packningarna defekta	a) Lossa avluftningsskraven några varv före start b) Avluftningsskraven ej åtdragen före transport c) Oljeavtappningspluggen åtdragen d) Ring återförsäljaren

Vianetsintäkaavio

Störung	Mögliche Ursache	Abhilfe
1. Moottori päättää halkaisuprosessin itsenäisesti	Ylijännitteen suojalaite on aktivoitunut	Soita sähköalan ammattihenkilölle
2. Halkaisutavaraa ei halkaista	a) Kappale asennettu väärin koneeseen b) Halkaisutavara on liian iso moottorin kapasiteetille c) Halkaisukiila on tylsä d) Öljy pääse ulos	a) Aseta halkaisutavara oikein paikalleen, katso myös „Ohjaus“ b) Saha halkaisutavara sopivan kokoiseksi kappaleeksi c) Hio halkaisukiila d) Paikallista epätiivis kohta, soita myyjälle
3. Painolevy tärisee, siitä lähtee ääntä	Öljyn vajuus ja liikaa ilmaa hydraulijärjestelmässä	Tarkasta öljytaso, tarvittaessa lisää öljyä, muutoin soita myyjälle
4. Öljy pääse ulos sylinteristä tai muista kohdista	a) Ilmatasku hydraulijärjestelmässä käytön aikana b) Tuuletusruvia ei kiristetty ennen kuljetusta c) Öljyn laskutulppa löysä d) Öljyventtiili ja/tai tiivisteet epätiivii	a) Löysää tuuletusruvia muutama kierros ennen käyttöä

Poučenie

Podľa právneho poriadku v krajine výrobcu tento nenesie zodpovednosť za škody spôsobené v dôsledku alebo v súvislosti s

- nesprávnym zaobchádzaním
- nedodržiavaním inštrukcií uvedených v tomto návode
- opravami, ktoré vykonala osoba odlišná od výrobcu alebo autorizovaného servisného strediska
- montážou neoriginálnych náhradných dielov
- nesprávnym používaním
- poruchou v elektrickej sieti vzniknutej v dôsledku nekonformity elektrického vedenia s regulami VDE 0100, DIN 57113 / VDE 0113.

Odporúčania:

Pred samotnou montážou a použitím výrobku si starostlivo prečítajte tento návod na obsluhu.

Návod Vám poslúži na uľahčenie práce s výrobkom a na plné využitie jeho vlastností. Nájdete v ňom inštrukcie na bezpečné zaobchádzanie, efektívne využitie a predchádzanie nehôd. Týmto tiež predĺžite životnosť výrobku. Pílu používajte len v súlade s miestnymi predpismi a podľa technických postupov práce s pilou.

Návod starostlivo uchovajte v prehľadnom plastickom obale a chráňte ho pred poškodením, špinou a vlhkom a skladujte ho v blízkosti výrobku. V prípade, že obsluhu píly zverujete inej osobe, dbajte na to, aby si pred začatím práce dobre prečítala tento návod. Výrobok smie byť obsluhovaný len osobou, ktorá pozná všetky postupy a pokyny uvedené v návode a všetky možné riziká spojené s prácou pri pile. Výrobok nesmú obsluhovať deti.

Okrem pokynov uvedených v návode a miestnych predpisoch dbajte tiež na dodržovanie obecných technických postupov pri práci so strojmi spracujúcimi drevo a kov.

Upozornění:

Výrobce tohoto přístroje neručí, podle platných předpisů týkajících se záruky na výrobek, za škodu vzniklou na tomto přístroji či tímto přístrojem:

- neodborným zacházením
- nedodržováním návodu k obsluze
- opravou třetí osobou a ne oprávněným odborníkem,
- vestavěním a výměnou neoriginálních náhradních dílů,
- použitím neshodujícím se s určením,
- výpadkem elektrického zařízení nedodržováním předpisů a ustanovení VDE 0100, DIN 57113/VDE0113

Doporučujeme vám:

Před použitím odsávacího zařízení si pozorně přečtěte pokyny zahrnuté v příložené příručce.

Před montáží a použitím si přečtěte celý text návodu k obsluze.

Tento návod k obsluze by vám měl usnadnit seznámení se s vaším strojem a být prospěšný vzhledem k možnostem jeho využití dle určení.

Návod k obsluze obsahuje důležité pokyny týkající se bezpečné, odborné a úsporné práce se strojem a také informace jak se vyhnout nebezpečí, ušetřit na nákladech na opravu, zmenšit ztrátový čas a zvýšit spolehlivost a životnost stroje.

Kromě bezpečnostních předpisů tohoto návodu k obsluze, musíte také bezpodmínečně dodržovat platné předpisy vaší země týkající se jeho provozu.

Návod k obsluze uchovávejte u stroje v ochranném pouzdře chránícím před špínou a vlhkem. Každý, kdo stroj obsluhuje si tento návod před zahájením práce musí přečíst a dodržovat ho. Na stroji mohou pracovat pouze osoby, které jsou obeznámeny s používáním stroje a informovány o nebezpečí s tím spojeným. Požadovaný minimální věk musí být dodržován.

Kromě bezpečnostních pokynů obsažených v tomto návodu k obsluze a zvláštních předpisů vaší země, musí být také dbáno na všeobecné technické předpisy týkající se provozu dřevobráběcích strojů.

Nasvet:

Proizvajalec te naprave po veljavnem zakonu o jamstvu za izdelke ne jamči za škode, ki nastane na tej napravi ali zaradi te naprave v naslednjih primerih:

- zaradi neustreznega ravnanja z napravo,
- zaradi neupoštevanja navodil za uporabo,
- zaradi popravil, ki so izvedena s strani tretje osebe, nepooblaščenih strokovnjakov,
- zaradi vgradnje ali zamenjave neoriginalnih nadomestnih delov,
- zaradi uporabe, ki ni v skladu z določili,
- zaradi izpada električne napeljave pri neupoštevanju elektrotehničnih predpisov in določil VDE 0100, DIN 57113 / VDE0113.

Priporočamo Vam:

Pred montažo in pred uporabo preberite celotno besedilo navodil za uporabo. Ta navodila za uporabo naj Vam bi olajšala, da boste spoznali Vašo napravo in izkoristili njene možnosti uporabe, ki so v skladu z določili.

Navodilo za uporabo vsebuje pomembne nasvete, kako boste napravo varno, strokovno in ekonomično uporabljali ter kako se boste izognili nevarnostim, privarčevali stroške za popravilo, zmanjšali čas izpadov in povečali zanesljivost ter podaljšali življenjsko dobo naprave.

Poleg določil za varnost pri delu morate poleg teh navodil za uporabo nujno upoštevati tudi veljavne predpise za uporabo naprave, ki veljajo v Vaši državi.

Navodila za uporabo, zavita v plastično vrečko zaradi zaščite pred prahom in umazanijo, shranite v bližini naprave. Vsaka oseba, ki napravo uporablja prvič, mora ta navodila prebrati in se jih skrbno držati. Napravo lahko uporabljajo samo osebe, ki so poučene o uporabi naprave in z njo povezanimi nevarnostmi. Upoštevati morate zahtevano spodnjo starostno mejo.

Splošni nasveti

- Ko vzamete napravo iz embalaže, preverite vse dele, če je na njih nastala škoda pri transportu. V primeru reklamacije morate takoj obvestiti trgovca. Kasnejših reklamacij ne priznavamo.
- Preverite, če so v dostavi prisotni vsi deli.
- S pomočjo navodil za uporabo se pred prvo uporabo seznanite z napravo.
- Kot pribor ter obrabne dele in nadomestne dele uporabljajte samo originalne dele. Nadomestne dele dobite pri Vašem zastopniku za družbo Scheppach.
- Pri naročilu navedite številko artikla ter tip in leto izdelave naprave.

Fig. 1

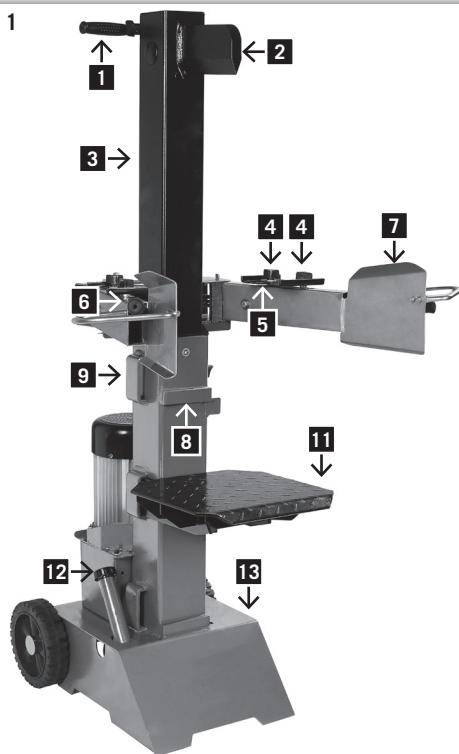

Fig. 2

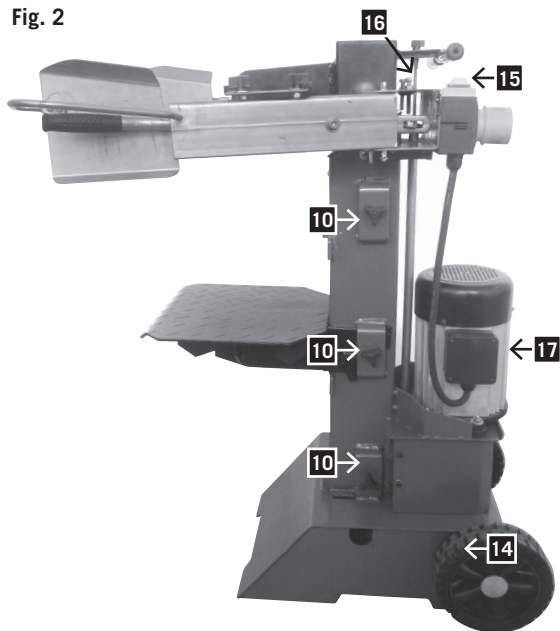
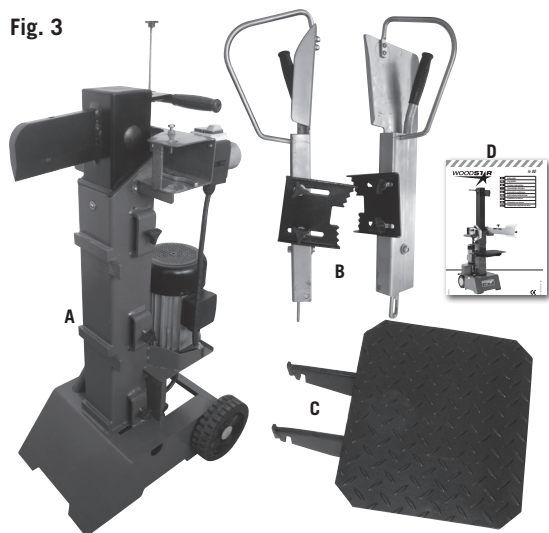

Fig. 3



Seznam součástí

1. Madlo
 2. Štípací klín
 3. Sloup
 4. Nastavovací šroub
 5. Nastavitelný držák polen
 6. Rameno
 7. Ochrana rukojetě
 8. Přední podpěra
 9. Zadní podpěra
 10. Nastavovací šrouby
 11. Stolek
 12. Měrka oleje
 13. Základna
 14. Kola
 15. Vypínač
 16. Táhlo
 17. Motor
- A Zmontovaná štípačka
B Právě a levé rameno
C Plocha
D Návod

HL800e

Technické údaje	
Hloubka	930 mm
Šířka	830 mm
Výška	1470 mm
Výška plochy	270/520/770 mm
Pracovní výška	92 mm
Délka dřeva	56/81/105 mm
Síla max. *	8 t
Zdvížení pístu	48,5 cm
Rychlost	5,7 cm/s
Zpětná rychlost	19,0 cm/s
Množství oleje	5,0 l
Váha	115 kg
Motor	400 V/50 Hz
Příkon	3300 W
Výkon	2400 W
Režim	S 6/40%
Rychlost	2800ot./min.
Kryt	ano
Ochrana motoru	ano
invert	ano

Údaje podléhají změnám!

* Maximální dosažitelná štípací síla je závislá na odporu štípaného materiálu a na základě proměnlivých parametrů na hydraulickém zařízení se může odchýlit.

Parametry hluku

Hladina akustického výkonu v dB

$L_{WA} = 88 \text{ dB(A)}$

Hladina akustického tlaku v dB

$L_{PA} = 79 \text{ dB(A)}$

Pro jmenované úrovně emisí platí přídatná hodnota nespolehlivosti měření $K = 4 \text{ dB}$.

Zoznam súčiastok

1. Madlo
 2. Štiepací klin
 3. Stĺp
 4. Nastavovacia skrutka
 5. Nastaviteľný držiak polien
 6. Rameno
 7. Kryt páčky
 8. Predná opora
 9. Zadná opora
 10. Nastavovacie skrutky
 11. Stolik
 12. Mierka oleja
 13. Základňa
 14. Kolesá
 15. Vypínač
 16. Tahlo
 17. Motor
- A Zmontovaná štiepačka
B Pravé a ľavé rameno
C Plocha
D Návod

HL800e	
Technické údaje	
Hĺbka	930 mm
Šírka	830 mm
Výška	1470 mm
Výška plochy	270/520/770 mm
Pracovní výška	92 mm
Dĺžka dreva	56/81/105 mm
Sila max. *	8 t
Zdvih piestu	48,5 cm
Rýchlosť	5,7 cm/s
Spätná rýchlosť	19,0 cm/s
Množstvo oleje	5,0 l
Váha	115 kg
Motor	400 V/50 Hz
Príkon	3300 W
Výkon	2400 W
Režim	S 6/40%
Rýchlosť	2800 ot./min.
Kryt	áno
Ochrana motora	áno
invertor	áno

* Najväčšia dosiahnuteľná štiepna sila je závislá od odporu štiepneho materiálu a môže sa odlišovať na základe premenlivých veličín ovplyvňujúcich hydraulické zariadenie.

Hlukové hodnoty

Hladina akustického výkonu v dB

$L_{WA} = 88 \text{ dB(A)}$

Hladina zvuku v dB

$L_{PA} = 79 \text{ dB(A)}$

Pre menované emisné hodnoty platí prídavná hodnota nespoľahlivosti merania $K = 4 \text{ dB}$.

Legenda sestavných delov

- 1 Ročaj
 - 2 Rezilo za cepljenje
 - 3 Steber
 - 4 Nastavni vijak za vpenjalno šapa
 - 5 Prestavljiva vpenjalna šapa
 - 6 Upravljalna ročica
 - 7 Zaščita ročaja
 - 8 Držalo za mizo (spredaj)
 - 9 Držalo za mizo (stransko)
 - 10 Zaskočni kavelj
 - 11 Delovna miza cepilnika
 - 12 Prezračevalni pokrov
 - 13 Osnovno ogrodje
 - 14 Kolesa
 - 15 Stikalo in vtič
 - 16 Nastavna ročica za dvig
 - 17 Motor
- A Že nameščena enota stroja
B Upravljalne ročice levo/desno
C Plošča mize
D Navodila za uporabo

HL800e	
Hidravlični cepilnik drv	
Majhni sestavni delci v vrečki	
Navodila za uporabo	
Tehnični podatki	
Mere T/B/H	850/750/1470 mm
Višina mize	270/520/770 mm
Delovna višina	92 mm
Dolžina drva	56 cm/81 cm/105 cm
Potisna moč *	8 t
Cilindrični dvig	48,5 cm
Hitrost pri delovanju naprej	5,7 cm/s
Hitrost pri vzratnem teku	19,0 cm/s
Količina olja	5,0 l
Teža	115 kg
Motor	400 V/50 Hz
Moč P1 W	3300 W
Oddajna moč P2 W	2400 W
Vrsta obratovanja	S 6/40%
Število vrtljajev motorja 1/min	2800 ot./min.
Zaščita motorja	ja
Fazni obračalnik	ja

Pridržujemo si pravico do tehničnih sprememb!

* Namestitev koles, slika 6.1 Na obeh straneh namestite kolesa s podložko in jih zavarujte z opornico.







Bezpečnostní symboly

	Před spuštěním si přečtěte návod k obsluze.
	Používejte ochrannou obuv.
	Používejte pracovní rukavice.
	Používejte chrániče sluchu a ochranné brýle.
	Používejte bezpečnostní přilbu.
	Pouze oprávnění zaměstnanci.
	Zákaz kouření na pracovišti.
	Ujistěte se, že hydraulický olej není rozlity na podlaze.
	Udržujte své pracoviště čisté! Nepořádek může být příčinou úrazů!
	Pokud je používán jeřáb, umístěte zdvihací pás kolem krytu. Nikdy nezdvíhejte štípač palivového dřeva za rukojeť.
	Odpadní olej řádně odstraňte (sběrna odpadního oleje je na pracovišti). Nevylévejte odpadní olej do země, ani ho nepřidávejte k jinému odpadu.
	Neodstraňujte, ani neupravujte ochranná a bezpečnostní zařízení.
	Na pracovišti s přístrojem může být přítomen pouze manipulant. Ostatní osoby a zvířata musí být v bezpečné vzdálenosti (minimálně 5 metrů od přístroje).
	Zadřená polena neodstraňujte rukama.
	Pozor! Před opravou, údržbou a čistěním vypněte motor. Vypojte zástrčku z hlavní sítě.
	Ostré hrany mohou způsobit podlitiny a zranění; nikdy se nedotýkejte nebezpečných oblastí, když je štípač v pohybu.
	Vysoké napětí, životu nebezpečno!
	Přístroj může obsluhovat pouze jedna osoba!
	Před zahájením práce povolte dvěma otáčkami šroub ventilu. Před převozem šroub uzavřete.
	Pozor! Pohyblivé části přístroje!
	Přístroj nepřpravujte v horizontální poloze!

Údaje podliehajú zmenám!

	Pred uvedením do prevádzky si prečítajte príručku.
	Používajte bezpečnostnú obuv.
	Používajte pracovné rukavice.
	Používajte ochranu sluchu a ochranné okuliare.
	Používajte ochrannú prilbu.
	Nepovolaným osobám vstup zakázaný.
	Zákaz fajčenia na pracovisku.
	Nenechajte vytečť hydraulický olej na zem.
	Udržujte svoje pracovné miesto upratané! Neporiadok môže spôsobiť nehodu!
	Pokiaľ sa používa žeriav, uložte dvíhacie remene okolo puzdra. Nenadvíhajte štiepačku dreva za rukoväť.
	Starý olej riadne zlikvidujte (v mieste zberného strediska). Je zakázané vypúšťať starý olej do zeme alebo likvidovať spolu s klasickým odpadom.
	Je zakázané odstraňovať alebo modifikovať ochranné a bezpečnostné zariadenia.
	Jedine operátor zariadenia sa môže pohybovať v blízkosti prístroja. Ostatné osoby, ako aj domáce a úžitkové zvieratá udržiavajte v bezpečnej vzdialenosti (minimálna vzdialenosť je 5 m).
	Prilepené triesky neodstraňujte rukami.
	Pozor! Pred opravami, údržbou a čistením vypnite motor a vytiahnite odpojte kábel zo zástrčky.
	Nebezpečenstvo porezania a prerezania: nikdy sa nedotýkajte nebezpečných oblastí, keď sa štiepací nôž pohybuje.
	Vysoké napätie, ohrozenie života!
	Stroj môže obsluhovať len jedna osoba!
	Pred začiatkom práce uvoľnite odzdušňovaciu skrutku o 2 otáčky. Pred transportom zavrite.
	Pozor! Pohyblivé nástroje!
	Zariadenie nepremiestňujte naležato!

Splošni varnostni napotki

	Pred uporabo preberite priročnik
	Uporabljajte zaščitne čevlje
	Uporabljajte delovne rokavice
	Uporabljajte zaščito za sluh in zaščitna očala
	Uporabljajte zaščitno čelado
	Dostop nepooblaščenim osebam prepovedan
	Kajenje na delovnem območju prepovedano
	Hidravlično olje ne sme iztekati na tla
	Ohranite urejeno delovno področje! Neurejenost lahko povzroči nesrečo!
	Pri uporabi žerjave, namestite dvížne jermene okoli ohišja. Cepilnika za drva nikoli ne vzdigujte z ročajem.
	Odpadno olje odstranite skladno s predpisi (krajevno zbirno mesto). Izpuščanje odpadnega olja v tla ali mešanje olja z drugimi odpadki je prepovedano.
	Prepovedano je odstranjevanje ali spreminjanje zaščitnih in varnostnih naprav.
	V delovnem območju stroja se lahko nahajajo upravljavec. Ohranite varnostno razdajo (minimalno 5. metrov) živalim in osebam.
	Zaskočenih debel nikoli ne odstranjujte z rokami.
	Pozor! Ugasnite motor pred popravili, vzdrževalnimi deli in čiščenjem. Izklopite glavni vtič.
	Nevarnost udarcev in poškodb na ostrih delih; nikoli se ne dotikajte nevarnih delov, med delovanjem stroja.
	Visoka napetost, življenjsko nevarno!
	S strojem lahko upravlja le ena oseba!
	Pred začetkom dela vijak za odzračevanje odvijte za približno 2 obrata. Pred prevozom zaprite.
	Pozor! Gibljivi deli stroja!
	Naprave ne prevažajte v ležečem položaju!

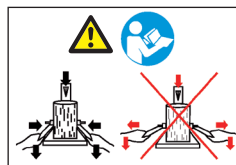

Výrobek je obsluhován obouřučně. Před zahájením práce pečlivě čtěte návod. Nikdy nesundávejte ochranné kryty. Bezpečnostní pokyny jsou značeny symbolem vykřičníku.

⚠️ Obecné bezpečnostní pokyny

VAROVÁNÍ: Při práci s elektrickými zařízeními i vždy dodržujte bezpečnostní instrukce. Snižíte tak riziko vzniku požáru, šoku a zranění. Přečtěte si všechny instrukce v tomto návodu před tím, než stroj uvedete do provozu.

- Řiďte se symboly a pokyny, které souvisí s výrobkem.
- Návod a jiné instrukce udržujte nepoškozené a čitelné pro další použití.
- Ochranné a bezpečnostní prvky štípačky nesmí být odebrány.
- Zkontrolujte vedení elektřiny. Nepoužívejte poškozené kabely.
- Před zprovozněním zkontrolujte, zda ovládací páčky správně fungují.
- Obsluhující osoba musí být starší 18 let. Osoba starší 16 let může stroj obsluhovat pod dozorem dospělého.
- Při práci noste ochranné rukavice.
- Pozor na ruce a prsty! Nebezpečí poranění štípacím klínem.
- Před opravou, čištěním a jakoukoli jinou manipulací stroj vypněte a vytáhněte ze zástrčky.
- Po opravě namontujte ochranné prvky na své místo.
- Před odchodem z pracovní plochy štípačku vždy vypněte a vypojte ze sítě.

Zvláštní pokyny k obsluze štípačky

- Štípačka smí být obsluhována pouze jednou osobou.
- Při práci noste pevné boty, brýle, rukavice apod. Nenoste volné oblečení.
- Nikdy neštípejte dřevo, které obsahuje hřebíky, dráty nebo jiné cizí předměty.
- Zpracované dřevo a odřezky ihned odkládejte, nepořádek může vést k zranění.
- Když je stroj v provozu, nedotýkejte se pohyblivých částí.
- Maximální povolená délka štípaného dřeva je 105 cm.

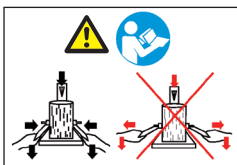

Stroj musí byť obsluhovaný oboma rukami, preto si pred prvým použitím starostlivo prečítajte návod. Nikdy zo štiepačky neodnímajte ochranné kryty. Bezpečnostné pokyny sú ďalej v tomto návode označované symbolom výkričníku.

⚠ Všeobecné bezpečnostné pokyny

VAROVANIE: Pri práci s elektrickým zariadeniami vždy dodržiavajte bezpečnostné inštrukcie. Znížite tak riziko vzniku požiaru, šoku a zranení. Pred tým, než štiepačku uvediete do prevádzky, si dôsledne prečítajte návod.

- Dodržiavajte pokyny a symboly, ktoré súvisia s výrobkom.
- Návod a ostatné inštrukcie udržiavajte nepoškodené a v čitateľnej podobe pre ďalšie použitie.
- Ochranné a bezpečnostné prvky zo štiepačky neodnímajte.
- Pred začatím práce skontrolujte funkčnosť ovládacích páčok.
- Obsluhujúca osoba musí byť staršia ako 18 rokov, príp. osoba staršia ako 16 rokov, tá ale výhradne pod dozorom dospelého.
- Pri práci používajte rukavice.
- Pozor na ruky a prsty! Hrozí Vám nebezpečenstvo poranenia štiepacím klinom.
- Pred akoukoľvek manipuláciou s prístrojom (oprava, čistenie, nastavovanie) ho vždy vypnite a odpojte od prívodu elektriny.
- Po vykonaní oprav namontujte naspäť všetky ochranné prvky.

Zvláštne pravidlá obsluhy

- Štiepačka je navrhnutá tak, že ju môže obsluhovať len jedna osoba.
- Pri práci noste pevné topánky, okuliare, rukavice a pod. Nenoste voľné oblečenie.
- Nikdy neštiepajte drevo, ktoré má v sebe klinec, drôty alebo iné cudzie predmety.
- Spracované drevo a odrezky ihneď odpracte, neporiadok môže viesť ku zraneniam.
- Keď je štiepačka zapnutá, nedotýkajte sa pohybujúcich sa častí.
- Maximálna povolená dĺžka štiepaného dreva je 105 cm.

Pred uporabo cepilnika se dobro spoznajte z upravljanjem ročic! Natančno preberite navodila za uporabo!

Dodatni napotki brez simbolov: Ohišja nikoli ne odstranjuje!

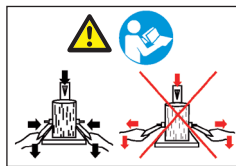

⚠ Splošni varnostni napotki

V teh navodilih smo mesta, ki zadevajo Vaše zdravje opremili z znakom

OPOZORILO! Pri uporabi električnega orodja je potrebno upoštevati sledeče varnostne napotke, saj boste le tako zmanjšali nevarnost za nastanek požara, električnega udara in poškodb oseb.

Pred pričetkom uporabe temeljito preberite sledeča opozorila!

- Upoštevajte vse varnostne napotke na napravi!
- Vse varnostne napotke na napravi ohranjajte v popolnoma berljivem stanju.
- Preverite električne kable
- ne uporabljajte poškodovanih električnih kablov!
- Pri opravljanju dela morajo biti na napravi nameščene vse zaščitne naprave in pokrovi.
- Pred uporabo preverite pravilno uporabo dvoročnega upravljalnika (ročice).
- Uporabnik naprave mora biti star vsaj 18 let. Vajenci morajo biti stari vsaj 16 let in lahko delo na napravi opravljajo samo pod nadzorom starejše usposobljene osebe.
- Pri delu nosite zaščitne delovne rokavice!
- Previdno pri opravljanju dela: Obstaja nevarnost poškodb za prste in roke zaradi vrtečih se delov naprave.
- Pri cepljenju težkih ali nepriročnih delov uporabljajte primerna pomagala za podpiranje.
- Vsa vzdrževalna dela, čiščenje, nameščanje opreme in merjenje lahko na napravi opravite samo pri izklopljenem motorju. Izvlecite omrežni vtič in počakajte, da se vrteči se deli naprave popolnoma ustavijo.
- Inštalacije, popravila in vsa vzdrževalna dela na električnih delih naprave lahko opravljajo samo strokovno usposobljene osebe.
- V primeru, da zapustite delovni prostor, je potrebno izklopiti motor naprave in izvleči omrežni vtič iz vtičnice!
- Tudi pri manjši zamenjavi mesta postavitve, je potrebno cepilnik vedno ločiti od zunanega dovoda električne energije. Pred ponovno uporabo napravo priključite na električno energijo v skladu z veljavnimi predpisi.

Dodatni varnostni napotki za cepilnike:

- Cepilnik lahko uporablja samo ena oseba.
- Pri delu nosite zaščitno opremo (zaščitna očala(vizir, rokavice, varnostne čevlje), saj se boste le tako zaščitili pred poškodbami.
- Nikoli ne cepite debel, ki vsebujejo iglice, žico ali druge predmete.

Správné zacházení

Vlastnosti štípačky splňují platné požadavky EU.

- Štípačka je určena k práci jenom ve vertikální pozici. Nepřevracejte ji. Dřevo lze štípat jenom po směru rastu vláken. Přípustné rozměry dřeva jsou: 56 cm/81 cm/105 cm, průměr min. 12 cm, max. 32 cm.
- Nikdy se nepokoušejte zpracovat dřevo kolmo na letokruhy. Předcházejte nehodám, dodržujte bezpečnostní pokyny a technická omezení výrobku.
- Jakoukoli manipulaci nebo práci se štípačkou může vykonat jenom osoba znalá všech pokynů a možných rizik.
- Neoprávněné pozměnění výrobku a nesprávná manipulace vylučují odpovědnost výrobce za škody tím způsobené.
- Obsluha a nakládání s výrobkem jinak, než jak je uvedeno v tomto návodu, není považováno za správné a povolené. Všechny ostatní postupy povedou k vyloučení odpovědnosti výrobce. Uživatel nese riziko nebezpečí.

Hrozící nebezpečí

Tento výrobek je vyroben nejnovějšími technologiemi a v souladu s pravidly bezpečnosti. Některá rizika při práci s ním ale nadále trvají:

- Štípací klín může způsobit zranění rukou a prstů při neopatrném vkládání dřeva.
- Štípané dříví může být vyhozeno a může zasáhnout obsluhující osobu.
- Poškozené elektrické kabely mohou způsobit zranění.
- Možnost vzniku výše uvedených nebezpečí snížíte dodržováním pokynů v tomto návodu. Buďte obezřetní, i když dodržíte všechny bezpečnostní pokyny není vyloučen vznik tady nepopsaného nebezpečí.

⚠ Správne zaobchádzanie

Vlastnosti štiepačky spĺňajú platné požiadavky EU.

- Štiepačka je určené len k práci vo vertikálnej pozícii. Neprevracajte ju. Drevo štiepajte iba po smere letokruhov. Prípustné rozmery polien sú: 56 cm/81 cm/105 cm, priemer min. 12cm, max. 32 cm.
- Nikdy sa nepokúšajte drevo spracovať kolmo na letokruhy. Predchádzajte nehodám, dodržujte bezpečnostné pokyny a technické obmedzenia výrobu.
- So strojom môže manipulovať len osoba, ktorá pozná všetky pravidlá obsluhy a možné riziká s tým spojené.
- Neoprávnené pozmenenie výrobku a nesprávna manipulácia vylučujú zodpovednosť výrobu za škody takto spôsobené.
- Obsluha a zaobchádzanie s výrobkom spôsobom inakším, než ako je uvedené v tomto návode, nie je považované za správne ani dovolené. Takéto iné postupy vedú k vylúčeniu zodpovednosti výrobcu. Je to užívateľ, kto nesie riziko nebezpečenstva.

⚠ Hroziace nebezpečenstvo

Táto štiepačka je vyrobená s použitím najnovších technológií a v súlade s pravidlami bezpečnosti. Niektoré riziká pri práci so štiepačkou však môžu naďalej pretrvať:

- Klin môže spôsobiť zranenie rúk a prstov pri neopatrnej manipulácii so štiepaným drevom.
- Štiepačka môže vymršťovať štiepané drevo. To môže zasiahnuť Vás alebo okolostojace osoby.
- Poškodené elektrické káble môžu spôsobiť poranenia a šok.
- Možnosť vzniku uvedených situácií znížite dodržiavaním pokynov, ktoré sú uvedené v tomto návode. Buďte opatrní, aj keď dodržíte všetky bezpečnostné pokyny z návodu, nie je vylúčené, že vznikne nebezpečenstvo, ktoré tu nie je popísané.

- Že cepilen les in ostružki ustvarijo nevarno delovno okolje, saj obstaja nevarnost spotikanja, zdrsa ali padca na tla. Delovno območje naj bo vedno očiščené!
- Ko je naprava vključena se z rokami nikoli ne dotikajte premikajočih se delov.
- Cepite lahko samo les z maksimalno dolžino 105 cm.

⚠ Uporaba v skladi s predpisi

Naprava ustreza veljavni EG smernici o strojih!

- Hidravlični cepilnik za drva je primeren za pokončno uporabo. Les lahko v cepilnik vstavljate samo v pokončnem položaju (smer poteka vlaken). Mere lesa, ki je primeren za cepljenje: dolžina lesa 56 cm/ 81 cm/ 105 cm Priemer minimalno 12 cm, maksimalno 32 cm.
- Lesa nikoli ne cepite ležeče ali v nasprotni smeri poteka vlaken.
- Upoštevanje je potrebno vse varnostne, delovne in predpise za vzdrževanje, ki jih navede izdelovalec naprave, kot tudi vse mere navedene v tehničnih podatkih naprave.
- Pri delu z napravo je potrebno upoštevati vse ustrezne predpise za preprečevanje nesreč, kot tudi druga, splošno znana varnostno tehnična pravila.
- Napravo lahko uporabljajo, vzdržujejo in popravljajo samo osebe, ki so seznanjene s tovrstnim delom in nevarnostmi, ki so prisotne pri takšnem postopanju. Proizvajalec naprave ne jamči za poškodbe, ki nastanejo pri samovoljnih spremembah na napravi.
- Vsakršna uporaba, ki ni v skladu z namenom naprave, ni v skladu s predpisi. Izdelovalec ne prevzema odgovornosti za poškodbe, ki nastanejo pri neprimeri uporabi naprave ; tovrstno tveganje je odgovornost uporabnika.

⚠ Ostala tveganja

Naprava je zgrajena po najnovejših tehničnih postopkih in v skladu z veljavnimi varnostno tehničnimi pravili. Kljub temu pa se lahko med delom pojavijo tveganja.

- Nevarnost poškodbe prstov in rok zaradi nezanesljivega vodenja obdelovanca pri neprimernem vodenju ali namestitvi lesa.
- Pri neprimernem držalu ali vodilu lahko obdelovanec izvrtne iz cepilnika.
- Ogroženost zaradi električnega toka pri uporabi električnih priključnih napeljav, ki niso v skladu s predpisi.
- Nadaljnje lahko kljub vsem preventivnim ukrepom obstajajo nevidna tveganja.
- Ostala tveganja lahko zmanjšate, če dosledno upoštevate varnostne napotke in napravo uporabljate v skladu s predpisi kot tudi z natančnim upoštevanjem navodil za uporabo.

Fig. 4

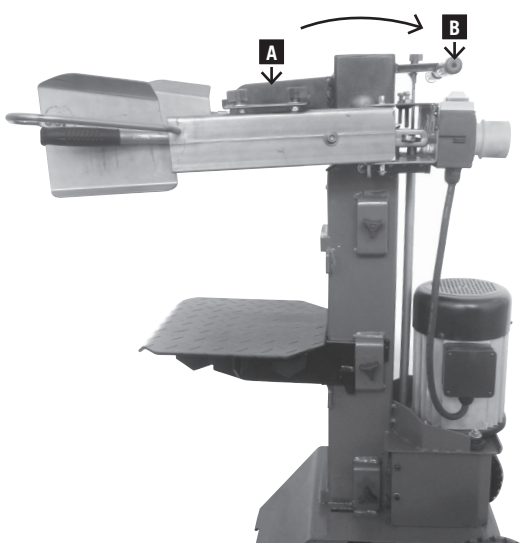

Převaha

Ruční přeprava, viz. obr. 4.

Před přepravou musíte odmontovat přídatný štípací klín A. Štípačku nakloňte na kola zatažením za držák B. Štípačka je připravená k přemístění.

Přeprava jeřábem.

Nikdy se nepokoušejte štípačku přenést za štípací klín nebo držák.

Skladovací podmínky

- Štípačku skladujte v zastřešeném prostoru.
- Skladujte v teplotách od -20°C do 60°C , při 80% vlhkosti vzduchu.

Pracovní podmínky

- Od 5°C do 40°C , doporučená teplota je 16°C .
- Maximální vlhkost pracovního prostředí je 95%, doporučená hodnota je 70%.

Příprava

Výrobek je navržen pro práci na rovném a pevném povrchu. Zajistěte si dostatečný prostor pro štípání.

Montáž

Z důvodů úsporného balení není štípačka plně zmontována.

Montáž ramen, viz. obr. 5.

- Zatahněte za pružinový kolík A a odstraňte kolík B.
- Namažte vrchní i spodní plochu držáku ramen.
- Ramena a kolík vložte do otvoru C.
- Zasuňte kolík B a zajistěte kolíkem A.

Fig. 5

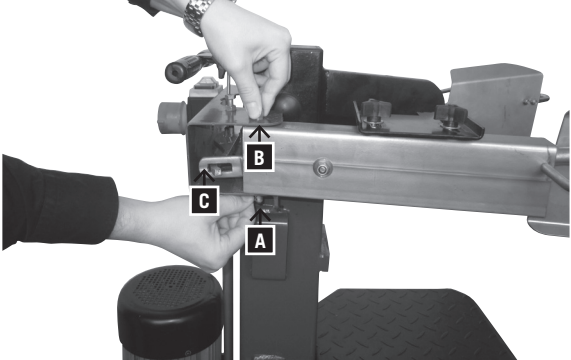

Preprava

Ručná preprava, obr. 4.

Pred prepravou musíte odmontovať prídavný štiepací klin A. Štiepačku potom nakloňte na kolesá zatahnutím za držiak B. Štiepačka je pripravená k premiestneniu.

Preprava pomocou žeriavu.

Nikdy sa nepokúšajte štiepačku preniesť za štiepací klin alebo držiak.

Skladovacie podmienky

- Stroj skladujte v zastrešených priestoroch.
- Skladovacia teplota sa môže pohybovať v rozmedzí od -20°C do 60°C, pri 80% vlhkosti vzduchu.

Pracovné podmienky

- Od 5°C do 40°C, odporúčaná teplota je 16°C.
- Maximálna vlhkosť pracovného prostredia je 95%, doporučená hodnota je 70%.

Príprava na prácu

Výrobok je určený pre prácu na rovnom a pevnom povrchu. Pre prácu si zabezpečte dostatočný priestor.

Montáž

Z dôvodu úsporného balenia nie je štiepačka dodávaná v kompletnej zmontovanej podobe.

Montáž ramien, obr. 5.

- Potiahnite pružinový kolík A a vyberte kolík B.
- Namažte vrchné i spodné plochu držiaka ramien.
- Ramená a kolík vložte do otvoru C.
- Kolík B zasuňte naspäť a zaistite kolíkom A.

Transport/shranjevanje

Ročno transportiranje , Upodobitev 4

Za transport cepilnika je potrebno rezilo A spustiti čisto navzdol. Cepilnik z ročajem B rahlo prekucnite , da se nasloni na kolesa in ga je tako mogoče premikati s kolesi.

Transport z žerjavom

Cepilnika nikoli ne privzdignite za rezilo!

Pogoji shranjevanja:

Pri shranjevanju upoštevajte sledeče pogoje:

- suho, pokrito mesto
- maks. vlažnost 80 %
- Temperaturno območje -20 °C do +60 °C

Cepilnik lahko obratuje pod sledečimi pogoji

	minimalno	maksimalno	priporočeno
Temperatura	5 C°	40 C°	16 C°
Vlažnost		95 %	70 %

Postavitev:

Pred postavitvijo cepilnika pripravite mesto postavitve. Naredite zadosti prostora, da si boste omogočili varno in nemoteno opravljanje dela. Cepilnik je narejen za obratovanje na ravnih površinah in ga je potrebno postaviti na ravno in trdno površino.

Montaža

Iz embalažno tehničnih razlogov cepilnik drv ni popolnoma sestavljen

Montaža upravljalnih ročic , Upodobitev 5

- Izvlecite vzmetni vtič A in odstranite zatič.
- Pločevinasti vezici namastite na zgornji in spodnji strani.
- Vstavite upravljalni ročici in cev namestite v odprtino prečne povezave C.
- Zatič B vtaknite skozi pred prečno povezavo C.
- Zatič na spodnji strani ponovno zavarujte z vzmetnim vtičem A.

Fig. 6

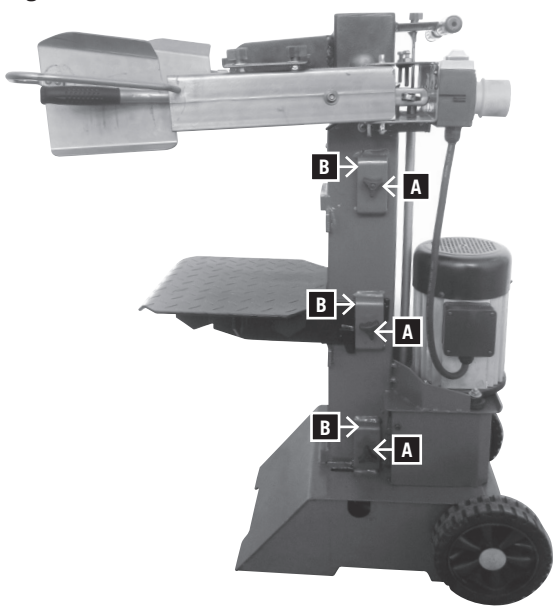

Fig. 6.1

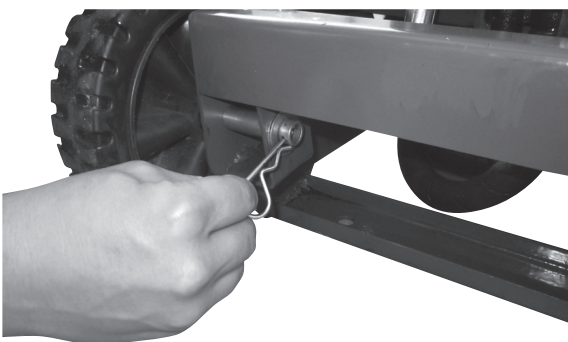
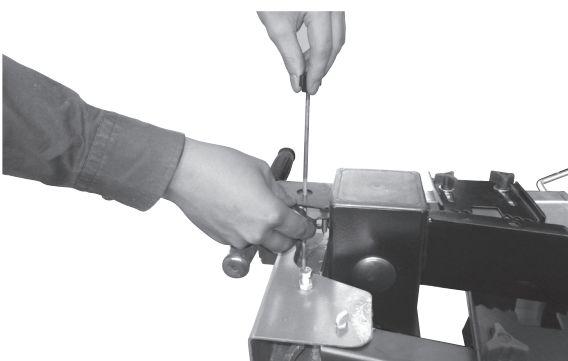

Fig. 7



Montáž štípací plochy, viz obr. 6.

Plocha může být nastavena do třech poloh (52, 78 a 105 cm), a to v závislosti na délce štípaného dřeva. Plochu vložte do příslušných zářezek B a zašroubujte pomocí háčků A na obou stranách. Točte směrem dolů o 90°.

Montáž hnacích kol, obr. 6.1

Namontujte na obě strany kolečko a zajistěte obojí závlačkou.

Pracovní tipy

Štípaní krátkých kusů dřeva, viz obr. 7.

Klín nastavte do 10cm výšky od štípací plochy.

- Uvolněte jedno rameno štípačky.
- Vypněte motor.
- Uvolněte druhé rameno stroje.
- Povolte blokovací šroub.
- Tyč pro nastavení nárazů zatlačte dokud nebude zastavena pružinou a opět zablokujte šroubem.
- Zapněte motor.

Montáž štiepacej plochy, obr. 6.

Plochu môžete nastaviť do troch rôznych polôh (52, 78 a 105 cm), a to v závislosti na dĺžke štiepaného dreva. Plochu vložte do príslušných zarážok B a zaskrutkujte pomocou zarážok A na oboch stranách. Točte smerom dole o 90°.

Namontovať obežné kolesá, Obr. 6.1

Namontujte na obe strany koliesko a zaistite oboje závlačkou.

Tipy na prácu

Štiepanie krátkych kusov dreva, obr. 7.

Klin nastavte do pozície, kedy bude cca 10cm nad štiepacou plochou.

- Uvoľnite jedno rameno štiepačky.
- Vypnite motor.
- Uvoľnite druhé rameno stroja.
- Povoľte blokovaciu skrutku.
- Tyč, ktorá slúži k nastaveniu nárazov, zatlačte, pokým ju automaticky nezastaví pružina a všetko zaistíte pomocou skrutky.
- Zapnite motor.

Montáža namizne plošče, Upodobitev 6

Namizno ploščo lahko nastavite na 3 različne višine glede na dolžino cepljenega lesa: 56 cm, 75 cm in 105 cm. V vsakem izmed teh položajev so pritrjeni pritrdilni kavlji A. Namizno ploščo enostavno namestite v želeno držalo B in pritrdilne kavlje A na obeh straneh obrnite za 90° navzdol, da zapahnete ploščo.

Namestitev koles, slika 6.1

Na obeh straneh namestite kolesa s podložko in jih zavarujte z opornico.

Delovne nastavitve

Omejevanje dviga pri kratkem lesu, Upodobitev 7

- Spodnji položaj rezila pribl. 10 cm nad mizo
- Rezilo nastavite na želeni položaj.
- Izklopite motor.
- Izpustite drugo upravljalno ročico.
- Razrahljajte pritrdilni vijak.
- Drog za nastavitve dviga premaknite navzgor, dokler se ne ustavi zaradi vzmeti.
- Ponovno privijte pritrdilni vijak.
- Vključite motor.
- Preverite vrhni položaj.

Fig. 8

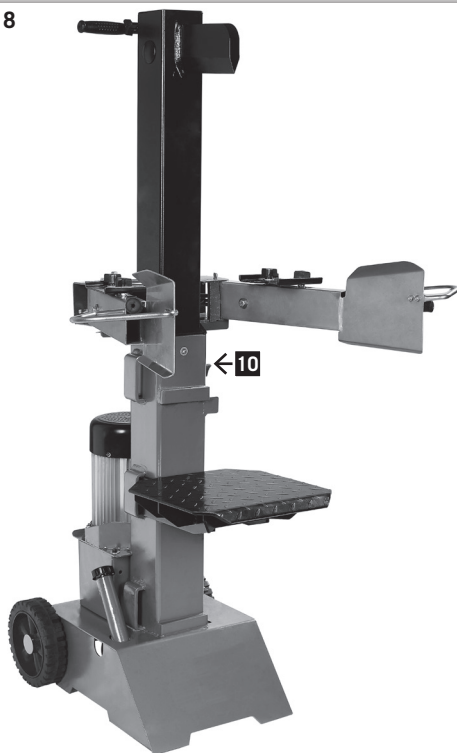

Nastavení výšky štípací plochy, viz obr. 8.

Vrchní pozice plochy je určena pro dřeva s délkou max. 52cm, střední pozice pro dřeva do 78cm délky a nejnižší pozice je vhodná pro kusy ne delší než 105 cm.

Upozornění: Když dřevo zpracováváte pomocí štípacího kříže, uvedené vzdálenosti se zkracují o 2 cm.

- Odblokujte západky (10), viz. obr. 8.
- Vyjmete plochu a zasuňte ji do pozice nejvhodnější vzhledem k velikosti dřeva.
- Zajistěte západkami.

Po každé změně vyzkoušejte upevnění štípací plochy.

Ovládání

Když obě ovládací páčky zatlačíte směrem dolů, štípací klín se sníží do polohy cca 10 cm nad štípací plochu. Povoláním jedné páčky klín zastavíte v požadované pozici. Když povolíte obě páčky, klín se vrátí do původní pozice. Před každým štípáním zkontrolujte hladinu oleje, viz. sekci Údržba.

Štípání

Dřevo položte na štípací plochu, stlačte obě páčky. Jakmile klín zasáhne dřevo, zatlačte na páčky směrem dolů a do vnějších stran. Štípejte jenom rovně uřezané kusy dřeva a jenom po směru letokruhů. Noste pracovní rukavice.

Doporučovaný postup práce je takový, kdy klín bude ve vrchní pozici ve vzdálenosti 5 cm od dřeva a ve spodní pozici 10 cm na štípací plochu.

Uvedení do provozu

Před zahájením práce se ujistěte, zda je stroj správně zmontován a je kompletní. Před každým použitím zkontrolujte:

- stav kabelů a elektrických prvků (pro případné pukliny atd.)
- utažení šroubů
- zda neprotéká hydraulický systém
- hladinu oleje.

Měrka oleje, viz obr. 9.

Před zahájením práce otevřete ventilaci hydraulického systému. Knoflík ventilace A pootočte, aby z a do systému mohl proudit vzduch. Během štípání ponechte ventil otevřený. Před transportem stroje ventil uzavřete. Když systém není odvětrán, poškodí se těsnění a s tím i celý stroj.

Fig. 9

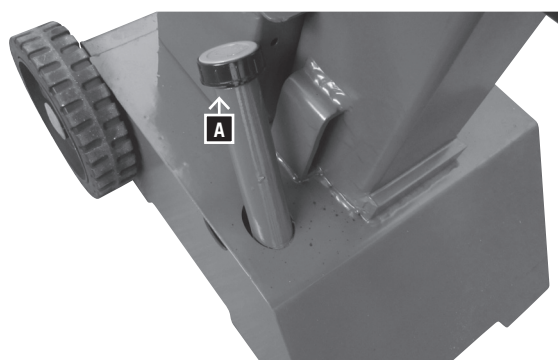

Nastavenie výšky štiepacej plochy, obr. 8.

Vrchná pozícia plochy je určená na štiepanie dreva s dĺžkou max. 56 cm, stredná pozícia vyhovuje polenám max. 81 cm dlhým a najnižšia poloha je pre polená s max. 105 cm dĺžkou.

Upozornenie: Keď je drevo štiepané pomocou štiepacieho križa, uvedené vzdialenosti sa skracujú o 2 cm.

- Odblokujte zarážky (10), obr. 8.
- Vyberte štiepaciu plošinu a zasuňte ju do požadovanej pozície, ktorá najviac vyhovuje hore uvedeným rozmerom dreva.
- Zaisťte zarážkami.

Po každej zmene nastavenia vyskúšajte pevnosť ako plošiny, tak aj zarážok.

Ovládanie

Keď oboje páčky zatlačíte smerom dole, štiepací klin sa zníži do polohy 10 cm nad štiepaciu plošinu. Povolením jednej páčky sa klin zastaví v požadovanej pozícii. Keď povolíte obidve páčky, klin sa vráti do pôvodnej pozície. Pred každým štiepaním skontrolujte hladinu oleja.

Štiepanie

Drevo položte na štiepaciu plošinu, stlačte obe páčky. V momente, keď klin zasiahne drevo, zatlačte za páčky smerom dole a do vonkajších strán. Štiepajte len rovno odpílené kusy dreva a iba po smere letokruhov. Noste pracovné rukavice.

Odporúčaný postup práce je taký, že klin bude vo svojej hornej pozícii dosahovať 5 cm nad drevo a v dolnej pozícii 10 cm nad štiepaciu plochu.

Uvedenie do prevádzky

Pred začatím práce sa uistite, že stroj je správne zmontovaný a je kompletný. Pred každým použitím skontrolujte:

- stav káblov a elektrických prvkov
- či nepreteká hydraulický systém
- hladinu oleja
- dotiahnutie skrutiek.

Mierka oleja, vid' obr 9.

Pred začatím práce vždy otvorte ventiláciu hydraulického systému. Ventil A pootočte o pár závitov tak, aby do a zo systému mohol voľne prúdiť vzduch. Počas štiepania musí byť ventil otvorený. Pred transportom stroja, naopak, ventil zavrite. V prípade, že systém nie je pri práci vetraný, poškodíte tesnenia a tým aj celý stroj.

Nastavitev višine mize, upodobitev 8

Vrhni položaj mize za debela do 56 cm

Srednji položaj mize za debela do 81 cm

Spodnji položaj mize za debela do 105 cm

Napotek: Pri uporabi križnega nastavka se razmak zmanjša za pribl. 2 cm.

- Razrahljajte pritrdilni kavelj 10
- Mizo povlecite navzven
- Mizo namestite v položaj blizu dolžine debela
- Mizo zavarujte s pritrdilnimi kavli

Preverjanje funkcij

Pred vsako uporabo cepilnika je potrebno preveriti delovanje vseh funkcij.

Postopek:

Rezultat:

Oba ročaja potisnite navzdol	Rezilo se pomakne navzdol do pribl. 10 cm čez mizo
Vsakokrat izpustite en ročaj	Rezilo se ustavi v izbranem položaju
Izpustite oba ročaja	Rezilo se pomakne nazaj na vrhni položaj

Pred vsako uporabo cepilnika je potrebno preveriti stanje olja preberite si poglavje „Vzdrževanje“

Cepljenje

- Les postavite na mizo, primite za oba ročaja in ju potisnite navzdol. Ko rezilo prodre v les ročaja potisnite navzven z istočasnim pritiskom navzdol. S tem preprečite izvajanje pritiska na pločevino.
- Cepite samo ravno odžagan les.
- Les cepite navpično.
- Nikoli ne cepite ležečega ali prečno postavljenega lesa.
- Pri cepljenju lesa nosite primerne zaščitne rokavice.

Delo opravljajte razumno

- vrhni položaj pribl. 5 cm nad lesom
- spodnji položaj pribl. 10 cm nad mizo.

Uvedenie do prevádzky

Prepričajte se, da je stroj popolnoma sestavljen v skladu s predpisi.

Pred vsako uporabo preglejte:

- priključni kabel na morebitne poškodbe (razpoke, reze in podobno),
- stroj na morebitne poškodbe,
- če so vsi vijaki dobro priviti,
- hidravlika na morebitna netesna mesta,
- stanje olja

Prezračevanje, Upodobitev 9

Pred uporabo cepilnika prezračite hidravlično napravo.

- Prezračevalni pokrov odvijte za nekaj obratov, da lahko iz oljnega rezervoarja uhaja zrak.
- Med obratovanjem pustite pokrov odprt.
- Pred premikom cepilnika je potrebno pokrov ponovno zapreti, saj lahko v nasprotnem primeru olje izteče.

Če hidravlične naprave ne prezračujete, bo v njej zaprt zrak poškodoval tesnila in s tem tudi cepilnik.

Fig. 10



Zapínání a vypínání, obr. 10.

Zeleným tlačítkem stroj zapnete. Červené tlačítko slouží k vypnutí stroje. Před každým použitím stroje zkušebně zapněte a vypněte stroj naprázdno.

Přerušení v případě výpadku elektrického proudu (bezpečnostní pojistka)

V případě výpadku elektřiny, mimovolného vytáhnutí ze zástrčky nebo vypnutí pojistek se štiपाčka sama automaticky vypne. Pro opětovné zapnutí proto musíte stlačit zelené tlačítko zapínání.

Ukončení štípání

- Klín nastavte do dolní pozice.
- Povolte jedno rameno štiपाčky.
- Vypněte motor a vytáhněte zástrčku.
- Zavřete ventilaci.
- Vykonejte úkony údržby.

Elektrické prvky

Pravidelně kontrolujte stav elektrických kabelů, a to výlučně za stavu vypnutého motoru. Elektrické prvky nesmí být poškozeny. Použijte jenom kabely označeny kódem H 07 RN na vnější straně.

Poškozená izolace na vedení je častá příčina vzniku poranění. Vyhněte se proto vzniku:

- odřenin a prasklin na izolaci při vedení kabelu přes dveře a okna
- sluček na kabelech
- pořežání izolace při přecházení přes kabel
- poškození při tahání za kabel
- puklin z důvodu přirozeného opotřebení kabelu.

Takto poškozené kabely jsou nebezpečné životu a zdraví, nepoužívejte je.

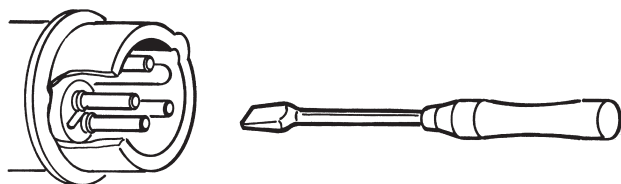
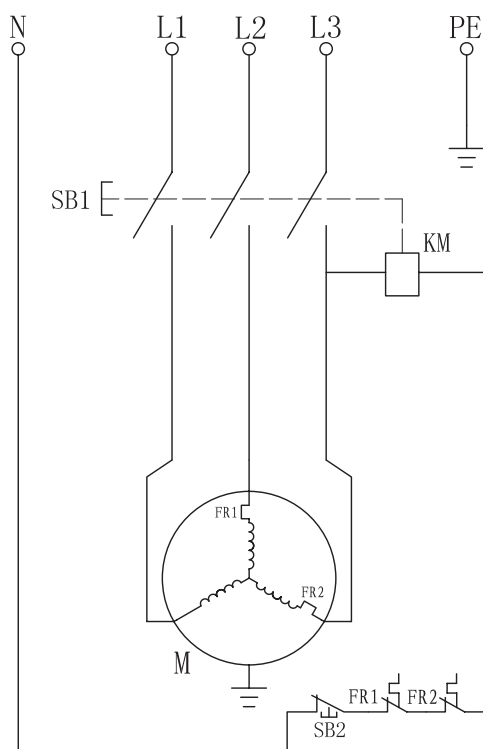

Třífázový motor 400 V/50 Hz, síťové napětí 400 V/50 Hz

Prodlužovací kabel musí být pětižilový, s průměrem 1,5 mm². Přívod elektřiny je chráněn max. 16 A. Před zapojením stroje do sítě zkontrolujte polaritu v zástrčce a případně ji přizpůsobte požadavkům stroje.

Zapnutie a vypnutie, obr. 10.

Zeleným tlačidlom stoj zapnete, červeným vypnete. Pred každým použitím skúšobne štiepačku zapnite a vypnite, aby ste overili, či tlačidlá fungujú správne.

Bezpečnostná poistka

V prípade výpadku elektriny, vybitia poistiek alebo mimovoľného vytiahnutia stroja zo zástrčky, sa štiepačka sama vypne. Na opätovné zapnutie použite preto ešte raz zelené tlačidlo.

Ukončenie práce

- Klin nastavte do dolnej pozície.
- Povoľte jedno rameno štiepačky.
- Vypnite motor a vytiahnite zástrčku.
- Zavrite ventiláciu.
- Vykonajte úkony údržby.

Elektrické prvky

Pravidelne kontrolujte stav elektrických káblov, a to výlučne keď je motor vypnutý. Elektrické prvky nesmú byť poškodené. Používajte iba káble s označením H 07 RN (označenie na vonkajšej strane).

Poškodená izolácia na vedení je častou príčinou vzniku poranení. Vyvarujte sa preto vzniku:

- odrenín a prasklín na izolácii, keď vediete kábel cez dvere alebo okna
- slučiek
- rezov na izolácii, napr. pri prechádzaní cez kábel
- poškodení pri ťahaní za kábel
- puklín z dôvodu prirodzeného opotrebenia.

Takto poškodené káble sú zdraviu a životu nebezpečné, preto ich nepoužívajte.

Trojfázový motor 400 V/50 Hz, sieťové napätie 400 V/ 50 Hz.

V tomto prípade používajte iba päťžilový predlžovací kábel, s prierezom 1,5 mm². Prívod elektriny je chránený max. 16 A. Pred zapojením do siete skontrolujte polaritu v zásuvke a prípadne ju prispôbte požiadavkám stroja.

Vklop/ izklop, Upodobitev 10

Za vklop pritisnite na zeleni gumb, za izklop pa rdečega. Napotek: pred vsako uporabo preverite delovanje enote za vklop/ izklop cepilnika in sicer tako, da jo vklopite in ponovno izklopite.

Varovalka pred ponovnim zagonom pri prekinitvi dovoda električne energije (sprožilec nične napetosti).

Pri izpadu električne energije, nenamerni odstranilvi vtiča iz vtičnice ali pri pokvarjeni varovalki, se naprava avtomatsko izklopi. Za ponovni vklop pritisnite na zeleni gumb.

Konec dela

- Rezilo cepilnika premaknite v spodnji položaj.
- Eno izmed upravljalnih ročic izpustite.
- Cepilnik izklopite in izvlecite omrežni vtič iz vtičnice.
- Zaprite prezračevalni pokrov.
- Upoštevajte vse splošne napotke za vzdrževanje.

Priključitev na električno energijo

Redno preverjajte brezhibno stanje električnih kablov. Bodite pozorni na to, da pri pregledu kabla le ta ni priključen na električno energijo. Električni prikljopni kabli morajo ustrezati zadevnim VDE in DIN določilom ter krajevnim predpisom, kjer se stroj uporablja. Uporabljajte samo električne kable z oznako H 07 RN. Napis z oznako tipa kabla je nujen predpis, ki ga je potrebno upoštevati.

Natisk oznake tipa priključnega kabla je nujen v skladu s predpisi!

Škodljivi kabli za priključitev na električno energijo
Pogoste poškodbe nastanejo na izolaciji kablov.

Možni vzroki:

- Stisnjena mesta, če kable speljete skozi špranje v oknih ali vratih.
- Pregibna mesta nastanejo zaradi neprimerne pritrditve ali položitve električnega kabla.
- Prerezana mesta na kabliah nastanejo, če kable povožite.
- Poškodbe na izolaciji kabla lahko nastanejo tudi, če kable nasilno potegnemo iz stenske vtičnice.
- Praske zaradi zastarelosti izolacijskega materiala. Takšnih električnih kablov ne smete uporabljati, saj so zaradi poškodovane izolacije življenjsko nevarni.

Motor s trifaznim tokom 400 V/ 50 Hz

- Omrežna napetost mora znašati 400 Volt/ 50 Hz
- Omrežni kábel in podaljševalni kabli morajo biti 5-žični = 3 P + N + SL: -(3/N/PE).
- Podaljševalni kabli morajo v premeru znašati 1,5 mm

Priključni kábel za omrežno napetost mora biti zavarovan z 16A.

Pri priključitvi na omrežno napetost ali pri menjavi mesta postavitve je potrebno preveriti smer vrtenja. Po potrebi je potrebno zamenjati polariteto (+/-). V vtiču naprave se nahaja priprava za zamenjavo polale to zavrtite!

Výměna oleje

Hydraulický systém štípačky je uzavřeným systémem, který se skládá z nádrže, olejové pumpy a ventilu. Systém pravidelně kontrolujte, zejména doléhání těsnění a utažení spojů. Nízká hladina oleje zařízení škodí. Přiměřená hladina oleje je mezi 10 a 20 mm pod okrajem nádrže. Před kontrolou odmontujte sloup štípačky. Stroj musí stát na rovném povrchu.

Upozornění: Stav oleje se musí kontrolovat při najetém štípacím noži. Měrka oleje se nachází na štípacím sloupku v plnicím šroubu A (obr. 11) a je opatřena 2 ryskami. Nachází-li se hladina oleje na spodní rysce, znamená to minimální stav oleje. Nastane-li tento případ, musí se olej ihned doplnit. Horní ryska značí maximální stav oleje.

Fig. 11

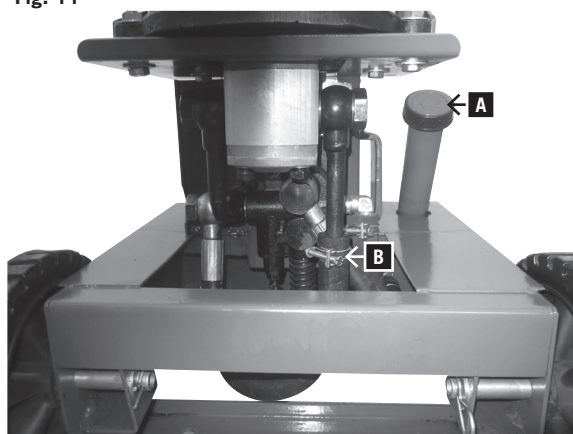

Kdy měnit olej?

První výměna musí být provedena po 50 hodinách. Poté opakujte po každých 500 hodinách práce.

- Odmontujte sloup štípačky.
- Odstraňte panel (viz. obr 11).
- Nádobu o objemu min. 6 l položte pod štípačku.
- Uvolněte ventil A.
- Povolte sponu hadice, aby olej mohl vytéct ven.
- Po vyprázdnění hadici opět napojte do původní pozice.
- Nádrž naplňte 6 litry nového oleje.
- Zavřete ventil.

Použitý olej recyklujte nebo likvidujte v souladu s předpisy. Je zakázáno vylít olej na zem nebo míchat jej s ostatním odpadem.

Doporučované typy olejů:

Aral Vitam gf 22
BP Energol HLP-HM 22
Mobil DTE 11
Shell Tellur 22

nebo oleje srovnatelné kvality. Nepoužívejte jiné oleje, mohou ovlivnit správné fungování štípačky.

Štípací stožár

Sloup štípačky namažte vazelínou před prvním použitím a pak po každých pěti hodinách práce, nesmí nikdy běžet nasucho.

Před každou kontrolou a údržbou musí být pracovní areál uklizen. Mějte po ruce potřebná nářadí. Shora uvedené intervaly kontrol jsou odvozeny od doby běžného užívání. Přetěžování stroje intervaly zkracuje. Ovládací panely čistěte měkkým, suchým nebo navlhčeným hadrem. Nepoužívejte rozpouštědla jako alkohol nebo benzen, protože mohou poškodit povrchy stroje. Olej a mazivo

Výmena oleja

Hydraulický systém štiepačky je uzavretým systémom. Skladá sa z nádrže, olejovej pumpy a ventilu. Systém pravidelne kontrolujte, hlavne kvôli doliehaniu tesnenia a dotiahnutiu spojov. Nízka hladina oleja v nádrži zariadeniu škodí. Primeraná hladina oleja je medzi 10 a 20 mm od okraja nádrže. Pred kontrolou oleja odmontujte stĺp štiepačky. Stroj musí vždy stáť na rovnom povrchu.

Upozornenie: Stav oleja musí byť kontrolovaný pri zasunutom štiepacom noži. Merítka oleja sa nachádza na štiepacom stĺpiku v plniacej skrutke A (Obr. 11) a má dva zárezy. Je hladina oleja pri dolnom záreze, zodpovedá to minimálnemu stavu oleja. V tomto prípade musí byť olej ihneď doplnený. Horný zárez zodpovedá maximálnemu stavu oleja.

Kedy meniť olej?

Prvú výmenu musíte vykonať po 50 hodinách práce. Potom opakujte po každých 500 hodinách.

- Odmontujte stĺp štiepačky.
- Odstráňte panel (obr. 11).
- Nádobu s objemom min. 6l položte pod štiepačku.
- Uvoľnite ventil A.
- Povoľte sponu hadice, aby olej mohol vyteciť von.
- Po vyprázdnení nádrže hadicu opäť napojte na pôvodné miesto.
- Nádrž naplňte 6 litrami nového oleja.
- Ventil zavrite.

Použitý olej recyklujte alebo likvidujte v súlade s predpismi SR. Olej nevyliievajte na zem ani nemiešajte s ostatným odpadom.

Odporúčané typy olejov:

Aral Vitam gf 22
BP Energol HLP-HM 22
Mobil DTE 11
Shell Tellur 22

alebo oleje so porovnateľnou kvalitou. Nepoužívajte iné oleje, môžu ovplyvniť správne fungovanie štiepačky.

Štiepací stožiar

Stĺp štiepačky namažte vazelínou pred prvým použitím a potom po každých piatich hodinách práce, **nesmie nikdy bežať nasucho.**

Pred každou kontrolou a údržbou musí byť pracovný areál upratovaný. Majte vždy poruke potrebné náradie. Zhora uvedené intervaly kontrol sú odvodené od doby bežného užívania. Preťažovanie stroja tieto intervaly skracuje. Ovládacie panely čistite mäkkou handrou, suchou alebo mierne navlhčenou. Nepoužívajte rozpúšťadla ako je al-

Vzdrževanie in čiščenie

Vzdrževanie in čiščenie kot tudi odpravljajte motenj v delovanju lahko opravite samo pri izklopljenem motorju. Motor izklopite na stikalu za izklop in izvlecite omrežni vtič iz vtičnice!

Uporabnik sam ne sme opravljati popravil stroja!

Popravila in vzdrževalna dela na električni napravi lahko izvede samo usposobljen električar.

Vse zaščitne in varnostne naprave je potrebno po zaključitvi popravil in vzdrževalnih del ponovno namestiti na stroj.

Priporočamo Vam:

- Napravo po vsaki uporabi temeljito očistite.
- **Rezilo:** Rezilo cepilnika je del, ki se hitro obrabi. Po potrebi ga obrusite ali zamenjajte z novim.
- **Dvoročna-zaščitna priprava:** kombinirana vpenjalna in upravljalna priprava se mora vedno enostavno premikati. Po potrebi jo namažite z nekaj kapljicami olja.
- **Premikajoči se deli:** vsa vodila rezila morajo biti očiščena (odstranite vso umazanijo, ostružke, lubje itd.). Drsne tirnice namažite z oljem ali mazivom.
- **Preverite stanje hidravličnega olja:** Preverite, če so hidravlični priključki in privita mesta dobro zatesnjena ali mogoče celo obrabljena. Po potrebi vijake dodatno privite.

Kdaj zamenjati olje?

Prva zamenjava olja po 50 obratovalnih urah, nato vsake 500 obratovalnih ur.

Zamenjava olja:

- Steber cepilnika vrnite v nevtralni položaj.
- Odstranite oblogo (glejte upodobitev 11).
- Pod cepilnik postavite posodo z kapaciteto najmanj 6l.
- Odvijte prezračevalni pokrov A.
- Odstranite sponko B na oljni cevi, da lahko olje iz nje odteč.
- Nato oljno cev ponovno zaprite.
- V rezervoar dolijte 6l svežega hidravličnega olja, pri čemer si lahko pomagate z lijakom.
- Prezračevalni pokrov ponovno privijte.
- Pritrdite oblogo.

Staro, porabljenno olje je potrebno odstraniti v skladu z veljavnimi predpisi na primerno odlagalno mesto za tovrstne odpadke. Staro olje je prepovedano izlivať na tla ali ga odstraniti med navadne gospodinske odpadke.

Priporočamo uporabo sledečih tipov hidravličnega olja:

Aral Vitam gf 22
BP Energol HLP-HM 22
Mobil DTE 11
Shell Tellur 22
ali podobne vrste olja.

Ne uporabljajte drugih vrst olja! Uporaba drugega olja vpliva na delovanje hidravličnega cilindra.

Nosilec cepilnika

Nosilec cepilnika je potrebno pred uporabo rahlo namaštiti. Ta postopek je potrebno ponoviti vsakih 5 obratoval-

skladujte mimo dosah nepovolaných osob. Dodržujte instrukce na obalech olejů a maziv. Vyvarujte se kontaktu kůže s oleji. Po použití si umyjte ruce.

Předcházení nehodám

Štípačka smí být obsluhována jenom osobami, které jsou obeznámeny se všemi instrukcemi v tomto návodě. Před každým použitím stroj zkontrolujte, zda není poškozen a zda všechny ovládací prvky fungují správně. Naučte se spolehlivě štípačku ovládat. Nikdy štípačku nepřetěžujte, pracujte v rámci její technických parametrů a možností. Štípačka je určena výhradně k štípání topného dřeva. Při obsluze stroje nenoste volné oblečení ani šperky. Vlasty chraňte čepicí nebo jinou vhodnou pokrývkou hlavy. Pracovní areál udržujte vždy v čistotě. Potřebné nářadí mějte po ruce.

kohol a benzén, pretože môžu poškodiť povrchy stroja. Olej a mazivo skladujte mimo dosah nepovolaných osôb. Riadte sa inštrukciami, ktoré sú uvedené na obaloch olejov a mazív. Vyhnite sa kontaktu kože s olejmi. Po práci s nimi si umyte ruky.

Predchádzanie nehodám

Štiepačka smie byť obsluhovaná iba jednou osobou a to takou, ktorá je oboznámená so všetkými inštrukciami v tomto návode. Pred každým použitím stroj skontrolujte, či nie je poškodený a či všetky ovládacie prvky fungujú správne. Naučte sa spoľahlivo štiepačku ovládať. Nikdy ju nepreťažujte, pracujte v rámci jej technických parametrov a možností. Štiepačka je určená k spracovaniu výhradne dreva na kúrenie.

Pri obsluhu stroja nenoste voľné oblečenie ani šperky. Vlasy si chráňte čapicou alebo inou pokrývkou hlavy. Pracovný areál udržiajte vždy v čistote. Potrebné náradie majte poruke.

Počas čistenia a úkonov údržby musí byť stroj vždy odpojený od prívodu elektriny. Je prísne zakázané odberať alebo pozmeňovať ochranné prvky na štiepačke. Potrebné úkony vykonajte v súlade s týmto návodom. Bezpečnostné pokyny a symboly zachovajte v čitateľnej a úplnej podobe. Musia byť vždy dodržiavané.

Prípadný požiar haste len práškovým hasiacim prístrojom. Voda môže spôsobiť skrat. Počas požiaru môže nádrž na olej i časti pod tlakom vybuchnúť. Nedostávajújte sa do kontaktu s vytekajúcimi tekutinami.

nih ur. Uporabite mazivo ali olje. Nosilec ne sme delovati »na suho«.

Hidravlična naprava

Hidravlična naprava je zaprt sistem z oljnim rezervoarjem, oljno črpalko in ventilom. Tovarniško sestavljenega sistema ne smete spreminjati ali z njim manipulirati.

Redno preverjajte stanje olja

Prenizko stanje olja poškoduje oljno črpalko.

Preverite, če so hidravlični priključki in privita mesta dobro zatesnjena ali mogoče celo obrabljena. Po potrebi vijake dodatno privite.

Pred pričetkom vzdrževanja in pregledov naprave je potrebno očistiti delovno območje ter si pripraviti primerno orodje.

V teh navodilih navedeni časovni razmaki se nanašajo na normalne pogoje uporabe; v primeru, da je naprava močnejše obremenjena se ti časovni razmaki seveda zmanjšajo.

Obloge stroja, obrobe in upravljalne ročice je potrebno očistite z mehko, suho ali rahlo vlažno krpo, ki jo lahko pomočite tudi v blago čistilno sredstvo. Ne uporabljajte razredčil/ topil kot je alkohol ali bencin, saj bi lahko s tem poškodovali površino.

Olja in maziva držite stran od dosega nepooblaščenih oseb; temeljito preberite navodila na embalaži in jih tudi natančno upoštevajte. Preprečite direktni kontakt s kožo in jo po uporabi dobro splaknite.

Unfallverhütungsnormen

Napravo lahko uporablja samo stroko0vno usposobljeno osebje, ki je dobro seznanjeno z vsebino teh navodil za uporabo.

Pred uporabo je potrebno preveriti nepoškodovanost in neoporečno delovanje vseh varnostnih naprav. Prav tako se pred uporabo dobro spoznajte z upravljalnimi mehanizmi naprave.

Pri uporabi ne smete prekoračiti navedene moči stroja. Prav tako ga ne smete uporabljati v namene, za katere ni predviden. Ustrezno z zakoni posamezne države, v kateri se stroj uporablja, mora osebje nositi v teh navodilih navedena delovna oblačila, pri tem pa je prepovedana uporaba širokih oblačil, pasov, prstanov in verižic. Dolge lase si je potrebno speti.

Delovno območje mora biti vedno dobro očiščeno in pospravljeno.

Pri čiščenju ali vzdrževanju naprave naprava v nobenem primeru ne sme biti priključena na mrežno napetost.

Strogo je prepovedana uporaba stroja brez nameščenih zaščitnih priprav ali pri izklopljenem varnostnem mehanizmu.

Strogo je prepovedano zaščitne priprave odstraniti ali jih kakorkoli prirediti.

Vzdrževanja in nastavitvev na napravi ne opravljajte preden natančne ne preberete teh navodil za uporabo.

Tukaj naveden načrt za redno vzdrževanje je potrebno upoštevati tako iz varnostnih razlogov kot tudi za zagoto-

Během čištění a úkonů údržby musí být stroj vždy odpojen z elektrické sítě. Je přísně zakázáno odjímat nebo pozměňovat ochranné prvky štípačky. Potřebné úkony proveďte v souladu s tímto návodem. Bezpečnostní pokyny a symboly zachovejte čitelné a v úplné podobě. Musí být dodržovány za všech okolností.

V případě požáru použijte jenom práškový hasící přístroj. Voda může způsobit zkrat. Během požáru může nádrž na olej i části stroje pod tlakem vybuchnout. Nedostávejte se do kontaktu s vytékajícími tekutinami.

Demontáž a likvidace

Štípačka není sestavena ze závadných komponentů. Všechny součásti mohou být recyklovány nebo likvidovány běžným způsobem.

- Odpojte stroj ze sítě. Odstraňte všechny elektrické prvky. Ty likvidujte v souladu s předpisy pro likvidaci elektrického odpadu.
- Vyprázdněte nádrž na olej a likvidujte jej předepsaným způsobem pro likvidaci oleje.
- Ostatní části štípačky mohou být recyklovány nebo likvidovány, a to výlučně podle předpisů ČR.

Demontáž a likvidácia

Štiepačka neobsahuje zdraviu ani prostrediu škodlivé súčasti. Každá časť môže byť preto likvidovaná bežným spôsobom.

- Odpojte stroj zo siete. Odoberte všetky elektrické prvky. Tie likvidujte v súlade s predpismi o likvidácii elektrického odpadu.
- Vyprázdňte nádrž na olej a likvidujte predpísaným spôsobom na likvidáciu oleja.
- Ostatné časti štiepačky môžu byť recyklované alebo likvidované, a to výlučne podľa predpisov SR.

vitev dobrega delovanja naprave.

Vse, na stroju nameščene etikete morajo biti v dobro berljivem stanju, saj jih je potrebno vedno upoštevati za preprečevanje nesreč; če so ploščice in etikete poškodovane ali spadajo k delom, ki jih je potrebno zamenjati, jih je potrebno nadomestiti z novimi, originalnimi ploščicami proizvajalca naprave.

Pri nastanku požara je potrebno za gašenje uporabljati prašnata gasiva. Zaradi nevarnosti pojava kratkega stika, požarov na napravi ne smete gasiti z vodo. V primeru, da ognja ne morete nemudoma pogasiti bodite pozorni na iztekajoče se tekočine. Pri dolgo trajajočem požaru lahko oljni rezervoar in cevi, ki so pod tlakom, raznese: iz tega razloga bodite pozorni na to, da nimate stika z iztekajočimi tekočinami.

Demontaža in odstranitev

Ko je naprava odslužila svoje, upoštevajte vse norme za preprečevanje nesreč in postopajte sledeče:

- Prekinite dovod električne energije (električno ali PTO)
- Odstranite vse električne kable in jih oddajte na posebno zbiralno mesto, pri tem pa upoštevajte zadevne, zakonsko določene predpise
- Izpraznite rezervoar za olje; staro olje v dobro zaprti posodi oddajte na posebno zbiralno mesto, pri tem pa upoštevajte zadevne, zakonsko določene predpise.
- Vse ostale dele naprave oddajte na primerno odlagalno mesto za staro železo, pri tem pa upoštevajte zadevne, zakonsko določene predpise.

Bodite pozorni na to, da primerno odstranite vsak del naprave in pri tem upoštevate zakonsko določene predpise.

Řešení problémů

Pokud, dojde k poruše, která není uvedena v této kapitole, kontaktujte zákaznický servis vašeho prodejce.

Porucha	Možné příčiny	Opatření	Nebezpečí
Hydraulické čerpadlo nepracuje.	Stroj není napájen elektrickou energií.	Zkontrolujte, zda jsou vodiče pod napětím.	Nebezpečí kontaktu s elektrickou energií. Tato činnost musí být provedena servisním elektrotechnikem.
	Došlo k aktivaci tepelného vypínače motoru.	Tepelný vypínač se deaktivuje poté, co dojde ke schlazení motoru. Poté je možné motor znovu spustit.	
Nosník se nepohybuje směrem dolů.	Nízká hladina oleje.	Zkontrolujte hladinu oleje a doplňte olej.	Nebezpečí kontaminace. Tato činnost musí být provedena obsluhou stroje.
	Došlo k poruše jednoho z ovládacích držáků.	Zkontrolujte připojení držáků.	Nebezpečí pořezání. Tato činnost musí být provedena obsluhou stroje.
	Na vodičkách nosníku se nachází špina.	Vyčistěte nosník.	
Motor pracuje, ale nosník se nepohybuje směrem dolů.	Směr rotace třífázového motoru je špatný.	Zkontrolujte směr rotace motoru a změňte ho.	

Údržba a opravy

Jakákoliv údržba musí být provedena kvalifikovaným personálem při striktním dodržování pokynů v návodu k obsluze. Před prováděním údržby je nutné provést všechna možná opatření. Vypněte motor a odpojte přívod proudu (v případě potřeby vytáhněte napájecí kabel ze zásuvky). Na stroj připevňte značku, která signalizuje jeho poruchu: „Stroj je mimo provoz z důvodů údržby: neoprávněným osobám je zakázáno pohybovat se v blízkosti stroje a provádět jeho obsluhu.“

Riešenie problémov

Ak nastane porucha, ktorá nie je uvedená v tejto kapitole, kontaktujte zákaznický servis vášho predajcu.

Porucha	Možné príčiny	Opatrenie	Nebezpečenstvo
Hydraulické čerpadlo nepracuje.	Stroj nie je napájaný elektrickou energiou.	Skontrolujte, či sú vodiče pod napätím	Nebezpečenstvo kontaktu s elektrickou energiou. Táto činnosť musí byť vykonaná servisným elektrotechnikom. Došlo k aktivácii tepelného vypínača motora.
	Tepelný vypínač sa deaktivuje po schladení motora.	Potom je možné motor opäť spustiť.	
Nosník sa nepohybuje smerom nadol.	Nízka hladina oleja.	Skontrolujte hladinu oleja a doplňte olej.	N e b e z p e č e n s t v o kontaminácie. Táto činnosť musí byť vykonaná obsluhou stroja.
	Došlo k poruche jedného z ovládacích držiakov.	Skontrolujte pripojenie držiaka.	Nebezpečenstvo porezania. Táto činnosť musí byť vykonaná obsluhou stroja.
	Na vodidlách nosníka sa nachádza špina.	Vyčistite nosník.	
Motor pracuje, ale nosník sa nepohybuje smerom nadol.	Smer rotácie trojfázového motora je zlý.	Skontrolujte smer rotácie motora a zmeňte ho.	

Údržba a opravy

Každá údržba musí byť vykonaná kvalifikovaným personálom za striktného dodržovania pokynov podľa návodu na obsluhu. Pred vykonaním údržby je nutné vykonať všetky možné opatrenia. Vypnite motor a odpojte prívod prúdu (v prípade potreby vytiahnite napájací kábel zo zásuvky). Na stroj pripevňte značku, ktorá signalizuje jeho poruchu: „Stroj je mimo prevádzku z dôvodu údržby: neoprávněným osobám sa zakazuje pohybovať sa v blízkosti stroja a vykonávať jeho obsluhu.“

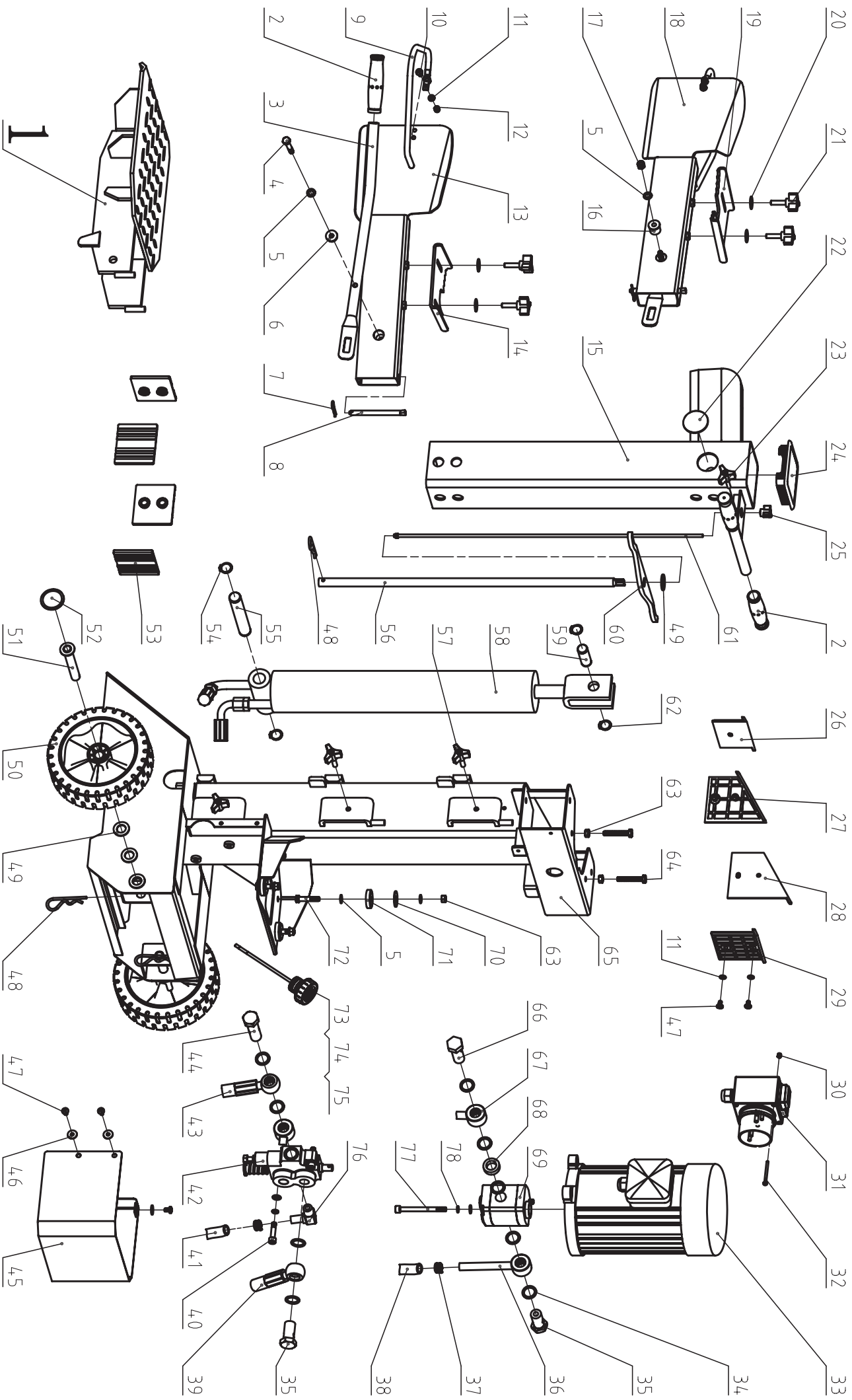

Konformitätserklärung



DE	erklärt folgende Konformität gemäß EU-Richtlinie und Normen für den Artikel	SK	prehlasuje nasledujúcu zhodu podľa smernice EU a noriem pre výrobok
GB	hereby declares the following conformity under the EU Directive and standards for the following article	EST	kinnitab järgmist vastavus vastavalt ELi direktiivi ja standardite järgmist artiklumbrit
FR	déclare la conformité suivante selon la directive UE et les normes pour l'article	LT	pareiškia, taip atitiktis pagal ES direktyvos ir standartai šį straipsnį
IT	dichiara la seguente conformità secondo le direttive e le normative UE per l'articolo	LV	apliecina šādu saskaņā ar ES direktīvu atbilstības un standarti šādu rakstu
CZ	prohlašuje následující shodu podle smernice EU a norem pro výrobek	NL	verklaart hierbij dat het volgende artikel voldoet aan de daarop betrekking hebbende EG-richtlijnen en normen
HU	az EU-irányelv és a vonatkozó szabványok szerinti következő megfelelőségi nyilatkozatot teszi a termékre	RUS	заявляет о соответствии товара следующим директивам и нормам ЕС
HR	ovime izjavljuje da postoji skladnost prema EU-smjernica i normama za sljedece artikle	PT	declara o seguinte conformidade com a Diretiva da UE e as normas para o seguinte artigo
RO	declară următoarea conformitate corespunzător directivelor și normelor UE pentru articolul	ES	declara la conformidad siguiente según la directiva la UE y las normas para el artículo
TR	Normları gereğince asagıdaki uygunluk açıklama masını sunar.	DK	erklærer hermed, at følgende produkt er ioverensstemmelse med nedenstående EUDirektiver og standarder:
FIN	vakuuttaa täten, että seuraava tuote täyttää alla esitettyt EU-direktiivit ja standardit	SE	försäkrar härmed följande överensstämmelse enligt EU-direktiv och standarder för följande artikeln
PL	deklaruje, że produkt jest zgodny z następującymi dyrektywami UE i normami	NO	erklærer herved følgende samsvar under EU-direktiv og standarder for følgende artikkel
SLO	izjavlja sledeco skladnost z EU-direktivo in normami za artikel		

Hydraulik-Holzspalter - Hydraulic Log Splitter / HL800e

<input type="checkbox"/> 2009/105/EC	<input type="checkbox"/> 89/686/EC_96/58/EC
<input checked="" type="checkbox"/> 2006/95/EC	<input checked="" type="checkbox"/> 2006/42/EC
<input type="checkbox"/> 2006/28/EC	Annex IV Notified Body: Notified Body No.: Reg. No.:
<input type="checkbox"/> 2005/32/EC	
<input checked="" type="checkbox"/> 2004/108/EC	<input type="checkbox"/> 2000/14/EC_2005/88/EC
<input type="checkbox"/> 2004/22/EC	Annex V
<input type="checkbox"/> 1999/5/EC	Annex VI Noise: measured L_{WA} = xx dB(A); guaranteed L_{WA} = xx dB(A) Notified Body: Notified Body No.:
<input type="checkbox"/> 97/23/EC	
<input type="checkbox"/> 90/396/EC	<input type="checkbox"/> 2004/26/EC
<input checked="" type="checkbox"/> 2011/65/EU	Emission. No:

Standard references: EN 60204-1; EN 609-1

Ichenhausen, den 12.03.2013

Unterschrift / Markus Bindhammer / Technical Director

Art.-No. 5905302902
Subject to change without notice

Documents registrar: Thomas Huber
Günzburger Str. 69, D-89335 Ichenhausen

Offensichtliche Mängel sind innerhalb von 8 Tagen nach Erhalt der Ware anzuzeigen, andernfalls verliert der Käufer sämtliche Ansprüche wegen solcher Mängel. Wir leisten Garantie für unsere Maschinen bei richtiger Behandlung auf die Dauer der gesetzlichen Gewährleistungsfrist ab Übergabe in der Weise, dass wir jedes Maschinenteil, dass innerhalb dieser Zeit nachweisbar in Folge Material- oder

Des défauts visibles doivent être signalés au plus tard 8 jours après la réception de la marchandise, sans quoi liacheteur perd tout droit à des redevances pour de tels défauts. Nous garantissons nos machines, dans la mesure où elles sont maniées correctement, pour la durée légale de garantie à compter de la remise dans ce sens que nous remplaçons gratuitement toute pièce de la machine devenue inutilisable durant cette période pour des raisons dierreur de matériau ou de fabrication. Toutes pièces que nous ne fabriquons pas nous-mêmes ne

Los defectos evidentes deberán ser notificados dentro de 8 días después de haber recibido la mercancía, de lo contrario el comprador pierde todos los derechos sobre tales defectos. Garantizamos nuestras máquinas en caso de manipulación correcta durante el plazo de garantía legal a partir de la entrega. Sustituiremos gratuitamente toda pieza de la máquina que dentro de este plazo se torne inútil a causa

Para este aparelho concedemos garantia de 24 meses. A garantia cobre exclusivamente defeitos de material ou de fabricação. Peças aviariadas são substituídas gratuitamente. cabe ao cliente efetuar a substituição. Assumimos a garantia unicamente de peças genuínas. Não há direito à garantia no caso de: peças de desgaste, danos de transporte, danos causados pelo manejo indevido ou pela desatenção

Zichtbare gebreken moeten binnen de 8 dagen na ontvangst van de goederen worden gemeld, zo niet verliest de verkoper elke aanspraak op grond van deze gebreken. Onze machines worden geleverd met een garantie voor de duur van de wettelijke garantietermijn. Deze termijn gaat in vanaf het moment dat de koper de machine ontvangt. De garantie houdt in dat wij elk onderdeel van de machine dat binnen de garantietermijn aantoonbaar onbruikbaar wordt als gevolg van materiaal- of productiefouten, kosteloos vervangen. De garantie vervalt

Apenbare mangler skal meldes innen 8 dager etter at varen er mottatt, ellers taper kunden samtlige krav pga slik mangel. Vi gir garanti for at våre maskiner ved riktig behandling under den rettslige garanti tidens varighet, fra overlevering, på den måten at vi erstatter kostnadsfritt hver maskindel, som innen denne tiden påviselig er ubrukkbar som følge av material- eller produksjonsfeil. For deler som vi ikke produserer

Uppenbara brister ska anmälas inom 8 dagar efter mottagandet, i annat fall förlorar köparen samtliga anspråk på grund av dessa brister. Vi lämnar garanti för våra maskiner vid riktig hantering för den lagenliga garanti tiden från övertagandet på det sättet, att vi kostnadsfritt ersätter varje maskindel, som inom denna tid blir obrukbar bevisligen som följd av material eller tillverkningsfel. För delar, som vi inte

Ilmeisistä puutteista tulee ilmoittaa kahdeksan päivän kuluessa tavaran vastaanottamisesta. Muutoin ostaja ei voi vaatia korvausta ko. puutteista. Annamme takuun oikein käsitellyille koneillemme lakisääteiseksi takaujaksi tavaran luovutuksesta alkaen siten, että vahddamme korvauksetta minkä tahansa koneenosan, joka osoittautuu tämän ajan kuluessa käyttökeltvottomaksi raaka-aine- tai valmistusvirhees-

Zrejmé vady musia byť predstavené v priebehu 8 dni po odbržaní tovaru, ináč zákazník stratí všetky nároky týkajúce sa takejto vady. Ponúkame záruku na naše aparáty, ktoré sú správne používané počas zákonného termínu záruky tak, že bezplatne vymeníme každú časť aparátu, ktorá sa v priebehu tohto času môže stať dokázateľne nefunkčnou dôsledkom materiálnej či výrobne vady. Na časti ktoré sami

Očítne pomanjkljivosti je potrebno naznaniti 8 dni po prejemu blaga, v nasprotnem primeru izgubi kupec vse pravice do garancije zaradi takšnih pomanjkljivosti. Za naše naprave dajemo garancijo ob pravilni uporabi za čas zakonsko določenega roka garancije od predaje in sicer na takšen način, da vsak del naprave brezplačno nadomestimo, za katerega bi se v tem roku izkazalo, da je zaradi slabega materiala

Imseľgetest vigadest tuleb teatada 8 päeva jooksul pärast kauba kättesaamist, vastasel juhul kaotab ostja kõik õigused garantiele nimetatud vigade tõttu. Õige käsitsemise korral anname oma masinatele garantii seadusega ettenähtud ajaks alates kauba üleandmisest nii, et vahetame tasuta välja kõik masina osad, mis nimetatud aja jooksul peaks muutuma kasutuskõlbmatuks materjali- või tootmisvea tõttu. Osade eest, mida

Об очевидных дефектах необходимо уведомить в течение 8 дней после получения товара. В ином случае все претензии покупателя по таким дефектам не принимаются. Мы предоставляем гарантию на наши машины при условии правильного обращения с ними. Гарантия действует с момента передачи машины в течение установленного законом гарантийного срока. В течение этого времени мы гарантируем бесплатную замену любой части машины, если они стали непригодны к использованию в результате доказуемых ошибок

Wszelkie uszkodzenia muszą być zgłaszane w przeciągu 8 dni od daty otrzymania towaru, w przeciwnym wypadku, prawo do reklamacji wygasa. Gwarantujemy, że w czasie trwania gwarancji wymienimy wszelkie części maszyny, które okażą się niesprawne na skutek wad materiału z jakiego zostały wykonane lub błędów w produkcji bez dodatkowych opłat pod warunkiem, że maszyna będzie obsługiwana zgodnie

Acimredzami defekti ir jāpaziņo 8 dienu laikā no preces saņemšanas. Pretējā gadījumā pircēja tiesības pieprasīt atbildību par šādiem defektiem ir spēkā neesošas. Mēs dodam garantiju savām iekārtām, ja pircējs pret tām atbilstoši izturas garantijas laikā. Mēs apņemasies bez maksas piegādāt jebkuru rezerves daļu, kas iespējams ļuvusi nelietojamiem bojātu materiālu vai ražošanas defektu dēļ šajā laikā periodā.

Dél akivaizdiai matomų defektų turi būti informuota per 8 dienas nuo įrenginio gavimo momento. Kitu atveju pirkejo teisė reikšti pretenziją dėl šių defektų yra negaliojanti. Savo įrenginiam mes garantuojame įstatymo nustatytą pilną aptarnavimą garantinio laikotarpio metu, jei yra laikomasi gamintojo-vartotojo susitarimo ir mes pažadame nemokamai pakeisti bet kurias mašinos dalis, sugedusias dėl blogos medžiagos

Augljósar skemmdir verður að tilkynna innan 8 daga frá viðtöku vörunnar. Annars er réttur kaupanda um bætur vegna slíka skemmda ógildur. Við ábyrgjumst, í tilfelli réttrar meðhöndlunar yfir lígbundið ábyrgðartímabil frá afhendingu, að við skiptum um hvern vélarhlut á kostnaðar sem ónothæfur er vegna gallaðs efnis eða skemmda í framleiðslu innan ákveðins tímabils. Af því er tekur til hluti sem ekki eru framleiddir af okkur, ábyrgjumst við af því leiti aðeins að við eigum rétt á ábyrgðarkröfum gagnvart birgjaöslum. Kostnaður vegna uppsetningar á nýjum

Fertigungsfehler unbrauchbar werden sollte, kostenlos ersetzen. Für Teile, die wir nicht selbst herstellen, leisten wir nur insoweit Gewähr, als uns Gewährleistungsansprüche gegen die Vorlieferanten zustehen. Die Kosten für das Einsetzen der neuen Teile trägt der Käufer. Wandlungs- und Minderungsansprüche und sonstige Schadensersatzansprüche sind ausgeschlossen.

tion within such period of time. With respect to parts not manufactured by us we only warrant insofar as we are entitled to warranty claims against the upstream suppliers. The costs for the installation of the new parts shall be borne by the buyer. The cancellation of sale or the reduction of purchase price as well as any other claims for damages shall be excluded.

sont garanties que si nous possédons des droits à la garantie vis-à-vis des fournisseurs respectifs. Les frais pour la mise en place des nouvelles pièces sont à la charge de liacheteur. Tous droits à réhibition et toutes prétentions à diminutions ainsi que tous autres droits à liindemité sont exclus.

materiale o di fabbricazione tali da renderlo inutilizzabile. Per componenti non fabbricati da noi garantiamo solo nella misura nella quale noi stessi possiamo rivendicare diritti a garanzia nei confronti dei nostri fornitori. Le spese per il montaggio dei componenti nuovi sono a carico dellacquirente. Sono escluse pretese di risoluzione per vizi, di riduzione o ulteriori pretese di risarcimento danni.

de fallas de material o de fabricación. Las piezas que no son fabricadas por nosotros mismos serán garantizadas hasta el punto que nos corresponda garantía del suministrador anterior. Los costes por la colocación de piezas nuevas recaen sobre el comprador. Están excluidos derechos por modificaciones, aminoraciones y otros derechos de indemnización por daños y perjuicios.

as instruções de serviço, falhas da instalação elétrica por inobservância das normas relativas à electricidade. Além disso, a garantia só poderá ser reinvidicada para aparelhos que não tenham sido concertados por terceiros. O cartão de garantia só vale em conexão com a fatura.

echter bij verkeerd gebruik of verkeerde behandeling van de machine. Voor onderdelen die wij niet zelf produceren, geven wij enkel de garantie die wij zelf krijgen van de oorspronkelijke leverancier. De kosten voor de montage van nieuwe onderdelen vallen ten laste van de koper. Eisen tot het aanbrengen van veranderingen of het toestaan van een korting en overige schadeloosstellingsclaims zijn uitgesloten.

selv, yter vi garanti kun i den utstrekning som garantikrav mot underleverandør tilkommer oss. Kjøperen bærer kostnadene ved montering av nye deler. Endrings- og verditapskrav og øvrige skadeerstatningskrav er utelukkede.

tā johtuen. Osīle, joita emme valmista itse, annamme takuun vain mikäli osien toimittaja on antanut niistä takuun meille. Uusien osien asennuskustannukset maksaa ostaja. Purku- ja vähennysvaatimukset ja muut vahingonkorvausvaatimukset eivät tule kysymykseen.

nevyrábame, poskytujeme záruku iba v rozsahu, v ktorom nám prísluší nárok na záručné plnenie k subdodávateľovi. Za trovy týkajúce sa inštalácie novej súčiastky je zodpovedný zákazník. Nárok na výmenu tovara, na zlavu a iné nároky na nahradenie škody sú vylúčené.

ali slabe izdelave neuporaben. Za dele, ki jih sami ne izdelujemo, jamčimo samo toliko, kolikor zahteva garancija drugih podjetj. Stroški za vstavljanje novile delov nosi kupec. Zahteve za spreminjanje in zmanjšanje ter ostale zahteve za nadomestilo škode so izključene.

me ise ei tooda, anname garantii vaid selles osas, mis tarnija on meie garanteerinud. Uute osade paigaldamise kulud kannab ostja. Muutmis- ja amortisatsioonidunded ning muud kahjutasünunded välistatakse.

в применяемых материалах или при изготовлении. На части машины, которые мы не изготавливаем сами, мы предоставляем гарантии в той мере, насколько нас касаются рекламационные претензии к изготовителям. Расходы по замене деталей несет покупатель. Претензии на расторжение договора купли-продажи, штрафы и прочие требования о возмещении ущерба исключаются.

z zaleceniami. W odniesieniu do części nie produkowanych przez nas, gwarancja obowiązuje tylko w przypadku naszych dostawców. Koszty instalacji nowych części są ponoszone przez klienta. Odszkodowania wynikłe z uszkodzeń maszyny oraz redukcje ceny zakupu maszyny w ramach reklamacji nie będą rozpatrywane.

Attiecībā uz rezerves daļām, kuras nav mūsu ražotas, mēs garantējam tikai gadījumā, ja mums ir garantija no saviem piegādātājiem. Jauno detaļu uzstādīšanas izmaksas ir jāuzņemas pircējam. Pirkuma atcelsāna vai pirkuma cenas samazināšana, kā arī jebkuras citas prasības par bojājumu atbildināšanu netiek izskatītas.

ar gamyklinio broko. Mes neatsakome už dalis, pagamintas ne mūsų ir įūsų gautas iš kito tiekėjo. Naujų dalių montavimo kaštai yra pirkejo atsakomybė. Pirkimo nutraukimas ar pirkimo kainos sumažinimas, ar bet kurios kitos pretenzijos dėl nuostolių nebus patenkinamos.

hlutum skal falla í skaut kaupanda. Ögilding sölu eða afsiáttur á kaupverði sem og aðrar kröfur vegna skemmda eru undanskildar.

scheppach Fabrikation von Holzbearbeitungsmaschinen GmbH | Günzburger Str. 69 | D-89335 Ichenhausen | www.scheppach.com