

STHOR 73473

- PL OSTRZAŁKA WIELOFUNKCYJNA
- GB MULTI-FUNCTION SHARPENER
- D MULTIFUNKTIONALES SCHÄRFGERÄT
- RUS МНОГОФУНКЦИОНАЛЬНЫЙ ЗАТОЧНОЙ СТАНОК
- UA БАГАТОФУНКЦІОНАЛЬНИЙ ЗАТОЧНИЙ СТАНОК
- LT DAUGIAFUNKCIS GALAŠTUVAS
- LV DAUDZFUNKCIJU ASINĀMAIS
- CZ VÍCEÚČELOVÁ BRUSKA
- SK VIACÚČELOVÁ BRÚSKA
- H MULTIFUNKCIÓS ÉLEZŐGÉP
- RO MAȘINĂ DE ASCUȚIT MULTIFUNCȚIONALĂ
- E AFILADOR MULTIFUNCIONAL



CE

STHOR STHOR STHOR STHOR STHOR STHOR

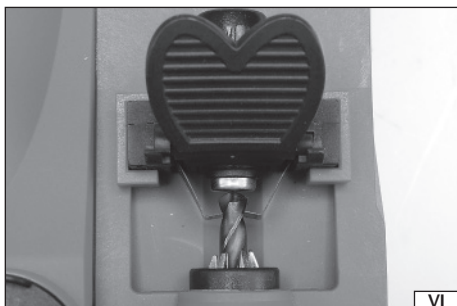
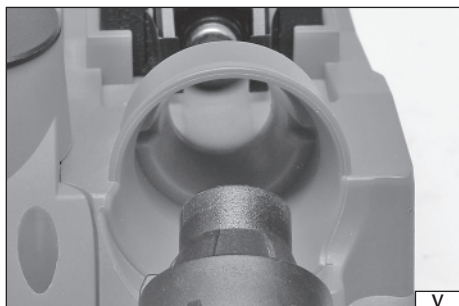
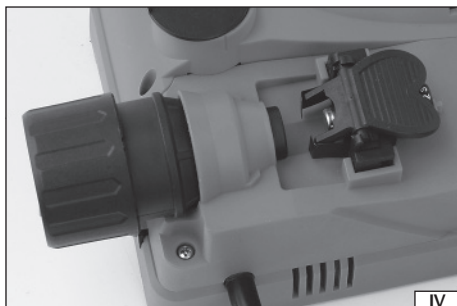
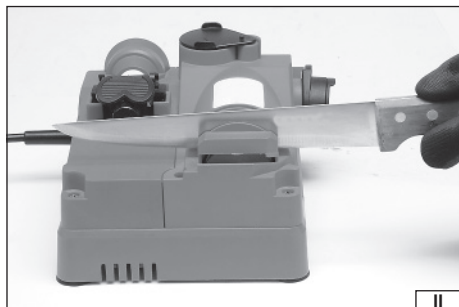
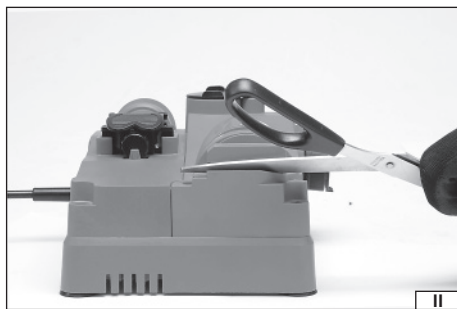
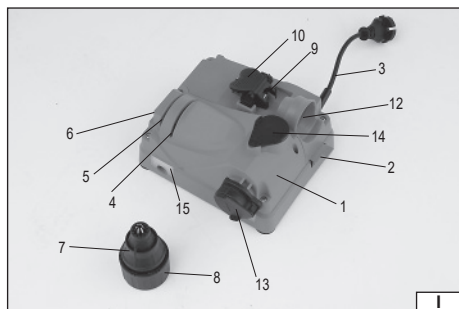

2018

Rok produkcji:
Production year:

Produktionsjahr:
Год выпуска:

Рік випуску:
Pagaminimo metai:

Ražošanas gads:
Rok výroby:

Rok výroby:
Gyártási év:

Anul producției utilajului:
Año de fabricación:

TOYA S.A. ul. Soltysowicka 13-15, 51-168 Wrocław, Polska

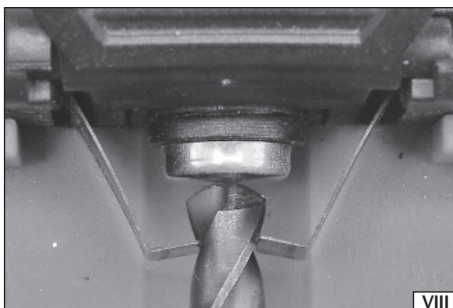
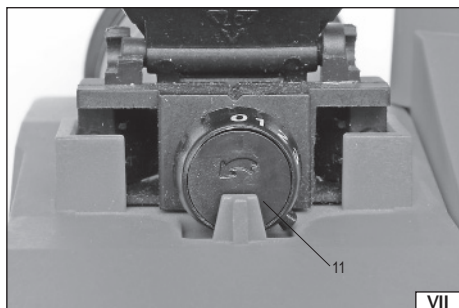

PL

1. korpus
2. włącznik
3. kabel zasilający z wtyczką
4. szczelina ostrzenia siekier
5. szczelina ostrzenia noży
6. szczelina ostrzenia nożyczek
7. uchwyt wiertła
8. pokrętko uchwytu
9. szczytki pozycjonujące
10. zatrzask szcęk
11. pokrętko regulacyjne
12. gniazdo pozycjonowania wiertła
13. gniazdo ostrzenia wiertła
14. gniazdo szlifowania powierzchni przyłożenia wiertła
15. pojemnik na pył

RUS

1. корпус
2. влючатель
3. кабель питания с вилкой
4. щель для заточки топоров
5. щель для заточки ножей
6. щель для заточки ножниц
7. патрон для сверл
8. ручка патрона
9. позиционирующие губки
10. защелка губок
11. регулирующая ручка
12. гнездо для позиционирования сверла
13. гнездо для заточки сверла
14. гнездо для шлифовки задней поверхности сверла
15. контейнер для пыли

LV

1. korpus
2. ieslēdzējs
3. elektrības vads ar kontaktdakšu
4. sprauga cirvju asināšanai
5. sprauga nažu asināšanai
6. sprauga šķēru asināšanai
7. urbja turētājs
8. turētāja kļoklis
9. pozicionējoša spēle
10. spēles sprosts
11. regulācijas kļoklis
12. urbja pozicionēšanas ligzda
13. urbja asināšanas ligzda
14. urbja virsmas slīpēšanas ligzda
15. putekļu tvertne

H

1. géptest
2. kapcsoló
3. hálózáti kábel a dugasszal
4. baltaélező rés
5. késélező rés
6. ollóélező rés
7. fúrósár befogó satu
8. satu forgatógombja
9. pozicionáló pófák
10. pófák rögzítő zárja
11. szabályzó forgatógomb
12. fúrósár pozicionáló befogása
13. fúrósár élező befogás
14. befogás a fúrósár érintkező felületeinek csiszolásához
15. porgyűjtő edény

GB

1. body
2. switch
3. power cord with plug
4. gap for hatchets sharpeining
5. gap for knives sharpeining
5. gap for scissors sharpeining
7. drill holder
8. knob handle
9. positioning jaws
10. jaws latch
11. control knob
12. socket for the drill positioning
14. socket for grinding the surface of drill application
15. dust bin

UA

1. корпус
2. вмикач
3. кабель живлення з вилкою
4. щілина для заточування сокир
5. щілина для заточування ножів
6. щілина для заточування ножиць
7. патрон для свердел
8. ручка патрона
9. позиціонуючі губки
10. защіпка губок
11. регулююча ручка
12. гніздо для позиціонування свердла
13. гніздо для заточування свердла
14. гніздо для шліфування задньої поверхні свердла
15. контейнер для пилу

CZ

1. skříň
2. vypínač
3. napájecí kabel se zástrčkou
4. vodič drážka na broušení seker
5. vodič drážka na broušení nožů
6. vodič drážka na broušení nůžek
7. svěrák vrtáku
8. knoflík na utahování svěráku
9. polohovací čelisti
10. západka čelistí
11. regulační knoflík
12. osazení pro polohování vrtáku
13. osazení pro broušení vrtáku
14. osazení pro broušení příčného ostří vrtáku
15. nádobka na prach

RO

1. carcasă
2. comutator
3. cablu de alimentare cu ștecher
4. orificiu pentru ascuțit topoare
5. orificiu pentru ascuțit cuțite
6. orificiu pentru ascuțit foarfece
7. suportul bughiului
8. buton de ajustare a mânerului
9. clemă de poziționare
10. blocadă clemă
11. buton de ajustare
12. soclul de poziționare a bughiului
13. soclul de ascuțire a bughiului
14. soclul de șlefuire a suprafeței a bughiului
15. recipient pentru praf

D

1. Gehäuse
2. Schalter
3. Stromversorgungsleitung mit Stecker
4. Spalt zum Axtschärfen
5. Spalt zum Messerschärfen
6. Spalt zum Scherenschärfen
7. Halterung des Bohrers
8. Stellrad für die Halterung
9. Positionierbacken
10. Schnappverschluss der Backen
11. Stellrad
12. Buchse zum Positionieren des Bohrers
13. Buchse zum Bohrschärfen
14. Buchse zum Schleifen der Anlegeflächen des Bohrers
15. Staubbehälter

LT

1. korpusas
2. jungkilis
3. maitinimo kabelis su kištuku
4. spraga kirviui gaļastī
5. spraga peiliams gaļastī
6. spraga žirklēms gaļastī
7. gražto laikiklis
8. laikiklio rankenėlė
9. pozicionavimo žiaunos
10. žiaunų užspaudas
11. reguliavimo rankenėlė
12. gražto pozicionavimo lizdas
13. gražto galandimo lizdas
14. gražto priguldimo paviršiaus šlifavimo lizdas
15. konteineris dulkmėms

SK

1. skříňa
2. vypínač
3. prívodný kábel so zástrčkou
4. vodiaca drážka na brúsenie sekiev
5. vodiaca drážka na brúsenie nožov
6. vodiaca drážka na brúsenie nožnic
7. zverák vrtáku
8. koliesko na utahovanie zveráka
9. polohovacie čeliste
10. západka čelistí
11. regulačné koliesko
12. osadenie pre polohovanie vrtáka
13. osadenie pre brúsenie vrtáka
14. osadenie pre brúsenie priečného ostria vrtáka
15. nádobka na prach

E

1. cuerpo
2. interruptor
3. cable de alimentación con enchufe
4. ranura para afilar hachas
5. ranura para afilar cuchillas
6. ranura para afilar tijeras
7. mango de la broca
8. perilla del mango
9. mordazas de posicionamiento
10. cierre de mordazas
11. perilla de ajuste
12. asiento de posicionamiento de la broca
13. asiento de afilado de la broca
14. asiento de molienda de superficie de la broca
15. depósito para polvo



Przeczytać instrukcję
Read the operating instruction
Bedienungsanleitung durchgelesen
Прочитать инструкцию
Прочитати інструкцію
Perskaityti instrukciją
Jálasa instrukciju
Přečteť návod k použití
Prečítať návod k obsluhu
Olvasni utasítást
Citești instrucțiunile
Lea la instrucción



Używać gogli ochronnych
Wear protective goggles
Пользоваться защитными очками
Користуйтеся захисними окулярами
Vartok apsauginius akinius
Jälieto drošības brilles
Používej ochranné brýle
Používaj ochranné okuliare
Használjon védőszemüveget!
Intrebuițează ochelari de protejare
Use protectores del oído



Stosować rękawice ochronne
Schutzhandschuhe verwenden
Необходимо пользоваться защитными перчатками
Слід користуватися захисними рукавицями
Vartoti apsauginės pirštines
Lietot aizsardzības cimdus
Používejte ochranné rukavice
Používajte ochranné rukavice
Használjon védőkesztyűt
Utilizarea mănușilor de protecție
Use guantes de protecció

230 V

~50 Hz

Napięcie i częstotliwość znamionowa
Mains voltage and frequency
Spannung und Nennfrequenz
Номинальное напряжение и частота
Номинальна напруга та частота
Ītampa ir nominālais dažnis
Nomināls spriegums un nominālā frekvence
Jmenovitě napětí a frekvence
Menovitě napätie a frekvencia
Névleges feszültség és frekvencia
Tensiunea și frecvența nominală
Tensión y frecuencia nominal

150 W

Moc znamionowa
Nominal power
Nennleistung
Номинальная мощность
Номинальна потужність
Nominali galia
Nomināla spēja
Jmenovitý výkon
Menovitý výkon
Névleges teljesítmény
Consum de putere nominală
Potencia nominal

5500 min⁻¹

Znamionowa prędkość obrotowa
Nominal rotation speed
Nennumdrehungsgeschwindigkeit
Номинальные обороты
Номинальні оберти
Nominalus apsisukimų greitis
Nomināls griezes ātrums
Jmenovitě otáčky
Menovitě otáčky
Névleges fordulatszám
Viteza de rotire nominală
Velocidad de la rotación nominal



3 - 13mm

Średnica wiertła
Drill diameter
Bohrerdurchmesser
Диаметр сверла
Диаметр свердла
Grąžto diametras
Urbja diameters
Průměr vrtání
Priemer vrtáka
Fúrósász - átmérő
Diametrul al. burghiului
Diámetro del taladro



Druga klasa bezpieczeństwa elektrycznego
Second class of insulation
Zweite Klasse der elektrischen Sicherheit
Второй класс электрической безопасности
Другий клас електричної ізоляції
Antros klasės elektininė apsauga
Elektrības drošības II. klase
Druhá třída elektrické bezpečnosti
Druhá trieda elektrickej bezpečnosti
Második osztályú elektromos védelem
Securitatea electrică de clasa a doua
Segunda clase de la seguridad eléctrica



OCHRONA ŚRODOWISKA

Symbol wskazujący na selektywne zbieranie zużytego sprzętu elektrycznego i elektronicznego. Zużyte urządzenia elektryczne są surowcami wtórnymi - nie wolno wyrzucać ich do pojemników na odpady domowe, ponieważ zawierają substancje niebezpieczne dla zdrowia ludzkiego i środowiska! Prosimy o aktywną pomoc w oszczędnym gospodarowaniu zasobami naturalnymi i ochronie środowiska naturalnego przez przekazanie zużytego urządzenia do punktu składowania zużytych urządzeń elektrycznych. Aby ograniczyć ilość usuwanych odpadów konieczne jest ich ponowne użycie, recykling lub odzysk w innej formie.

ENVIRONMENTAL PROTECTION

Correct disposal of this product: This marking shown on the product and its literature indicates this kind of product mustn't be disposed with household wastes at the end of its working life in order to prevent possible harm to the environment or human health. Therefore the customers is invited to supply to the correct disposal, differentiating this product from other types of refusals and recycle it in responsible way, in order to re-use this components. The customer therefore is invited to contact the local supplier office for the relative information to the differentiated collection and the recycling of this type of product.

UMWELTSCHUTZ

Das Symbol verweist auf ein getrenntes Sammeln von verschlissenen elektrischen und elektronischen Ausrüstungen. Die verbrauchten elektrischen Geräte sind Sekundärrohstoffe – sie dürfen nicht in die Abfallbehälter für Haushalte geworfen werden, da sie gesundheits- und umweltschädigende Substanzen enthalten! Wir bitten um aktive Hilfe beim sparsamen Umgang mit Naturreisourcen und dem Umweltschutz, in dem die verbrauchten Geräte zu einer Annahmestelle für solche elektrischen Geräte gebracht werden. Um die Menge der zu beseitigenden Abfälle zu begrenzen, ist ihr erneuter Gebrauch, Recycling oder Wiedergewinnung in anderer Form notwendig.

ОХРАНА ОКРУЖАЮЩЕЙ СРЕДЫ

Данный символ обозначает селективный сбор изношенной электрической и электронной аппаратуры. Изношенные электроустройства – вторичное сырье, в связи с чем запрещается выбрасывать их в корзины с бытовыми отходами, поскольку они содержат вещества, опасные для здоровья и окружающей среды! Мы обращаемся к Вам с просьбой об активной помощи в отрасли экономического использования природных ресурсов и охраны окружающей среды путем передачи изношенного устройства в соответствующий пункт хранения аппаратуры такого типа. Чтобы ограничить количество уничтожаемых отходов, необходимо обеспечить их вторичное употребление, рециклинг или другие формы возврата.

ОХРОНА НАВКОЛИШНЬОГО СЕРЕДОВИЩА

Вказаний символ означає селективний збір спрацьованої електричної та електронної апаратури. Спрацьовані електропристрої є вторинною сировиною, у зв'язку з чим заборонено викидати їх у смітники з побутовими відходами, оскільки вони містять речовини, що загрожують здоров'ю та навколишньому середовищу! Звертаємося до Вас з проханням стосовно активної допомоги в галузі охорони навколишнього середовища та економічного використання природних ресурсів шляхом передачі спрацьованих електропристроїв у відповідний пункт, що займається їх переробкою. З метою обмеження об'єму відходів, що знищуються, необхідно створити можливість для їх вторинного використання, рециклінгу або іншої форми повернення до промислового обігу.

APLINKOS APSAUGA

Simbols nurodo, kad suvartoti elektroniniai ir elektriniai įrenginiai turi būti selektyviai surenkami. Suvartoti elektriniai įrankiai, – tai antrinės žaliavos – jų negalima išmesti į namų šukio atliekų konteinerį, kadangi savo sudėtyje turi medžiagų pavojingų žmogaus sveikatai ir aplinkai! Kviečiame aktyviai bendradarbiauti ekonomiškame natūralių išteklių tvarkyme perduodant netinkamą vartoti įrankį į suvartotų elektros įrenginių surinkimo punktą. Šalinamų atliekų kiekiui apriboti yra būtinas jų pakartotinis panaudojimas, reciklingas arba medžiagų atgavimas kitose perdirboje formoje.

VIDES AIZSARDŽĪBA

Simbols rāda izlietoto elektrisko un elektronisko iekārtu selektīvu savākšanu, Izlietotas elektriskas iekārtas ir atreizējas izejvielas – nevar būt izmestas ar mājāsaimniecības atkritumiem, jo satur substances, bīstamas cilvēku veselībai un videi! Lūdzam aktīvi palīdzēt saglabāt dabisku bagātību un sargāt vidi, pasniegšot izlietoto iekārtu izlietotas elektriskas ierīces savākšanas punktā. Lai ierobežot atkritumu daudzumu, tiem jābūt vēlēti izlietotiem, pārstrādātiem vai dabūtiem atpakā citā formā.

OCHRONA ŻYWIOTNICHÓ PROSTRĘDI

Symbol poukazuje na nutnosť separovaného sberu opotrebovaných elektrických a elektronických zariadení. Opotrebovaná elektrická zariadenia jsou zdrojem druhotných surovin – je zakázáno vyhazovat je do nádob na komunální odpad, jelikož obsahují látky nebezpečné lidskému zdraví a životnímu prostředí! Prosimе o aktivní pomoc při úsporném hospodárení s přírodními zdroji a ochraně životního prostředí tím, že odevzdáte použité zařízení do sberného střediska použitých elektrických zariadení. Aby se omezilo množství odpadů, je nevyhnutelné jejich opětovné využití, recyklace nebo jiná forma regenerace.

OCHRONA ŽIVOTNÉHO PROSTREDIA

Symbol poukazuje na nutnosť separovaného zberu opotrebovaných elektrických a elektronických zariadení. Opotrebované elektrické zariadenia sú zdrojom druhotných surovin – je zakázané vyhazovať ich do kontajnerov na komunálny odpad, nakoľko obsahujú látky nebezpečné ľudskému zdraviu a životnému prostrediu! Prosimе o aktivnú pomoc pri hospodárení s prírodnými zdrojmi a pri ochrane životného prostredia tým, že opotrebované zariadenia odovzdáte do zberného strediska opotrebovaných elektrických zariadení. Aby sa obmedzilo množstvo odpadov, je nutné ich opätovné využitie, recyklácia alebo iné formy regenerácie.

KÖRNYEZETVEDELME

A használt elektromos és elektronikus eszközök szelektív gyűjtésére vonatkozó jelzés: A használt elektromos berendezések újrafelhasználható nyersanyagok – nem szabad őket a háztartási hulladékokkal kidobni, mivel az emberi egészségre és a környezetre veszélyes anyagokat tartalmaznak! Kérjük, hogy aktívan segítse a természeti forrásokkal való aktív gazdálkodást az elhasznált berendezéseknek a tönkrémelt elektromos berendezések gyűjtő pontra történő beszállásával. Ahhoz, hogy a megsemmisítendő hulladékok mennyiségének csökkentése érdekében szükséges a berendezések ismételt vagy újra felhasználása, illetve azoknak más formában történő visszanyerése.

PROTEJAREA MEDIULUI

Simbolul adunării selective a utilajelor electrice și electronice. Utilajele electrice uzate sunt materie primă repetată – este interzisă aruncarea lor la gunoi, deoarece conțin substanțe dăunătoare sănătății omenești cât și dăunătoare mediului! Vă rugăm deci să aveți o atitudine activă în ceace privește gospodărirea economică a resurselor naturale și protejarea mediului natural prin predarea utilajului uzat la punctul care se ocupă de asemenea utilaje electrice uzate. Pentru a limita cantitățile deșeurilor eliminate este necesară întrebuințarea lor din nou , prin recykling sau recuperarea în altă formă.

PROTECCIÓN DEL MEDIO AMBIENTE

El símbolo que indica la recolección selectiva de los aparatos eléctricos y electrónicos usados. ¡Aparatos eléctricos y electrónicos usados son reciclados – se prohíbe tirarlos en contenedores de desechos domésticos, ya que contienen sustancias peligrosas para la salud humana y para el medio ambiente! Les pedimos su participación en la tarea de la protección y de los recursos naturales y del medio ambiente, llevando los aparatos usados a los puntos de almacenamiento de aparatos eléctricos usados. Con el fin de reducir la cantidad de los desechos, es menester utilizarlos de nuevo, reciclarlos o recuperarlos de otra manera.

CHARAKTERYSTYKA URZĄDZENIA

Ostrzałka umożliwiała ostrzenie ostrza wiertła wykonanego ze stali. Możliwe jest ostrzenie wiertel przeznaczonych do wiercenia w metalu lub wiertel uniwersalnych. Ostrzałka nie jest przeznaczona do ostrzenia wiertel z ostrzem wykonanym z materiałów ceramicznych, wiertel do drewna, wiertel piórkowych, świrdrów, wiertel koronowych oraz wiertel o ostrzu innego kształtu niż w przypadku wiertel do stali i wiertel uniwersalnych. Możliwe jest także ostrzenie noży, nożyczek oraz ostrz siekier i tasaków, pod warunkiem, że wszystkie ww. produkty są wykonane ze stali. Ostrzałka nie umożliwiała ostrzenia materiałów ceramicznych. Prawidłowa, niezawodna i bezpieczna praca narzędzia zależy od właściwej eksploatacji, dlatego:

Przed przystąpieniem do pracy z narzędziem należy przeczytać całą instrukcję i zachować ją.

Za szkody powstałe w wyniku nie przestrzegania przepisów bezpieczeństwa i zaleceń niniejszej instrukcji dostawca nie ponosi odpowiedzialności.

WYPOSAŻENIE PRODUKTU

Produkt jest dostarczany w stanie kompletnym i nie wymaga montażu. Na wyposażeniu urządzenia nie znajdują się wiertła.

DANE TECHNICZNE

Parametr	Jednostka miary	Wartość
Nr katalogowy		73473
Napięcie sieci	[V a.c.]	230
Częstotliwość sieci	[Hz]	50
Moc znamionowa	[W]	150
Obroty znamionowe	[min ⁻¹]	5500
Średnica wiertła	[mm]	3 – 13
Kąt wierzchołkowy wiertła	[stopnie]	118
Klasa izolacji		II
Stopień ochrony		IP20
Poziom hałasu		
- ciśnienie akustyczne $L_{WA} \pm K_{WA}$	[dB (A)]	81,56 ± 3
- moc akustyczna $L_{WA} \pm K_{WA}$	[dB (A)]	94,56 ± 3
Masa	[kg]	1,62 kg

OGÓLNE WARUNKI BEZPIECZEŃSTWA

UWAGA! Przeczytać wszystkie poniższe instrukcje. Nieprzestrzeganie ich może prowadzić do porażenia elektrycznego, pożaru albo do uszkodzeń ciała. Pojęcie „narzędzie elektryczne” użyte w instrukcjach odnosi się do wszystkich narzędzi napędzanych prądem elektrycznym zarówno przewodowych jak i bezprzewodowych.

PRZESTRZEGAĆ PONIŻSZYCH INSTRUKCJI

Miejsce pracy

Miejsce pracy należy utrzymywać dobrze oświetlone i w czystości. Nieporządek i słabe oświetlenie mogą być przyczynami wypadków.

Nie należy pracować narzędziami elektrycznymi w środowisku o zwiększonym ryzyku wybuchu, zawierającym palne ciecze, gazy lub opary. Narzędzia elektryczne generują iskry, które mogą spowodować pożar w kontakcie z palnymi gazami lub oparami.

Nie należy dopuszczać dzieci i osób postronnych do miejsca pracy. Utrata koncentracji może spowodować utratę kontroli nad narzędziem.

Bezpieczeństwo elektryczne

Wtyczka przewodu elektrycznego musi pasować do gniazdka sieciowego. Nie wolno modyfikować wtyczki. Nie wolno stosować żadnych adapterów w celu przystosowania wtyczki do gniazdka. Niemodyfikowana wtyczka pasująca do gniazdka zmniejsza ryzyko porażenia prądem elektrycznym.

Unikać kontaktu z uziemionymi powierzchniami takimi jak rury, grzejniki i chłodziarki. Uziemienie ciała zwiększa ryzyko porażenia prądem elektrycznym.

Nie należy narażać narzędzi elektrycznych na kontakt z opadami atmosferycznymi lub wilgocią. Woda i wilgoć, która dostanie się do wnętrza narzędzia elektrycznego zwiększa ryzyko porażenia prądem elektrycznym.

Nie przeciążać kabla zasilającego. Nie używać kabla zasilającego do noszenia, podłączania i odłączania wtyczki od

gniazdka sieciowego. Unikać kontaktu kabla zasilającego z ciepłem, olejami, ostrymi krawędziami i ruchomymi elementami. Uszkodzenie kabla zasilającego zwiększa ryzyko porażenia prądem elektrycznym.

W przypadku pracy poza pomieszczeniami zamkniętymi należy używać przedłużaczy przeznaczonych do pracy poza pomieszczeniami zamkniętymi. Użycie odpowiedniego przedłużacza zmniejsza ryzyko porażenia prądem elektrycznym.

W przypadku, gdy używanie elektronarzędzia w środowisku wilgotnym jest nieuniknione, jako ochronę przed napięciem zasilania należy stosować urządzenie różnicowoprądowe (RCD). Zastosowanie RCD zmniejsza ryzyko porażania prądem elektrycznym.

Bezpieczeństwo osobiste

Przystępuj do pracy w dobrej kondycji fizycznej i psychicznej. Zwracaj uwagę na to, co robisz. Nie pracuj będąc zmęczonym lub pod wpływem leków lub alkoholu. Nawet chwila nieuwagi podczas pracy może prowadzić do poważnych obrażeń ciała.

Używaj środków ochrony osobistej. Zawsze zakładaj gogle ochronne. Stosowanie środków ochrony osobistej, takich jak maski przeciwpylowe, obuwie ochronne, kaski i ochronniki słuchu zmniejszają ryzyko poważnych obrażeń ciała.

Unikaj przypadkowego włączenia narzędzia. Upewnij się, że włącznik elektryczny jest w pozycji „wyłączony” przed podłączeniem narzędzia do sieci elektroenergetycznej. Trzymanie narzędzia z palcem na włączniku lub podłączanie narzędzia elektrycznego, gdy włącznik jest w pozycji „włączony” może prowadzić do poważnych obrażeń ciała.

Przed włączeniem narzędzia elektrycznego usuń wszelkie klucze i inne narzędzia, które zostały użyte do jego regulacji. Klucz pozostawiony na obracających się elementach narzędzia może prowadzić do poważnych obrażeń ciała.

Utrzymuj równowagę. Przez cały czas utrzymuj odpowiednią postawę. Pozwoli to na łatwiejsze zapanowanie nad narzędziem elektrycznym w przypadku niespodziewanych sytuacji podczas pracy.

Stosuj odzież ochronną. Nie zakładaj luźnej odzieży i biżuterii. Utrzymuj włosy, odzież i rękawice robocze z dala od ruchomych części narzędzia elektrycznego. Luźna odzież, biżuteria lub długie włosy mogą zaczepić o ruchome części narzędzia.

Stosuj odciągi pyłu lub pojemniki na pył, jeśli narzędzie jest w takie wyposażone. Zadbaj o to, aby je poprawnie podłączyć. Użycie odciągu pyłu zmniejsza ryzyko poważnych obrażeń ciała.

Użytkowanie narzędzia elektrycznego

Nie przeciążaj narzędzia elektrycznego. Używaj narzędzia właściwego do danej pracy. Odpowiedni dobór narzędzia do danej pracy, zapewni wydajniejszą i bezpieczniejszą pracę.

Nie używaj narzędzia elektrycznego, jeśli nie działa jego włącznik sieciowy. Narzędzie, które nie daje się kontrolować za pomocą włącznika sieciowego jest niebezpieczne i należy je oddać do naprawy.

Odłącz wtyczkę od gniazdka zasilającego przed regulacją, wymianą akcesoriów lub przechowywaniem narzędzia. Pozwoli to na uniknięcie przypadkowego włączenia narzędzia elektrycznego.

Przechowuj narzędzie w miejscu niedostępnym dla dzieci. Nie pozwól pracować osobom nieprzeszkolonym w zakresie obsługi narzędzia. Narzędzie elektryczne może być niebezpieczne w rękach nieprzeszkolonej obsługi.

Zapewnij właściwą konserwację narzędzia. Sprawdzaj narzędzie pod kątem niedopasowań i luzów ruchomych części.

Sprawdzaj czy jakikolwiek element narzędzia nie jest uszkodzony. W przypadku wykrycia usterek należy je naprawić przed użyciem narzędzia elektrycznego. Wiele wypadków jest spowodowanych przez niewłaściwie konserwowane narzędzia.

Narzędzia tnące należy utrzymywać czyste i naostrzone. Właściwie konserwowane narzędzia tnące jest łatwiej kontrolować podczas pracy.

Stosuj narzędzia elektryczne i akcesoria zgodnie z powyższymi instrukcjami. Stosuj narzędzia zgodnie z przeznaczeniem biorąc pod uwagę rodzaj i warunki pracy. Stosowanie narzędzi do innej pracy niż zostały zaprojektowane może zwiększyć ryzyko powstawania niebezpiecznych sytuacji.

Naprawy

Naprawiaj narzędzie tylko w uprawnionych do tego zakładach, używających tylko oryginalnych części zamiennych. Zapewni to właściwe bezpieczeństwo pracy narzędzia elektrycznego.

DODATKOWE INSTRUKCJE BEZPIECZEŃSTWA

Uwaga! Wierzchołek wiertła po procesie ostrzenia może być rozgrzany, należy zachować ostrożność i odczekać do ostudzenia wiertła. Zabronione jest ostrzenie więcej niż jednego produktu w tym samym czasie. Wszystkie talerze szlifierskie stosowane do ostrzałki muszą mieć minimalną prędkość obrotową większą niż prędkość znamionowa ostrzałki. Zabronione jest stosowanie talerzy o minimalnej dopuszczalnej prędkości obrotowej mniejszej niż znamionowa prędkość obrotowa wrzeciona ostrzałki. Stosowane ściernice muszą mieć średnice kompatybilne z wymiarami ostrzałki. Talerze ściernicowe muszą być przechowywane zgodnie z zaleceniami producenta. Sprawdzaj stan ostrzałki przed każdym uruchomieniem. Wymianę talerzy ściernych należy przeprowadzić autoryzowanym serwisie producenta. W celu upewnienia się, że talerz ścierny jest prawidłowo zamocowany, uruchom ostrzałkę bez obciążenia na 30 sekund w pozycji bezpiecznej. Gdy wystąpią nadmierne drgania lub inne objawy nieprawidłowej pracy lub uszkodzenia, natychmiast zatrzymaj urządzenie i sprawdź je. Jeśli urządzenie posiada osłony, nie wolno używać urządzenia bez zamocowanych osłon. Nie wolno przerabiać otworu w talerzu na większy. Kontrolować obrabiany przedmiot czy jest

właściwie zamocowany. Należy upewnić się, że iskry powstające w trakcie pracy nie spowodują obrażeń ciała oraz nie spowodują zagrożenia pożarem. Zapewnij właściwą czystość otworów wentylacyjnych. Jeśli to konieczne odłącz ostrzałkę od zasilania i oczyść narzędzie z pyłu. Nie stosuj do tego metalowych materiałów. Zawsze używaj okulary ochronne i ochronę słuchu. Inne środki ochrony osobistej takie jak maski przeciwpylowe, rękawice, kaski, fartuchy powinny być zakładane. Po wyłączeniu ostrzałki talerz wiruje jeszcze przez jakiś czas. Nie stosować wody w procesie ostrzenia.

UŻYTKOWANIE NARZĘDZIA

Przed rozpoczęciem pracy należy ostrzałkę umieścić na równej, płaskiej i twardej powierzchni. Upewnić się, że wszystkie stopki narzędzia opierają się na podłożu. Ostrzałkę należy używać tylko w suchych pomieszczeniach, bez możliwości dostępu osób postronnych, a zwłaszcza dzieci.

Ostrzenie siekier, noży i nożyczek

Uwaga! Ostrzenie siekier noży i nożyczek należy przeprowadzać w rękawicach ochronnych, zabezpieczających przed przecięciem. Wybrać szczelinę przeznaczoną do ostrzenia danego typu ostrza. Włączyć ostrzałkę i odczekać do momentu osiągnięcia znamionowych obrotów. Wprowadzić ostrze do odpowiedniej szczeliny i następnie przeciągnąć w kierunku przeciwnym do kierunku obrotu talerza szlifierskiego, oznaczonego na obudowie ostrzałki (II). Podczas przeciągania należy ostrze dociskać do talerza szlifierskiego z niewielką siłą. Czynność powtórzyć kilkakrotnie. Następnie wyłączyć ostrzałkę włącznikiem i odłączyć wtyczkę od gniazda sieci zasilającej.

Uwaga! Podczas ostrzenia ostrze należy zawsze przeciągać w kierunku przeciwnym do kierunku obrotu kamienia szlifierskiego. Nie przeciągać ostrza w kierunku zgodnym z kierunkiem obrotu talerza szlifierskiego.

Ostrzenie wiertła

Przed rozpoczęciem ostrzenia wiertła należy je zamocować w uchwycie w odpowiedni sposób. W tym celu należy nacisnąć zatrząsk szczęk co spowoduje ich rozchylenie (III). Pokrętle uchwytu ustawić średnicę nieco większą od średnicy ostrzonego wiertła, tak żeby zapewnić swobodny ruch wiertła w uchwycie. Uchwyt wprowadzić w gniazdo pozycjonowania wiertła (IV). Należy zwrócić uwagę, że uchwyt wiertła posiada wypusty, które należy wprowadzić w nacięcia gniazda (V). Podnieść zatrząsk szczęk co spowoduje uchwyty wiertła, należy tak obrócić wiertło aby zostało uchwycone w najwyższym miejscu (VI).

Pokrętle regulacyjne należy ustalić ilość materiału jaka ma zostać zebrana podczas ostrzenia. Obrót pokrętła zgodnie z kierunkiem strzałki zwiększa ilość zbieranego materiału (VII). W przypadku zwykłego ostrzenia wiertła należy ustawić minimalny poziom zbieranego materiału. W przypadku większych uszkodzeń wiertła, należy ustawić większy poziom zbieranego materiału.

Docisnąć wiertło do czola trzpienia pozycjonującego (VIII), a następnie dokręcając zgodnie z kierunkiem ruchu wskazówek zegara pokrętle uchwytu unieruchomić wiertło w uchwycie (IX). Nacisnąć zatrząsk szczęk i otworzyć je, a następnie wysunąć uchwyt wraz z zamocowanym wiertłem z gniazda pozycjonującego.

Podłączyć ostrzałkę do sieci elektrycznej, włączyć ostrzałkę i odczekać do momentu osiągnięcia znamionowych obrotów. Odchylić pokrywę gniazda ostrzenia wiertła, przesuwając ją zgodnie z kierunkiem wskazywanym przez strzałkę. Wprowadzić uchwyt za zamocowanym wiertłem do gniazda upewniając się, że wypusty uchwytu trafiły w nacięcia gniazda (X). Po usłyszeniu odgłosu szlifowania poruszać nim w jedną i drugą stronę przez 5 – 10 sekund, jednocześnie dociskając wiertło z nieznaczną siłą do talerza szlifierskiego. Następnie wysunąć uchwyt z gniazda, obrócić go o 180 stopni i powtórzyć operację dla drugiej krawędzi ostrza wiertła. Zawsze należy ostrzyć obie krawędzi wiertła.

Uwaga! Każdą z krawędzi należy ostrzyć taką samą ilość czasu i dociskać z taką samą siłą. Zapobiegnie to nierównomiernemu naostrzeniu wiertła.

W przypadku ostrzenia wiertel o średnicy 10 mm i większej należy jeszcze przeprowadzić proces szlifowania powierzchni przyłożenia wiertła. W tym celu po naostrzeniu w sposób opisany powyżej należy jeszcze uchwyt z wiertłem wsunąć do gniazda szlifowania powierzchni przyłożenia wiertła i delikatnie docisnąć przez kilka sekund (XI). Następnie wysunąć uchwyt z gniazda, obrócić go o 180 stopni i powtórzyć operację dla drugiej powierzchni przyłożenia wiertła.

Uwaga! Każdą z powierzchni należy szlifować taką samą ilość czasu i dociskać z taką samą siłą. Zapobiegnie to nierównomiernemu naostrzeniu wiertła.

Po naostrzeniu wiertła należy ocenić wyniki pracy. Jeżeli wierzchołek wiertła po naostrzeniu przybiera barwę niebieską lub inną w stosunku do naturalnego koloru stali, oznacza to przegrzanie powierzchni i należy zmniejszyć docisk wiertła do talerza szlifierskiego podczas ostrzenia.

Jeżeli po naostrzeniu krawędzie ostrza wiertła nie są równej długości, należy wyrównać czas i docisk ostrzenia każdej ze stron wiertła.

Opróżnianie pojemników na pył (XII)

Ostrzałka została wyposażona w dwa pojemniki, w których zbiera się pył powstający podczas pracy. Każdorazowo po zakończonej pracy należy je opróżnić. W tym celu należy je wysunąć z obudowy ostrzałki, oczyścić, a następnie zamocować w obudowie ostrzałki.

KONSERWACJA I PRZEGLĄDY

UWAGA! Przed przystąpieniem do regulacji, obsługi technicznej lub konserwacji wyciągnij wtyczkę narzędzia z gniazdka sieci elektrycznej. Po zakończonej pracy należy sprawdzić stan techniczny elektronarzędzia poprzez oględziny zewnętrzne i ocenę: korpusu i rękojeści, przewodu elektrycznego z wtyczką i odgiętką, działania włącznika elektrycznego, drożności szczelin wentylacyjnych, iskrzenia szczotek, głośności pracy łożysk i przekładni, rozruchu i równomierności pracy. W okresie gwarancji użytkownik nie może demontować elektronarzędzi, ani wymieniać żadnych podzespołów lub części składowych, gdyż powoduje to utratę praw gwarancyjnych. Wszelkie nieprawidłowości obserwowane przy przeglądzie, lub w czasie pracy, są sygnałem do przeprowadzenia naprawy w punkcie serwisowym. Po zakończeniu pracy, obudowę, szczeliny wentylacyjne, przełączniki, rękojeść dodatkową i osłony należy oczyścić np. strumieniem powietrza (o ciśnieniu nie większym niż 0,3 MPa), pędzlem lub suchą szmatką bez użycia środków chemicznych i płynów czyszczących. Narzędzia i uchwyty oczyścić suchą czystą szmatką.

MACHINE SPECIFICATION

Sharpener allows for sharpening the drill bit made of steel. Sharpening drill bits for drilling in metal or universal drills is also possible. Sharpener is not intended for sharpening drill bits with a blades made of ceramic, wood drills, pen drills, drill bits, crown bits and drill bits of the shape edge different than the drills for steel and universal drills. It is also possible to sharpen knives, scissors, and hatchets and choppers, provided that all of the above mentioned products are made of steel. Sharpener does not allow for sharpening the ceramic materials. Correct, reliable, and safe operation of the tool is dependent on proper use, therefore:

Prior to working with the tool, you should read all the instruction and keep it around.

For any damage or injuries caused by failure to comply with safety regulations and instructions of this manual, the supplier is not responsible.

PRODUCT EQUIPMENT

The product is supplied in a complete state and requires no assembly. The machine is not equipped with drills.

TECHNICAL DATA

Parameter	Unit	Value
Catalogue No		73473
Mains voltage	[V a.c.]	230
Mains frequency	[Hz]	50
Rated power	[W]	150
Rated revs	[min ⁻¹]	5500
Diameter of the drill bit	[mm]	3 – 13
Point angle of the drill bit	[degrees]	118
Insulation class		II
Degree of protection		IP20
Noise level		
- acoustic pressure $L_{pA} \pm K_{pA}$	[dB (A)]	81.56 ± 3
- acoustic power $L_{wA} \pm K_{wA}$	[dB (A)]	94.56 ± 3
Weight	[kg]	1.62 kg.

GENERAL SAFETY CONDITIONS

NOTE! Get acquainted with all the instructions below. Failure to observe them may lead to an electric shock, fire or injuries. The notion of electric tool used in the instructions applies to all the tools which are powered with electric current, both wire tools and wireless ones.

OBSERVE THE FOLLOWING INSTRUCTIONS

Place of work

The place of work must be properly illuminated and clean. Disorder and poor illumination may be a cause of accidents.
Do not work with electric tools in explosive environments, or those which contain inflammable liquids, gases or vapours. Electric tools generate sparks, which may cause a fire in case of contact with inflammable gases or vapours.
Do not allow children and outsiders to the place of work. A lack of concentration may result in a loss of control over the tool.

Electric safety

The plug of the power supply cable must fit the mains socket. Do not modify the plug. Do not use any adapters whatsoever in order to adapt the plug to the socket. Unmodified plug which fits the socket reduces the risk of an electric shock.
Avoid contact with grounded surfaces, such as pipes, heaters and refrigerators. Grounding of the body increases the risk of an electric shock.
Do not expose electric tools to precipitation or humidity. Water and humidity which gets into the electric tool increases the risk of an electric shock.
Do not overload the power supply cable. Do not use the power supply cable in order to carry the tool or to connect and disconnect the plug from the mains socket. Avoid contact of the power supply cable with heat, oils, sharp tools and moving elements. Damage to the power supply cable increases the risk of an electric shock.
In case work is realised outside closed areas, it is necessary to use extension cords designed for applications outside closed areas. Using a correct extension cord permits to reduce the risk of an electric shock.
If operating a power tool in a damp location is unavoidable, use a residual current device (RCD) protected supply. Use of an RCD reduces the risk of electric shock.

Personal safety

Commence work in good physical and psychological conditions. Pay attention to what you do. Do not work if you are tired or under effects of medicines or alcohol. Even a moment's inattention during work may lead to serious injuries.

Always use individual means of protection. Always wear goggles. Using individual means of protection, such as dust-masks, protective shoes, helmets and hearing protections permits to reduce the risk of serious injuries.

Avoid accidental activation of the tool. Make sure the switch is in the OFF position, before you connect the tool to the mains. Holding the tool with a finger on the switch or connecting an electric tool when the switch is in the ON position may lead to serious injuries.

Before you turn an electric tool on remove all the spanners and other tools, which have been used for adjustments. A spanner left on rotating elements of the tool may lead to serious injuries.

Keep your balance. Maintain an appropriate position. It will permit to control the electric tool in case of unpredicted situations during its operation.

Use protective clothes. Do not wear loose clothes or jewellery. Keep your hair, clothes and gloves away from moving elements of the electric tool. Loose clothes, jewellery or long hair may get caught on moving elements of the tool.

Use dust extractors or dust containers, if the tool is equipped with any. Make sure they are properly connected. Using of dust extractors permits to reduce the risk of serious injuries.

Operation of the electric tool

Do not overload the electric tool. Use a proper tool for the given purpose. A correct selection of the tool for the given work will result in a more efficient and safer work.

Do not use the electric tool if the switch is not functioning properly. A tool which may not be controlled by means of a switch is dangerous and must be repaired.

Disconnect the plug from the mains socket before any adjustment, replacement of accessories or storage of the tool. It will permit to avoid accidental activation of the electric tool.

Store the tool away from children. Do not allow untrained persons to operate the tool. An electric tool may be dangerous in hands of an untrained person.

Make sure the tool is properly maintained. Check the tool in order to detects any unfitting or loose moving elements. Check whether the elements of the tool are not damaged. In case any damaged elements of the tool are detected, they must be repaired before the electric tool is operated. Many accidents are caused by improper maintenance of tools.

Cutting tools must be sharp and clean. Properly maintained cutting tools are easier to control during work.

Use electric tools and accessories in accordance with the aforementioned instructions. Use the tool in accordance with its purpose, taking into account the kind and conditions of work. Should the tool be used for other applications than the ones it has been designed for, the risk of a dangerous situation increases.

Repairs

The tool may be repaired only by authorised service centres, which must use solely original spare parts. It will guarantee a proper level of safety of operation of the electric tool.

ADDITIONAL SAFETY INSTRUCTIONS

Attention! The drill tip after sharpening process may be hot, use caution and allow the drill bit to cool. It is forbidden to sharpen more than one product at the same time. All grinding wheels, which are used for sharpening, must have a minimum rotational speed greater than the rated speed of sharpening. It is forbidden to use wheels with a minimum speed limit lower than the rated speed of the sharpener spindle. Applied grinding wheels must have a diameter compatible with the dimensions of sharpening. Grinding wheels must be stored in accordance with manufacturer's instructions. Check the condition of sharpener before each start. Exchange grinding wheels should be carried out in the authorized manufacturer's service. In order to ensure that the grinding wheel is properly attached, start sharpening with no load for 30 seconds in a safe position. When you experience excessive vibration or other signs of malfunction or damage, immediately stop the machine and check out these signs. If the device has a cover, do not use the device without attached cover. Do not modify the hole in wheel for a larger one. Check if the workpiece is clamped properly. Make sure that the sparks arising during operation will not cause injury and will not cause a fire hazard. Ensure proper cleanliness of the ventilation openings. If necessary, disconnect the sharpener from the mains and clean the tool of dust. Do not apply this for metal materials. Always use safety glasses and hearing protection. There should be worn also other personal protective equipment such as masks, gloves, helmets, overalls. After switching off the sharpener its wheel is still spinning for some time. Do not use water in the process of sharpening.

OPERATING OF THE TOOL

Before starting work, sharpener should be placed on a level, flat, and hard surface. Ensure that all foot tools are resting on the ground. Sharpener should be used only in dry spaces, with no access for bystanders, especially children.

Sharpening of axes, knives and scissors

Attention! Sharpening of axes, knives and scissors should be carried out in gloves for protection against cuts.

Select the slot intended for sharpening the given type of blade. Turn on the sharpener and wait until it reaches the rated rotation. Insert blade in the respective slot and then drag it in the opposite direction to the direction of rotation of grinding wheel, marked on the sharpener housing (II). During dragging the blade should be pressed to the grinding wheel with a small force. Repeat it several times. Then turn off the sharpener by its switch and disconnect the plug from the mains socket.

Attention! During its sharpening the blade always should be dragged in a direction opposite to the direction of rotation of the grinding wheel. Do not pull the blade in the direction of rotation grinding wheel.

Sharpening of the drill

Before you start drill sharpening you should attach it to the handle in the right way. To do this, press the jaw latch which will cause their opening (III). By turning the handle knob set slightly larger diameter than the diameter of sharpened drill as ensure free drill movement in the holder. Insert the handle into the drill positioning socket (IV). It should be noted that the drill handle has protrusions, which should be guided into the socket incisions (V). Lift up the latch jaw which can freeze a bit, so turn the drill that was captured at the narrowest point (VI).

Using the control knob you should determine the amount of material that is to be collected during sharpening. Rotation of the knob in the direction of arrow increases the amount of collected material (VII). For ordinary drill sharpening the lowest level of collected material should be adjusted. In the case of major damages to the drill, set a higher level of collected material.

Push the drill bit to the front of the positioning pin (IX), and then, by tightening holder knob in the direction of clockwise, immobilize the drill in its holder. Press the jaws latch and open them, and then pull the holder with the attached drill out of the positioning slot.

Connect sharpener to the mains, turn on the sharpener and wait until it reaches the rated rotation. Swing the cover of drill sharpening slot by pushing it in the direction of the arrow. Insert the holder with the drill attached to slot, making sure that the holder protrusions match the slot incisions (X). After you hear the noise of grinding, please move it back and forth for 5 - 10 seconds while pressing the drill with a small force to the grinding wheel. Then pull out the holder from socket, turn it by 180 degrees and repeat the operation for the second edge of the drill bit. Always sharpen both edges of the drill.

Attention! Each surface must be sharpened for the same amount of time and should be pushed with the same force. This will prevent uneven sharpening of the drill bit.

For sharpening drills having a diameter of 10 mm and larger you should additionally perform the process of grinding the surface of drill application. For this purpose, after sharpening as it is described above, you should insert the holder with drill into the socket of applied surface grinding and gently press the drill for a few seconds (XI). Then pull out the holder from socket, turn it 180 degrees and repeat the operation for the second applied surface of the drill.

Attention! Each surface must be sharpened for the same amount of time and should be pushed with the same force. This will prevent uneven sharpening of the drill bit.

After drill sharpening it is necessary to evaluate the results of work. If the drill tip after sharpening takes on blue color or other, different in relation to the natural color of steel, it indicates overheating of the surface and you should reduce the pressure which is applied to drill towards the grinding wheel.

If, after sharpening, the edges of the drill bit are not equal in length, adjust time and pressure for sharpening each side of the drill.

Emptying the dust bin (XII)

Sharpener is equipped with two dust bins which collect dust generated during the operation. Each time after the use of sharpener, the bins should be emptied. To do this, pull them out of the sharpener housing, clean up, and then fix back in the sharpener housing.

MAINTENANCE AND OVERHAUL

ATTENTION! Before any adjustment, technical service or maintenance operations unplug the tool. Once the operations have been finished, the technical conditions of the tool must be assessed by means of external evaluation and inspection of the following elements: body and handle, conductor with a plug and deflection, functioning of the electric switch, patency of ventilation slots, sparking of brushes, noise level of functioning of bearings and gears, start-up and smoothness of operation. During the guarantee period, the user cannot dismantle the electric tools or change any sub-assemblies or elements, since it will cancel any guarantee rights. All irregularities detected at overhaul or during functioning of the tools are a signal to have the tool repaired at a service shop. Once the functioning has been concluded, the casing, ventilation slots, switches, additional handle and protections must be cleansed with a stream of air (at a pressure not exceeding 0.3 MPa), with a brush or a cloth without any chemical substances or cleaning liquids. Tools and handles must be cleansed with a clean cloth.

CHARAKTERISTIK DES GERÄTES

Das Schärfergerät ermöglicht das Schärfen von Bohrer-schneiden aus Stahl. Möglich ist das Schärfen von Bohrern, die zum Bohren in Metall vorgesehen sind oder der Universalbohrer. Dieses Schärfergerät ist jedoch nicht zum Schärfen von Bohrern bestimmt, deren Schneiden aus keramischem Material hergestellt wurden, Holzbohrern, Flachbohrern, Bohrern, Kernbohrern sowie Bohrern mit einer Schneide andersartiger Form als im Falle der Bohrer für Stahl und Universalbohrer. Das Schärfen von Messern, Scheren sowie der Schneiden von Äxten und Hackmessern ist auch möglich, und zwar unter der Bedingung, dass alle o.a. Produkte aus Stahl gefertigt wurden. Das Schärfergerät ist nicht zum Schärfen keramischer Materialien geeignet. Der richtige, zuverlässige und sichere Funktionsbetrieb des Werkzeuges ist von der entsprechenden Nutzung abhängig, deshalb:

Vor Beginn der Arbeiten mit dieser Anlage ist die komplette Bedienanleitung durchzulesen und einzuhalten.

Für Schäden, die im Ergebnis der Nichteinhaltung der Sicherheitsvorschriften und der Anweisungen der vorliegenden Anleitung auftreten, haftet der Lieferant nicht.

AUSRÜSTUNG DES PRODUKTES

Das Produkt wird in einem kompletten Zustand angeliefert und erfordert keine Montagearbeiten. Zur Ausrüstung des Gerätes gehören keine Bohrer.

TECHNISCHE DATEN

Parameter	Masseinheit	Wert
Katalog-Nr:		73473
Netzspannung	[V a.c.]	230
Netzfrequenz	[Hz]	50
Nennleistung	[W]	150
Nenn-drehzahl	[min ⁻¹]	5500
Bohrerdurchmesser	[mm]	3 – 13
Spitzenwinkel des Bohrers	[Grad]	118
Isolationsklasse		II
Schutzgrad		IP20
Lärmpegel		
- akustischer Druck $L_{pa} \pm K_{pa}$	[dB (A)]	81,56 ± 3
- akustische Leistung $L_{wa} \pm K_{wa}$	[dB (A)]	94,56 ± 3
Gewicht	[kg]	1,62 kg

ALLGEMEINE SICHERHEITSBEDINGUNGEN

ACHTUNG! Die nachstehenden Anweisungen durchlesen. Die Nichteinhaltung der nachstehenden Anweisungen kann einen elektrischen Schlag, Brand oder Körperverletzungen führen. Der Begriff „Elektrowerkzeug“ bezieht sich auf alle mit dem elektrischen Strom angetriebenen Werkzeuge sowohl mit der Netzleitung als auch ohne Netzleitung.

DIE NACHSTEHENDEN ANWEISUNGEN EINHALTEN!

Arbeitsplatz

Der Arbeitsplatz soll gut beleuchtet sein und in der Sauberkeit gehalten werden. Das Durcheinander und nicht ausreichende Beleuchtung können Arbeitsunfälle verursachen.

Die Elektrowerkzeuge dürfen in der Umgebung mit erhöhter Explosionsgefahr, oder brennbaren Flüssigkeiten Gasen oder Dunsten nicht verwendet werden. Die Elektrowerkzeuge erzeugen Funken, die in Berührung mit brennbaren Gasen oder Dunsten Brand verursachen können.

Kindern und unbefugte Personen fern von dem Arbeitsplatz halten. Die Konzentrationsschwäche kann zum Verlieren des Beherrschens über dem Werkzeug führen.

Elektrische Sicherheit

Leitungsstecker muss an die Netzsteckdose passen. Der Stecker darf nicht modifiziert werden. Keine Adapter zur Anpassung des Leitungssteckers an die Netzsteckdose verwenden. Der nicht modifizierte Leitungsstecker, der genau an die Netzsteckdose passt vermindert die Gefahr des elektrischen Schlages.

Den Kontakt mit geerdeten Flächen wie Rohre, Heizkörper, Kühlschränke vermeiden. Die Körpererdung erhöht das Risiko des elektrischen Schlages. Die Elektrowerkzeuge dürfen dem Einfluss von atmosphärischen Niederschlägen oder Der Feuchtigkeit nicht ausgesetzt werden. Wasser und Feuchtigkeit, die in das Innere des Elektrowerkzeuges eindringen,

erhöhen die Gefahr des elektrischen Schlages.

Den Netzkabel nicht überlasten. Die Netzkabel nicht zum Tragen, Abschalten und Einschalten des Leitungssteckers zum Netzsteckdose verwenden. Den Kontakt des Leitungskabels mit der Wärme, Öl, scharfen Kanten und beweglichen Teilen vermeiden. Beschädigung des Leitungskabels erhöht die Gefahr des elektrischen Schlages.

Be idem Einsatz außerhalb der geschlossener Räume sollen für Außen geeignete Verlängerungsschnüre verwendet werden. Die Verwendung der geeigneten Verlängerungsschnüre vermindert die Gefahr des elektrischen Schlages.

In dem Fall, wenn der Einsatz des Elektrowerkzeuges in einem feuchten Umfeld unvermeidlich ist, dann muss man als Schutz vor der Spannung der Stromversorgung ein Differentialstromgerät (RCD) verwenden. Die Anwendung des RCD verringert das Risiko eines elektrischen Stromschlags.

Personensicherheit

Bei Arbeit soll bei guter körperlicher und geistlicher Verfassung ausgeführt werden. Immer darauf achten was gemacht wird. Die Arbeit darf nicht bei der Ermünderung oder unter Einfluss von Alkohol oder Medikamenten ausgeführt werden. Sogar eine momentane Unaufmerksamkeit während der Arbeit kann zu ernsthaften Körperverletzungen führen.

Die persönlichen Schutzmittel verwenden. Immer die Schutzbrille tragen. Die Verwendung von persönlichen Schutzmitteln wie Staubmasken, Schutzschuhe, Helme und Gehörschutz vermindern die Gefahr der ernsthaften Körperverletzungen.

Das zufällige Einschalten des Elektrowerkzeuges vermeiden. Bitte prüfen ob der Schalter in der Stellung „AUS“ steht bevor das Elektrowerkzeug an das elektrische Netz angeschlossen wird. Das Halten der Finger auf dem Schalter oder Anschluss des Elektrowerkzeuges bei dem eingeschalteten Schalter kann zu ernsthaften Körperverletzungen führen.

Vor Einschalten des Elektrowerkzeuges sollen alle Schlüssel und Werkzeuge entfernt werden, die zur Einstellung verwendet worden waren. Der an den beweglichen Teilen des Werkzeuges hintergelassene Schlüssel kann ernsthafte Körperverletzungen herbeiführen.

Gleichgewicht halten. Durch die ganze Zeit entsprechende Arbeitsstellung einnehmen. Dadurch lässt sich das Elektrowerkzeug in den unerwarteten Notfällen bei der Arbeit leichter beherrschen.

Schutzkleidung tragen. Keine lose Kleidung oder Schmuck tragen. Haare, Kleidung und Arbeitshandschuhe fern von den beweglichen Teilen des Elektrowerkzeuges halten. Lose Kleidung, Schmuck oder lange Haare können an die bewegliche Teile des Elektrowerkzeuges anhaften.

Staubabsaugung oder Staubbehälter verwenden falls das Werkzeug damit ausgestattet wird. Bitte sorgen Sie dafür damit sie sachgemäß angeschlossen sind. Verwendung der Staubabsaugung vermindert die Gefahr der ernsthaften Körperverletzungen.

Verwendung des Elektrowerkzeuges

Das Elektrowerkzeug nicht überlasten. Das zur ausführende Aufgabe geeignete Werkzeug verwenden. Entsprechende Auswahl des Werkzeuges gewährleistet eine leistungsfähige und sichere Arbeit.

Das Werkzeug darf nicht verwendet werden, falls der Netzschalter nicht funktioniert. Das Werkzeug, welches sich mit dem Schalter nicht kontrollieren lässt, ist gefährlich und soll zur Reparatur geliefert werden.

Den Leitungsstecker von der Netzsteckdose herausziehen wenn das Werkzeug eingestellt oder Zubehör ausgetauscht bzw. das Werkzeug aufbewahrt wird. Dadurch wird das zufällige Einschalten des Elektrowerkzeuges vermieden.

Das Elektrowerkzeug vor den Zutritt von Kindern schützen. Die bei der Bedienung des Werkzeuges nicht eingeschulten Personen dürfen das Werkzeug nicht verwenden. Das Elektrowerkzeug kann in den Händen der nicht geschulten Personen gefährlich sein.

Entsprechende Instandhaltung des Werkzeuges gewährleisten. Das Werkzeug auf nicht eingepasste Teile und Spiele der beweglichen Teile prüfen. Bitte überprüfen, ob irgendein Bestandteil des Werkzeuges nicht beschädigt ist. Die Störungen sollen vor dem Einsatz des Werkzeuges beseitigt werden. Viele Unfälle sind durch nicht sachgemäße Instandhaltung des Werkzeuges verursacht.

Schneidewerkzeugen sollten sauber und geschärft sein. Sachgemäß geschärfte Schneidewerkzeuge lassen sich besser während der Arbeit kontrollieren.

Bei Elektrowerkzeuge und Zubehör gemäß der vorstehenden Anweisungen benutzen. Die Werkzeuge entsprechend der Aufgabe und die Arbeitsbedingungen einsetzen. Die nicht bestimmungsgemäße Verwendung des Werkzeuges kann das Risiko der Gefahren erhöhen.

Instandsetzungen

Die Werkzeuge sollen nur in den autorisierten Werkstätten bei der Verwendung der Originalersatzteile repariert werden. Dadurch wird die entsprechende Arbeitssicherheit des Elektrowerkzeuges gewährleistet.

ZUSÄTZLICHE SICHERHEITSHINWEISE

Hinweis! Die Spitze des Bohrers kann nach dem Schärfen erhitzt sein, des halb muss man vorsichtig sein und die Abkühlung des Bohrers abwarten. Es ist verboten, mehr als ein Produkt zur gleichen Zeit zu schärfen. Alle Schleifscheiben, die für das Schärfgerät verwendet werden, müssen eine Mindestdrehgeschwindigkeit haben, die größer als die nominale Geschwindigkeit des Schärfgerätes ist. Es ist verboten, Schleifscheiben zu verwenden, deren minimal zulässige Drehgeschwindigkeit kleiner als

die nominale Drehgeschwindigkeit der Spindel des Schärfergerätes ist. Die eingesetzten Schleifscheiben müssen Durchmesser haben, die kompatibel zu den Abmessungen des Schärfergerätes sind. Die Schleifscheiben sind entsprechend den Empfehlungen des Herstellers zu lagern. Prüfen Sie vor jeder Inbetriebnahme den Zustand des Schärfergerätes. Die Schleifscheiben sind in einer dazu befugten Servicewerkstatt des Herstellers auszutauschen. Um sich zu überzeugen, ob die Schleifscheibe richtig montiert ist, muss man das Schärfergerät für etwa 30 Sekunden in sicherer Position in Betrieb nehmen. Falls übermäßige Schwingungen oder andere Symptome für einen nicht richtigen Funktionsbetrieb oder Beschädigungen auftreten, muss man das Gerät sofort anhalten und es überprüfen. Wenn das Gerät Abschirmungen benutzt, dann darf es nicht ohne die befestigten Abschirmungen in Betrieb genommen werden. Das Loch in der Schleifscheibe darf man nicht größer machen. Kontrollieren Sie den zu bearbeitenden Gegenstand, ob er richtig befestigt ist. Außerdem muss man sich davon überzeugen, dass die während des Funktionsbetriebes entstehenden Funken keine Körperverletzung hervorrufen und keine Feuergefahr besteht. Sorgen Sie auch für die richtige Sauberkeit der Belüftungsöffnungen. Falls es notwendig sein wird, muss man das Schärfergerät von der Stromversorgung abschalten und das Werkzeug vom Staub reinigen. Verwenden Sie dafür keine Metallgegenstände. Es sind dabei immer eine Schutzbrille und Gehörschutz zu tragen. Andere persönliche Schutzmittel, und zwar solche wie Staubschutzmasken, Handschuhe, Helme, Schürzen sollten auch angelegt werden. Nach dem Ausschalten des Schärfergerätes dreht sich die Schleifscheibe noch für eine gewisse Zeit. Beim Schärfen darf kein Wasser verwendet werden.

ANWENDUNG DES WERKZEUGES

Vor Arbeitsbeginn muss man das Schärfergerät auf einen ebenen, flachen und harten Untergrund stellen. Überzeugen Sie sich, ob alle Füße des Werkzeuges sich auf dem Untergrund abstützen. Das Schärfergerät ist auch nur in trockenen Räumen, ohne einen möglichen Zugriff durch unbeteiligte Personen, besonders Kinder, zu verwenden.

Schärfen von Äxten, Messern und Scheren

Hinweis! Das Schärfen der Äxte, Messer und Scheren muss man mit Schutzhandschuhen durchführen, die vor Schnittverletzungen schützen.

Den Spalt auswählen, der für das Schärfen eines gegebenen Typs der Schneide bestimmt ist. Das Schärfergerät einschalten und abwarten, bis es die Nennzahl erreicht. Die Schneide in den entsprechenden Spalt einführen und danach entgegengesetzt zur Drehrichtung der Schleifscheibe durchziehen, wie es auf dem Gehäuse des Schärfergerätes gekennzeichnet ist (II). Während des Durchziehens muss man die zu bearbeitenden Schneiden leicht an die Schleifscheibe drücken. Diese Tätigkeit ist mehrmals zu wiederholen. Anschließend ist das Schärfergerät mit dem Schalter auszuschalten und der Stecker aus der Netzsteckdose zu ziehen.

Hinweis! Während des Schärfens muss man die zu bearbeitenden Schneiden immer entgegengesetzt zur Drehrichtung des Schleifsteins durchziehen. Niemals die Schneide in der Richtung durchziehen, die der Drehrichtung der Schleifscheibe entspricht.

Schärfen des Bohrers

Vor Beginn des Bohrschärfens muss man ihn in der Halterung entsprechend befestigen. Zu diesem Zweck ist der Schnappverschluss der Backen zu drücken, wodurch sie geöffnet werden (III). Mit dem Stellrad für die Halterung stellt man einen etwas größeren Durchmesser als der Durchmesser des zu schärfenden Bohrers ein, um so zu gewährleisten, dass sich der Bohrer in der Halterung frei bewegen kann. Die Halterung wird in die Buchse für die Positionierung des Bohrers eingeführt (IV). Dabei muss man darauf achten, dass die Halterung Angüsse besitzt, die in die Einschnitte der Buchse einzuführen sind (V). Dann ist der Schnappverschluss der Backen anzuheben, wodurch der Bohrer ergriffen wird; man muss den Bohrer so drehen, damit er an der engsten Stelle erfasst wird (VI).

Mit dem Regelstellrad stellt man die Materialmenge ein, die während des Schärfens abgenommen werden soll. Eine Drehung des Stellrades in Pfeilrichtung erhöht die Menge des abzunehmenden Materials (VII). Beim gewöhnlichen Bohrschärfen muss man ein minimales Niveau des abzunehmenden Materials einstellen, dagegen ist bei einer größeren Beschädigung des Bohrers ein größeres Niveau des abzunehmenden Materials einzustellen.

Der Bohrer ist an die Stirnseite des Positionierbolzen zu drücken (IX) und danach im Uhrzeigersinn mit dem Stellrad den Bohrer in der Halterung feststellen. Dann drückt man den Schnappverschluss der Backen und öffnet sie. Anschließend wird die Halterung zusammen mit dem befestigten Bohrer aus der Positionierbuchse geschoben.

Das Schärfergerät an das Elektronetz anschließen, einschalten und warten bis die Schleifscheibe die Nennzahl erreicht. Dann wird die Abdeckung der Buchse zum Bohrschärfen entsprechend der Pfeilrichtung weggeschwenkt und die Halterung mit dem befestigten Bohrer in die Buchse eingeführt, wobei man sich davon überzeugen muss, dass die Angüsse der Halterung in die Einschnitte der Buchse treffen (X). Nachdem man dann den Schleifstein hört, ist er 5-10 Sekunden lang in die eine und in die andere Richtung zu bewegen und drückt gleichzeitig den Bohrer mit einer unbedeutenden Kraft an die Schleifscheibe. Danach schiebt man die Halterung aus der Buchse, dreht sie um 180° und wiederholt den Arbeitsgang für die andere Kante der Schneidfläche des Bohrers. Es sind immer beide Kanten des Bohrers zu schärfen.

Hinweis! Jede der Kanten muss man mit dem gleichen Zeitvolumen schärfen und mit der gleichen Kraft andrücken. Dadurch wird einem ungleichmäßigen Schärfen des Bohrers vorgebeugt.

D

Beim Schärfen von Bohrern mit einem Durchmesser von 10 mm und größer muss man noch das Schleifen der Anlagefläche des Bohrers durchführen. Zu diesem Zweck ist nach dem Schärfen wie oben beschrieben die Halterung mit dem Bohrer in die Buchse zum Schleifen der Anlagefläche des Bohrers zu schieben und einige Sekunden leicht anzudrücken (XI). Danach schiebt man die Halterung aus der Buchse, dreht sie um 180° und wiederholt den Arbeitsgang für die andere Anlagefläche des Bohrers. Hinweis! Jede der Flächen muss man mit dem gleichen Zeitvolumen schärfen und mit der gleichen Kraft andrücken. Dadurch wird einem ungleichmäßigen Schärfen des Bohrers vorgebeugt !

Nach dem Schärfen des Bohrers muss die Arbeit bewertet werden. Wenn die Spitze des Bohrers nach dem Schärfen eine blaue Farbe oder eine andere im Verhältnis zur Naturfarbe des Stahls annimmt, bedeutet das ein Überhitzen der Flächen und man muss während des Schärfens den Druck des Bohrers an die Schleifscheibe verringern. Wenn nach dem Schärfen die Kanten der Schneide des Bohrers nicht die gleiche Länge haben, muss man die Zeit und den Druck des Schärfens für jede der Seiten des Bohrers ausgleichen.

Entleeren der Staubbehälter (XII)

Das Schärfergerät wurde mit zwei Behältern ausgerüstet, in die der Staub, der während des Betriebes entsteht, gesammelt wird. Jedesmal nach Beendigung der Arbeit müssen sie entleert werden. Zu diesem Zweck sind sie aus dem Gehäuse des Schärfergerätes herauszuschieben, zu reinigen, und anschließend wieder im Gehäuse des Schärfergerätes zu befestigen.

KONSERVIERUNG UND ÜBERSICHTUNGEN

ACHTUNG! Vor dem Beitritt zur Regulierung, technischen Bedienung und Konservierung soll man die Einrichtung von der Elektrizität durch die Herausziehung des Steckers aus der Netzdose abschalten. Nach der Beendigung der Arbeit soll man technischen Stand durch äußere Besichtigungen und die Beurteilung von: Gestell und Handgriff, Elektroleitung mit Stecker und Abbiegestück, Tätigkeit des Elektroschalters, Durchgängigkeit von Lüftungsschlitzen, Funken von Bürsten, Arbeitslautstärke von Lager und Getriebe, Anfahren und Arbeitsgleichmäßigkeit überprüfen. In der Garantiezeit kann der Benutzer keine Elektrowerkzeuge demontieren oder keine Bauteile sowie Bestandteile austauschen, weil dies eine Verletzung der Garantierechte verursacht. Alle beobachtete bei der Übersicht oder in der Arbeitszeit Unrichtigkeiten bestimmen das Signal zur Durchführung der Reparatur im Service. Nach der Beendigung der Arbeit soll man Gehäuse, Lüftungsschlitze, Schalter, Zusatzhandgriff und Bedeckungen z.B. mit dem Druckluftstrahl (vom Druck nicht größer als von 0,3 MPa), Pinsel oder trockenen Lappen ohne Benutzung von Chemiemittel und Reinigungsflüssigkeiten reinigen. Die Werkzeuge und Handgriffe soll man mit dem sauberen, trockenen Lappen reinigen.

ХАРАКТЕРИСТИКА УСТРОЙСТВА

Многофункциональный заточной станок предназначен для заточки стальных сверл. Можно затачивать сверла для сверления отверстий в металле, а также универсальные сверла. Заточной станок не предназначен для заточки сверл с керамическим острием, сверл для дерева, перьевых сверл, буров, корончатых буров, а также сверл, форма острия которых отличается от формы острия универсальных сверл и сверл по металлу. Кроме того, на станке можно затачивать стальные ножи, ножницы, а также лезвия стальных топоров и ножей-сечек. На заточном станке запрещается точить керамические материалы. Правильная, надежная и безопасная работа данного инструмента зависит от соответствующей эксплуатации, а для этого

Перед началом эксплуатации инструмента необходимо полностью прочитать инструкцию и сохранить ее.

За ущерб, причиненный нарушением правил безопасности и рекомендаций данной инструкции, поставщик ответственности не несет.

ОСНАСТКА УСТРОЙСТВА

Устройство поставляется в комплекте и не требует монтажа. Станок не комплектуется сверлами.

ТЕХНИЧЕСКИЕ ПАРАМЕТРЫ

Параметр	Единица измерения	Значение
Каталожный номер		73473
Напряжение сети	[В пер. тока]	230
Частота сети	[Гц]	50
Номинальная мощность	[Вт]	150
Номинальные обороты	[мин ⁻¹]	5500
Диаметр сверла	[мм]	3 – 13
Угол при вершине сверла	[градусы]	118
Класс электроизоляции		II
Класс защиты		IP20
Уровень шума		
- акустическое давление $L_{pA} \pm K_{pA}$	[дБ (A)]	81,56 ± 3
- акустическая мощность $L_{WA} \pm K_{WA}$	[дБ (A)]	94,56 ± 3
Масса	[кг]	1,62 кг

ОБЩИЕ ПРАВИЛА БЕЗОПАСНОСТИ

ВНИМАНИЕ! Детально ознакомиться с указанными инструкциями. Их несоблюдение может стать причиной удара электрическим током, пожара или телесных повреждений. Понятие „электроустройство“, применяемое в инструкциях, касается всех устройств с электроприводом, как проводных, так и беспроводных.

СОБЛЮДАТЬ УКАЗАННЫЕ ИНСТРУКЦИИ

Рабочее место

Необходимо обеспечить надлежащее освещение рабочего места и содержать его в чистоте. Беспорядок и недостаточное освещение могут стать причиной несчастного случая.

Не рекомендуется работа с электроустройствами в местах с высоким риском взрыва, где обнаружены горючие жидкости, газы или испарения. Во время работы электроустройств образуются искры, которые могут вызвать пожар в результате реакции с горючими газами или испарениями.

Детям и посторонним лицам запрещается пребывать на рабочем месте. Недостаточная сосредоточенность может вызвать потерю контроля над устройством.

Электрическая безопасность

Штепсель электроустройства должен совпадать с сетевым гнездом. Запрещается модифицировать штепсель. Запрещается пользоваться адаптерами с целью соединения штепселя с гнездом. Не модифицированный штепсель, совпадающий с гнездом, уменьшает риск поражения электрическим током.

Необходимо избегать контакта с заземленными поверхностями, такими, как трубы, батареи и холодильники. Заземление тела повышает риск удара электрическим током.

Не подвергать электроустройства влиянию атмосферных осадков или влаги. Вода и влага, проникая внутрь электроустройства, повышают риск поломки устройства и телесных повреждений.

Не перегружать провода питания. Не пользоваться проводом питания с целью передвижения, подключения и отключения штепселя от гнезда сети питания. Избегать контакта провода питания с теплыми предметами, маслом, острыми краями и подвижными элементами. Повреждение провода питания повышает риск поражения электрическим.

В случае работы вне закрытых помещений следует пользоваться удлинителями, предназначенными для работы вне закрытых помещений. Пользование соответственными удлинителями уменьшает риск поражения электрическим током.

Если использование электроинструмента во влажной среде является неизбежным, тогда в качестве защиты от напряжения необходимо использовать устройство защитного отключения (УЗО). Применение УЗО снижает риск поражения электрическим током.

Личная безопасность

Необходимо приступать к работе в хорошем физическом и психическом состоянии. Внимательно следить за ходом проводимой операции. Не работать усталым, после приема медикаментов или употребления спиртного. Не забывать о том, что потеря концентрации на долю секунды может вызвать серьезные телесные повреждения.

Пользоваться средствами личной безопасности. Обязательно одеть защитные очки. Пользование средствами личной защиты, такими, как противопыльные маски, каски и ушные вкладыши, уменьшает риск серьезных телесных повреждений.

Избегать случайного пуска устройства. Перед подключением устройства к электросети питания убедиться в том, что выключатель находится в позиции «выкл.». Не держать палец на выключателе и не подключать электроустройство к сети питания, если выключатель находится в позиции «вкл.», поскольку это может вызвать серьезные телесные повреждения.

Перед пуском электроустройства необходимо убрать все ключи и другие инструменты, которые использовались во время его регулировки. Ключ, оставшийся на вращательных элементах устройства, может стать причиной серьезных телесных повреждений.

Соблюдать равновесие. Постоянно работать в соответственной позе. Это облегчит контроль над пневматическим устройством в случае непредвиденных происшествий во время работы.

Одеть защитную одежду. Не носить просторную одежду и украшения. Волосы, одежду и перчатки держать вдали от подвижных частей устройства. Просторная одежда, украшения или длинные волосы могут зацепиться за подвижные части устройства.

Пользоваться отсосом пыли или мешками для пыли, если устройство оснащено ними. Позаботиться о том, чтобы правильно подключить их. Использование отсоса пыли уменьшает риск серьезных телесных повреждений.

Пользование электроустройством

Не перегружать электроустройство. Пользоваться устройством, отвечающим данному виду работы. Выбор устройства, соответствующего данному виду работы, обеспечивает повышение производительности и трудовой безопасности.

Запрещается пользоваться электроустройством, если не работает сетевой выключатель. Устройство, которое невозможно контролировать с помощью сетевого выключателя, опасно; следует отдать его в ремонт.

Необходимо отключить штепсель от гнезда сети питания перед регулировкой, заменой аксессуаров или хранением устройства. Благодаря этому удастся избежать случайного пуска электроустройства.

Хранить устройства в месте, недоступном для детей. Не разрешать работать с устройством лицам, не обученным обслуживать его. Электроустройство может быть опасным в руках необученного оператора.

Обеспечить соответственную консервацию устройства. Проверять, нет ли в нем несоответствий и зазоров в подвижных частях. Проверять, не повредились ли какие-то элементы устройства. Если обнаружены повреждения, то следует устранить их перед пуском электроустройства. Много несчастных случаев вызывает неправильная консервация устройства.

Режущие инструменты должны быть чистыми и отточенными. Благодаря правильной консервации режущие инструменты легче контролировать во время работы.

Пользоваться электроустройствами и аксессуарами согласно вышеуказанным инструкциям. Пользоваться инструментами в соответствии с их предназначением, учитывая вид работы и условия на рабочем месте. Пользование инструментами для проведения других операций, чем те, для которых они были разработаны, повышает риск опасных моментов во время работы.

Ремонты

Ремонтировать устройство исключительно в уполномоченных предприятиях, пользующихся только оригинальными запасными частями. Это обеспечивает требуемую трудовую безопасность во время работы с электроустройством.

ДОПОЛНИТЕЛЬНЫЕ ИНСТРУКЦИИ ПО БЕЗОПАСНОСТИ

Внимание! Вершина сверла после заточки может быть горячей - необходимо соблюдать осторожность и дать сверлу

возможность остыть. Запрещается одновременно затачивать более одного изделия. Все шлифовальные круги, используемые в заточном станке, должны иметь минимальную скорость вращения, которая больше номинальной скорости заточного станка. Запрещается использовать круги с минимальной допустимой скоростью вращения, меньшей номинальной скорости вращения шпинделя заточного станка. Используемые абразивные круги должны иметь диаметры, которые соответствуют размерам заточного станка. Абразивные круги должны храниться в соответствии с указаниями производителя. Перед каждым использованием заточного станка необходимо проверять его техническое состояние. Абразивные круги следует менять в авторизованном сервисном центре производителя. Чтобы убедиться, что абразивный круг установлен правильно, требуется запустить заточной станок без нагрузки в течение 30 секунд в безопасном положении. В случае наличия чрезмерных вибраций или других признаков неисправности или повреждения, необходимо немедленно остановить устройство и проверить его. Если устройство имеет защитные кожухи, запрещается использовать станок без установленных кожухов. Запрещается расширять центральное отверстие в круге. Проверить обрабатываемое изделие - правильно ли оно закреплено. Убедиться, что искры, возникающие во время работы, не вызовут травм и не станут причиной пожара. Обеспечить надлежащую проходимость вентиляционных отверстий. При необходимости отсоединить точильный станок от сети и очистить инструмент от пыли. Не использовать при этом металлические материалы. Всегда необходимо использовать защитные очки и средства защиты органов слуха. Также требуется использовать другие средства индивидуальной защиты: противопылевые маски, перчатки, каски, защитные фартуки. После выключения заточного станка круг еще вращается в течение некоторого времени. Запрещается использовать воду в процессе заточки.

ЭКСПЛУАТАЦИЯ ИНСТРУМЕНТА

Перед началом работы заточной станок следует установить на ровной, плоской и твердой поверхности. Убедиться, что все ножки инструмента находятся на поверхности. Заточной станок необходимо использовать только в сухих помещениях, без доступа посторонних лиц, особенно детей.

Заточка топоров, ножей и ножниц

Внимание! Заточку топоров, ножей и ножниц необходимо проводить в защитных перчатках для предотвращения порезов. Выбрать щель, предназначенную для заточки данного типа лезвия. Включить заточной станок, подождать пока он достигнет номинальной скорости вращения. Вставить лезвие в соответствующую щель, а затем перемещать его в направлении, противоположном направлению вращения шлифовального круга, обозначенного на корпусе заточного станка (II). Во время перемещения лезвие необходимо прижимать к шлифовальному кругу с небольшим усилием. Повторить операцию несколько раз. Затем выключить станок выключателем и вынуть вилку из розетки. Внимание! Во время заточки лезвие всегда необходимо перемещать в направлении, противоположном направлению вращения шлифовального круга. Запрещается перемещать лезвие в направлении вращения шлифовального круга.

Заточка сверл

Перед началом заточки сверла его требуется правильно закрепить в патроне. Для этого необходимо нажать на защелку губок патрона, что приведет к их раскрытию (III). С помощью ручки патрона установить диаметр сверла больше диаметра затачиваемого сверла с тем, чтобы обеспечить свободное перемещение сверла в патроне. Вставить патрон в гнездо для позиционирования сверла (IV). Следует отметить, что патрон сверла имеет выступы, которые должны войти в пазы гнезда (V). Поднять защелку губок, что вызовет зажатие сверла. Сверло необходимо повернуть так, чтобы оно было зажато в самом узком месте (VI).

Ручкой регулировки установить количество материала, который требуется снять во время заточки. Поворот ручки в направлении, указанном стрелкой, увеличивает количество снимаемого материала (VII). В случае обычной заточки сверла необходимо установить минимальное количество снимаемого материала. При сильном повреждении сверла следует снимать больше материала.

Прижать сверло к головке позиционирующего стержня (IX), а затем натянуть ручку патрона в направлении по часовой стрелке, зафиксировав, таким образом, сверло в патроне. Нажать на защелку губок и открыть их, а затем вытянуть патрон с закрепленным сверлом из гнезда для позиционирования.

Подключить заточной станок к сети, включить его и подождать, пока он достигнет номинальной скорости вращения. Открыть крышку гнезда для заточки сверл, перемещая ее в направлении, указанном стрелкой. Вставить патрон со сверлом в гнездо, убедившись, что выступы попали в пазы гнезда (X). Когда будет слышен звук шлифования, перемещать ним вперед и назад в течение 5-10 секунд, слегка прижимая сверло к шлифовальному кругу. Затем вынуть патрон из гнезда, повернуть его на 180 градусов и повторить операцию для второй кромки сверла. Всегда необходимо точить обе кромки сверла.

Внимание! Каждую кромку следует точить одинаковое количество времени и прижимать с одинаковой силой. Это позволит предотвратить неравномерную заточку сверла.

В случае заточки сверл диаметром 10 мм и более требуется дополнительно отшлифовать заднюю поверхность сверла. Для этого, после заточки, как описано выше, вставить патрон со сверлом в гнездо для шлифовки задней поверхности сверла и аккуратно прижать в течение нескольких секунд (XI). Затем вынуть патрон из гнезда, повернуть его на 180 граду-

сов и повторить операцию для второй задней поверхности сверла.

Внимание! Каждую заднюю поверхность сверла следует точить одинаковое количество времени и прижимать с одинаковой силой. Это позволит предотвратить неравномерную заточку сверла.

После заточки следует оценить результаты работы. Если вершина сверла после заточки станет синей или другого цвета в сравнении с естественным цветом стали, это означает, что поверхность перегрелась и требуется снизить силу прижима сверла к точильному кругу во время заточки.

Если после заточки кромки сверла не равны по длине, следует регулировать время и силу прижима с каждой стороны сверла.

Очистка контейнеров для пыли (XII),

Заточной станок оснащен двумя контейнерами для сбора пыли, образующейся в процессе работы. Каждый раз после завершения работы их необходимо очистить. Для этого их требуется вынуть из корпуса станка, очистить, а затем установить обратно.

КОНСЕРВАЦИЯ И ОСМОТРЫ

ВНИМАНИЕ! Перед началом настройки, технического обслуживания или консервации следует вынуть штепсель устройства из гнезда электросети. После завершения работы следует проверить техническое состояние электроустройства путем внешнего осмотра и оценки: корпуса и рукоятки, электропровода со штепселем и отгибкой, работы электрического включателя, проходимости вентиляционных щелей, искрения щеток, уровня шума при работе подшипников и передачи, запуска и равномерности работы. В течение гарантийного периода потребитель не может проводить дополнительного монтажа электроустройств и проводить замену любых частей и составных, поскольку это вызывает потерю гарантийных прав. Все перебои, обнаруженные во время осмотра или работы, являются сигналом для проведения ремонта в сервисном пункте. После завершения работы корпус, вентиляционные щели, переключатели, дополнительную рукоятку и щитки следует очистить, напр., струей воздуха (давление не более 0,3 МПа), кистью или сухой тряпочкой без применения химических средств и моющих жидкостей. Устройство и зажимы очистить сухой чистой тряпочкой.

ХАРАКТЕРИСТИКИ ПРИСТРОЮ

Багатофункціональний заточний станок призначений для заточування сталевих свердел. Можна заточувати свердла для металу, а також універсальні свердла. Заточний станок не призначений для заточування свердел з керамічним вістря, свердел для дерева, плоских свердел, бурів, вінцевих бурів, а також свердел, форма вістря яких відрізняється від форми вістря універсальних свердел і свердел для металу. Крім того, на станку можна заточувати сталеві ножі, ножиці, а також лека сталевих сокир і тесаків. На заточному станку забороняється точити керамічні матеріали. Правильна, надійна і безпечна робота даного інструмента залежить від відповідної експлуатації, а для цього

Перед початком експлуатації даного інструмента необхідно повністю прочитати інструкцію і зберегти її.

За шкоду, заподіяну внаслідок порушення правил безпеки і рекомендацій даної інструкції, постачальник відповідальності не несе.

ОСНАСТКА ОБЛАДНАННЯ

Пристрій поставляється у комплекті і не вимагає монтажу. Станок не комплектується свердлами.

ТЕХНІЧНІ ХАРАКТЕРИСТИКИ

Параметр	Одиниця вимірювання	Значення
Номер за каталогом		73473
Напруга мережі	[В зм. струму]	230
Частота мережі	[Гц]	50
Номінальна потужність	[Вт]	150
Номінальні оберти	[хв ⁻¹]	5500
Діаметр свердла	[мм]	3 – 13
Кут при вершині свердла	[градуси]	118
Клас ізоляції		II
Клас захисту		IP20
Рівень шуму		
- акустичний тиск $L_{pa} \pm K_{pa}$	[дБ (А)]	81,56 ± 3
- акустична потужність $L_{wa} \pm K_{wa}$	[дБ (А)]	94,56 ± 3
Маса	[кг]	1,62 кг

ЗАГАЛЬНІ ПРАВИЛА БЕЗПЕКИ

УВАГА! Необхідно детально ознайомитися з усіма інструкціями. Недотримання їх може стати причиною удару електричним струмом, пожежі або тілесних пошкоджень. Термін „електропристрій”, який вживається в інструкціях, стосується усіх пристроїв з електроприводом, як провідних, так і безпровідних.

ДОТРИМУВАТИСЯ ВКАЗАНИХ ІНСТРУКЦІЙ

Робоче місце

Робоче місце повинно бути чистим та добре освітленим. Безладдя та недостатнє освітлення можуть стати причинами нещасливих випадків.

Не слід працювати з електропристроями в середовищі з підвищеним ризиком вибуху, у якому викрито пальні рідини, гази або випари. Під час роботи пристроїв утворюються іскри, які можуть викликати пожежу внаслідок реакції з пальними газами або випарами.

Дітям та стороннім особам забороняється перебувати на робочому місці. Втрата зосередження може викликати втрату контролю над пристроєм.

Електрична безпека

Штепсель електропроводу повинен пасувати до гнізда мережі. Забороняється модифікувати штепсель. Забороняється використовувати будь-які адаптери з метою з'єднання штепселя з гніздом. Не модифікований штепсель, що пасує до гнізда, зменшує ризик удару електричним струмом.

Слід уникати контакту з заземленими поверхнями, такими, як труби, батареї та холодильники. Заземлення тіла підвищує ризик удару електричним струмом.

Не слід виставляти пневматичні пристрої на контакт з атмосферними опадами та вологою. Після проникнення всередину електропристрою вода та волога підвищує ризик удару електричним струмом.

Не перевантажувати провід живлення. Не користуватися проводом живлення з метою перенесення, під'єднання

та відсідання штепселя від гнізда мережі. Уникати контакту проводу живлення з теплими предметами, маслом, гострими краями та рухомими елементами. Пошкодження проводу живлення підвищує ризик удару електричним струмом.

У випадку роботи поза закритими приміщеннями слід користуватися здовжувачами, пристосованими до роботи поза закритими приміщеннями. Користування відповідними здовжувачами зменшує ризик удару електричним струмом. Якщо використання електроінструменту у вологому середовищі є неминучим, тоді для захисту від напруги необхідно використовувати пристрій захисного відключення (ПЗВ). Застосування ПЗВ знижує ризик ураження електричним струмом.

Особиста безпека

Слід починати роботу, будучи у доброму фізичному та психічному стані. Необхідно уважно слідкувати за виконаною операцією. Не слід працювати втомленим, після прийому медикаментів та вживання алкогольних напоїв. Не забувайте про те, що навіть секундна неуважність може привести до поважних тілесних пошкоджень.

Слід користуватися засобами особистої безпеки. Обовязково одягти захисні окуляри. Користування засобами особистої безпеки, такими, як протипилові маски, захисне взуття, каски та вушні вклади зменшує ризик поважних тілесних пошкоджень.

Слід уникати випадкового пуску пристрою. Необхідно переконатися у тому, що вимикач знаходиться у позиції "вкл.", перед ввімкненням пристрою у електромережу. Не слід тримати палець на вимикачі або підднувати електропристрій, якщо вимикач знаходиться у позиції "вкл.", оскільки це може викликати поважні тілесні пошкодження.

Перед пуском електропристрою необхідно усунути всі ключі та інструменти, які використовувалися під час його регулювання. Ключ, що залишився на обертальних елементах пристрою, може стати причиною поважних тілесних пошкоджень.

Необхідно утримувати рівновагу. Постійно працювати у відповідній позі. Завдяки цьому полегшиться контроль над електропристроєм у випадку несподіваних ситуацій під час роботи.

Слід користуватися захисним одягом. Не носити просторний одяг та прикраси. Волосся, одяг та рукавиці слід тримати здала від рухомих частин електропристрою. Просторний одяг, волосся або прикраси можуть зачепитися або бути втягнутими рухомими частинами пристрою.

Слід користуватися відводом пилу або мішками для пилу, якщо пристрій оснащений ними. Подбайте про те, щоб правильно підєднати їх. Користування відводом пилу зменшує ризик поважних тілесних пошкоджень.

Користування електропристроєм

Не перевантажуйте електропристрій. Слід користуватися інструментами, що відповідають даному виду роботи. Відповідний добір інструменту до даної роботи гарантує підвищення продуктивності та трудової безпеки.

Забороняється користуватися електропристроєм, якщо не працює його вимикач мережі. Пристрій, який неможливо контролювати за допомогою вимикача мережі, небезпечний; слід віддати його у ремонт.

Слід виняти штепсель з гнізда мережі перед регулюванням, заміною аксесуарів та переховуванням пристрою. Завдяки цьому Ви уникнете випадкового пуску електропристрою.

Пристрій слід переховувати у місці, недоступному для дітей. Забороняється працювати з пристроєм особам, які не навчені обслуговувати його. Електропристрій в руках не навченого оператора може стати небезпечним.

Забезпечити відповідну консервацію пристрою. Перевіряти пристрій з точки зору невірних зєднань та зазорів у рухомих частинах. Перевіряти, чи не пошкоджений будь-який елемент пристрою. Якщо викрито поломки, то слід усунути їх перед початком роботи з електропристроєм. Багато нещасливих випадків викликані внаслідок неправильної консервації пристрою.

Ріжучі інструменти слід переховувати чистими та наточеними. Правильна консервація ріжучих інструментів полегшує контроль над ними під час роботи.

Користуватися електропристроями та аксесуарами згідно з вказаними вище інструкціями. Користуватися пристроями та інструментами згідно з їх призначенням та враховувати умови на робочому місці. Використовування пристроїв та інструментів всупереч їх призначенню підвищує ризик небезпечних ситуацій.

Ремонти

Слід проводити ремонти пристрою виключно в уповноважених закладах, що користуються лише оригінальними запчастинами. Це гарантує відповідний рівень безпеки під час роботи з електропристроєм.

ДОДАТКОВІ ІНСТРУКЦІЇ З БЕЗПЕКИ

Увага! Вершина свердла після заточування може бути гарячою - необхідно дотримуватися обережності і дати свердлу охолоннути. Забороняється одночасно заточувати більше одного свердла. Всі шліфувальні круги, що використовуються в заточному станку, повинні мати мінімальну швидкість обертання, яка більше номінальної швидкості заточного станка. Забороняється використовувати круги з мінімальною допустимою швидкістю обертання, меншою, ніж номінальна швидкість обертання шпинделя заточного станка. Шліфувальні круги, що використовуються в заточному станку, повинні мати діаметри, сумісні з розмірами станка. Шліфувальні круги повинні зберігатися відповідно до вказівок виробника. Перед кожним

використанням заточного станка необхідно перевірити його технічний стан. Заміну шліфувальних кругів слід виконувати в авторизованому сервісному центрі виробника. Щоб переконатися, що шліфувальний круг встановлений правильно, потрібно запуснути заточний станок без навантаження протягом 30 секунд в безпечному положенні. У разі надмірних вібрацій або інших ознак несправності чи пошкоджень, потрібно негайно зупинити пристрій і перевірити його. Якщо пристрій має захисні кожухи, забороняється використовувати станок, не встановивши їх. Забороняється розширювати центральний отвір круга. Перевірити предмет, що обробляється, чи правильно він закріплений. Переконатися, що іскри, які виникають під час роботи, не спричиняють травм чи пожежі. Забезпечити належну прохідність вентиляційних отворів. При необхідності від'єднати точильний станок від мережі і очистити інструмент від пилу. Не використовувати при цьому металеві матеріали. Завжди необхідно використовувати захисні окуляри та засоби захисту органів слуху. Також потрібно використовувати інші засоби індивідуального захисту: протипилові маски, рукавички, каски, захисні фартухи. Після вимкнення заточного станка круг ще обертається протягом певного часу. Забороняється використовувати воду в процесі заточування.

ЕКСПЛУАТАЦІЯ ІНСТРУМЕНТА

Перед початком роботи заточний станок слід встановити на рівній, плоскій і твердій поверхні. Переконатися, що всі ніжки інструменту торкаються поверхні. Заточний станок необхідно використовувати тільки в сухих приміщеннях, без доступу сторонніх осіб, особливо дітей.

Заточування сокир, ножів і ножиць

Увага! Заточування сокир, ножів і ножиць необхідно проводити в захисних рукавичках з метою уникнення порізів. Вибрати щілину, призначену для заточування даного типу леза. Ввімкнути заточний станок, почекайте поки він досягне номінальної швидкості обертання. Вставити лезо у відповідну щілину і переміщати його в напрямку, протилежному напрямку обертання шліфувального круга, позначеному на корпусі заточного станка (II). Під час переміщення лезо необхідно притискати до шліфувального круга з невеликим зусиллям. Повторити операцію кілька разів. Потім вимкнути станок вимикачем і вийняти вилку з розетки.

Увага! Під час заточування лезо завжди необхідно переміщати в напрямку, протилежному напрямку обертання шліфувального круга. Забороняється переміщати лезо в напрямку обертання шліфувального круга.

Заточення свердел

Перед початком заточення свердла його потрібно правильно закріпити в патроні. Для цього необхідно натиснути на защіпку губок патрона, що призведе до їхнього розкриття (III). За допомогою ручки патрона встановити діаметр дещо більший від діаметра свердла, що заточується, з тим, щоб забезпечити вільне переміщення свердла в патроні. Вставити патрон в гніздо для позиціонування свердла (IV). Слід зазначити, що патрон свердла має виступи, які повинні увійти в пази гнізда (V). Підняти защіпку губок, що спричинить затискання свердла. Свердло необхідно повернути так, щоб воно було затиснуте в найвужчому місці (VI).

Ручкою регулювання встановити кількість матеріалу, який потрібно зняти під час заточування. При обертанні ручки в напрямку стрілки збільшується кількість матеріалу, що знімається (VII). У випадку звичайного заточування свердла необхідно встановити мінімальну кількість матеріалу, що знімається. При сильному пошкодженні свердла слід знімати більше матеріалу.

Притиснути свердло до голівки позиціонуючого стрижня (IX), а потім затягнути ручку патрона в напрямку за годинниковою стрілкою, зафіксувавши, таким чином, свердло в патроні. Натиснути на защіпку губок і відкрити їх, а потім витягнути патрон із закріпленням свердлом з гнізда для позиціонування.

Підключити заточний станок до мережі, ввімкнути його і почекайте, поки він досягне номінальної швидкості обертання. Відкрити кришку гнізда для заточування свердел, переміщаючи її в напрямку стрілки. Вставити патрон зі свердлом в гніздо, переконавшись, що виступи потрапили в пази гнізда (X). Коли буде чути звук шліфування, переміщати патрон вперед і назад протягом 5-10 секунд, злегка притискаючи свердло до шліфувального круга. Потім вийняти патрон з гнізда, повернути його на 180 градусів і повторити операцію для другої кромки вістря свердла. Завжди необхідно точити обидві кромки вістря свердла.

Увага! Кожну кромку слід точити однакову кількість часу і притискати з однаковою силою. Це дозволить запобігти нерівномірному заточуванню свердла.

У разі заточування свердел діаметром 10 мм і більше потрібно додатково відшліфувати задню поверхню свердла. Для цього після описаного вище заточування потрібно вставити патрон зі свердлом в гніздо для шліфування задньої поверхні свердла і акуратно притиснути протягом декількох секунд (XI). Потім вийняти патрон з гнізда, повернути його на 180 градусів і повторити операцію для другої задньої поверхні свердла.

Увага! Кожну задню поверхню свердла слід точити однакову кількість часу і притискати з однаковою силою. Це дозволить запобігти нерівномірному заточуванню свердла.

Після заточування слід оцінити результати роботи. Якщо вершина свердла після заточування стане синьою або іншого кольору в порівнянні з природним кольором сталі, це означає, що поверхня перегрілася і потрібно зменшити силу при-

тискання свердла до шліфувального круга під час заточування.

Якщо після заточування кромки свердла не рівні по довжині, слід відрегулювати час і силу притискання з кожного боку свердла.

Очищення контейнерів для пилу (XII)

Заточний станок оснащений двома контейнерами для збору пилу, що утворюється в процесі роботи. Щоразу після завершення роботи їх необхідно очистити. Для цього їх потрібно вийняти з корпусу станка, очистити, а потім встановити назад.

КОНСЕРВАЦІЯ ТА ОГЛЯД

УВАГА! Перед початком регулювання, технічного обслуговування або консервації слід вийняти штепсель приладу з гнізда електромережі. Після завершення роботи слід перевірити технічний стан електроприладу шляхом зовнішнього огляду та оцінки: корпусу та рукоятки, електропровода з штепселем і відгинкою, роботи електричного вимикача, прохідності вентиляційних щілин, іскрення щіток, рівня шуму при роботі підшипників та передачі, запуску та рівномірності роботи. Протягом гарантійного періоду користувач не може проводити додатковий монтаж електроприладів або заміну будь-яких елементів та частин, оскільки це викликає втрату гарантійних прав. Всілякі перебої, викриті під час огляду або роботи, є сигналом до проведення ремонту у сервісному пункті. Після завершення роботи корпус, вентиляційні щілини, перемикачі, додаткову рукоятку та щитки слід прочистити, напр., струменем повітря (тиск не більше 0,3 МПа), пензлем або сухою шматкою без застосування хімічних речовин та миючих рідин. Прилад та затиски прочистити сухою чистою шматкою.

ĮRENGINIO CHARAKTERISTIKA

Galastuvus leidžia galąsti plieno gražtų ašmenis. Šiuo galastuvu galima galąsti kaip metalui gręžti skirtus gražtus taip ir universaliuosius paskirties gražtus. Tačiau galastuvus nėra skirtas galąsti gražtų, kurių ašmenys yra pagaminti iš keraminių medžiagų, gražtų medienai, plunksninių gražtų, gražtų ledui ar žemei gręžti, karūninių gražtų bei gražtų, kurių ašmenys turi kitokį pavidalą negu gražtai plienui gręžti arba universalūs gražtai. Galima juo galąsti taip pat peilius, žirkles bei kirvių ir kapoklių ašmenis, su sąlyga, kad visi minėti gaminiai yra pagaminti iš plieno. Šiuo galastuvu keraminių medžiagų galąsti negalima. Taisyklingas, patikimas ir saugus įrankio darbas priklauso nuo jo tinkamo eksploatavimo, todėl:

prieš pradėdam dirbti su šiuo įrankiu, reikia atidžiai perskaityti visą instrukciją ir ją išsaugoti.

Už bet kokias žalas kilusias dėl įrenginio naudojimo nesilaikant darbo saugos taisyklių ir šios instrukcijos rekomendacijų, tiekėjas nėra atsakomybės.

GAMINIO ĮRANGA

Gaminys yra pristatomas sukomplektuotoje būklėje ir nereikalauja montavimo. Į pristatomą įrenginio komplektą gražtai neįeina.

TECHNINIAI DUOMENYS

Parametras	Matavimo vienetas	Vertė
Katalogo numeris		73473
Tinklo įtampa	[V a.c.]	230
Tinklo dažnis	[Hz]	50
Nominali galia	[W]	150
Nominalūs apsisukimai	[min ⁻¹]	5500
Gražto skersmuo	[mm]	3 – 13
Viršūninis gražto kampas	[laipsniai]	118
Izoliacijos klasė		II
Apsaugos laipsnis		IP20
Triukšmingumo lygis		
- Akustinis slėgis $L_{WA} \pm K_{WA}$	[dB (A)]	81,56 ± 3
- Akustinė galia $L_{WA} \pm K_{WA}$	[dB (A)]	94,56 ± 3
Masė	[kg]	1,62 kg

BENDROS SAUGOS SĄLYGOS

DĖMESIO! Būtina perskaityti visas žemiau aprašytas instrukcijas. Jų nesilaikymas gali būti elektros smūgio, gaisro arba kūno sužalojimo priežastis. Vartojama instrukcijoje „elektrinio įrankio“ sąvoka yra taikoma visiems elektra varomiems įrenginiams, maitinamiems elektros laidų pagalba, o taip pat bevieliniu būdu.

LAIKYKITĖS ŽEMIAU IŠDĖSTYTŲ INSTRUKCIJŲ

Darbo vieta

Darbo vieta turi būti gerai apšviesta ir laikoma švarioje būklėje. Tinkama ir silpnas apšvietimas gali būti nelaimingų įvykių priežastis.

Nevartoti elektrinių įrankių padidintos sprogimo rizikos aplinkoje, kurioje yra liepsnieji skysčiai, dujos bei garai. Elektriniai įrankiai kibirkščiuoja, o tai, sąlytyje su liepsniaisiais skysčiais arba dujomis, gali sukelti gaisrą.

Į darbo aplinką negalima prileisti vaikų bei pašalinių asmenų. Išsiblaškymo pasekmėje galima prarasti įrankio kontrolę.

Elektrinė apsauga

Elektrinio įrankio kištukas turi tiktai prie elektros tinklo rozetės. Kištuko negalima modifikuoti. Taip pat negalima naudoti jokių adaptavimo elementų, kurių pagalba galima būtų kištuką sujungti su elektros tinklo rozete.

Nemodifikuotas kištukas, deramai sutaisytas su originalia rozete, sumažina elektros smūgio riziką. Reikia vengti kontakto su įžemintų įrenginių, tokių kaip vamzdžiai, šildytuvai bei šaldytuvai, paviršiais. Kūno įžeminimas didina elektros smūgio riziką.

Elektrinius įrankius būtina saugoti nuo atmosferinių kritulių bei drėgmės poveikio. Vandens ir drėgmės įsiskverbimo į elektros įrankio vidų atveju, didėja elektros smūgio rizika.

Maitinimo kabelio negalima perkrauti. Negalima nešti įrankio, laikant jį už maitinimo kabelio, o įjungiant ir išjungiant kištuką iš elektros tinklo rozetės, negalima traukti už laido. Vengti maitinimo kabelio kontakto su šilumos šaltiniais, tepalais, aštriais briaunomis ir judamais elementais. Maitinimo kabelio sužalojimas didina elektros smūgio riziką.

Atliekant darbą uždarų patalpų išorėje, būtina vartoti ilgingtusus atitinkamai pritaikytus darbui lauko sąlygomis. Tinkamo ilgingtuso vartojimas sumažina elektros smūgio riziką.

Tuo atveju, kai elektros įrankio naudojimo drėgnoje aplinkoje negalima išvengti, apsaugai nuo maitinimo įtampos užtikrinti reikia vartoti skirtuminės srovės apsaugos įtaisą (RCD). RCD įtaiso panaudojimas sumažina elektros smūgio patyrimo riziką.

Asmenišką saugumą

Imkis darbo būdamas geroje fizinėje ir psichinėje būklėje. Sukaupk dėmesį į tai, ką darai. Nedirbk būdamas nuvargęs arba vaistas ar alkoholio poveikio įtakoje. Net momentinis dėmesio išblaškymas darbo metu, gali būti rimtų kūno sužalojimų priežastis.

Vartok asmenišką apsaugos priemones. Visada užsidėk apsauginius akinius. Tokių asmenišką apsaugos priemonių vartojimas, kaip dulkių kaukės, apsauginė avalynė, šalmai ir klausos apsaugos ausinės, sumažina rimtų kūno sužalojimų pavojų.

Venk atsitiktinio įrankio įjungimo. Prieš prijungdamas įrankį prie elektros energijos tinklo, įsitikink, ar jungiklis yra „išjungimo“ pozicijoje. Įrankio laikymas su pirštu ant jungiklio arba pneumatinio įrankio jungimas, kai jungiklis yra „įjungtoje“ pozicijoje gali sukelti rimtus kūno sužalojimus.

Prieš įjungiant pneumatinį įrankį pašalink visus veržliaraktčius ir kitus įrankius vartotus jam sureguliuoti. Veržliaraktis paliktas ant rotuojančių įrankio elementų, gali sukelti rimtus kūno sužalojimus.

Dirbdamas, visą laiką išlaikyk pusiausvyrą ir stabilią padėtį. Tai leis lengviau valdyti pneumatinį įrankį, visokių netikėtųmu darbo metu atvejais.

Dėvėk apsauginę aprangą. Nenešiook laisvų drabužių ir juvelyrinių dirbinių. Plaukai, drabužiai ir pirštinės turi būti pakankamai toli nuo judamų elektrinio įrankio dalių. Laisvi drabužiai, juvelyriniai dirbiniai arba ilgi plaukai gali įsivelti į judamas įrankio dalis.

Vartok dulkių siurbimo priemones arba dulkių kaupimo rezervuarus, jeigu įrankis yra jais aprūpintas. Pasirūpink, kad jie būtų taisyklingai prijungti. Vartojant dulkių siurbimo priemones, mažėja sunkių kūno sužalojimo pavojus.

Elektrinio įrankio vartojimas

Neperkrauk elektrinio įrankio. Ketinamą darbą atlik jam tinkamu įrankiu. Taisyklingas įrankio parinkimas atliekamam darbui užtikrins produktyvesnį ir saugesnį jo atlikimą.

Nevartok elektrinio įrankio, jeigu jo tinklo jungiklis neveikia. Įrankis, kurio negalima valdyti tinklo jungikliu yra pavojingas vartoti ir reikia jį atiduoti į taisyklą.

Prieš įrankį reguliuojant ar keičiant jo aksesusarus, o taip pat prieš jį sandėliuojant, ištrauk kištuką iš elektros tinklo rozetės. Tai leis išvengti atsitiktinio elektrinio įrankio įjungimo.

Įrankį laikyk vaikams neprieinamoje vietoje. Neleisk įrankio vartoti asmenims neapmokytiems jo aptarnavime. Elektrinis įrankis neapmokytam personalo rankose gali būti pavojingas.

Užtikrink tinkamą įrankio konservavimą. Tikrins judamųjų dalių tarpus bei paskirų elementų tarpusavį suderinimą. Tinkink visus įrankio elementus, ar kuris nors iš jų nėra sužalotas. Defektų atsiradimo atveju, prieš pneumatinį įrankį vartojant, reikia juos pašalinti. Daugelio nelaimingų įvykių priežastis yra netinkamai atliktas įrankio konservavimas.

Pjovimo įrankius reikia laikyti švarioje būklėje ir tinkamai išsauginti. Tinkamai konservuotus pjovimo įrankius, darbo metu yra lengviau kontroliuoti.

Elektrinius įrankius ir aksesusarus vartok vadovaudamasis aukščiau išdėstytais instrukcijomis. Įrankius laikyk pagal paskirtį, atsižvelgdamas į darbo pobūdį ir jo atlikimo sąlygas. Įrankių vartojimas kitokiam darbui negu jie yra suprojektuoti, didina pavojingų situacijų kilimo riziką.

Taisymai

Taisyk įrankį vien tik įteisintose tokiems taisykloms taisyklose, kuriose yra vartojamos tikta originalios keičiamosios dalys. Tai tinkamai užtikrins saugų elektrinio įrankio darbą.

PAPILDOMOS SAUGOS INSTRUKCIJOS

Dėmesio! Gražto viršūnė po galandimo proceso gali būti įkaitinta, būtinas atsargumas – reikia palaukti kol gražtas atvės. Draudžiama tuo pat metu galasti daugiau kaip vieną gaminį. Visos galastuve taikomos šlifavimo lėkštės turi turėti minimalų apsisukimų greitį didesnį negu nominalus galastuvo greitis. Draudžiama naudoti šlifavimo lėkštes, kurių minimalus leistinas apsisukimų greitis yra mažesnis negu galastuvo veleno nominalus apsisukimų greitis. Taikomų šlifavimo diskų skersmenys turi būti suderinami su galastuvo matmenimis. Šlifavimo lėkštės turi būti sandėliuojamos pagal gamintojo nurodymus. Tikrinkite galastuvo būklę prieš kiekvieną jo paleidimą. Šlifavimo lėkščių keitima reikia atlikti autorizuotame gamintojo serviso punkte. Tam, kad įsitikinti, jog šlifavimo lėkštė yra sumontuota taisyklingai, paleiskite galastuvą saugioje pozicijoje be apkrovos per 30 sekundžių. Jeigu pasireišk pernelgus dideli virpėjimai arba kiti netaisyklingo darbo požymiai arba pažeidimai, tuojau pat įrenginį išjunkite ir patikrinkite. Jeigu įrenginys turi gaubtus, negalima įrenginio naudoti be jame įtvirtintų gaubtų. Šlifavimo lėkštėje esančios angos didinti negalima. Apdirbamą ruošinį kontroliuoti, tikrinant ar jis yra tinkamai užmontuotas. Reikia įsitikinti, kad darbo metu kylančios kibirkštys nesukels kūno pažeidimų bei gaisro pavojus. Užtikrinkite tinkamą ventiliacinių angų švarumą. Jeigu tai būtina – atjunkite galastuvą nuo maitinimo šaltinio ir nuvalykite įrenginį nuo dulkių. Valymui nenaudokite metalinių medžiagų. Visada naudokite apsauginius

akinius ir klausą apsaugančias ausines. Reikia taip pat taikyti ir kitas asmens apsaugos priemones, tokias kaip kaukės nuo dulkių, pirštinės, šalmai bei prijuostės. Galąstuvą išjungus šlifavimo lėkštė dar kurį laiką sukasi. Galandimo procese vandens nenaudoti.

ĮRANKIO NAUDOJIMAS

Prieš pradėdamas darbą, galąstuvą reikia pastatyti ant lygaus, plokščio ir kieto paviršiaus. Patikrinti ar įrankis stovi ant visų atremtųjų pagrindą padų. Galąstuvą reikia naudoti tik sausose, pašalinamiems asmenims ir ypač vaikams neprieinamose patalpose.

Kirvių, peilių ir žirklių galandimas

Dėmesio! Kirvių, peilių ir žirklių galandimą reikia atlikti dėvint nuo pažeidimų apsaugančias darbinės pirštines. Pasirinkti spragą skirtą galąsti duotojo tipo asmenis. Įjungti galąstuvą ir palaukti kol bus pasiekti nominalūs apsisukimai. Įdėti asmenis į atitinkamą spragą ir po to pertraukti juos priešinga šlifavimo lėkštės apsisukimų kryptimi, kuri yra paženklinta ant galąstuvo gaubto (II). Ašmenų pertraukimo metu spausiti jas prie šlifavimo lėkštės tik nedidele jėga. Šį veiksmą kelis kartus pakartoti. Po to galąstuvą išjungti jungikliu ir atjungti maitinimo laido kištuką nuo elektros tinklo rozetės. Dėmesio! Galandimo metu asmenis reikia visada pertraukti priešinga šlifavimo akmens sukimuisi kryptimi. Galandant netraukti ašmenų ta pačia kryptimi, kuria sukasi šlifavimo lėkštė.

Grąžo galandimas

Prieš pradėdamas galąsti grąžta, reikia jį tinkamu būdu įtvirtinti laikiklyje. Tuo tikslu reikia nuspausti žiaunų užspaudą, ko pasekmėje žiaunos (III) prasivers. Laikiklio reguliavimo rankenėlės pagalba nustatyti kiek didesnę negu galandamo grąžto diametras skersmenį, kad užtikrinti laisvą grąžto judėjimą laikiklyje. Laikiklį įvesti į grąžto pozicionavimo lizdą (IV). Reikia atkreipti dėmesį, kad grąžto laikiklis turi iškyšas, kurias reikia įvesti į lizde esančias išpjovas (V). Pakelti žiaunų užspaudą, ko pasekmėje grąžtas bus sugriebtas, ir tada grąžta reikia pasukti taip, kad jis būtų sugriebtas jo siauriausioje vietoje (VI). Regulavimo rankenėlė reikia nustatyti medžiagos kiekį, kuris turi būti nušlifuotas nuo galandamo paviršiaus. Rankenėlės pasukimas pagal rodyklės kryptį padidina nuimamos medžiagos kiekį (VII). Grąžto paprasto galandimo atveju reikia nustatyti minimalų nuimamos medžiagos kiekį. Didėsių grąžto pažeidimų atveju reikia nustatyti didesnę nuimamos medžiagos kiekį. Prispausiti grąžtą prie pozicionavimo stypo (IX) priekinės dalies, o po to, sukant laikiklio rankenėlę pagal laikrodžio rodyklės sukimosi kryptį, nejudamai užfiksuoti grąžtą laikiklyje. Nuspausti žiaunų užspaudą ir jas atverti, o po to iškišti laikiklį kartu su įtvirtintu grąžtu iš pozicionavimo lizdo.

Prisujungti galąstuvą prie elektros tinklo rozetės, paleisti jį jungikliu pagalba ir palaukti kol bus pasiekti nominalūs apsisukimai. Atlošti grąžto galandimo lizdo dangtį, pasukant jį pagal rodyklės nurodomą kryptį. Įvesti laikiklį su įtvirtintu jame grąžtu į lizdą, tikrinant ar laikiklio iškyšos pataikė į lizde (X) esančias išpjovas. Išgirdus šlifavimo atgarsį, sukinti jį į vieną ir į kitą pusę per 5 – 10 sekundžių, tuo pat metu nedidele jėga prispaudžiant grąžtą prie šlifavimo lėkštės. Po to ištraukti laikiklį iš lizdo, pasukti jį 180 laipsnių ir pakartoti operaciją antros grąžto pjovimo briaunos atžvilgiu. Visada reikia galąsti abi grąžto briaunas. Dėmesio! Kiekvienos briaunos paviršių reikia galąsti per tokį patį laiką ir spausti laikiklį su grąžtu tokia pačia jėga. Tai leis išvengti netolygaus grąžto išaštrino.

Galandant 10 mm ir didesnio diametro grąžtus, reikia dar atlikti grąžto priglodimo paviršiaus šlifavimą. Tuo tikslu, išgalandus grąžtą aprašytu aukščiausiu būdu, reikia laikiklį su grąžtu įkišti į grąžto priglodimo paviršiaus šlifavimo lizdą ir kelioms sekundėms jį švelniai įspausti (XI). Po to ištraukti laikiklį iš lizdo, pasukti jį 180 laipsnių ir pakartoti operaciją antro grąžto priglodimo paviršiaus atžvilgiu. Dėmesio! Kiekvieną paviršių reikia galąsti per tokį patį laiką ir spausti tokia pačia jėga. Tai leis išvengti netolygaus grąžto išaštrino.

Grąžtą išgalandus reikia įvertinti darbo rezultatus. Jeigu grąžto viršūnė po išgalandimo turi mėlyną arba kitokią, skirtingą nuo natūralios plieno spalvos spalvą, tai liudija galandamo paviršiaus perkaitinimą ir nurodo, kad galandimo metu grąžto spaudimo prie šlifavimo lėkštės jėga reikia sumažinti. Jeigu po galandimo grąžto ašmenų briaunų ilgis yra nevienodas, reikia išlyginti laiką ir spaudimo jėgą iš kiekvienos grąžto pusės.

Konteinerių dulkėms (XII) tuštinimas.

Galąstuvus yra aprūpintas dviem konteineriais, kuriuose yra kaupiamos darbo metu kylančios dulės. Kiekvieną kartą, darbą užbaigus reikia juos ištuštinti. Tuo tikslu reikia juos ištraukti ir galąstuvo gaubto, ištuštintus išvalyti ir po to įtvirtinti galąstuvo gaubte.

KONSERVACIJA IR PERŽIŪRA

DĖMESIO! Prieš pradėdamas siaurapjūklį reguliavimą, techninį aptarnavimą ar konservaciją ištrauk įrankio laido kištuką iš elektros tinklo rozetės. Užbaigus darbą reikia patikrinti elektros įrankio techninį stavį apžiūrint jį iš išorės ir tikrinant: korpusą ir rankena, elektros laidą su kištuku ir atlenkimu, elektros jungiklio veikimą, ventiliacijos angų praeinamumą, šepetėlių kibirkščiavimą, guolių ir pavarų darbo garsumą, paleidimą ir darbo tolygumą. Garantijos metu vartotojas negali demontuoti elektros įrenginių nei keisti

LT

bet kokius mazginius surinkimus arba sudedamąsias dalis, kadangi to pasekmėje būtų prarastos garantijos teisės. Visokie pastebėti peržiūros metu, arba darbo metu netaisyklingumai – tai signalas, kad reikia įrankį atiduoti pataisymui į serviso dirbtuvę. Užbaigus darbą reikia išvalyti korpusą, ventilacijos angas, jungiklius, papildomą rankenėlę ir gaubtus, pvz. oro srautu (su slėgiu nedidesniu negu 0,3 MPa), teptuku arba sausa šluoste, be jokių chemiškų priemonių bei ploviklių. Įrankius ir rankenas išvalyti sausa švaria šluoste.

IERĪCES RAKSTUROJUMS

Asināmais atļauj asināt tērauda urbja asmeni. Atļauj asināt urbjus paredzētus urbšanai metālā vai universālus urbjus. Asināmais nav paredzēts urbjiem ar keramikas materiālu asmeni, koka urbjiem, centrsmalles urbjiem, svārpstiem, vainagveida urbjiem un citas formas urbjiem, var būt tikai izmantots tērauda un universāliem urbjiem. Iespējama ir arī nažu, šķēru un cirvju asināšana, ar nosacījumu, ka visi minēti produkti ir izgatavoti no tērauda. Asināmais nevar asināt keramikas materiālus. Pareiza, uzticama un droša ierīces darbība ir atkarīga no pareizas ekspluatācijas, tāpēc:

Pirms darbības ar ierīci uzsākšanas salasiet un saglabājiet visu šo instrukciju.

Piegādātājs neņemas atbildību par zaudējumiem, ierosinātiem drošības noteikumu un instrukcijas rekomendāciju neievērošanas dēļ.

PRODUKTA APGĀDĀŠANA

Produkts ir piegādāts komplektā un to nav nepieciešami montēt. Ierīces komplektā nav urbju.

TEHNISKIE PARAMETRI

Parametrs	Mērvienība	Vērtība
Kataloga Nr.		73473
Spriegums	[V a.c.]	230
Frekvence	[Hz]	50
Nomināla jauda	[W]	150
Nomināli apgriezieni	[min ⁻¹]	5500
Urbja diametrs	[mm]	3 – 13
Urbja galotnes leņķis	[grādi]	118
Izolācijas klase		II
Korpasa drošības		IP20
Trokšņa līmenis		
- akustisks spiediens $L_{pa} \pm K_{pa}$	[dB (A)]	81,56 ± 3
- akustiskā jauda $L_{wa} \pm K_{wa}$	[dB (A)]	94,56 ± 3
Svars	[kg]	1,62 kg

VISPĀRĪGI DROŠĪBAS NOTEIKUMI

UZMANĪBU! Jālasa šo instrukciju. Šo noteikumu neievērošana var būt par elektrošoka, ugunsgrēka un ievainojuma iemeslu. Par „elektriskām ierīcēm” ir saprastas visas ierīces, kuras strādā ar elektrību - ar vadiem, vai bez vadiem.

JĀIEVĒRO APAKŠĀ MINĒTO INSTRUKCIJU

Darba vieta

Darba vieta jābūt labi apgaismota un tīra. Nekārtība un tumšs apgaismojums var būt par nelaimes notikuma iemeslu.

Nedrīkst lietot elektroierīci tur, kur ir paaugstināta eksplozijas bīstamība, kur ir degoši šķidrumi, gāzes un tvaiki. Elektroierīces ģenerē dzirksteles, kuras var būt par ugunsgrēka iemeslu pēc kontakta ar uzliesmojošiem gāzēm vai tvaikiem.

Nedrīkst pieļaut bērniem un citām personām atrasties darba vietā. Koncentrācijas zaudēšana var būt par kontroles zaudēšanas iemeslu.

Elektriska drošība

Elektrības vada kontaktakša jābūt pielāgota pie ligzdas. Nedrīkst modificēt kontaktakšu. Nedrīkst lietot kaut kādu adapteru lai pielāgot kontaktakšu. Nemodificēta kontaktakša samazina elektrošoka risku.

Nedrīkst kontaktēties ar iezemētām virsmām, piem. caurules, radiatoru un dzesētāji. Ķermeņa iezemējums var būt par elektrošoka iemeslu.

Nedrīkst apdraudēt elektrisko ierīci ar kontaktu ar atmosfēriskiem nokrišņiem vai mitrumu. Ūdens un mitrums, kuri nāks ierīces iekšā, var būt par elektrošoka iemeslu.

Nedrīkst pārslodot apgādāšanas vadu. Nedrīkst nēsāt ierīci vai ieslēgt/izslēgt ierīci, turēšot to ar vadu. Izvairoties, lai vads nekontaktētu ar siltumu, eļļām, asām malām un kustīgiem elementiem. Bojāts vads var būt par elektrošoka iemeslu.

Gadījumā, kad darbs ir veidots ārpus telpas, jābūt lietoti pagarināšanas vadi, paredzēti darbībai ārā. Pareiza pagarināšanas vada lietošana samazina elektrošoka risku.

Gadījumā, kad elektroierīce ir lietota mitrā apkārtņē, par sprieguma barošanas aizsardzību jālieto uz diferenciālo strāvu reaģējošu automātslēdžu (RCD). RCD lietošana samazina elektriskās strāvas trieciena risku.

Personāla drošība

Strādāt var tikai labā fiziskā un psihiskā kondīcijā. Jābūt uzmanīgi darbā. Nedrīkst strādāt nogura stāvoklī, vai pēc medikamentu vai alkohola pieņemšanas. Pietiek neuzmanības moments, lai ievainot ķermeņu.

Jālieto personālas aizsardzības līdzekļus. Vienmēr jālieto drošības brilles. Personālas aizsardzības līdzekli, piem. preputekļu maskas, drošības apavi, ķiveres un prettrokšņa austiņas, samazina ievainojuma risku.

Jābūt uzmanīgi, lai nejauci neieslēgt ierīci. Jākontrolē, vai ieslēdzis būtu „izslēgtā” pozīcijā pirms ierīces pievienošanu pie elektrotīkla. Ierīces turēšana ar pirkstu uz ieslēdzis vai kad ieslēdzis ir „ieslēgtā” pozīcijā var būt par ķermeņa ievainošanas iemeslu.

Pirms elektriskas ierīces ieslēgšanas jānoņem visas atslēgas un citu ierīci, kuri bija lietoti regulācijā. Atslēga, kura ir atstāta uz ierīces rotējošiem elementiem, var nopietni ievainot ķermeņu.

Jāsaglabā līdzsvaru. Visu laiku jāsauglabā pareizu pozīciju. Tas atļaus vieglāk strādāt ar elektrisko ierīci negaidītās situācijās. **Jāapgērbj drošības apģērbu. Nedrīkst apģērbt brīvo apģērbu un juvelierizstrādājumu. Mati, apģērbs un darba dūraiņi jābūt turēti tālu no ierīces kustīgām daļām, jo var aizkabināties uz ierīces kustīgiem elementiem.**

Jālieto putekļu izsūkšanas ierīci vai putekļu tvertnes, kad ierīce ir ar tām apgādāta. Jākontrolē, vai tādas ierīces ir pareizi pievienotas. Putekļu izsūkšanas ierīce atļauj samazināt bīstamību veselībai.

Elektriskas ierīces lietošana

Nedrīkst pārslogot elektrisko ierīci. Jālieto ierīci, kura ir pareiza noteiktai darbībai. Pareiza ierīces izvēlēšana atļauj strādāt efektīvāk un drošāk.

Nedrīkst lietot elektrisko ierīci, kad ir bojāts elektrisks slēdzējs. Ierīce, kuru nevar kontrolēt ar elektrisko slēdzēju, ir bīstama un jābūt atdota remontam.

Atslēgt kontaktakšu no ligzdas pirms regulēšanas, aksesuāru mainīšanas un ierīces glabāšanas. Tas var sargāt no ierīces gadījuma ieslēgšanas.

Glabāt ierīci bērniem nepieejamā vietā. Neatļaut strādāt ar ierīci neapmācītiem cilvēkiem. Elektriska ierīce var būt bīstama neapmācīta personāla rokās.

Nodrošināt pareizu ierīces konservāciju. Kontrolēt ierīces neatbilstību un atstarpes. Kontrolēt, vai ierīces elementi nav bojāti. Bojājumu konstatēšanas gadījumā to jāseparē pirms elektriskas ierīces lietošanas. Daudz nejausību var notikt pēc nepareizas ierīces konservācijas.

Griezīgo ierīci jātur tīrībā un uzasinātā stāvoklī. Pareiza griezīgas ierīces konservācija atļauj vieglāk kontrolēt ierīci darba laikā.

Lietot elektrisko ierīci un aksesuāru saskaņā ar šo instrukciju. Lietot paredzēto ierīci, ievērojot darba veidu un apstākļus. Ierīce lietota citā darbībā, nekā bija paredzēta, var būt par bīstamas situācijas iemeslu.

Remonti

Ierīci var remontēt tikai autorizētos servisos, kuri lieto oriģinālo rezerves daļu. Tas var nodrošināt pareizu lietošanas drošību.

PAPILDUS DROŠĪBAS INSTRUKCIJAS

Uzmanību! Urbja galotne pēc asināšanas var būt karsta, esiet uzmanīgi un pagaidiet līdz urbja atdzišanai. Nedrīkst asināt vairāk par vienu produktu vienā laikā. Visiem ierīces slīpēšanas diskiem jābūt maksimāls griezes ātrums augstāks par ierīces nominālo ātrumu. Nedrīkst lietot diskus ar minimālo pieļaujamo darba ātrumu mazāku, nekā ierīces nomināls griezes ātrums. Lietotu slīpripu diametrs jāatbilst ierīce izmēriem. Slīpēšanas diski jābūt glabāti atbilstoši ražotāja rekomendācijām. Ierīces stāvoklis jāpārbauda pirms katras iedarbināšanas. Slīpēšanas disks var būt mainīts autorizētā ražotāja servisā. Lai pārliecinātos, ka slīpēšanas disks tika pareizi nostiprināts, iedarbiniet ierīci bez noslogojuma uz 30 sekundēm, drošā pozīcijā. Gadījumā, kad ierīce sāks pārmērīgi vibrēt, vai ja tiks konstatēta cita nepareiza darbība vai bojājumu simptomi, ierīce nekavējoties jābūt apturēta un pārbaudīta. Ja ierīce ir apgādāta ar apvalkiem, nedrīkst lietot ierīci bez nostiprinātiem apvalkiem. Nedrīkst pārveidot diska caurumu uz lielāku. Pārbaudīt, vai apstrādāts priekšmets ir pareizi fiksēts. Pārbaudīt, vai darba dzirksteles nevar ierosināt ķermeņa ievainojumus vai ugunsgrēku. Nodrošināt ventilācijas caurumu attiecīgu tīrību. Ja nepieciešami, atslēgt ierīci no elektrības un notīrīt no putekļiem. Tīrīšanai nedrīkst lietot metāla materiālu. Vienmēr jālieto aizsardzības brilles un dzirdes sargs. Jālieto arī citu personālas drošības līdzekļu, piem., preputekļu masku, dūraiņus, ķiveri, halātu. Pēc ierīces izslēgšanas disks rotē vēl nekādu laiku. Asināšanas procesā nelietot ūdeni.

IERĪCES LIETOŠANA

Pirms darba uzsākšanas ierīci uzstādīt uz glūdas, plakanas un cietas virsmas. Pārbaudīt, vai visas ierīces pēdas atrodas uz minētas virsmas. Ierīci lietot tikai sausās telpās, bez nepiederošu personu un sevišķi bērnu pieejamības.

Cirvju, nažu un šķēru asināšana

Uzmanību! Cirvjus, nažus un šķēres asināt tikai aizsardzības cimdos, kas sargā no iegriezumiem.

Izvēlēt spraugu, paredzētu attiecīgu asmeņu asināšanai. Ieslēgt ierīci un pagaidīt līdz nominālu pagriezienu sasniegšanai. Ievadīt

asmeni attiecīgajā spraugā un pavilkt virzienā, pretējā slīpēšanas diska rotācijas virzienam, apzīmētām uz ierīces korpusa (II). Pavilkšanas laikā piespiest asmeni pie slīpēšanas diska ar nelielu spēku. Darbību atkārtot. Pēc darba pabeigšanas izslēgt ierīci ar izslēdzēju un atslēgt no elektroapgādes.

Uzmanību! Asināšanas laikā asmeni vienmēr kustināt pretēji slīpēšanas diska rotācijas virzienam. Nedrīkst kustināt asmeni slīpēšanas diska rotācijas virzienā.

Urbja asināšana

Pirms urbja asināšanas uzsākšanas, urbis jābūt attiecīgi nostiprināts turētājā. Lai to darīt, piespiest spīles sprostū, lai atvilkt spīles (III). Ar turētāja kloķi noteikt diametru, mazliet lielāku par urbja diametru, lai nodrošinātu brīvu urbja kustību turētājā. Turētāju novietot urbja pozicionēšanas ligzdā (IV). Ievērot, ka turētājam ir izcilņi, kas jābūt novietoti ligzdas rievās (V). Pacelt spīles sprostū, lai sakamptu urbi, pagriezt urbi, lai sakampt visāurākā vietā (VI).

Ar regulācijas kloķi noteikt materiāla daudzumu, novāktu asināšanas laikā. Kloķa pagriešana bultas virzienā palielina novākta materiāla daudzumu (VII). Parastas asināšanas gadījumā novākta materiāla daudzums jābūt uzstādīts uz minimālo. Urbja lielāku bojājumu gadījumā novākta materiāla daudzums jābūt uzstādīts uz augstāko.

Piespiest urbju pie pozicionēšanas stieņa priekšdaļas (IX) un pēc tam, pagriežot pulksteņrādītāja kustības virzienā, nostiprināt urbi turētājā. Piespiest sprostū un atvērt spīles, pēc tam izbāzt turētāju ar urbi no pozicionēšanas ligzdas.

Pieslēgt ierīci pie elektrības ligzdas, ieslēgt ierīci un pagaidīt līdz nominālu pagriezienu sasniegšanai. Pacelt urbju asināšanas ligzdas vāku, pārvietojot to bultas virzienā. Ievadīt rokturu ar urbi ligzdā, pārbaudot, vai izcilņi būtu novietoti ligzdas rievās (X). Pēc slīpēšanas skaņas sadzirdēšanas kustot urbi uz abām pusēm 5-10 sekunžu laikā, vienlaicīgi piespiežot urbju ar nelielu spēku pie slīpēšanas diska. Pēc tam izbāzt turētāju no ligzdas, pagriezt uz 180 grādiem un atkārtot operāciju urbja otrai virsmai. Vienmēr jābūt asinātas abas urbja virsmas.

Uzmanību! Katru no virsmām asināt ar vienādu laiku un piespiest ar vienādu spēku. Tas atļauj izvairīties no nelīdzenas urbja asināšanas.

Gadījumā, kad tiek asināti urbi ar diametru 10 mm un lielāku, pēc asināšanas jābūt arī slīpētas urbja priekšpuses virsmas. Tāpēc pēc iepriekšminētas asināšanas urbja turētājs ar urbi jābūt novietots urbja virsmas slīpēšanas ligzdā un delikāti piespiests dažu sekunžu laikā (XI). Pēc tam izbāzt turētāju no ligzdas, pagriezt uz 180 grādiem un atkārtot operāciju urbja otrai virsmai.

Uzmanību! Katru no virsmām asināt ar vienādu laiku un piespiest ar vienādu spēku. Tas atļauj izvairīties no nelīdzenas urbja asināšanas.

Pēc urbja asināšanas pārbaudīt darba rezultātus. Ja urbja uzgalis pēc asināšanas ir zils vai krāsa atšķiras no tērauda dabiskas krāsas, virsma tika pārkaršēta, tāpēc ir nepieciešami samazināt urbja spiedienu uz slīpēšanas disku asināšanas laikā.

Ja pēc asināšanas urbja malas nav līdzīgas, katrās pusēs asināšanas laiks un spiediens jābūt nolīdzināti.

Putekļu tvertnes iztukšošana (XII)

Asināmais tika apgādāts ar divām tvertnēm, kur tiek savākti darba putekļi. Katreiz pēc darba pabeigšanas tvertnes jābūt iztukšotas. Tvertnes jābūt izbāztas no ierīces, notīrītas un pēc tam atkārtoti novietotas ierīces korpusā.

KONSERVĀCIJA UN APSKATĪŠANA

UZMANĪBU! Pirms regulēšanai, tehniskai apskatīšanai un uzturēšanai jānoņem ierīces elektrības vadu no ligzdas. Pēc darbības jākontrolē elektroierīces tehnisko stāvokli, apskatīšot un vērtēšot: apvalku un rokturi, elektrības vadu ar kontaktdakšu un iztaisnotāju, kā arī - paplašināšanas vadus, aproču pogas darbību, ventilēšanas spraugas pārgājību, ogles sukas spīguļošanu, gultņu un transmisijas darbības skaņu, ierīces darba startu un darbības vienmērīgumu. Garantijas laikā lietotājs nevar demontēt elektroierīci un nevar mainīt nevienu daļu, jo tas veido garantijas zaudējumu. Visi nepareizumi piezīmēti ierīces darbā vai apskatīšanas laikā ir par signālu, lai veidot remontu servisā. Pēc darba beigšanu apvalku, ventilēšanas spraugas, pārslēdzi, papildu rokturi un ekrāni jātīra, piemēram, ar saspiestu gaisu (ar spiedienu ne vairāk nekā 0,3 MPa), otu vai sauso drānu, bez ķīmiskiem līdzekļiem un tīrīšanas šķidrumiem. Instrumentus un rokturus tīrīt ar sauso tīro drānu.

CHARAKTERISTIKA ZAŘÍZENÍ

Bruska umožňuje brousit ostří vrtáků vyrobených z oceli. Je rovněž možné brousit vrtáky určené k vrtání kovů nebo univerzální vrtáky. Bruska není určena k broušení vrtáků s ostřím vyrobeným z keramických materiálů, vrtáků do dřeva, plochých vrtáků, nebožezů, korunkových vrtáků a vrtáků s ostřím jiného tvaru než vrtáky do oceli a univerzální vrtáky. Je také možné brousit nože, nůžky a čepele seker a sekáčů pod podmínkou, že všechny uvedené produkty jsou vyrobeny z oceli. Bruska neumožňuje brousit keramické materiály. Správná, spolehlivá a bezpečná práce nářadí závisí na jeho správném provozování, a proto:

Před zahájením práce s nářadím je nutné si přečíst celý návod na obsluhu, řídit se ním a uschovat ho pro případné pozdější použití.

Dodavatel nenese odpovědnost za škody vzniklé v důsledku nedodržování bezpečnostních předpisů a doporučení tohoto návodu na obsluhu.

PŘÍSLUŠENSTVÍ VÝROBKU

Výrobek je dodáván v kompletním stavu a nevyžaduje žádnou další montáž. Vrtáky nejsou součástí příslušenství zařízení.

TECHNICKÉ ÚDAJE

Parametr	Rozměrová jednotka	Hodnota
Katalogové č.		73473
Síťové napětí	[V a.c.]	230
Síťová frekvence	[Hz]	50
Jmenovitý příkon	[W]	150
Jmenovitá otáčky	[min ⁻¹]	5500
Průměr vrtáku	[mm]	3 – 13
Vrcholový úhel vrtáku	[stupeň]	118
Třída izolace		II
Stupeň ochrany		IP20
Hladina hluku		
- hladina akustického tlaku $L_{pA} \pm K_{pA}$	[dB (A)]	81,56 ± 3
- hladina akustického výkonu $L_{wA} \pm K_{wA}$	[dB (A)]	94,56 ± 3
Hmotnost	[kg]	1,62 kg

VŠEOBECNÉ BEZPEČNOSTNÍ PODMÍNKY

POZOR! Přečíst všechny níže uvedené instrukce. Jejich nedodržování může vést k zasažení elektrickým proudem, požáru nebo úrazu. Pojem „elektrické nářadí“ použitý v instrukcích se vztahuje na všechna nářadí poháněná elektrickým proudem bez ohledu na to, jestli jsou s přívodem nebo bez něho.

DODRŽOVAT NÍŽE UVEDENÉ INSTRUKCE

Pracoviště

Pracoviště je třeba udržovat dobře osvětlené a čisté. Nepořádek a špatné osvětlení mohou být příčinou nehod.

Není dovoleno pracovat s elektrickým nářadím v prostředí se zvýšeným rizikem výbuchu, kde se nacházejí hořlavé kapaliny, plyny nebo výpary. Elektrická nářadí vytvářejí jiskry, které při styku s hořlavými plyny nebo výpary mohou způsobit požár.

Dětem a nepovolaným osobám není dovolen přístup na pracoviště. Snížená pozornost může být příčinou ztráty kontroly nad nářadím.

Elektrická bezpečnost

Zástrčka elektrického přívodu musí lícovat se síťovou zásuvkou. Není dovoleno zástrčku přizpůsobovat. Není dovoleno používat žádné adaptéry pro přizpůsobení zástrčky do zásuvky. Nepřizpůsobovaná zástrčka lícující se zásuvkou snižuje riziko zasažení elektrickým proudem.

Vyhýbat se kontaktu s uzemněnými plochami jako potrubí, ohřivače a ledničky. Uzemnění těla zvyšuje riziko zasažení elektrickým proudem.

Není dovoleno vystavovat elektrické nářadí kontaktu s atmosférickými srážkami nebo vlhkostí. Voda a vlhkost, které se dostanou dovnitř elektrického nářadí, zvyšují riziko zasažení elektrickým proudem.

Nepřetěžovat napájecí kabel. Nepoužívat napájecí kabel k přenášení, připojování nebo odpojování zástrčky ze síťové zásuvky. Zamezit dotyku napájecího kabelu s teplem, oleji, ostrými hranami a pohyblivými předměty. Poškození napájecího kabelu zvyšuje riziko úrazu elektrickým proudem.

V případě práce mimo uzavřeného prostoru nutno používat prodlužovací kabel určený pro použití mimo uzavřeného prostoru. Použití náležitých prodlužovacích kabelů snižuje riziko zasažení elektrickým proudem.

V případě, že je použití nářadí ve vlhkém prostředí nevyhnutelné, je třeba v napájecím obvodu použít jako ochranu rozdílový proudový chránič (RCD). Použití RCD snižuje riziko úrazu zaviněného elektřinou.

Osobní bezpečnost

Pracuj, jen když jsi v dobré fyzické a psychické kondici. Soustřed se na to, co děláš. Nepracuj, když jsi unavený nebo pod vlivem léků nebo alkoholu. Chvilce nepozornosti během práce může vést k vážným zraněním těla.

Používej prostředky osobní ochrany. Vždy si nasad ochranné brýle. Používání prostředků osobní ochrany jako protiprachový respirátor, ochranná obuv, přilba a chrániče sluchu snižují riziko vážných úrazů.

Zabraň náhodnému zapnutí nářadí. Před připojením nářadí k elektrické síti se ubezpeč, že elektrický spínač je v poloze „vypnuto“. Držení nářadí s prstem na spínači nebo připojování elektrického nářadí, když je spínač v poloze „zapnuto“, může vést k vážným úrazům.

Před zapnutím elektrického nářadí odstraň všechny klíče a jiné nástroje, kterých bylo použito na jeho seřizování. Klíč ponechaný v rotujících elementech nářadí může způsobit vážné úrazy těla.

Udržuj rovnováhu. Po celou dobu udržuj náležitě postavení. Umožní to jednodušší ovládnutí elektrického nářadí v případě neočekávaných situací během práce.

Používej ochranný oděv. Nepoužívej příliš volný oděv a bižuterii. Udržuj vlasy, oděv a pracovní rukavice mimo dosah pohyblivých částí elektrického nářadí. Volný oděv, bižuterie nebo dlouhé vlasy se mohou zachytit do pohyblivých částí nářadí.

Používej odsavače prachu nebo zásobníky na prach, jestliže je nářadí tímto způsobem vybaveno. Postarej se o to, aby byly správně připojeny. Používání odsavače prachu snižuje riziko vážného poškození zdraví.

Používání elektrického nářadí

Elektrické nářadí nepřetěžuj. K dané práci používej jen nářadí k tomu určené. Správný výběr nářadí pro daný druh práce zabezpečí, že práce bude efektivnější a bezpečnější.

Nepoužívej elektrické nářadí, když nefunguje jeho síťový spínač. Nářadí, které nelze ovládat pomocí síťového spínače, je nebezpečné a je třeba ho odevzdat do opravy.

Vytáhni zástrčku z napájecí zásuvky před seřizováním, výměnou příslušenství nebo uložením nářadí. Tím se zabrání náhodnému zapnutí elektrického nářadí.

Nářadí přechovávej v místě, které je nepřístupné dětem. Nedovol, aby nářadí obsluhovaly osoby nevyškolené k jeho obsluze. Elektrické nářadí v rukou nevyškolené obsluhy může být nebezpečné.

Zabezpeč náležitou údržbu nářadí. Kontroluj nářadí z pohledu nepřizpůsobení a vůli pohyblivých částí. Kontroluj, jestli není nějaký element nářadí poškozen. V případě zjištění nějakých závad je potřebné je před použitím elektrického nářadí opravit. Mnoho nehod je způsobených nesprávně udržovaným nářadím.

Rezné nástroje je potřebné udržovat čisté a nabroušené. Správně udržované řezné nástroje jsou během práce snadněji ovladatelné.

Používej elektrické nářadí a příslušenství v souladu s výše uvedenými instrukcemi. Používej nářadí v souladu s jeho určením a ber do úvahy druh a podmínky práce. Použití nářadí k jiné práci, než bylo projektováno, může zvýšit riziko vzniku nebezpečných situací.

Opravy

Nářadí dávej do opravy jen podnikům k tomu oprávněným, které používají výhradně originální náhradní díly. Tím bude zajištěna náležitá bezpečnost práce elektrického nářadí.

DOPLŇJÍCÍ BEZPEČNOSTNÍ PŘEDPISY

Upozornění! Vrchol vrtáku může být po procesu broušení horký. Je proto třeba dbát opatrnosti a počkat, dokud vrták nevychladne. Broušení více nástrojů najednou je zakázáno. Všechny brusné kotouče používané v brusce musí mít minimální otáčky větší než jmenovité otáčky brusky. Používání kotoučů s minimálními přípustnými otáčkami menšími než jmenovité otáčky vřeten brusky je zakázáno. Průměr používaných brusných kotoučů musí být kompatibilní s rozměry brusky. Brusné kotouče se musí skladovat podle pokynů výrobce. Před každým uvedením brusky do chodu zkontrolujte její stav. Výměny brusných kotoučů je třeba svěřit autorizovanému servisu výrobce. K ověření, zda je brusný kotouč správně upevněn, uveďte brusku do chodu na 30 sekund bez zatížení a v bezpečné poloze. V případě výskytu nadměrných vibrací nebo jiných projevů nesprávného chodu nebo poškození zařízení okamžitě zastavte a zkontrolujte ho. Jestliže je zařízení vybaveno kryty, je nepřijatelné zařízení používat bez namontovaných krytů. Je zakázáno předělávat otvor v kotouči na větší. Kontrolujte, zda je obráběný předmět správně upnutý. Je třeba ověřit, zda nehrozí nebezpečí úrazu nebo vzniku požáru od jisker vznikajících během práce. Zajistěte, aby chladičí otvory byly dokonale čisté. Je-li to nezbytné, odpojte brusku od napájení a očistěte nářadí od prachu. K čištění nepoužívejte kovové předměty. Používejte ochranné brýle a chrániče sluchu jakož i další individuální ochranné prostředky jako protiprachové respirátory, rukavice, přilby a zástěry. Po vypnutí brusky kotouč ještě určitou dobu rotuje. Při procesu broušení nepoužívejte vodu.

POUŽÍVÁNÍ NÁŘADÍ

Před zahájením práce postavte brusku na rovnou a tvrdou plochu. Zkontrolujte, zda se všechny nožičky opírají o podložku. Brusku je dovoleno používat pouze v suchých prostorách, kam nemají přístup nepovolané osoby a zejména děti.

Broušení seker, nožů a nůžek

Upozornění! Broušení seker, nožů a nůžek je třeba provádět v ochranných rukavicích, které poskytují ochranu proti porážení. Zvolte vodící drážku určenou k broušení daného typu břítu. Zapněte brusku a počkejte, až dosáhne jmenovité otáčky. Břit vložte do příslušné vodící drážky a následně ho táhněte proti směru otáčení brusného kotouče, který je vyznačený na skříni brusky (II). Během tažení tlačte břit k brusnému kotouči jen mírným přitlakem. Tuto činnost několikrát zopakujte. Potom brusku vypínačem vypněte a odpojte zástrčku ze zásuvky napájecí sítě. Upozornění! Během broušení je třeba břit táhnout vždy proti směru otáčení brusného kotouče. Břit nikdy netáhněte směrem shodným se směrem otáčení brusného kotouče.

Broušení vrtáků

Před zahájením broušení je třeba vrták předepsaným způsobem upnout do svěráku. K tomuto účelu je třeba stisknout západku čelistí, co vyvolá jejich rozevření (III). Knoflíkem na utahování svěráku nastavte trochu větší průměr než průměr broušeného vrtáku tak, aby se vrták mohl ve svěráku volně pohybovat. Svěrák zasuňte do osazení pro polohování vrtáku (IV). Dávejte pozor na to, že svěrák vrtáku má výstupky, které se musí zasunout do zářezů v osazení (V). Zvedněte západku čelistí, čím dojde k uchycení vrtáku. Vrták je třeba natočit tak, aby byl uchycen v nejúžším místě (VI).

Regulačním knoflíkem je třeba nastavit množství materiálu, které má být při broušení odebráno. Otáčením knoflíku ve směru šípky se množství odebraného materiálu zvyšuje (VII). V případě běžného broušení vrtáku je třeba nastavit minimální množství odebraného materiálu. V případě většího poškození vrtáku je třeba nastavit větší množství odebraného materiálu.

Vrták dotlačte k čelu polohovacího kolíku (IX) a následně dotažením knoflíku na utahování svěráku ve směru hodinových ručiček vrták ve svěráku zafixujte. Stiskněte západku čelistí a otevřete je, potom svěrák s upnutým vrtákem vytáhněte z osazení pro polohování.

Brusku připojte k elektrické síti, zapněte ji a počkejte, až dosáhne jmenovité otáčky. Odklopte víčko osazení pro broušení vrtáku a posuňte ho směrem, jaký ukazuje šípka. Svěrák s upnutým vrtákem zasuňte do osazení pro broušení. Ověřte, zda výstupky svěráku zapadly do zářezů osazení (X). Jakmile se ozve zvuk broušení, otáčejte svěrákem na jednu i na druhou stranu po dobu 5 – 10 sekund a současně tlačte vrták mírnou silou k brusnému kotouči. Potom svěrák z osazení pro broušení vysuňte, otočte ho o 180 stupňů (okolo osy vrtáku) a opakujte operaci na druhé straně ostří vrtáku. Vždy je třeba nabrousit obě dvě strany vrtáku. Upozornění! Každou hranu je třeba brousit stejný čas a tlačit stejnou silou. Zabrání se tak nerovnoměrnému nabroušení vrtáku.

V případě broušení vrtáků s průměrem 10 mm a větším je nutno navíc provést proces broušení příčného ostří vrtáku. Po nabroušení vrtáku výše uvedeným způsobem je třeba svěrák s vrtákem ještě zasunout do osazení pro broušení příčného ostří a na vrták vyvíjet několik sekund mírný přitlak (XI). Potom svěrák z osazení vysuňte, otočte ho o 180 stupňů (okolo osy vrtáku) a opakujte operaci na druhé ploše příčného ostří vrtáku. Upozornění! Každou plochu je třeba brousit stejný čas a tlačit stejnou silou. Zabrání se tak nerovnoměrnému nabroušení vrtáku.

Po nabroušení vrtáku je třeba výsledek práce zkontrolovat. Jestliže má vrchol vrtáku po nabroušení modrou nebo jinou barvu (ve srovnání s normální barvou oceli), znamená to, že došlo k přehřátí povrchu. V takových případech je třeba při broušení vyvíjet menší přitlak vrtáku na brusný kotouč.

Jestliže po nabroušení nemají hrany ostří vrtáku stejnou délku, je nutné vyrovnat časy a tlaky broušení každé strany vrtáku.

Vyprazdňování nádobek na prach (XII)

Bruska je vybavená dvěma nádobkami, ve kterých se shromažďuje prach vznikající při práci. Nádobky je třeba pokaždé po ukončení práce vyprázdnit. K tomuto účelu je potřebné je vytáhnout ze skříně brusky, vyčistit a následně je do skříně brusky opět namontovat.

ÚDRŽBA A PROHLÍDKY

POZOR! Veškeré činnosti svzané z; výměnou příslušenství, seřizováním apod, je potřeba realizovat při vypnutém napětí napájení nářadí, proto před zahájením těchto činností je potřeba odpojit zástrčku od elektrické sítě. Po ukončení práce je třeba skontrolovat technický stav elektronářadí prohlídkou a hodnocením: stojan a rukojeti, elektrického vodiče včetně zastrčky a ohybání, působení elektrického spínače, průchodnosti ventilačních mezer, jiskření kartáčů, hlasitosti práce ložisek a převodovek, spouštění a rovnoměrnosti práce. Během záruční doby uživatel nesmí demontovat elektronářadí, ani měnit veškeré provozní jednotky nebo součásti, protože může strážit narok na záruku. Veškeré nesprávnosti zjištěné během prohlídky, nebo provozování, jsou signalem pro provedení opravy v záručním servisu. Po ukončení práce, stojan, ventilační mezery, přepínače, dodatečnou rukojeť a ochrany je třeba očistit, například proudem vzduchu (o tlaku maximum 0,3 MPa), štětcem nebo suchým hadříkem bez použití chemických prostředků a čistících kapalin. Nářadí a rukojeť očistit suchým čistým hadříkem.

CHARAKTERISTIKA ZARIADENIA

Brúska umožňuje brúsiť ostria vrtákov vyrobených z ocele. Je možné taktiež brúsiť vrtáky určené na vŕtanie kovov alebo univerzálne vrtáky. Brúska nie je určená na brúsenie vrtákov s ostrím vyrobeným z keramických materiálov, vrtákov do dreva, plochých vrtákov, nebožícov, korunkových vrtákov a vrtákov, ktoré majú ostrie iného tvaru než vrtáky do ocele a univerzálne vrtáky. Je taktiež možné brúsiť nože, nožnice a čepele sekier a sekáčov pod podmienkou, že všetky vyššie uvedené produkty sú vyrobené z ocele. Brúska neumožňuje brúsiť keramické materiály. Správna, spoľahlivá a bezpečná práca náradia je závislá na jeho náležitom prevádzkovaní, a preto:

Pred zahájením práce s náradím je potrebné si prečítať celý návod na obsluhu, riadiť sa ním a uschovať ho pre prípadné neskoršie použitie.

Dodávateľ nenesie zodpovednosť za škody vzniknuté v dôsledku nedodržovania bezpečnostných predpisov a pokynov tohto návodu na obsluhu.

PRÍSLUŠENSTVO VÝROBKU

Výrobok sa dodáva v kompletnom stave a nevyžaduje žiadnu ďalšiu montáž. Vrtáky nie sú súčasťou príslušenstva zariadenia.

TECHNICKÉ ÚDAJE

Parameter	Rozmerová jednotka	Hodnota
Katalógové č.		73473
Sieťové napätie	[V a.c.]	230
Frekvencia siete	[Hz]	50
Menovitý príkon	[W]	150
Menovité otáčky	[min ⁻¹]	5500
Priemer vrtáka	[mm]	3 – 13
Vrcholový uhol vrtáka	[stupeň]	118
Trieda izolácie		II
Stupeň ochrany		IP20
Hladina hluku		
- akustický tlak $L_{pA} \pm K_{pA}$	[dB(A)]	81,56 ± 3
- akustický výkon $L_{WA} \pm K_{WA}$	[dB (A)]	94,56 ± 3
Hmotnosť	[kg]	1,62 kg

VŠEOBECNÉ BEZPEČNOSTNÉ PODMIENKY

POZOR! Prečítať všetky nižšie uvedené inštrukcie. Ich nedodržovanie môže byť príčinou úrazu elektrickým prúdom, požiaru alebo poškodenia zdravia. Pojem „elektrické náradie“ použitý v inštrukciách sa týka všetkých zariadení poháňaných elektrickým prúdom, a to súčasne buď s prívodom alebo bez prívodu elektrickej energie.

DODRŽIAVAŤ NIŽŠIE UVEDENÉ INŠTRUKCIE

Pracovisko

Pracovisko je potrebné udržiavať dobre osvetlené a v čistote. Neporiadok a slabé osvetlenie môžu byť príčinou nehôd.

S elektrickým náradím nie je dovolené pracovať v prostredí so zvýšeným rizikom výbuchu, s výskytom horľavých kva-palín, plynov alebo pár. Elektrické zariadenia vytvárajú iskry, ktoré v styku s horľavými plynmi alebo parami môžu spôsobiť požiar.

Nepovolaným osobám a deťom nie je dovolený prístup na pracovisko. Zníženie pozornosti môže mať za následok stratu kontroly nad náradím.

Elektrická bezpečnosť

Zástrčka elektrického prívodu musí pasovať do sieťovej zásuvky. Nie je dovolené zástrčku upravovať. Nie je dovolené používať žiadne adaptéry za účelom prispôsobenia zástrčky do zásuvky. Neupravená zástrčka, ktorá pasuje do zásuvky, znižuje riziko zasiahnutia elektrickým prúdom.

Vyhýbať sa kontaktu s uzemnenými plochami ako rúry, ohrievače a chladničky. Uzemnenie tela zvyšuje riziko zasiahnutia elektrickým prúdom.

Nie je dovolené vystavovať elektrické náradie kontaktu s atmosférickými zrážkami alebo s vlhkosťou. Voda a vlhkosť, ktoré sa dostanú do vnútra elektrického náradia, zvyšujú riziko zasiahnutia elektrickým prúdom.

Nepreťažovať napájací kábel. Nepoužívať napájací kábel na nosenie, pripojovanie a odpojovanie zástrčky zo sieťovej

zásuvky. Zabrániť kontaktu napájacieho kábla s teplom, olejmi, ostrými hranami a pohyblivými predmetmi. Poškodenie napájacieho kábla zvyšuje riziko zasiahnutia elektrickým prúdom.

V prípade práce mimo uzavretých priestorov je potrebné používať predlžovacie káble určené pre prácu mimo uzavretých priestorov. Použitie náležitého predlžovacieho kábla znižuje riziko zasiahnutia elektrickým prúdom.

V prípade, že je použitie elektronáradia vo vlhkom prostredí nevyhnutné, je potrebné v napájacom obvode použiť ako ochranu rozdielový prúdový chránič (RCD). Použitie RCD znižuje riziko úrazu zavineneho elektrinou.

Osobná bezpečnosť

Pracuj, len ak si v dobrej fyzickej a psychickej kondícii. Sústreď sa na to, čo robíš. Nepracuj, ak si unavený alebo pod vplyvom liekov alebo alkoholu. Iba chvíľa nepozornosti počas práce môže zapríčiniť vážne úrazy.

Používaj prostriedky osobnej ochrany. Vždy si nasad' ochranné okuliare (určené pre daný druh práce). Používanie prostriedkov osobnej ochrany ako prachové respirátory, ochranná obuv, prilby a chrániče sluchu znižujú riziko vážnych úrazov.

Zabraň náhodnému zapnutiu náradia. Pred pripojením náradia k elektrickej sieti sa uistí, že elektrický spínač je v polohe „vypnuté“. Držanie náradia s prstom na spínači alebo pripájanie elektrického náradia, keď je spínač v polohe „zapnuté“, môže zapríčiniť vážne úrazy.

Pred zapnutím elektrického náradia odstráň všetky kľúče a iné nástroje, ktoré sa používali na jeho nastavenie. Kľúč ponechaný na rotujúcich častiach zariadenia môže zapríčiniť vážne úrazy.

Udržuj rovnováhu. Po celý čas udržuj náležité postavenie. To umožní jednoduchšie ovládanie elektrického náradia v prípade neočakávaných situácií počas práce.

Používaj ochranný odev. Neoblekaj si voľný odev, nenos bižutériu. Udržuj vlasy, odev a pracovné rukavice v dostatočnej vzdialenosti od pohyblivých častí elektrického náradia. Voľný odev, bižutéria alebo dlhé vlasy sa môžu zachytiť do pohyblivých častí náradia.

Používaj odsávače prachu alebo zásobníky na prach, pokiaľ je nimi náradie vybavené. Postaraj sa, aby boli správne pripojené. Použitie odsávania prachu znižuje riziko vážneho ohrozenia zdravia.

Prevádzkovanie elektrického náradia

Elektrické náradie nepreťažuj. Pre danú prácu používaj správne náradie. Správny výber náradia pre danú prácu zabezpečí, že práca bude produktívnejšia a bezpečnejšia.

Nepoužívaj elektrické náradie, ak nefunguje jeho sieťový spínač. Náradie, ktoré sa nedá ovládať pomocou sieťového spínača, je nebezpečné a je potrebné odovzdať ho do opravy.

Pred nastavením, výmenou príslušenstva alebo uskladnením náradia odpoj zástrčku z napájacej zásuvky. Zabráni sa tak náhodnému zapnutiu elektrického náradia.

Náradie uskladňuj na mieste neprístupnom pre deti. Nedovol, aby s náradím pracovali osoby nezaškolené pre jeho obsluhu. Elektrické náradie v rukách nezaškoleného obsluhu môže byť nebezpečné.

Zabezpeč náležitú údržbu náradia. Kontroluj náradie po stránke neprispôsobení a vôle pohyblivých častí. Kontroluj, či niektorá časť náradia nie je poškodená. V prípade zistenia závad je potrebné ich pred použitím elektrického náradia odstrániť. Veľa nehôd býva spôsobených nesprávne udržiavaným náradím.

Rezné nástroje je potrebné udržiavať v čistote a naostrené. Správne udržiavané rezné nástroje sa počas práce jednoduchšie ovládajú.

Používaj elektrické náradie a príslušenstvo v súlade s vyššie uvedenými inštrukciami. Náradie používaj na účely, na ktoré je určené a vždy zohľadni druh a podmienky práce. Používanie náradia na iné práce, než na ktoré bolo projektované, môže zvýšiť riziko vzniku nebezpečných situácií.

Opravy

Opravy náradia zver len k tomu oprávneným firmám, ktoré používajú výhradne originálne náhradné diely. Tak bude zabezpečená náležitá bezpečnosť práce elektrického náradia.

DOPLŇUJUCE BEZPEČNOSTNÉ PREDPISY

Upozornenie! Vrchol vrtáka môže byť po procese brúsenia horúci. Je preto treba zachovávať opatnosť a počkať, kým vrták nevychladne. Brúsenie viacerých nástrojov naraz je zakázané. Všetky brúsne kotúče používané v brúske musia mať minimálne otáčky väčšie než menovité otáčky brúsky. Používanie kotúčov s minimálnymi prípustnými otáčkami menšími než menovité otáčky vretena brúsky je zakázané. Priemer používaných brúsnych kotúčov musí byť kompatibilný s rozmermi brúsky. Brúsne kotúče sa musia skladovať podľa pokynov výrobcu. Pred každým uvedením brúsky do chodu skontrolujte jej stav. Výmeny brúsnych kotúčov je potrebné zveriť autorizovanému servisu výrobcu. Na overenie, či je brúsny kotúč správne upevnený, uveďte brúsku do chodu na 30 sekúnd bez zaťaženia a v bezpečnej polohe. V prípade výskytu nadmerných vibrácií alebo iných prejavov nesprávneho chodu alebo poškodenia zariadenie okamžite zastavte a skontrolujte ho. Ak je zariadenie vybavené krytmi, je nepripustné zariadenie používať bez namontovaných krytov. Je zakázané prerábať otvor v kotúči na väčší. Kontrolujte, či je obrábaný predmet správne upnutý. Je nutné preventívne, či nehrozí nebezpečenstvo úrazu alebo vzniku požiaru od iskier vznikajúcich počas práce. Zabezpečte, aby chladiace otvory boli dokonale čisté. Ak je to nutné, odpojte brúsku od elektrickej siete a očistite ju od prachu. Na čistenie nepoužívajte kovové predmety. Používajte ochranné okuliare a chrániče sluchu ako aj ďalšie individuálne ochranné

pracovné prostriedky ako respirátory proti prachu, rukavice, helmy a zástery. Po vypnutí brúsky kotúč ešte určitý čas rotuje. Pri procese brúsenia nepoužívajte vodu.

POUŽÍVANIE NÁRADIA

Pred zahájením práce postavte brúsku na rovnú a tvrdú plochu. Skontrolujte, či sa všetky nožičky opierajú o podložku. Brúsku je dovolené používať iba v suchých priestoroch, kde nemajú prístup nepovolane osoby a najmä deti.

Brúsenie sekier, nožov a nožnic

Upozornenie! Brúsenie sekier, nožov a nožnic je treba vykonávať v ochranných rukaviciach, ktoré poskytujú ochranu proti porezaniu.

Zvoľte vodiacu drážku určenú pre brúsenie daného typu čepele. Zapnite brúsku a počkajte, až dosiahne menovité otáčky. Čepeľ vložte do príslušnej vodiacej drážky a následne ju ťahajte proti smeru otáčania brúsneho kotúča, ktorý je vyznačený na skrini brúsky (II). Počas ťahania tlačte čepeľ k brúsному kotúču len miernym pritlakom. Túto činnosť niekoľkokrát opakujte. Potom brúsku vypínačom vypnite a odpojte zástrčku zo zásuvky napájacej siete.

Upozornenie! Počas brúsenia je potrebné čepeľ ťahať vždy proti smeru otáčania brúsneho kotúča. Čepeľ nikdy neľahajte smerom zhodným so smerom otáčania brúsneho kotúča.

Brúsenie vrtákov

Pred zahájením brúsenia je potrebné vrták predpísaným spôsobom upnúť do zveráka. K tomuto účelu je potrebné stlačiť západku čelustí, čo vyvolá ich roztvorenie (III). Kolieskom na uťahovanie zveráka nastavte trochu väčší priemer než priemer brúseného vrtáka tak, aby sa vrták mohol v zveráku voľne pohybovať. Zverák zasuňte do osadenia pre polohovanie vrtáka (IV). Dávajte pozor na to, že zverák vrtáka má výstupky, ktoré sa musia zasunúť do zárezov v osadení (V). Zdvihnite západku čelustí, čím dôjde k uchytieniu vrtáka. Vrták je potrebné natočiť tak, aby bol uchytенý v najužšom mieste (VI).

Regulačným kolieskom je treba nastaviť množstvo materiálu, aké má byť pri brúsení odobrané. Otáčaním kolieska v smere šípky sa množstvo odobraného materiálu zvyšuje (VII). V prípade bežného brúsenia vrtáka je potrebné nastaviť minimálne množstvo odobraného materiálu. V prípade väčšieho poškodenia vrtáka je potrebné nastaviť väčšie množstvo odobraného materiálu.

Vrták dotlačte k čelu polohovacieho kolíka (IX) a následne dotiahnutím kolieska na uťahovanie zveráka v smere hodinových ručičiek vrták v zveráku zafixujte. Stlačte západku čelustí a otvorte ich, potom zverák spolu s upnutým vrtákom vytiahnite z osadenia na polohovanie.

Brúsku pripojte k elektrickej sieti, zapnite ju a počkajte, kým nedosiahne menovité otáčky. Odklopte viečko osadenia pre brúsenie vrtáka a posuňte ho v smere, aký ukazuje šípka. Zverák s upnutým vrtákom zasuňte do osadenia pre brúsenie. Preverte, či výstupky zveráka zapadli do zárezov osadenia (X). Ako náhle sa ozve zvuk brúsenia, otáčajte zverákom na jednu aj druhú stranu po dobu 5 – 10 sekúnd a súčasne pritláčajte vrták miernou silou ku brúsному kotúču. Potom zverák z osadenia pre brúsenie vysuňte, otočte ho o 180 stupňov (okolo osi vrtáka) a opakujte operáciu na druhej hrane ostria vrtáka. Vždy je nutné nabrúsiť obidve hrany vrtáka.

Upozornenie! Každú hranu je potrebné brúsiť rovnaký čas a pritláčať rovnakou silou. Zabráni sa tak nerovnomernému nabrúseniu vrtáka.

V prípade brúsenia vrtákov s priemerom 10 mm a väčším je nutné navyše vykonať proces brúsenia priečného ostria vrtáka. Po nabrúsení vrtáka vyššie uvedeným spôsobom je nutné ešte zverák s vrtákom zasunúť do osadenia pre brúsenie priečného ostria vrtáka a na vrták vyvíjať niekoľko sekúnd mierny tlak (XI). Potom zverák z osadenia vysuňte, otočte ho o 180 stupňov (okolo osi vrtáka) a opakujte operáciu na druhej ploche priečného ostria vrtáka.

Upozornenie! Každú plochu je potrebné brúsiť rovnaký čas a pritláčať rovnakou silou. Zabráni sa tak nerovnomernému nabrúseniu vrtáka.

Po nabrúsení vrtáka je treba výsledok práce skontrolovať. Ak má vrchol vrtáka po nabrúsení modrú alebo inú farbu (v porovnaní s normálnou farbou ocele), znamená to, že došlo k prehriatiu povrchu. V takýchto prípadoch je nutné pri brúsení vyvíjať menší tlak vrtáka na brúsny kotúč.

Ak po nabrúsení nemajú hrany ostria vrtáka rovnakú dĺžku, je potrebné vyrovať časy a tlaky brúsenia každej strany vrtáka.

Vyprázdňovanie nádobiek na prach (XII)

Brúška je vybavená dvomi nádobkami, v ktorých sa zhromažďuje prach vznikajúci pri práci. Nádobky je nutné zakaždým po ukončení práce vyprázdniť. K tomuto účelu je potrebné ich vytiahnuť zo skrine brúsky, vyčistiť a následne ich do skrine brúsky opäť namontovať.

ÚDRŽBA I PREHLIADKY

POZOR! Všetké činnosti svazané z; výmenou príslušenstva, reguláciou apod. je potreba realizovať pri vypnutým napätí napájania náradí, preto pred zahájením tejto činnosti je potreba odpojiť zástrčku od elektrickej siete. Po ukončení práce je treba skon-

trolovať technický stav elektonáradí prehliadkou i hodnotením: stojanu i rukojeti, elektrického vodiče vrátane zastrčky a ohybání, pôsobení elektrického spínača, průchodnosti ventilačních štrbin, iskrenie kartáčov, hlasitosti ložísek a převodovek, uvádzania do pohybu a rovnomernosti prace. Počas záručného obdobia používateľ nesmí demontovať elektonáradí, ani meniť provozné jednotky alebo súčiasti, pretože môže stratiť narok na záruku. Všetké nespravnosti zjištěné počas prehliadky, alebo provozování, su signalem pre provedení opravy v záručném servisu. Po ukončení prace, stojan, ventilačné šterbiny, prepínače, dodatečnou rukoväť a ochrany je treba očistiť, například průdem vzduchu (o tlaku maximum 0,3 MPa), šetecem alebo suchou handrou bez použití chemických prostredkov a čistících tekutin. Náradí a rukoväť očistiť suchou čistou handrou.

A KÉSZÜLÉK JELLEMZŐI

Az élező géppel acélból készült fúrószárak életté lehet köszörülni. A géppel fémhez készült vagy univerzális fúrószárakat lehet élezni. Az élező gép nem használható kerámia anyagból készült fúrószárak, fához készült fúrószárak, lapos fafúrók, fafúrók, koronafúrók, valamint olyan fúrók élezéséhez, amelyek hegyének a formája más, mint az acélhoz készülté vagy az univerzális fúrószáraké. A géppel lehet köszörülni késeket, ollókat, valamint élezni baltákat és bárdokat, feltéve, hogy ezek mindegyike acélból készült. Az élező géppel nem lehet kerámia anyagokat élezni. A szerszám helyes, meghibásodástól mentes és biztonságos működése a megfelelő üzemeltetéstől függ, ezért:

Az eszközzel történő munkavégzés megkezdése előtt el kell olvasni, és az üzemeltetés során be kell tartani a teljes kezelési utasítást.

A biztonsági előírások és a jelen utasítások be nem tartása miatt keletkező károkért a szállító nem vállal felelősséget.

A TERMÉK TARTOZÉKAI

A berendezést komplett állapotban szállítjuk, összeszerelésre nincs szükség. A gép tartozékai között nincs fúrószár.

MŰSZAKI ADATOK

Paraméter	Mértékegység	Érték
Katalógusszám		73473
Hálózati feszültség	[V a.c.]	230
Hálózati frekvencia	[Hz]	50
Névleges teljesítmény	[W]	150
Névleges fordulatszám	[min ⁻¹]	5500
A fúrószár átmérője	[mm]	3 – 13
Fúrószár csúcsszöge	[fok]	118
Szigetelési osztály		II
Védelmi fokozat		IP20
Zajszint		
- akusztikus nyomás $L_{WA} \pm K_{WA}$	[dB (A)]	81,56 ± 3
- teljesítmény $L_{WA} \pm K_{WA}$	[dB (A)]	94,56 ± 3
Tömeg	[kg]	1,62 kg

ÁLTALÁNOS BIZTONSÁGI ELŐÍRÁSOK

FIGYELEM! Olvassa el az összes alábbi előírást. Az alábbiak be nem tartása áramütéshez, tűzvészhez illetve testi sérüléshez vezethet. A használati utasításokban használt „elektromos feszültség” fogalom minden árammal hajtott vezeték, illetve vezeték nélküli berendezésekre vonatkozik.

MINDIG TARTSA BE AZ ALÁBBI UTASÍTÁSOKAT

Munkahely

A munkahely legyen mindig jól kivilágított és tiszta. A rendetlenség és a nem megfelelő világítás balesetek kiváltó okai lehetnek

Az elektromos készülékekkel soha ne dolgozzon gyúlékony folyadék, illetve gáz közelében, robbanásveszélyes környezetben. Az elektromos berendezések szikrákat szórhatnak, melyek gyúlékony gázokkal együtt tüzvész okozhatnak.

Soha ne engedjen gyerekeket, illetve más hozzá nem értőket a munkahelyhez. Az összpontosítás elvesztésével elveszítheti a munkaeszköz feletti uralmát is.

Elektromos biztonság

Az elektromos tápvezeték csatlakozójának illeszkednie kell az elektromos aljzatba. Soha ne alakítsa át a csatlakozót. Soha ne használjon semmilyen adaptert a csatlakozónak az aljzatba való beillesztése érdekében. Nem módosított, az aljzatba illő csatlakozó csökkenti az áramütés kockázatát.

Mindig kerülje el a földelt felületekkel pl. csövek, fűtőtestek, hűtőszekrények stb. való érintkezést. A test földelése növeli az áramütés kockázatát.

Soha ne tegye ki az elektromos berendezést csapadék, illetve nedvesség hatásának. Az elektromos berendezésbe belekerülő víz és nedvesség növelik az áramütés kockázatát.

Soha ne terhelje túl az elektromos tápvezetékét. Soha ne használja az elektromos tápvezetékét berendezés hordozására, a csatlakozónak az elektromos aljzatba/ból be/kihúzására. Kerülje el az elektromos vezetéknek meleggel, olajjal, éles

peremekkel illetve mozgó elemekkel való érintkezését. Az elektromos tápvezetékek sérülései növelik az áramütés kockázatát. **A zárt helyiségen kívül zajló munka esetében kizárólagosan kültéri hosszabbítót használjon.** A megfelelő hosszabbítót használatával csökken az áramütés kockázata.

Abban az esetben, ha az elektromos eszköz nedves környezetben történő használatát nem lehet elkerülni, a tápfeszültség elleni védelemként áram-védőkapcsolót (RCD) kell használni. Az RCD használata csökkenti az elektromos áramütés veszélyét.

Személyvédelem

Csak jó lelki és fizikai állapotban álljon munkába. Mindig figyeljen arra, mit csinál. Soha ne dolgozzon, amikor túl fáradt, illetve győgyoszer vagy alkohol hatása alatt áll. Pillanatnyi figyelmetlenség komoly sérülésekhez vezethet.

Mindig alkalmazza a személyi védelem eszközeit. Mindig vegye fel a védőszemüveget. A személyvédelem eszközeinek: védőmaszkok, védőlábbeli, sisakok, illetve fülvédők használata jelentősen csökkenti a testi sérülések kockázatát.

Kerülje el a berendezés véletlen bekapcsolását. A berendezés az elektromos hálózatába való csatlakozása előtt mindig bizonyosodjon meg arról, hogy a kapcsológomb a „kikapcsolt” pozícióban van. Elektromos hálózatba való csatlakozás benyomott kapcsolási gomb illetve „bekapcsolt” pozícióba tartott kapcsológomb komoly testi sérülésekhez vezethet.

A pneumatikus rendszer bekapcsolása előtt tüntesse el az összes, a beállításához használt csavarhúzózt és egyéb tárgyat. A mozgó elemeken felejtett kulcs komoly testi sérülésekhez vezethet.

Ügyeljen az egyensúlyra. Egész idő alatt tartsa fenn a megfelelő testhelyzetet. Munka közben kialakuló váratlan helyzetekben ez megkönnyíti az elektromos berendezés irányítását.

Használjon védőruhát. Ne hordjon laza ruházatot, illetve ékszert. Haját, ruházatát illetve munkakesztyűjét tartsa távol az elektromos berendezésétől. Laza ruházat, ékszer illetve hosszú haj beleakadhat a berendezés mozgó alkatrészeibe.

Amennyiben lehetséges használjon porelzsívókat, illetve portárolókat. Ügyeljen a megfelelő, szabályos felszerelésére. Porelzsívó használata csökkenti a komoly testsérülések előfordulási kockázatát.

Elektromos berendezés használata

Soha ne terhelje túl az elektromos berendezést. Mindig az adott munkához megfelelő eszközt használjon. A megfelelő munkaeszköz kiválasztása eredményesebb és biztonságosabb munkavégzéshez vezet.

Soha ne használja az elektromos berendezést, amennyiben nem működik a kapcsológombja. A berendezés, melyet nem tud szabályozni kapcsológombbal veszélyes, illetve javítandó.

A tartozékok cserélése és beállítása előtt illetve a berendezés eltávolítása előtt húzza ki a csatlakozót az elektromos aljzattól. Ez lehetővé teszi az elektromos berendezés véletlenszerű bekapcsolásának elkerülését.

Az eszközt mindig a gyerekek elől elzárt helyen tárolja. Soha ne hagyja, hogy a berendezést a használatában nem kiképzett emberek használják. A nem kiképzett személyzet kezében az elektromos eszköz veszélyes lehet.

Biztosítsa a berendezés megfelelő karbantartását. Ellenőrizze a nem tökéletesen illeszkedő, illetve túl laza mozgó részeket. Ellenőrizze, hogy a berendezés valamelyik alkatrésze nem sérült-e. Meghibásodás észlelése esetében még az elektromos berendezés használata megkezdése előtt javítsa ezt ki. A berendezés nem megfelelő karbantartása nagyon sok balesetnek okozója.

A vágó elemeket mindig tartsa élesen és tisztán. A megfelelően karbantartott vágóeszközöket munka közben könnyebben lehet irányítani.

Az elektromos berendezéseket és tartozékait csak a jelen használati utasításban foglaltak szerint használja. A berendezéseket mindig rendeltetészerűen, annak körülményeit és fajtáját figyelembe véve használja. A berendezések nem rendeltetészerű használata növelheti a veszélyes helyzetek kialakulásának kockázatát.

Javítások

Az eszköz javításait kizárólagosan az erre jogosult, eredeti alkatrészeket használó szervizekben végeztesse. Ez garantálja az elektromos berendezés biztonságos munkáját.

TOVÁBBI BIZTONSÁGI UTASÍTÁSOK

Figyelem! A fúrószár csúcsa az élezés után forró lehet, óvatosnak kell lenni, és meg kell várni, amíg a fúró kihűl. Tilos egyszerre több szerszámot élezni. Az élező géphez használt összes köszörűkorong minimális fordulatszámának nagyobbak kell lennie, mint az élező gép névleges fordulatszáma. Tilos olyan köszörűkorongot használni, amelynek minimális megengedett fordulatszáma kisebb, mint a gép forgótengelyének névleges fordulatszáma. Az alkalmazott köszörűkorong átmérőjének meg kell felelnie a gép méreteinek. A köszörűkorongot a gyártó ajánlásainak megfelelően kell tárolni. Minden beindítás előtt ellenőrizze az élező gép állapotát. A köszörűkorong cseréjét a gyártó által felhatalmazott szervizben kell elvégezetni. Hogy megbizonyosodjon a köszörűkorong helyes rögzítéséről, biztonságos pozícióban, 30 másodpercre indítsa be az élező gépet terhelés nélkül. Ha túlzott rázkódás, vagy a helytelen működésre, illetve sérülésre utaló más jelenség tapasztalható, azonnal állítsa le a gépet, és ellenőrizze. Ha a gépen védőburkolat van, nem szabad azt felszerelt burkolat nélkül használni. Nem szabad a korong furatát nagyobbá átalakítani. Ellenőrizni kell a megmunkálendő tárgyat, hogy jól van-e rögzítve. Meg kell bizonyosodni arról, hogy a munka közben keletkező szikra nem okoz-e testi sérülést, illetve tűzveszélyt. Biztosítsa a szellőző nyílások kellő tisztaságát. Ha az feltétlenül szükséges, feszültség mentesítse az élező gépet, és tisztítsa meg a portól. Ne használjon ehhez fém anyagokat. Mindig hasz-

náljon védőszemüveget és hallásvédőt. Más olyan egyéni védőeszközöket, mint porvédő, kesztyű, álarc, kötény is fel kell venni. Kikapcsolás után a korong még egy ideig forog. Ne használjon vizet az élezéshez.

A SZERSZÁM HASZNÁLATA

A munka megkezdése előtt az élező gépet állítsa egyenletes, lapos és kemény felületre. Győződjön meg róla, hogy a gép mindegyik talpa támaszkodik az alapfelületre. Az élező gépet csak száraz helyiségben kell használni, ahova kívülről személyek, főként gyermekek nem léphetnek be.

Fejszék, kések és ollók élezése

Figyelem! Fejszék, kések és ollók élezését olyan védőkesztyűben kell végezni, ami vég a kéz megvágásától.

Válassza ki az adott típusú él élezéséhez való részt. Kapcsolja be az élező gépet, és várja meg, amíg eléri a névleges fordulatszámát. Vezesse be az élt a megfelelő részbe, majd húzza át rajta, a köszörűkorongnak a gép házán nyíllal jelzett forgásirányával ellentétes irányban (II). Mialatt áthúzza, az élt nem nagy erővel a köszörűkoronghoz szorítja. Ismétlje meg néhányszor a műveletet. Majd kapcsolja ki az élező gépet a kapcsolóval, és húzza ki a hálózati kábel dugaszát a hálózatból.

Figyelem! Élezéskor az élt mindig a köszörűk forgásával ellentétes irányban kell húzni. Soha ne húzza az élt a köszörűkorong forgásával megegyező irányban.

Fűrészárak élezése

A fűrészár élezésének megkezdése előtt a fűrőt megfelelő módon rögzíteni kell a befogó satuba. Ehhez meg kell nyomni a pófák rögzítő zárját, aminek hatására kinyílnak (III). A satu forgatógombjával állítsa az átmérőt egy kicsit nagyobbra, mint az megélesítendő fűrészár átmérője, hogy szabadon mozogjon a satuban. A satu tegye fűrészár pozicionáló fészkebe (IV). Ügyeljen rá, hogy a fűrészár satuján bütykök találhatók, amelyeknek bele kell találniuk a fészek hornyába (V). Emelje fel a pófák rögzítő zárját, amire azok befogják a fűrészárat. Úgy kell forgatni a fűrészárat, hogy az a legkeskenyebb helyen legyen megfogva (IV).

A szabályozó forgatógombbal be kell állítani azt az anyagmennyiséget, amit az élezés során le kell köszörülni. A forgatógombnak a nyíllal megegyező irányban történő elforgatása növeli a leköszörülendő anyag mennyiségét (VII). Közönséges fűrészár élezésekor a minimális szintre kell beállítani a leköszörülendő anyagmennyiségét. Amennyiben a fűrészáron nagyobb sérülés van, növelni kell a leveendő anyag mennyiségét.

Szorítsa oda a fűrészárat a pozicionáló tüske hegyéhez (IX), majd elfordítva az óramutató járásának megfelelő irányban, rögzítse a fűrészárat a satuban. Nyomja meg a pófák rögzítő zárát, majd húzza ki a satu a benne rögzített fűrészárral együtt a pozicionáló fészkekből.

Kapcsolja be az élező gépet, és várja meg, amíg eléri a névleges fordulatszámát. Hajtsa el a fűrészár élező fészek fedelét, eltávolítsa azt a nyíllal jelzett irányban. Tegye be a satu a benne rögzített fűrészárral a fészekbe, meggyőződve róla, hogy a satu lévő bütykök a fészekben kialakított hornyokba találtak (X). Amikor hallja a köszörülés hangját, mozgassa egyik, majd másik oldalra 5 – 10 másodpercig, egyidejűleg enyhén hozzányomva a fűrészárat a köszörűkoronghoz. Majd húzza ki a satu a fészkekből, fordítsa el 180 fokkal, és ismétlje meg a műveletet a fűrészár élének másik oldalán. Mindig a fűrészár mindkét élét köszörülni kell.

Figyelem! Az élék mindegyikét ugyanolyan hosszú ideig kell köszörülni, és ugyanolyan erővel kell benyomni. Ez megelőzi a fűrészár nem egyforma élezését.

10 mm-es vagy annál nagyobb átmérőjű fűrészárak élezésének esetében még meg is kell csiszolni a fűrészár érintkező felületét. Ehhez a fent leírt módon történt élezés után a satu a fűrészárral be kell dugni a fűrészár érintkező felületeinek csiszolására szolgáló fészekbe, és finoman be kell nyomni néhány másodpercig (XI). Majd húzza ki a satu a fészkekből, fordítsa el 180 fokkal, és ismétlje meg a műveletet a fűrészár másik érintkező felületén.

Figyelem! A felületek mindegyikét ugyanolyan hosszú ideig kell köszörülni, és ugyanolyan erővel kell benyomni. Ez megelőzi a fűrészár nem egyforma élezését.

A fűrészár megélezése után értékelni kell a munka eredményét. Ha a fűrészár csúcsa az élezés után kék vagy más elszíneződést kap az acél természetes színéhez viszonyítva, az azt jelenti, hogy a felület túlhevült, és csökkenteni kell a köszörűkorongra az élezéskor kifejtett nyomást.

Ha az élezés után a fűrészár éllei nem egyforma hosszúak, az azt jelenti, hogy nem egyforma hosszú ideig élezték, és nem egyforma erővel szorították be a fűrészár két oldalát, és ezt ki kell egyenlíteni.

A porgyűjtő edény ürítése (XII).

Az élező gép két edénnyel rendelkezik, amelyekben gyűlik a munka közben keletkező por. A munka befejezése után minden esetben ki kell ezeket üríteni. Ehhez ki kell őket húzni az élező gép házából, ki kell tisztítani, majd vissza kell tenni az élező gép házába.

KARBANTARTÁS ÉS KONZERVÁLÁS

FIGYELEM! A beállítás, műszaki kezelés vagy karbantartás előtt a berendezés dugvilláját ki kell húzni az elektromos hálózatról.

H

dugaljából. A munka befejezése után külső szemrevételezéssel ellenőrizni kell az elektromos berendezés műszaki állapotát, és meg kell ítélni: a testet és a fogantyút, a hálózati vezetéket a dugvillával és a megtörésgátlóval, az elektromos kapcsoló működését, a szellőző járatok átjárhatóságát, a szénkefék szikrázását, a csapágyak és áttételek hangosságát, gép beindulását és egyenletes működését. A garanciális időszakban a felhasználó nem szerelhet az elektromos berendezéshez, és nem is cserélhet ki semmiféle részegységet vagy tartozékot, mivel ez a garanciális jog elvesztésével jár. A szemrevételezésnél vagy a működés közben tapasztalt bármiféle rendellenesség jelzés arra, hogy a gépet szervizben meg kell javítani. A munka befejezése után a testet, a szellőző réseket, a kapcsolókat, a kiegészítő fogantyút és a védőburkolatot meg kell tisztítani légsugárral (max. 0,3 MPa nyomásával), ecsettel vagy száraz ronggyal, vegyi anyagok és tisztítószerek használata nélkül. A berendezést és a fogantyúkat száraz ronggyal kell megtisztítani.

CARACTERISTICILE PRODUSULUI

Mașina de ascuțit permite ascuțirea tășului burghiilor fabricate din oțel. Se pot ascuți burghie destinate pentru efectuarea de găuri în metal sau pentru burghie universale. Mașina de ascuțit nu este destinată pentru ascuțirea burghiilor cu tăș fabricat din materiale ceramice, burghie pentru lemn, burghie plate, sfredele, burghie coroană, precum și burghie cu tăș cu altă formă decât burghiile pentru oțel și burghiile universale. De asemenea se pot ascuți cuțite, foarfece, precum și tășul topoarelor sau satărelor cu condiția ca toate produsele sus-menționate să fie fabricate din oțel. Mașina de ascuțit nu permite ascuțirea materialelor ceramice. Funcționarea corectă, fiabilă și în condiții de siguranță a aparatului depinde de exploatarea corespunzătoare, de aceea:

Înainte de a începe să utilizați aparatul trebuie să citiți în întregime instrucțiunile de utilizare și să le păstrați.

Furnizorul nu este responsabil pentru daunele apărute în urma nerespectării normelor de siguranță și a recomandărilor din aceste instrucțiuni.

DOTAREA PRODUSULUI

Produsul este livrat complet și nu necesită montaj. Aparatul nu este dotat cu burghie.

DATE TEHNICE

Parametru	Unitate de măsură	Valoare
Nr. catalog		73473
Tensiune de rețea	[V a.c.]	230
Frecvența de rețea	[Hz]	50
Putere nominală	[W]	150
Turație nominală	[min ⁻¹]	5500
Diametrul burghiului	[mm]	3 - 13
Unghi de vârf al burghiului	[grade]	118
Clasa de izolație		II
Nivel de protecție		IP20
Nivel de zgomot		
- presiune acustică $L_{pA} \pm K_{pA}$	[dB (A)]	81,56 ± 3
- putere acustică $L_{pA} \pm K_{pA}$	[dB (A)]	94,56 ± 3
Masa	[kg]	1,62 kg

CONDITII GENERALE DE SECURITATE

ATENȚIE! Trebuie citite toate instrucțiunile de mai jos. Nerespectarea lor poate duce la electrocutare, la incendii sau la leziuni. Noțiunea "sculă electrică" folosită în instrucțiuni se referă la toate sculele acționate cu curent electric, atât cele alimentate cu energie prin cablu cât și cele fără cablu.

TREBUIE RESPECTATE INSTRUCȚIUNILE DE MAI JOS

Locul de lucru

Locul de lucru trebuie întreținut curat și să fie bine iluminat. Dezordinea cât și iluminarea insuficientă pot fi pricina accidentelor.

Nu se recomandă utilizarea sculelor electrice în mediu în care este mărit riscul exploziei, sau în mediu care conține fluide inflamabile, gaze sau vapori. Sculele electrice generează scântei care, în contact cu gaze sau vapori inflamabili pot pricinui incendii.

Evitați apropierea la locul de muncă a copiilor sau a altor persoane străine. În afară acest avertisment fiți foarte atenți, deoarece pierderea concentrației poate pricinui pierderea controlului asupra sculei.

Securitatea electrică

Sztecărul conductorului electric trebuie să corespundă cu priza electrică. Este interzisă modificarea ștecărului. Este interzisă modificarea ștecărului cu scopul de a fi adaptabil la priza electrică. Sztecărul ne modificat micșorează riscul electrocutării.

Evitați posibilitatea contactului cu obiecte cu împământare ca țevi, radiatoare și instalații frigorifere. Corpul omenesc împământat mărește riscul electrocutării.

Se recomandă evitarea expunerii sculei electrice în contact cu percipitații atmosferice sau cu umezeala. Apa și umezeala, care intră în interiorul sculei electrice mărește riscul electrocutării.

Nu supraîncărcați conducta de alimentare electrică. Nu purtați scula ținând-o de conducta de alimentare electrică, nu

trageți de conductă vrând să scoateți ștecărul din priza de alimentare electrică. Evitați contactul conductei cu căldură, cu uleiuri, sau cu obiecte ascuțite și elemente în mișcare. Defectarea conductei de alimentare mărește riscul electrocutării. În cazul efectuării lucrului în afara încăperilor trebuie să întrebuințați conductorii lungi destinați pentru întrebuințarea lor afară. Întrebuințarea conductorilor corespunzători micșorează riscul electrocutării. În cazul în care nu puteți evita să utilizați unealta electrică într-un mediu umed, drept protecție împotriva tensiunii electrice trebuie să utilizați un dispozitiv cu curent diferențial (RCD). Utilizarea RCD scade riscul de electrocutare.

Securitatea personală

Apucă-te de lucru numai în bună condiție fizică și psihică. Fii precaut la ceace faci. Nu lucra atunci când ești obosit sau sub influența medicamentelor sau a alcoolului. Cea mai mică neatenție, în timpul lucrului, poate provoca leziuni serioase ale corpului.

Întrebuințează mijloace de protecție personală. Totdeauna puneți ochelari de protecție. Întrebuințarea mijloacelor de protecție personală, adică măști respiratorii de protecție, încălțăminte de protecție, căști și antifoane pe urechi micșorează riscul leziunilor serioase ale corpului tău.

Evită întâmplătoarea punere în funcțiune a sculei. Înainte de a alimenta scula cu energie electrică verifică totdeauna dacă întrerupătorul este pe poziția „deconectat”. Ținând degetul pe întrerupătorul sculei sau punerea în funcțiune a sculei electrice atunci când întrerupătorul este pe poziția „conectat” poate duce la leziuni serioase ale corpului tău.

Înainte de a pune în funcțiune scula electrică dă la o parte toate cheile și alte scule care au fost întrebuințate la reglarea ei. Cheia lăsată pe elementele rotitoare ale sculei poate duce la leziuni serioase ale corpului tău.

Păstrează-ți echilibrul. Tot timpul păstrează statura corespunzătoare. Această poziție îți va permite să stăpânești scula electrică în cazuri de situații de lucru neașteptate.

Imbracă-te în haine de protecție. Nu te îmbracă în haine largi și cu bijuterii. Părul, îmbrăcămintea și mănușile să nu fie apropii de piesele în mișcare ale sculei electrice. Îmbrăcămintea largă, bijuteria sau părul lung se pot agăța de piesele în mișcare ale sculei.

Întrebuințează extractor de praf sau recipient pentru praf, dacă scula este înzestrată cu recipient. Imbină-le corect. Utilizarea extractorului de praf micșorează riscul leziunilor serioase ale corpului tău.

Utilizarea sculei electrice

Nu supra încarca scula electrică. Utilizează scula corespunzătoare lucrului care trebuie să-l faci. Alegerea sculei corespunzătoare lucrului respectiv, asigură eficiență și siguranță în timpul lucrului.

Nu întrebuința scula electrică, dacă întrerupătorul ei nu funcționează corect. Scula, pe care nu o poți verifica utilizând întrerupătorul alimentării electrice este foarte periculoasă deci trebuie dată la reparat.

Înainte de reglarea sculei, schimbarea accesoriilor sau la terminarea lucrului, deconectează conducta de alimentare. Scula electrică deconectată dela alimentare evită o neașteptată, întâmplătoare punere în funcțiune.

Păstrează scula la loc neaccesibil copiilor. Nu permite nimănui să lucreze cu scula electrică dacă nu este școlarizat în ceace privește deservirea ei. Scula electrică poate fi foarte periculoasă în mâna cuiva ne școlarizat.

Scula trebuie să fie întreținută corespunzător. Verifică dacă scula este bine pășuită, nu are jocuri la piesele în mișcare. Verifică desemeni, dacă vreun element la scula electrică nu este defectat. În caz că vei constata vreun deranjament, el trebuie eliminat înainte de a utiliza scula. Multe accidente au avut loc din cauza întreținerii ne corespunzătoare.

Sculele tăietoare trebuie întreținute curate și scuțite. Întreținerea corespunzătoare a sculei tăietoare poate fi cu ușurință controlată în timpul lucrului.

Utilizează scula electrică și accesoriile conform instrucțiunilor de mai sus. Utilizează sculele în conformitate cu destinația lor, având în vedere felul lucrului și condițiile de lucru. Întrebuințarea sculelor la alt fel de lucrări decât la cele pentru care au fost proiectate, mărește riscul nașterii situațiilor periculoase.

Reparațiile

Repararea sculei trebuie executată numai de către ateliere autorizate, care au numai piese de schimb originale. În acest fel, este asigurată securitatea utilizării sculei electrice.

INSTRUCȚIUNI ADIȚIONALE DE SIGURANȚĂ

Atenție! Suprafața burghiului se încălzește după procesul de ascuțire, a se manipula cu precauție și a se aștepta până la răcirea burghiului. Se interzice ascuțirea a mai mult de un produs simultan. Toate discurile pentru șlefuit utilizate în mașina de ascuțit trebuie să aibăturația minimă mai mare decât turația nominală a mașinii de ascuțit. Se interzice utilizarea discurilor cu turația minimă admisă mai mică decât turația nominală a arborelui mașinii de ascuțit. Materialele abrazive utilizate trebuie să aibă diametre compatibile cu dimensiunile mașinii de ascuțit. Discurile abrazive trebuie depozitate respectând recomandările producătorului. A se verifica starea mașinii de ascuțit înainte de fiecare pornire. Schimbarea discurilor abrazive trebuie efectuată în serviciul autorizat al producătorului. Pentru a verifica dacă asigura că discul abraziv este montat corespunzător, a se porni mașina de ascuțit timp de 30 de secunde într-o poziție sigură. Atunci când apar vibrații excesive sau alte simptome de funcționare necorespunzătoare ori defecțiuni, a se porni imediat aparatul și a se inspecta. În cazul în care aparatul este prevăzut cu carcase, a nu se utiliza aparatul fără carcase montate. A nu se prelucra orificiul din disc efectuând un orificiu mai mare. A se verifica dacă obiectul prelucrat este

fixat în mod adecvat. A se asigura că scânteile care apar în timpul lucrului nu provoacă leziuni corporale și nu prezintă pericol de incendiu. A se asigura că orificiile de ventilație sunt curate. În cazul în care este necesar a se decupla mașina de ascuțit de la sursa de alimentare și a se curăța unealta de praf. A nu se utiliza în acest scop materiale din metal. A se purta mereu ochelari de protecție și protecție auditivă. A se purta alte mijloace de protecție personală precum măști antipraf, mănuși, căști și halate. După oprirea mașinii de ascuțit discul se rotește încă o anumită perioadă. A nu se utiliza apă în procesul de ascuțire.

UTILIZAREA UNELTEI

Înainte de a începe lucrul a se amplasa mașina de ascuțit pe o suprafață plată, netedă și dură. A se asigura că toate piciorușele uneltei se sprijină pe suprafața de suport. A se utiliza mașina de ascuțit doar în încăperi uscate fără posibilitatea de acces a persoanelor străine, în special copii.

Ascuțirea topoarelor, cuțitelor și foarfecelor

Atenție! Ascuțirea topoarelor, cuțitelor și foarfecelor trebuie realizată purtând mănuși de protecție care protejează împotriva tăierii. A se selecta orificiul destinat pentru ascuțirea tipului respectiv de tăiș. A se porni mașina de ascuțit și a se aștepta până ce atinge turația nominală. A se introduce tăișul în orificiul adecvat și apoi a se deplasa în direcția opusă direcției de rotire a discului abraziv marcat pe carcasa mașinii de ascuțit (II). Pe durata deplasării tăișul trebuie apăsat pe discul abraziv cu forță redusă. A se repeta activitatea de câteva ori. Apoi a se opri mașina de ascuțit cu comutatorul și a se decupla ștecherul de la priză. Atenție! Pe durata ascuțirii tăișul trebuie deplasat în direcția opusă direcției de rotire a discului abraziv. A nu se deplasa tăișul în direcția de rotire a discului abraziv.

Ascuțirea burghiului

A se fixa burghiul în mod adecvat în suport înainte de a începe ascuțirea burghiului. În acest scop a se apăsa blocada clemelor pentru a le depărta (III). A se folosi butonul suportului pentru a ajusta un diametru puțin mai mare decât diametrul tăișului ascuțit, astfel încât burghiul să se miște liber în suport. A se introduce suportul în soclul de poziționare a burghiului (IV). A se avea în vedere faptul că suportul burghiului este prevăzută cu proeminențe care trebuie introduse în canelurile din soclu (V). A se ridica blocada clemelor ceea ce duce la prinderea burghiului, a se roti burghiul astfel încât să fie prins în cel mai îngust punct (VI). A se stabili cu butonul de ajustare cantitatea de material care trebuie îndepărtată în timpul ascuțirii. Rotirea butonului în conformitate cu direcția săgeții mărește cantitatea de material colectat (VII). În caz de ascuțire obișnuită a burghiului a se seta nivelul minim de material care trebuie îndepărtat. În caz de defecțiuni mai mari ale burghiului a se seta un nivel mai mare de material care trebuie îndepărtat. A se apăsa burghiul pe partea frontală a bolțului de poziționare (IX), iar apoi a se înfileta butonul suportului conform mișcării acelor de ceas pentru a immobiliza burghiul în suport. A se apăsa blocada clemelor pentru a le deschide, iar apoi a se scoate suportul împreună cu burghiul fixat din soclul de poziționare.

A se conecta mașina de ascuțit la rețeaua electrică, a se porni mașina de ascuțit și a se aștepta până ce atinge turația nominală. A se înclina capacul soclului pentru ascuțirea burghiului deplasându-l în direcția indicată de săgeată. A se introduce suportul cu burghiul fixat în soclu verificând dacă proeminențele suportului sunt introduse în canelurile din soclu (V). După ce se aude sunetul de șlefuire a se mișca burghiul în ambele direcții timp de 5-10 secunde, apăsând simultan burghiul cu forță redusă pe discul abraziv. Apoi a se scoate suportul din soclu, a se roti la 180 de grade și apoi a se repera operația pentru a doua margine a tăișului burghiului. A se ascuți mereu ambele margini ale burghiului. Atenție! A se ascuți fiecare dintre suprafețe aceeași durată și cu aceeași forță. Acest fapt previne ascuțirea neuniformă a burghiului.

În caz de ascuțire a burghiilor cu diametrul de 10 mm și mai mare a se efectua procesul de șlefuire a suprafețelor de aplicare a burghiului. În acest scop după ascuțire în modul descris mai sus a se introduce suportul cu burghiul în soclul pentru șlefuirea suprafeței de aplicare a burghiului și a se apăsa ușor timp de câteva secunde (XI). Apoi a se scoate suportul din soclu, a se roti la 180 de grade și apoi a se repera operația pentru a doua margine de aplicare a burghiului. Atenție! A se ascuți fiecare dintre suprafețe aceeași durată și cu aceeași forță. Acest fapt previne ascuțirea neuniformă a burghiului.

A se evalua rezultatul ascuțirii după ascuțirea burghiului. În cazul în care vârful burghiului după ascuțire este albastru sau are altă culoare diferită de culoarea naturală a oțelului, înseamnă că suprafața s-a supraîncălzit și a se reduce forța de apăsare a burghiului pe discul abraziv în timpul ascuțirii. În cazul în care după ascuțire tăișurile burghiului nu au aceeași lungime, a se uniformiza durata și forța de ascuțire pentru fiecare parte a burghiului.

Golirea recipientelor pentru praf (XII)

Mașina de ascuțit este prevăzută cu două recipiente în care se colectează praful generat în timpul lucrului. Acestea trebuie golite după terminarea fiecărei lucrări. În acest scop trebuie scoase din carcasa mașinii de ascuțit, a se curăța, iar apoi a se prinde în carcasa mașinii de ascuțit.

CONSERVAREA SI REVIZIILE

Atenție! Înainte de a începe reglarea, deservirea tehnică sau conservarea scote fișa conductei de alimentare din priza cu tensiune electrică. După terminarea lucrului trebuie verificată starea tehnică a sculei electrice, aspectul ei exterior adică: carcasa și mânierul, conductorul electric și fișa lui, funcționarea întrerupătorului electric, rosturile de trecerea aerului (ventilația), scâterierea periiilor (cârbunilor), sonoritatea lagărelor și angrenajului, pornirea și corectitudinea funcționării. În timpul garanției uzufuctuarul nu poate anexa nimic la scula respectivă și nici nu poate să schimbe nici un subansamblu, deoarece se pierde dreptul la garanție. Dacă în timpul funcționării vor fi constatate necorectitudeni sau alte simptome neașteptate, înseamnă că trebuie făcută revizia periodică la servis. După terminarea lucrului trebuie curățată toată scula, rosturile de trecerea aerului, întreruptorii, mânierul și scuturile de exemplu cu are comprimat cu o presiune nu mai mare de 0,3 Mpa, sau cu penson sau cu o cârpă uscată neântrebuințând mijloace chimice și lichide curățătoare.

CARACTERÍSTICAS DEL DISPOSITIVO

Este afilador permite afilar una broca de acero. Es posible afilar brocas para taladrar en metal o brocas universales. Este afilador no está diseñado para afilar brocas con una hoja cerámica, brocas para madera, plumas de perforación, barrenas, coronas de perforación, tampoco no para brocas con hojas de forma distintas de las brocas para acero y brocas universales. Este afilador está equipado con dos cabezas de operación lo que permite afilar una amplia gama de diámetros de brocas. El dispositivo está diseñado para un funcionamiento intermitente. El funcionamiento correcto, fiable y seguro de la herramienta depende de un uso adecuado, por eso:

Antes de trabajar con el dispositivo, hay que leer y guardar todas las instrucciones de uso.

El proveedor no se responsabiliza por daños causados por el uso contrario al previsto o por una operación incorrecta a estas recomendaciones.

EQUIPO DEL PRODUCTO

El producto se suministra en un completo y no requiere montaje. El recambio del cabezal de trabajo se describe en la parte posterior de este manual. No hay brocas en el equipo de producto.

ESPECIFICACIONES TÉCNICAS

Parámetro	Unidades	Valor
Nro. de catálogo		73473
Tensión de alimentación	[V a.c.]	230
Frecuencia de la red	[Hz]	50
Moc znamionowa	[W]	150
Poder nominal	[min ⁻¹]	5500
Diámetro de la broca	[mm]	3 – 13
Ángulo de vértice de la broca	[°]	118
Clase de aislamiento		II
Grado de protección		IP20
Nivel de ruido		
- presión sonora $L_{pa} \pm K_{pa}$	[dB (A)]	81,56 ± 3
- potencia acústica $L_{wa} \pm K_{wa}$	[dB (A)]	94,56 ± 3
Peso	[kg]	1,62 kg

CONDICIONES GENERALES DE SEGURIDAD

¡ATENCIÓN! Lea todas las siguientes instrucciones. Si no se observan las instrucciones, existe el peligro del choque eléctrico, incendio o lesiones. La noción de „herramienta eléctrica“ que se aplica en las instrucciones se refiere a todas las herramientas alimentadas con corriente eléctrica – tanto alámbricas como inalámbricas.

OBSERVENSE LAS SIGUIENTES INSTRUCCIONES

El lugar de trabajo

El lugar de trabajo debe ser bien iluminado y limpio. Desorden e iluminación débil pueden ser causas de accidentes.

No use herramientas eléctricas en condiciones de un riesgo elevado de explosión, cerca de líquidos o gases inflamables. Herramientas eléctricas generan chispas que pueden causar incendios en contacto con gases inflamables.

Evite el acceso de niños y personas no autorizadas al lugar de trabajo. Falta de concentración necesaria puede causar que pierda el control de la herramienta.

Seguridad eléctrica

El enchufe del cable eléctrico debe ser adecuado para el contacto. Queda prohibido modificar el enchufe y usar adaptadores para adecuar el enchufe al contacto. El enchufe no modificado que es adecuado para el contacto reduce el riesgo del choque eléctrico.

Evita el contacto con superficies conectados con tierra – pipas, calentadores y radiadores. Lo cual puede aumentar el riesgo del choque eléctrico.

No exponga las herramientas a precipitaciones o humedad. Agua y humedad que se filtren al interior de la herramienta eléctrica aumentan el riesgo del choque eléctrico.

No permita la sobrecarga del cable de alimentación. No use el cable de alimentación para cargar, conectar y desconectar el enchufe del contacto de la red eléctrica. Evita el contacto del cable de alimentación con objetos calientes, aceites,

bordes afilados y elementos móviles. Defectos del cable de alimentación aumentan el riesgo del choque eléctrico.
En el caso del trabajo fuera de los interiores cerrados, use extensiones adecuadas para tales trabajos. Aplicación de extensiones adecuadas reduce el riesgo del choque eléctrico.

Seguridad personal

Empiece el trabajo en buenas condiciones físicas y psíquicas. Ponga atención a lo que está haciendo. Evite el trabajo si está cansado o bajo influencia de medicinas o alcohol. Un momento de descuido durante el trabajo puede ser causa de lesiones graves.

Use medios de protección personal. Siempre use anteojos protectores. Uso de medios de protección personal como máscaras contra polvo, calzado protector, cascos y protectores del oído reduce el riesgo de lesiones graves.

Evite encender la herramienta por casualidad. Asegúrese que el interruptor eléctrico está en la posición „apagado” antes de conectar la herramienta a la red eléctrica. Sujetar la herramienta con un dedo sobre el interruptor o conectarla cuando el interruptor está en la posición „encendido” puede ser causa de lesiones graves.

Antes de encender la herramienta eléctrica, remueva todas las llaves y herramientas de ajuste. Una llave en los elementos giratorios de la herramienta puede ser causa de lesiones graves.

Manténgase en equilibrio y todo el tiempo conserve una posición adecuada. Esto le permitirá controlar la herramienta eléctrica con más facilidad en el caso de situaciones imprevistas durante el trabajo.

Use ropa protectora. No se ponga ropa floja y bisutería. Mantenga el cabello, la ropa y los guantes lejos de los elementos móviles de la herramienta eléctrica. Ropa floja, bisutería o cabello largo pueden atorarse en los elementos móviles de la herramienta.

Use removedores o contenedores de polvo, si la herramienta está equipada con ellos. Conéctelos correctamente. Uso de removedores de polvo reduce el riesgo de lesiones graves.

Uso de la herramienta eléctrica

No permita la sobrecarga de la herramienta eléctrica. Use la herramienta adecuada para el tipo de trabajo. Uso de herramientas adecuadas garantizará un trabajo más efectivo y más seguro.

No use la herramienta eléctrica si no funciona su interruptor. La herramienta que no se puede controlar por medio de su interruptor es peligrosa y debe repararse.

Desconecta el enchufe del contacto antes de cualquier ajuste, cambio de accesorios o almacenamiento de la herramienta. Eso permitirá evitar que la herramienta eléctrica se encienda casualmente.

Almacena la herramienta fuera del alcance de niños. No permita que trabajen con ella personas no capacitadas. La herramienta eléctrica puede ser peligrosa en las manos de tales personas.

Asegure mantenimiento adecuado de la herramienta. Controle la herramienta respecto al encaje y piezas móviles flojas. Revise si cualquier elemento de la herramienta no está dañado. Si se detectan defectos, es menester eliminarlos antes de que se use la herramienta eléctrica. Muchos accidentes son causados por un mantenimiento inadecuado de la herramienta.

Herramientas cortantes deben mantenerse limpios u afilados. Herramientas cortantes correctamente conservadas pueden controlarse con más facilidad durante el trabajo.

Use herramientas eléctricas y accesorios con acuerdo a las presentes instrucciones. Use las herramientas con acuerdo a su función tomando en cuenta el carácter y las condiciones del trabajo. Usar las herramientas para propósitos diferentes a los de su diseño puede aumentar el riesgo de situaciones peligrosas.

Reparaciones

Repare las herramientas solamente en talleres autorizados que usan refacciones originales. Esto garantizará la seguridad del trabajo con la herramienta eléctrica.

INSTRUCCIONES DE SEGURIDAD ADICIONALES

¡Cuidado! La punta de la broca, tras el proceso de afilado puede calentarse, tenga cuidado y deje enfriar la broca. Está prohibido afilar más de una broca en el mismo tiempo. Todas las placas de lijar usadas para afilar deben tener una velocidad rotativa mínima mayor que la velocidad nominal del afilador. Está prohibido el uso de placas de lijar con velocidad mínima admisible inferior a la velocidad nominal del husillo del afilador. Las placas de lijar deben mantenerse de acuerdo con las recomendaciones del fabricante. Cada vez antes de encender el dispositivo hay que comprobar la codición del afilador. Instalar las placas de lijar de acuerdo con las instrucciones del fabricante. Con el fin de asegurar que la placa de lijar esté correctamente fijada, encender el afilador sin carga durante 30 segundos en una posición segura. Al sentir un exceso de vibraciones u otros signos de mal funcionamiento o daño, parar inmediatamente la máquina y comprobar su condición. Si el dispositivo tiene una cubierta, no utilizar el dispositivo sin cubierta colocada. Nunca modificar (agrandar) el agujero en la placa de lijar. Comprobar si la pieza de trabajo esté bien fijada. Asegurarse de que las chispas que surgen durante el funcionamiento no puedan provocar lesiones y no causar un riesgo de incendio. Mantener en limpieza las aberturas de ventilación. Si es necesario, desconectar el afilador de la red eléctrica y limpiar la herramienta de polvo. Para ello no se utilicen materiales de metal. Trabajar llevando siempre gafas de seguridad y protección para los ojos. Se deben utilizar también otros equipos de protección individual, tales como máscaras antipolvo, guantes, cascos, delantales protectores. Una vez el afilador apagado, la placa de lijar está centrifugando durante un tiempo. Nunca usar agua en el proceso de afilado.

USO DE LA HERRAMIENTA

Antes de empezar a trabajar, colocar el afilador en una superficie nivelada, plana y dura. Asegurarse de que todas las zapatas de la herramienta estén bien apoyado en el suelo. El afilador debe usarse sólo en zonas secas, sin posibilidad de acceso de terceros, especialmente los niños.

Afilando hachas, cuchillas y tijeras

¡Cuidado! Al afilar hachas, cuchillos y tijeras deben llevarse los guantes de protección para evitar recortes.

Seleccionar la ranura prevista para afilar este tipo de lámina. Encender el afilador y esperar hasta que alcance la velocidad nominal. Introducir la lámina a la ranura conveniente y – a continuación arrastrar en el sentido opuesto a la dirección de rotación de la placa de lijado, indicado en la cubierta del afilador (II) Al arrastrar hay que empujar la lámina a la placa de lijado con una pequeña fuerza. Repetir esta operación varias veces. A continuación – apagar el afilador con el interruptor y desconectar el cabo de alimentación de la tomada.

¡Cuidado! Al afilar siempre arrastrar de lámina en sentido opuesto al sentido de rotación de la placa de lijado.

Afilando la broca

Antes de empezar a afilar la broca, fijarla en el mango de manera correcta. Para ello hay que presionar el cierre de mordazas lo que hará que se abren. (III). Con la perilla del mango ajustar un diámetro ligeramente mayor que el diámetro de la broca afilada para garantizar la libre circulación de la broca en el mango. Introducir el mango en el asiento de posicionamiento de la broca (IV). Véase que el soporte de la broca tiene salientes que se introducen en las ranuras del asiento (V). Levantar el cierre de mordazas, así se capturará la broca, hay que maniobrarla de manera que sea capturada en su punto más estrecho (VI).

Con la perilla de ajuste se determina la cantidad de material que se va a eliminar durante el afilado. Girando la perilla en el sentido de la flecha se aumenta la cantidad de material (VII). En caso de un afilado ordinario, ajustar un nivel más bajo. Cuanto más destruida sea la broca, mayor será el nivel de eliminación.

Empujar la broca a la parte delantera del perno de posicionamiento (IX) y, a continuación, apretando la perilla en el sentido de agujas de reloj, inmovilizar la broca en el mango. Apretar el cierre de mordazas y abrirlas, tirar el mango con la broca fijada del asiento de posicionamiento.

Conectar el afilador a la red eléctrica, encenderlo y esperar hasta que alcanzar la velocidad nominal. Entreabrir la cubierta del asiento de afilación de la broca, moviéndola en el sentido de la flecha. Introducir el mango con la broca fijada en el asiento asegurándose que los salientes del mango sean introducidos en las ranuras del asiento (X). Al escuchar sonidos de molienda, moverla hacia atrás y adelante durante 5 - 10 segundos mientras empujando la broca con una pequeña fuerza a la placa de lijar. En seguida girarlo a 180 grados y repetir la operación para el otro borde de la hoja de broca. Afilarse siempre dos bordes de la broca. ¡Cuidado! Cada superficie debe afilarse durante el mismo tiempo y empujándola con la misma fuerza. Así se evita una afilación de la broca de forma de forma irregular.

Para afilar brocas que tienen un diámetro de 10 mm y más grandes, aún hay que realizar el proceso de molienda de la superficie en relieve de la broca. Para ello, después de haber afilado de modo arriba reseñado, hay que introducir el mango con la broca en el asiento de molienda de la superficie en relieve de la broca y presionar suavemente unos segundos (XI). A continuación, sacar el mango del asiento, girarlo a 180 grados y repetir la operación para la otra superficie en relieve de la broca.

¡Cuidado! Cada superficie debe afilarse durante el mismo tiempo y empujándola con la misma fuerza. Así se evita una afilación de la broca de forma de forma irregular.

Después de afilar la broca, evalúense los resultados del trabajo. Si la punta de la broca después del afilado toma el color azul o un otro en relación con el color natural del acero, esto significa un sobrecalentamiento de la superficie: hay que reducir la presión a placa de lijar durante el afilado.

Si, después del afilado, los bordes de la broca no son de longitud igual, hay que ajustar el tiempo y la presión afilando cada lado de la broca.

Vaciar depósitos de polvo (XII)

El afilador está equipado con dos depósitos que recoge el polvo generado durante el funcionamiento. Cada vez después de su uso deben estar vaciados. Para ello, sacarlos de la cubierta del afilador, limpiarlos, y luego fijar en la cubierta del afilador.

MANTENIMIENTO E INSPECCIONES

¡ATENCIÓN! Antes de empezar el ajuste, servicio técnico o mantenimiento, saque el enchufe de la herramienta del contacto de la red eléctrica. Habiendo terminado el trabajo, es menester revisar el estado técnico de la herramienta eléctrica por medio de un control externo y la evaluación de: el armazón y el mango, el cable eléctrico con el enchufe, el funcionamiento del interruptor eléctrico, los intersticios de ventilación, el chispear de los cepillos, el nivel de ruido de los cojinetes y las transmisiones, el arranque y la uniformidad del funcionamiento. Dentro del periodo de garantía, el usuario no puede desmantelar las herramientas eléctricas

E

o cambiar sus partes ya que pierde de esta manera los derechos de garantía. Todas las irregularidades que se detecten durante una inspección o el trabajo implican la necesidad de reparar la herramienta en un taller especializado. Habiendo terminado el trabajo, es menester limpiar el armazón, los intersticios de ventilación, interruptores, el mango adicional y los protectores con aire comprimido (cuya presión de debe exceder 0,3 MPa) con una brocha o con un trapo seco sin usar sustancias químicas y líquidos limpiadores. Limpie las herramientas y los mangos con un trapo seco y limpio.

TOYA S.A.
ul. Sołtysowicka 13 - 15
51 - 168 Wrocław
tel.: 071 32 46 200
fax: 071 32 46 373
e-mail: biuro@yato.pl

ODDZIAŁ WARSZAWSKI
Teren ProLogis Park Nadarzyn
al. Kasztanowa 160
05 - 831 Młochów k. Nadarzyna
tel.: 022 73 82 800
fax: 022 73 82 828

TOYA ROMANIA SA
Soseaua Odai 109-123
Sector 1, Bucuresti
www.yato.ro
office@yato.ro
tel: 031 710 8692
fax 0317104008

DEKLARACJA ZGODNOŚCI

0118/73473/EC/2018

Deklarujemy z pełną odpowiedzialnością, że niżej wymienione wyroby:

Ostrzałka wielofunkcyjna; ~230 V; 50 Hz; 150 W; 5500 min⁻¹; nr kat. 73473

do których odnosi się niniejsza deklaracja, są zgodne z poniższymi normami:

EN 61029-1:2009 + A11:2010
EN ISO 12100:2010
EN 55014-1:2006 + A1:2009 + A2:2011
EN 55014-2:2015
EN 61000-3-2:2014
EN 61000-3-3:2013

i spełniają wymagania dyrektyw:

2014/30/UE Kompatybilność elektromagnetyczna
2006/42/WE Maszyny i urządzenia bezpieczeństwa
2011/65/UE Substancje niebezpieczne w sprzęcie elektrycznym

Numer seryjny: dotyczy wszystkich numerów seryjnych urządzeń wymienionych w deklaracji
Dwie ostatnie cyfry roku, w którym wprowadzono oznaczenie CE: 16
Rok budowy / produkcji: 2018

Nazwisko i adres osoby upoważnionej do przygotowania dokumentacji technicznej:

Tomasz Zych
TOYA S.A., ul. Sołtysowicka 13 - 15, 51-168 Wrocław, Polska

 TOYA SPÓŁKA AKCYJNA

DYREKTOR DS. ZAKUPOW
DARIUSZ HAYEK

(nazwisko i podpis osoby upoważnionej)

Wrocław, 2018.01.02

(miejsce i data wystawienia)

TOYA S.A.
ul. Sołtysowicka 13 - 15
51 - 168 Wrocław
tel.: 071 32 46 200
fax: 071 32 46 373
e-mail: biuro@yato.pl

ODDZIAŁ WARSZAWSKI
Teren ProLogis Park Nadarzyn
al. Kasztanowa 160
05 - 831 Młochów k. Nadarzyna
tel.: 022 73 82 800
fax: 022 73 82 828

TOYA ROMANIA SA
Soseaua Odai 109-123
Sector 1, Bucuresti
www.yato.ro
office@yato.ro
tel: 031 710 8692
fax 0317104008

DECLARATION OF CONFORMITY

0118/73473/EC/2018

We declare and guarantee with full responsibility that the following products:

Multi-function sharpener ~230 V; 50 Hz; 150 W; 5500 min⁻¹; item no. 73473

meet requirements of the following European Standards / Technical Specifications:

EN 61029-1:2009 + A11:2010
EN ISO 12100:2010
EN 55014-1:2006 + A1:2009 + A2:2011
EN 55014-2:2015
EN 61000-3-2:2014
EN 61000-3-3:2013

and fulfill requirements of the following European Directives:

2006/42/EC Machinery and safety elements
2014/30/EU Electromagnetic compatibility (EMC) Directive
2011/65/EU Restriction of the Use of Certain Hazardous Substances

Serial number: concern all serial numbers of item(s) mentioned in this declaration
The last two digits of the year in which the CE marking was affixed: 16
Year of production: 2018

The person authorized to compile the technical file:
Tomasz Zych
TOYA S.A., ul. Sołtysowicka 13 - 15, 51-168 Wrocław, Polska

Wrocław, 2018.01.02
(Place and date of issue)

 TOYA SPÓŁKA AKCYJNA
DYREKTOR DS. ZAKUPÓW
DARIUSZ HAYEK
(Name and signature of authorized person)

TOYA S.A.
ul. Sołtysowicka 13 - 15
51 - 168 Wrocław
tel.: 071 32 46 200
fax: 071 32 46 373
e-mail: biuro@yato.pl

ODDZIAŁ WARSZAWSKI
Teren ProLogis Park Nadarzyn
al. Kasztanowa 160
05 - 831 Młochów k. Nadarzyna
tel.: 022 73 82 800
fax: 022 73 82 828

TOYA ROMANIA SA
Soseaua Odai 109-123
Sector 1, Bucuresti
www.yato.ro
office@yato.ro
tel: 031 710 8692
fax 0317104008

DECLARAȚIE DE CONFORMITATE

0118/73473/EC/2018

Declarăm și garantăm pe proprie răspundere că produsele următoare:

Mașină de ascuțit multifuncțională ~230 V; 50 Hz; 150 W; 5500 min⁻¹; cod articol. 73473

satisfac cerințele Standardelor europene / Specificațiilor tehnice următoare:

EN 61029-1:2009 + A11:2010
EN ISO 12100:2010
EN 55014-1:2006 + A1:2009 + A2:2011
EN 55014-2:2015
EN 61000-3-2:2014
EN 61000-3-3:2013

și satisfac cerințele Directivelor europene următoare:

2006/42/WE Directiva pentru utilaje și dispozitive de siguranță
2014/30/UE Directiva privind compatibilitatea electromagnetică (EMC)
2011/65/UE Restricția utilizării unor substanțe periculoase

Număr de serie: se referă la toate numere de serie ale articolelor specificate în această declarație
Ultimele două cifre ale anului în care s-a aplicat marcarea: 16
Anul de fabricație: 2018

Persoana autorizată să întocmească dosarul tehnic:
Tomasz Zych
TOYA S.A., ul. Sołtysowicka 13 - 15, 51-168 Wrocław, Polonia

Wrocław, 2018.01.02

(locul și data emiterii)

 TOYA SPÓŁKA AKCYJNA
DYREKTOR DS. ZAKUPOW
DARIUSZ HAYEK
(nume și semnătura persoanei autorizate)

