



# SANICUBIC® 1 SC

STATION DE RELEVAGE À POSER



**EAUX NOIRES**  
WC, salle de bain, cuisine et buanderie

22 m ↑

**SANICUBIC® 1 SC**  
STATION DE RELEVAGE À POSER

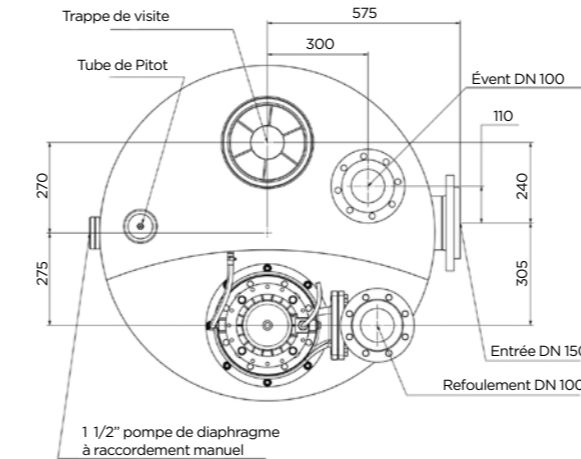
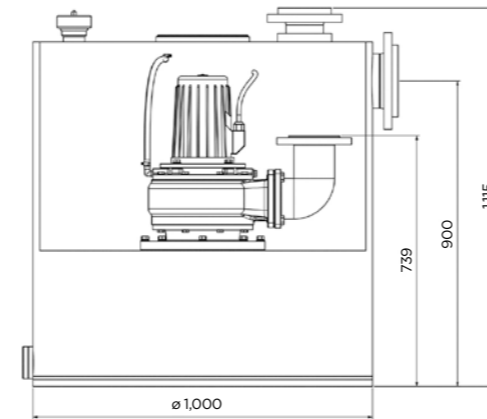

## BÉNÉFICES

- Haute performance : 1 pompe avec roue monocanal en triphasé
- Dimensions et entrées personnalisables, assemblage sur site possible (cuve sur mesure possible jusqu'à 20 000 litres)
- Fonctionnement exempt de blocage : passage libre de 80 mm
- Unité de commande confort incluse lors de la livraison

## APPLICATIONS

- Évacuation des eaux usées provenant d'appartements
- Installation dans une pièce à l'abri du gel

## CARACTÉRISTIQUES

- Cuve en polyéthylène
- Corps de pompe équipé d'un coude DN 100
- Entrée latérale DN 150
- Raccordement supplémentaire 1 1/2" pour pompe manuelle à diaphragme
- Démarrage en étoile-triangle pour unité de 7,5 kW
- Température de fonctionnement max. 55°C
- Mode de fonctionnement S3 - 25 %
- Volume utile réglable

## COURBE DE POMPE

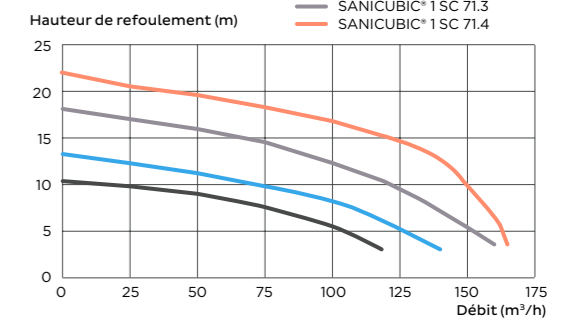

RÉFÉRENCE	EAN	CODE USINE	HYDRAULIQUE	CUVE (L)	VOLUME UTILE (L)	U (V)	P1 (W)	P2 (W)	FRÉQUENCE (HZ)	I MAX (A)	TR / MN	INDICE DE PROTECTION	Q MAX (M³/H)	H MAX (M)	POIDS (KG)	COFFRET DE COMMANDE	INDICE DE PROTECTION DU BOITIER DE COMMANDE	ALARME
<b>SANICUBIC 1SC3.0 T</b>	<b>3 308 815 079 035</b>	<b>CUBIC1SC3.0T</b>	<b>Monocanal</b>	<b>480</b>	<b>270</b>	<b>400</b>	<b>4 000</b>	<b>3 000</b>	<b>50/60</b>	<b>6,9</b>	<b>1400</b>	<b>IP 57</b>	<b>120</b>	<b>10</b>	<b>210</b>	<b>ZPS1</b>	<b>IP 65</b>	<b>Externe, filaire</b>
<b>SANICUBIC 1SC4.0 T</b>	<b>3 308 815 079 042</b>	<b>CUBIC1SC4.0T</b>					<b>5 500</b>	<b>4 000</b>		<b>11,2</b>			<b>140</b>	<b>13</b>	<b>220</b>			
<b>SANICUBIC 1SC5.5 T</b>	<b>3 308 815 079 059</b>	<b>CUBIC1SC5.5T</b>					<b>6 300</b>	<b>5 500</b>		<b>12,1</b>			<b>160</b>	<b>18</b>	<b>225</b>			
<b>SANICUBIC 1SC7.5 T</b>	<b>3 308 815 079 066</b>	<b>CUBIC1SC7.5T</b>					<b>8 700</b>	<b>7 500</b>		<b>16,9</b>			<b>165</b>	<b>22</b>	<b>240</b>			