



H-PREMIUM.DE

Art. 850200



Germany

**PedalBlock PRO**  
PROFESSIONAL • ANTI-THEFT • PROTECTION



Bedienungsanleitung

Instruction manual

Руководство по эксплуатации

PREMIUM QUALITÄT FÜR AUTOMOBILE

alca germany automotive gmbh  
Gewerbestr. 11 D-15859 Storkow  
Tel: +49 (0) 33678 687-0 info@HEYNER-Pro.com



H-PREMIUM.DE

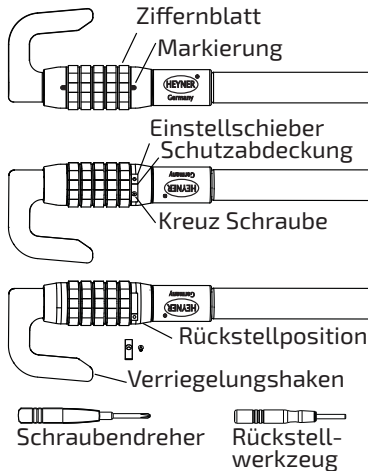

Einstellbare Lenkraddiebstahlsicherung mit Zahlenschloss HEYNER® „WheelBlock PRO“

### Zahlencode einstellen

1. Die Original gelieferte Passwortkombination (Sicherheitscode) lautet „0-0-0-0-0“. Es wird empfohlen, sofort einen eigenen Zahlencode einzustellen.
2. Zunächst die Schutzabdeckung mit dem Kreuzschraubendreher entfernen.

3. Mit Hilfe des Rückstellwerkzeugs den Einstellschieber in Position „SET“ rücken.
4. Nun kann der persönliche Zahlencode durch Drehen eingestellt werden. Dabei die beidseitige Markierung beachten. Achtung: Merken Sie sich den Zahlencode.
5. Den Einstellschieber wieder in die ursprüngliche Position bringen und die Schutzabdeckung mit dem Kreuzschraubendreher aufschrauben.
6. Fertig. Der neue Zahlencode wurde eingestellt.

### Bedienung Verriegeln der Diebstahlsicherung

1. Das Fahrzeug parken, Motor abstellen und den Handbremshebel ziehen bzw. die Position „P“ einstellen.
2. Nehmen Sie die Lenkradsicherung aus der Aufbewahrungstasche und stellen Ihren Zahlencode zwischen den zwei Markierungen ein.
3. Nun lassen sich die zwei Haken frei bewegen.
4. Den einen Haken unter dem Bremspedal einhaken und

- dann den anderen Haken am Lenkrad einhaken. Beide Haken fest zusammendrücken. Nun den Zahlencode beliebig verändern.
5. Die Lenkradsicherung ist verriegelt und Ihr Fahrzeug geschützt. Achtung! Bei höhenverstellbarem Lenkrad die Position ganz nach unten verstellen. Erst dann die Lenkradsperre fixieren. Sonst kann die Diebstahlsicherung leicht entfernt werden!

### Entriegeln der Diebstahlsicherung

1. Stellen Sie den persönlichen Zahlencode zwischen den zwei Markierungen ein.
2. Nun lassen sich die beiden Haken lösen und dann entfernen und sie können die Diebstahlsicherung verstauen.

**Wichtiger Hinweis:**  
Verstellen Sie die Zahlenkombination bei Nichtgebrauch der Diebstahlsicherung, um Ihren Zahlencode gut zu schützen.

### Reinigung

Verunreinigungen der Haken mit leicht feuchtem Tuch abwischen. Bei hartnäckigen Verschmutzungen der Haken sanftes Spülmittel verwenden. Alle anderen Teile nur mit trockenem Tuch abwischen. Nicht ins Wasser eintauchen! Nicht spülmaschinengeeignet!

### Technische Angaben

Gewicht	2,0 kg
Maße	ca. 530 – 815 mm
Farbe	rot/schwarz
Material	Metall/ABS

### Lieferumfang:

- 1 Lenkradsperre mit Zahlenschloss
- 1 Schraubendreher
- 1 Zahlenschloss-Rückstellwerkzeug
- 1 Ersatzabdeckung
- 1 Ersatzschraube
- 1 Aufbewahrungstasche
- 1 Bedienanleitung

**Zahlencode:**

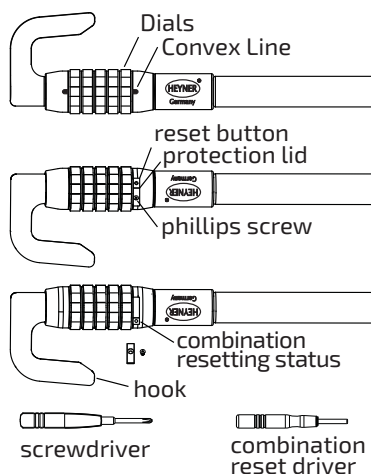

Adjustable pedal to steering wheel anti-theft device with combination lock "WheelBlock PRO"

### Set combination of numbers

1. The original supplied password combination is „0-0-0-0-0“. It is advisable to adjust its own number code immediately.
2. Remove protection lid by using Phillips screwdriver.
3. Move the reset button in position „SET“, using

combination reset driver.  
4. Now, the personal number code can be set by turning dials. Observe the two-sided marking. Warning: Remember to note the number code.

5. Move reset button back to its original position and screw the protection lid with Phillips screwdriver.
6. Done. The new number combination has been set.

### USAGE

#### How to lock

1. Park the car, stop the engine and pull up the handbrake lever or select gear position "P".
2. Take wheel lock out from storage bag and set the correct number combination considering two markings.
3. Now you can move the two hooks freely.
4. Fix one hook on brake pedal and other one on steering wheel. Push both hooks together. Now change number code arbitrarily. Attention! The position of vertically adjustable

steering wheel has to be lowered as far it will go. Only after lowering the steering wheel, fix the anti-theft device. Otherwise wheel lock can be easily removed by lowering high adjusted steering wheel!

5. Done. The steering wheel lock is closed and vehicle is secured.

#### How to unlock

1. Set the personal number code, aligned to the two markings.
2. Now, you can loosen both hooks and remove anti-theft device. Now you can store away the anti-theft device.

#### Important note

Protect the password, adjusting number code when anti-theft device is not in use!

#### Cleaning

Impurities of the hooks clean with a slightly damp cloth. For heavy impurities of hooks use

soft detergent. Wipe all other parts only with a dry cloth. Do not immerse in water! Not suitable for dishwashers!

#### Technical details

Weight	2,0 kg
Measures	535 – 815 mm
Color	red/black
Material	Metal/ABS

#### Delivery details:

- 1 Anti-Theft Device with Combination Lock
- 1 Screwdriver
- 1 Combination Reset Driver
- 1 Spare Protection Lid
- 1 Spare Screw
- 1 Storage Bag
- 1 Instruction Manual

Password:

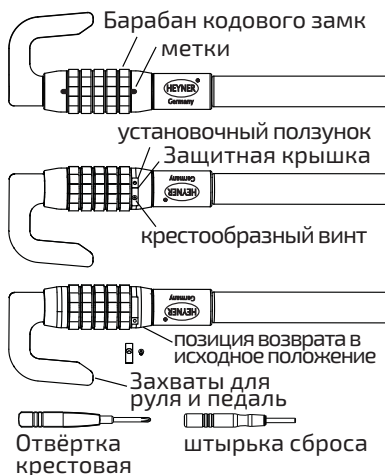

Противоугонное устройство на руль и педаль с устанавливаемым кодовым замком „PedalBlock PRO“

**Отвёртка крестовая штырька сброса**  
**Настройка кода замка:**

1. В заводской конфигурации устройство поставляется с паролем (кодом) замка „0-0-0-0-0“. Рекомендуем сразу менять заводской код на собственный.
2. Для этого снимите, при помощи крестовой отвёртки, защитную

- крышку.
3. Передвиньте, с помощью штырька сброса, установочный ползунок в позицию „SET“.
4. Установите, поворотом кодовых колец, новый код. Ориентируйтесь на метки по бокам кодового барабана. Внимание: Запомните код замка!
5. Верните установочный ползунок в первоначальное положение и навинтите, при помощи крестовой отвёртки, защитную крышку.
6. Готово. Новый код замка установлен.

**Использование устройства: Запирание**

1. Припаркуйте автомобиль, заглушив двигатель и поставив на ручной тормоз и переместите рычаг АКПП в положение „P“.
2. Выньте противоугонное устройство из сумки для хранения и наберите правильный код, ориентируясь на метки по бокам барабана.
3. Обе захваты для руля и педаль теперь свободно двигаются.
4. Закрепляют один крюк (захвата для руля и педаль)

- под педаль тормоза, а затем другой крюк на рулевом колесе. Оба крюки сжать надежно так, чтоб не было люфта. Теперь измените код замка произвольно.
5. Готово. Противоугонное устройство заперто. Ваше транспортное средство защищено. Внимание! Если руль регулируем по высоте, установите его в самое нижнее положение. Только после этого зафиксируйте противоугонное устройство. В противном случае противоугонное устройство может быть легко удалено.

**Отпирание**

1. Наберите правильный код замка, ориентируясь на метки по бокам барабана. Храните его в машине.
2. Сдвиньте оба захваты и снимите противоугонное устройство.

**Важная информация:**

Для защиты цифровой комбинации сбивайте правильный код замка всегда, когда устройство не используется!

**Чистка устройства:**

При загрязнении, например захваток для руля и педаль вытрите их влажной тряпкой. При сильных загрязнениях используйте деликатные моющие средства. Вытрите все остальные части только сухой тряпкой. Не окунайте в воду! Не мойте в посудомоечной машине!

**Технические данные:**

Вес: 2,0 кг  
Размеры: 530–815 мм  
Цвет: красный/чёрный  
Материал: металл/АБС-пластик

**Комплект поставки:**

- 1 устройство блокировки руля и педали с устанавливаемым кодовым замком
- 1 отвёртка
- 1 штырёк для сброса кода замка
- 1 запасная защитная крышка
- 1 запасной винт
- 1 сумка для сохранения
- 1 инструкция по эксплуатации

**код замка:**

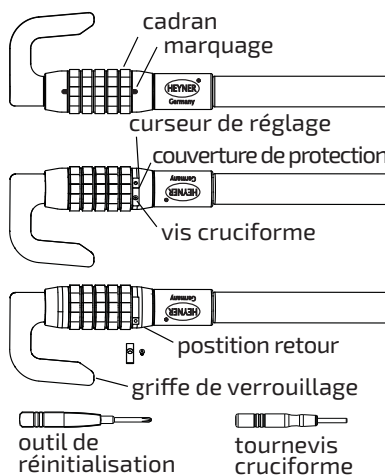

Dispositif antivol volant/pédale ajustable avec serrure à combinaison numérique HEYNER®WheelBlock PRO

### Réglage de votre code numérique personnel

1. La combinaison mot de passe originale (code de sécurité) fournie est « 0-0-0-0-0 ». Nous recommandons de changer le code numérique tout de suite.
2. Enlevez d'abord la couverture de protection avec le tournevis cruciforme.

3. Déplacez le curseur de réglage à la position « SET » à l'aide de l'outil de réinitialisation.
4. Maintenant le code numérique personnel peut être réglé en tournant les chiffres. Ce faisant, faites attention aux deux marquages sur les côtés. Attention: Mémorisez bien votre code numérique!
5. Remplacez le curseur de réglage dans la position initiale et vissez dessus la couverture de protection avec le tournevis cruciforme.
6. Ça y est! Votre code numérique personnel a été réglé.

### Maniement Verrouillage du dispositif antivol volant

1. Garez le véhicule, arrêtez le moteur et mettez le frein à main et/ou la position « P ».
2. Sortez votre dispositif antivol volant de son sac de rangement et composez votre code numérique personnel entre les deux marquages.
3. Maintenant vous pouvez mouvoir les deux crochets

librement.

4. Accrochez l'un des crochets sous la pédale de frein et puis accrochez l'autre crochet au volant. Pressez les crochets fermement. Maintenant décomposez le code numérique.
5. Le volant est ainsi verrouillé et votre voiture sécurisée. Attention! Si vous avez un volant réglable en hauteur, réglez la position à fond vers le bas. Seulement après, vous devez fixer votre dispositif antivol volant. Autrement, votre dispositif antivol volant peut être enlevé facilement!

### Déverrouillage du dispositif antivol volant

1. Composez votre code numérique personnel entre les deux marquages.
2. Maintenant vous pouvez détacher les deux crochets et puis enlever et ranger votre dispositif antivol volant. Avis important : Durant le non-usage du dispositif antivol volant, décomposez la bien sécuriser votre code!

### Nettoyage

En cas d'impuretés des crochets, nettoyez-les avec un chiffon humide. En cas d'impuretés tenaces des crochets, utilisez un produit vaisselle doux. N'utilisez qu'un chiffon humide pour nettoyer toutes les autres éléments. Ne pas plonger dans l'eau! Ne convient pas au lave-vaisselle!

### Données techniques

Poids	2,0 kg
Dimensions env.	530 – 815 mm
Couleur	rouge/noir
Matériel	métal/ABS

### Contenu de la livraison:

- 1 dispositif antivol volant avec serrure à combinaison
- 1 tournevis cruciforme
- 1 serrure à combinaison-outil de réinitialisation
- 1 couvercle de rechange
- 1 vis de rechange
- 1 sac de rangement
- 1 mode d'emploi

code numérique:

## Notizen

---

---

---

---

---

---

---

---

---

---

---

---

---

---

---

---

---

---

---

---

---

---

## Notizen

---

---

---

---

---

---

---

---

---

---

---

---

---

---

---

---

---

---

---

---

---

---

## Notizen

---

---

---

---

---

---

---

---

---

---

---

---

---

---

---

---

---

---

---

---

---

---

---

---

---

---

---

---

---

## Notizen

---

---

---

---

---

---

---

---

---

---

---

---

---

---

---

---

---

---

---

---

---

---

---

---

---

---

---

---

---

## Garantie / warranty / Гарантийный

Wir danken Ihnen für den Erwerb dieses HEYNER-Qualitätserzeugnisses. Alle HEYNER-Erzeugnisse werden nach höchsten technischen sowie gesetzlichen Standards entwickelt, hergestellt und unterliegen einer ständigen, strengen Qualitätskontrolle. Sollte dieses Erzeugnis trotzdem nicht einwandfrei funktionieren, so bedauern wir dies sehr. Bitte wenden Sie sich mit diesem Dokument an Ihr Fachgeschäft, um Kontakt mit unserem lokalen Servicepartner aufzunehmen. Garantieansprüche gelten nur innerhalb der gesetzlichen Frist ab Kaufdatum. Sie müssen unverzüglich erhoben werden und sind ausschließlich beschränkt auf Reparatur bzw. Austausch des Erzeugnisses. Bei unsachgemäßer Behandlung oder Nichtbeachtung der Bedienanleitung erlöschen sämtliche Garantieansprüche.

Thank you for having purchased this HEYNER-quality product. All HEYNER-products are developed and manufactured according to highest technical and legal standards with permanent quality control. We would sincerely regret, in case this product should not function accurately. Please contact your dealer to find out our local service partner. Any warranty claims are only valid within the legal warranty period starting from the purchase date. They should be declared without delay and are strictly limited to repairing or replacing of the product. Warranty immediately becomes invalid in case of misuse or non respect of the instruction manual. As products are not to be sold in the USA or Canada, warranty is not valid for these countries.

Благодарим Вас за покупку нашего высококачественного товара HEYNER. Вся продукция HEYNER разрабатывается по самым высоким техническим и законодательным стандартам, и находится под строгим и постоянным контролем качества. Если это изделие все же не работает должным образом, то мы очень об этом сожалеем. Пожалуйста, обратитесь с этим документом к дилеру, чтобы войти в контакт с нашим партнером сервиса по месту покупки. Гарантия распространяется только в пределах установленного законом срока с момента покупки товара. Вы должны сразу указать Ваши претензии, и тем самым возможен будет ремонт или замена изделия. Гарантийный ремонт не производится, если претензии на товар возникли в результате неправильного обращения с ним или несоблюдения инструкции по эксплуатации. В связи с техническим прогрессом возможны изменения, улучшения артикула.

## Garantie / warranty / Гарантийный

Nous vous remercions pour l'acquisition du produit de haute qualité de la marque HEYNER. Tous les produits de la marque HEYNER sont développés et fabriqués selon les standards techniques et selon les normes légales les plus hautes et sont soumis à un contrôle constant et strict de la qualité.

Si le dispositif ne fonctionne néanmoins pas à votre satisfaction, nous regrettons cela fortement. Contactez votre magasin spécialisé avec ce document pour entrer en contact avec notre partenaire de services local.

Des demandes de garantie ne sont que valables dans les délais légaux à compter de la date de vente. Il faut élever les demandes de garantie tout de suite et elles sont strictement limitées à la réparation ou bien au remplacement du produit. En cas de mauvaise utilisation ou de non-observation du mode d'emploi, toutes les demandes de garantie s'éteignent.

### Garantiekarte / warranty card / Гарантийный талон • С круглой головкой • Carte de garantie

Art.-Nr. / art.-n° / Номер артикула / numéro d'article

.....

Serien-Nr. / serial-n° / серийный номер / numéro de série

.....

Funktionsstörung / dysfunction / неисправность / dysfonction

.....

Kaufdatum / purchase date / дата покупки / date d'achat

.....

Kaufadresse / shop address / адрес магазина / adresse d'achat

.....

Stempel / stamp / печать / tampon

.....