



**BLACK STORM  
TECHNOLOGY**

П РА В О Н А З А Х И С Т



**І Н С Т Р У К Ц І Я**

**BLACK STORM  
STRONG**

PROFESSIONAL BS-3

## Тактичний обвіс дообладнання для карабінів/автоматів сімейства АК за схемою «Буллпап».

### *Опис, характеристики, зображення.*

Тактичний обвіс, який спрощує ведення бою в стиснених умовах. Обвіс створений за схемою Буллпап. Призначений для встановлення на карабіни/автомати сімейства АК серії: АК-74, АКС-74, АК-74Н, АКС-74Н, АК-74М (крім АКС-74У).

Комплект призначений для модернізації та підвищення тактико-технічних характеристик карабінів/автоматів **без вторгнення в конструкцію зброї**. Установка комплекту Буллпап на зброю, перетворює звичайний АК на сучасну, конкурентноспроможну штурмову гвинтівку, з усіма перевагами ТТХ автомата Калашникова.



Конструктивно ергономічний для використання в надзвичайних ситуаціях - на полюванні і, головне, в бою.

### ***Буллпап виконує такі основні тактичні функції:***

1. Модернізує стару, тактично застарілу зброю до рівня сучасної.
2. Вивільняє другу руку бійцю, чим надає йому маневреності та переваги над противником.
3. Дозволяє швидко перехоплювати зброю в протилежну руку.
4. Дозволяє зручно вести вогонь із-за рогу.
5. Пересуватися зі зброєю по місцевості зі знятим запобіжником, без небезпеки підстрелити свого.
6. Маскувати зброю, фарбуючи Буллпап в маскувальні кольори, обмотувати маскувальним матеріалом, наклеювати стрічки і т.п. згідно тактичних задач.
7. Істотно приховати нагрітий ствол від тепловізорів супротивника.

Комплект легко монтується і знімається в польових умовах, без вторгнення в конструкцію зброї. Досить зняти штатні приклад, цев'є і рукоятку управління вогнем, і можна встановити Буллпап на зброю одним кріпильним гвинтом. В результаті Ваша штурмова гвинтівка готова до використання.

### ***Важливо, що зброя так само легко приводиться до свого початкового стану.***

1. Знімається Буллпап.
2. Встановлюється штатний приклад.
3. Встановлюється штатне цев'є.
4. Встановлюється штатна ручка керування вогнем.
5. На газовідводну трубку встановлюється штатна накладка.

Карабін/автомат приведено в штатний вигляд.

Корпус Буллпап виконаний зі сталі 1мм і пластика.  
Корпус розташовується на відстані від ствола і приховує його температуру.

# ІНСТРУКЦІЯ ПО МОНТАЖУ

**BLACK STORM**  
**STRONG**

для встановлення на карабіни/автомати сімейства АК  
серії: АК-74, АКС-74, АК-74Н, АКС-74Н, АК-74М  
(крім АКС-74У)



**BLACK STORM**  
**STRONG**

**УВАГА!** Перед тим, як приступити до монтажу комплекту на карабін/автомат, **обов'язково** переконайтесь в тому, що **зброя розряджена** і в стволі не залишилось патрона. Монтаж комплекту модернізації на заряджену зброю небезпечно для Вашого життя і може травмувати оточуючих.

## 2. Карабін/автомат у заводському виконанні.



3. Розберіть карабін/автомат, знявши також приклад, цев'є, ручку керування вогнем та накладку газовідвідної трубки.



**4a.** Розбирання накладки газовідвідної трубки. Утримуючи задню з'єднувальну муфту, поверніть накладку на 180 градусів.

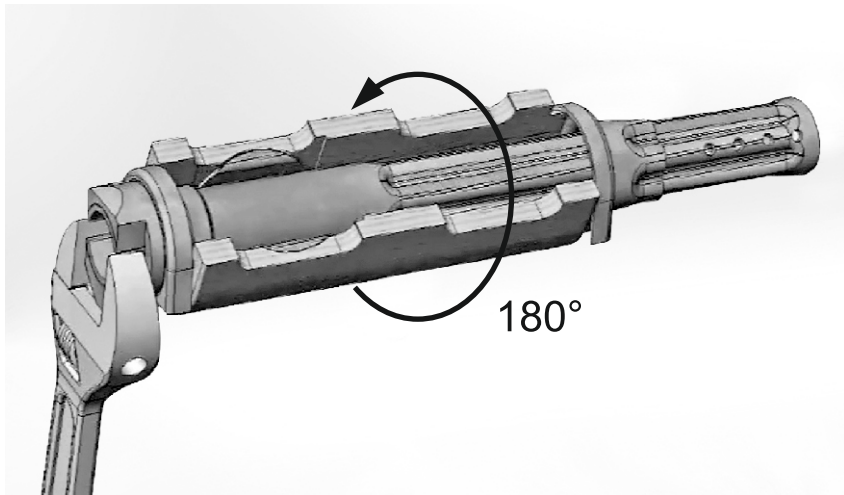

**4b.** Повернувши, зніміть її з газової трубки, опустивши донизу.

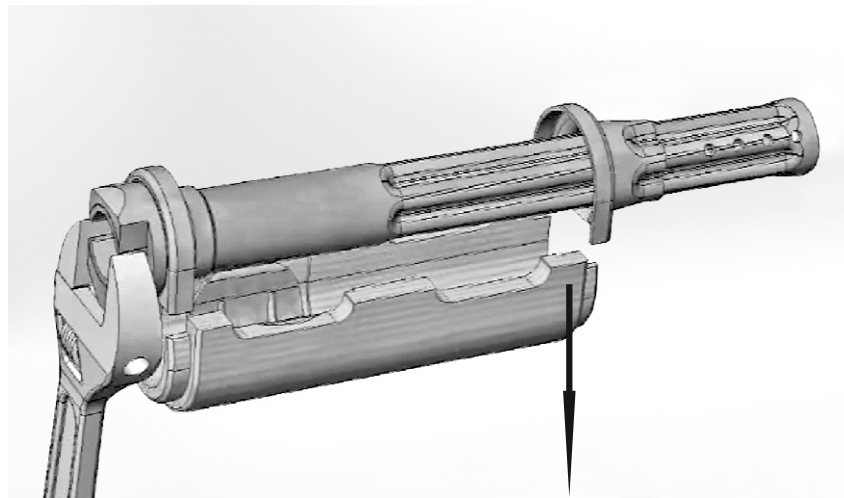

5. Встановіть тягу перенесення вогню на карабін/автомат таким чином, щоб скруглена її сторона одягалася на штатний спусковий гачок, а гострий її кінець вставте в отвір під шомпол, в нижній частині кільця цев'я .  
**Важливо:** ні в якому разі не деформуйте тягу переносу вогню - це може привести до пошкодження її функцій.

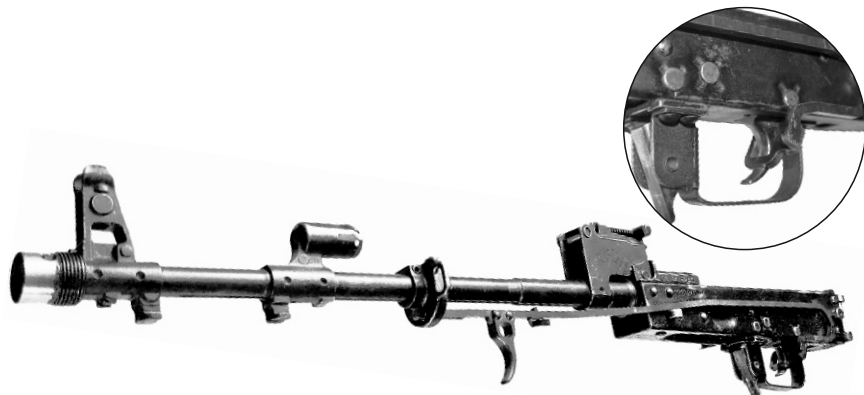

6. Встановіть цев'є в ствольну коробку з боку ствола під прицільною колодкою. Переконайтесь, що цев'є щільно встановлено у ствольну коробку і між ними не залишилось зазорів. Зафіксуйте цев'є кільцем і закрийте прапорець на кільці цев'я.

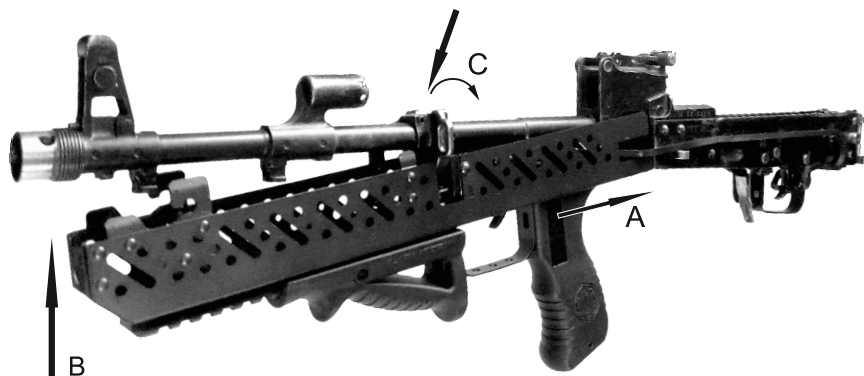

7. Встановіть і зафіксуйте газовідвідну трубку.

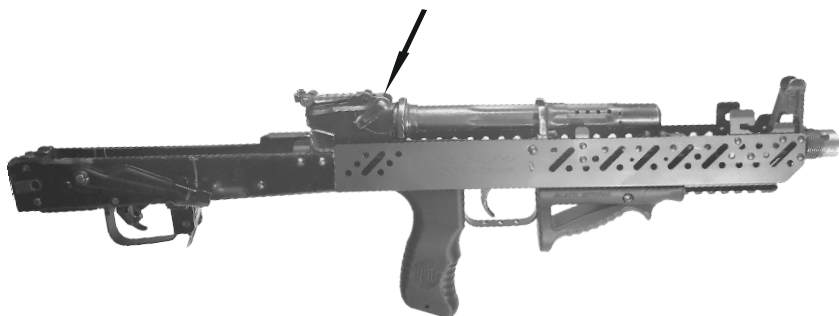

8. Візьміть кришку цев'я. Встановіть прапорець фіксатора в положення назад (відкрито). Кришку на цев'є встановіть так, щоб вона прилягала до площини цев'я по всій довжині. Закріпіть кришку на скобі фіксатора рухом у бік прицільної коробки до упору. Зафіксуйте кришку поворотом прапорця за годинниковою стрілкою.

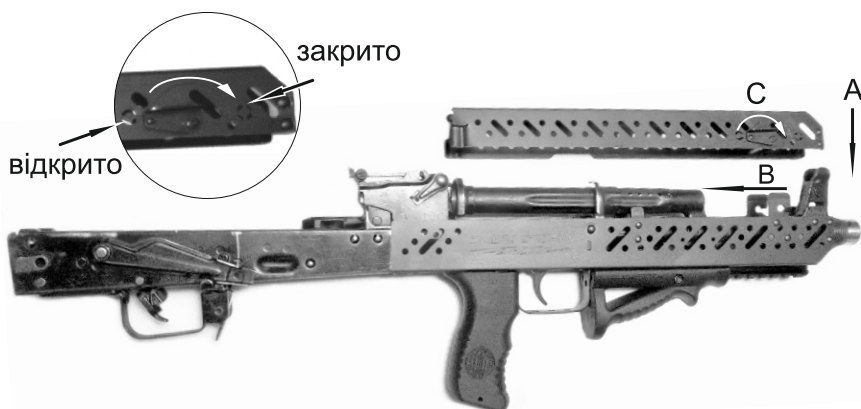



**9.** Встановіть приклад-потиличник, завівши його над верхніми заклепками ствольної коробки, доки його нижня частина корпусу не доторкнеться до тяги управління вогнем. Після цього поверніть приклад-потиличник під кутом 45 градусів до зброї і заведіть корпус приклада за тягу, потім вирівняйте приклад паралельно ствольній коробці.

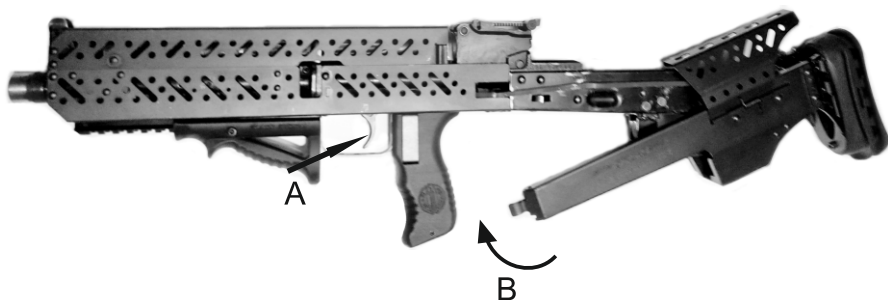

**10.** Одягніть приклад до упору в бік ствола. Зчепіть замок прикладу з прорізом кришки цевья.

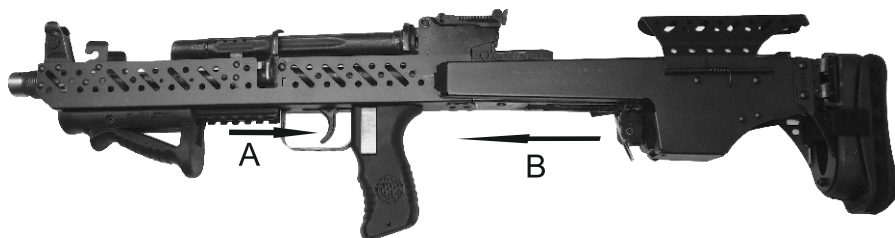

11. Встановіть гайку кріплення пістолетної рукоятки.

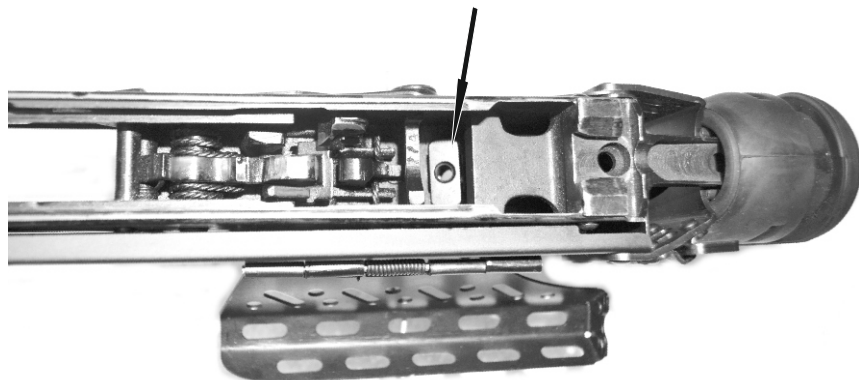

12. Утримуючи гайку кріплення пістолетної рукоятки, зафіксуйте приклад гвинтом.

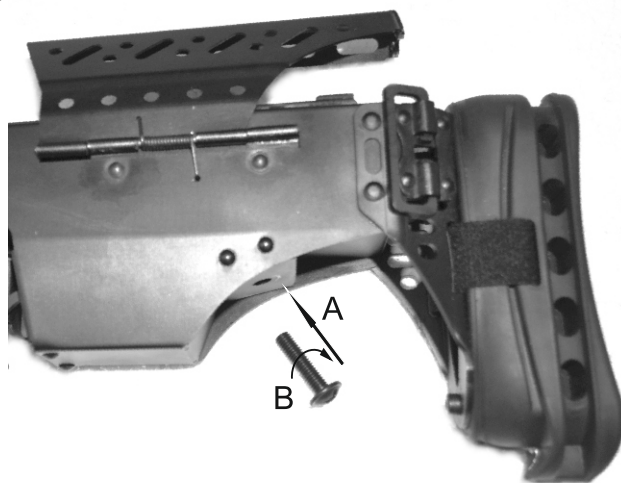

**13.** Встановіть затвор, пружину і закрийте кришку ствольної коробки. Обов'язково перевірте правильність складання і працездатність пристрою в незарядженому стані.



**14.** Штурмова гвинтівка готова до використання.



*Демонтаж комплекту проводиться в зворотньому порядку.*



**УВАГА!** Виріб захищено Українськими та міжнародними законами про авторські права.  
Всі права на даний комплект переобладнання і його виробництво належать власникові патенту.  
Забороняється відтворення комплекту, або його частин, або їх зовнішнього вигляду без офіційної згоди автора.  
Патент № 98125 від 22.04.2015  
Патент № 31130 від 25.12.2015

**[HTTP://BLACKSTORM.COM.UA](http://BLACKSTORM.COM.UA)**