



INSTRUKCJA OBSŁUGI



ROBOT KUCHENNY MRK-05

Food processor/Кухонный комбайн/Кухонний комбайн

PRZED PIERWSZYM UŻYCIEM ZAPOZNAJ SIĘ Z INSTRUKCJĄ OBSŁUGI

| | | |
|-----------|---|-----------|
| PL | INSTRUKCJA OBSŁUGI..... | 3 |
| GB | USER MANUAL | 9 |
| RU | ИНСТРУКЦИЯ ПО ОБСЛУЖИВАНИЮ..... | 15 |
| UA | ІНСТРУКЦІЯ З ОБСЛУГОВУВАННЯ..... | 22 |
| LT | VARTOTOJO INSTRUKCIJA..... | 28 |

WSKAZÓWKI DOTYCZĄCE BEZPIECZEŃSTWA UŻYTKOWANIA

- ▶ Przed użyciem przeczytaj dokładnie instrukcję obsługi.
- ▶ Nie trzymaj urządzenia wilgotnymi rękoma.
- ▶ Urządzenie należy trzymać z dala od wody.
- ▶ Nie pozwalać dzieciom bez nadzoru używać urządzenia.
- ▶ Nie zanurzaj urządzenia, przewodu i wtyczki w wodzie lub innych płynach.
- ▶ Zawsze wyjmuj wtyczkę z gniazdka sieciowego, gdy nie używasz urządzenia lub przed rozpoczęciem czyszczenia – składaniem i rozkładaniem.
- ▶ Nie wieszaj przewodu zasilania na ostrych krawędziach i nie pozwól, aby się stykał z gorącymi powierzchniami.
- ▶ Nie używaj uszkodzonego urządzenia, również wtedy, gdy uszkodzony jest przewód sieciowy lub wtyczka – w takim wypadku oddaj urządzenie do naprawy w autoryzowanym punkcie serwisowym.
- ▶ Przed przystąpieniem do demontażu odczekaj do momentu, kiedy silnik całkowicie się zatrzyma.
- ▶ Zachowaj szczególną ostrożność przy kontakcie z ostrzami tnącymi, szczególnie przy ich wyjmowaniu oraz podczas mycia.
- ▶ Użycie akcesoriów nie polecanych przez producenta może spowodować uszkodzenie urządzenia, pożar lub obrażenia ciała.
- ▶ Nigdy nie zostawiaj włączonego urządzenia bez nadzoru.
- ▶ Nie stawiaj urządzenia na gorących powierzchniach.
- ▶ Nie wolno korzystać z urządzenia na wolnym powietrzu.
- ▶ Podczas pracy urządzenia trzymaj ręce z daleka od ruchomych części.
- ▶ Przed rozpoczęciem czyszczenia przystawki rozdrabniającej należy ją najpierw odłączyć od urządzenia.
- ▶ Zawsze przed przystąpieniem do pracy upewnij się, czy wszystkie elementy urządzenia są prawidłowo zamontowane.
- ▶ Nie wolno stawiać urządzenia w pobliżu innych urządzeń elektrycznych, palników, kuchenek, piekarników itp.
- ▶ Nie wykorzystuj urządzenia do celów innych niż zostało przeznaczone.
- ▶ Niniejszy sprzęt może być użytkowany przez dzieci w wieku co najmniej 8 lat i przez osoby o obniżonych możliwościach fizycznych, umysłowych i osoby o braku doświadczenia i znajomości sprzętu, jeżeli zapewniony zostanie nadzór lub instruktaż odnośnie do użytkowania sprzętu w bezpieczny sposób, tak aby związane z tym zagrożenia były zrozumiałe. Dzieci bez nadzoru nie powinny wykonywać czyszczenia i konserwacji sprzętu.

- ▶ Przechowuj urządzenie i jego przewód w miejscu niedostępnym dla dzieci poniżej 8 lat.
- ▶ Należy zwracać uwagę na dzieci, aby nie bawiły się sprzętem/urządzeniem.
- ▶ Urządzenie jest przeznaczone tylko do użytku domowego.
- ▶ Nie wyciągaj wtyczki z gniazdka sieci pociągając za przewód.
- ▶ Nie podłączaj wtyczki do gniazdka sieci mokrymi rękami.
- ▶ Dla bezpieczeństwa dzieci proszę nie zostawiać swobodnie dostępnych części opakowania (torby plastikowe, kartony, styropian itp.).
- ▶ **OSTRZEŻENIE! Nie pozwalaj dzieciom bawić się folią. Niebezpieczeństwo uduszenia!**

OPIS URZĄDZENIA

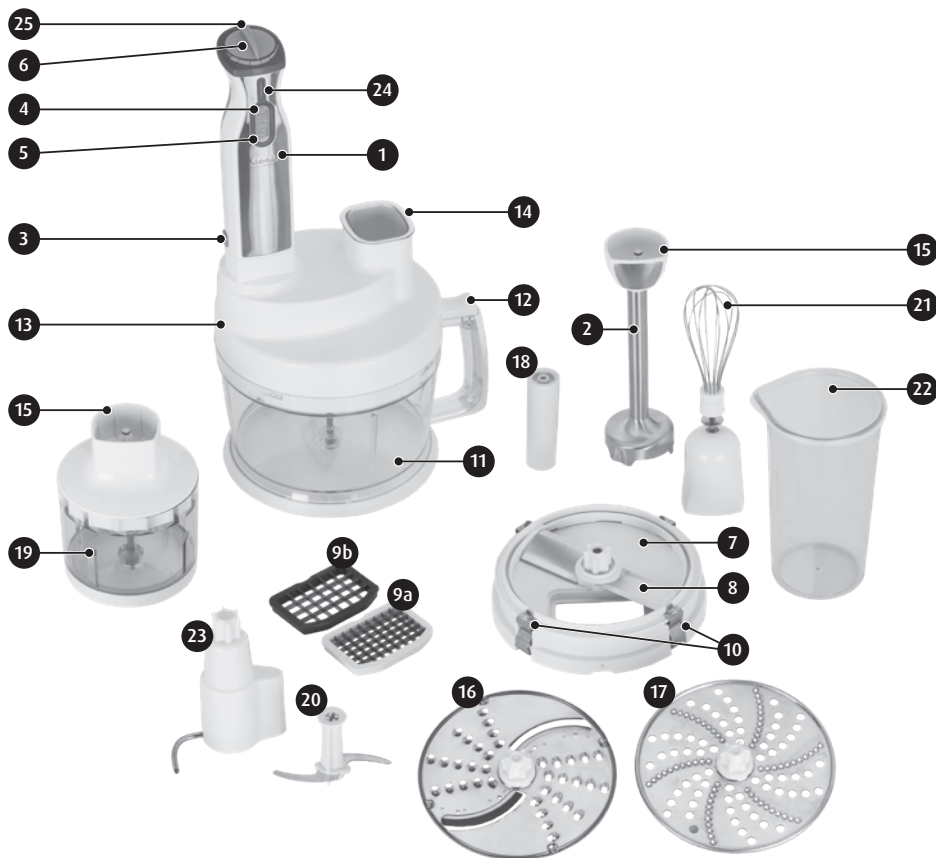

1. Obudowa blendera
2. Przystawka miksująca ze stali nierdzewnej
3. Przyciski blokady (po obu stronach obudowy)
4. Włącznik/wyłącznik
5. Funkcja TURBO
6. Pokrętko płynnej regulacji mocy
7. Przystawka do krojenia w kostkę
8. Noże ze stali nierdzewnej przystawki do krojenia w kostkę
9. Wkłady do krojenia w kostkę
 - a. mała 8 mm
 - b. duża 11mm
10. Klamry zamykające
11. Pojemnik malaksera z uchwytem o pojemności 2000ml
12. Przycisk blokady pokrywy
13. Pokrywa pojemnika malaksera
14. Otwór do podawania produktów spożywczych z popychaczem malaksera
15. Gniazdo montażu obudowy blendera
16. Pełna dwustronna tarcza do krojenia i ścierania warzyw i owoców
17. Pełna tarcza do ucierania ziemniaków
18. Trzpień do tarcz
19. Pojemnik z pokrywą do rozdrabniania i siekania o pojemności 400ml
20. Nóż z ostrzem ze stali nierdzewnej do rozdrabniania i siekania
21. Przystawka do ubijania piany z białek, lekkich kremów i sosów
22. Pojemnik z pokrywą o pojemności 600ml
23. Mieszadło do wyrabiania ciasta
24. Lampka kontrolna stanu pracy
25. Uchwyt do zawieszenia

UWAGA! Tnące krawędzie noży są ostre. Istnieje ryzyko obrażeń! Należy posługiwać się nimi z ostrożnością!

UWAGA! Przed pierwszym użyciem należy umyć wszystkie przystawki i pojemniki.

MONTAŻ PRYZSTAWKI DO KROJENIA W KOSTKĘ

Przystawka przeznaczona jest do krojenia w kostkę produktów spożywczych, np. marchwi, ziemniaków (surowych i gotowanych), ogórków, papryki, cebuli, jajek, sera, wędlin, jabłek itp.

UWAGA! Produkty spożywcze nie mogą zawierać żadnych pestek lub innych twardych składników. Produkty spożywcze nie mogą być zamrożone.

Niestosowanie się do tych uwag może doprowadzić do uszkodzenia przystawki do krojenia w kostkę, obracającego się noża i kratki tnącej.

Zwracając uwagę na wycięcia, włóż wybrany wkład (9a), (9b), do przystawki krojącej (7). Następnie trzymając za zębaty trzonek obrotowy nałóż noże ze stali nierdzewnej (8) na przystawkę (7) i zablokuj ją 4 klamrami (10).

Ustaw pojemnik (11) na suchej oraz stabilnej powierzchni.



Rys. 1



Rys. 2



Rys. 3

Włóż przystawkę z wkładem do krojenia i obrotowym nożem do pojemnika (11), tak aby wgłębienia w przystawce zostały prawidłowo osadzone w wypustkach na wewnętrznej stronie pojemnika. Należy zwrócić uwagę na oznaczenia na urządzeniu (Rys.4). Przed założeniem pokrywy zwróć uwagę na klamry (10), które powinny być w pozycji zamkniętej (Rys.1). Nałóż pokrywę (13) na pojemnik zwracając uwagę na oznaczenia na pokrywie i na uchwycie pojemnika (Rys.2). Następnie przekręć pokrywę do oporu w kierunku zgodnym z ruchem wskazówek zegara tak, żeby znak „trójkąta” ▲ skierowany był na znak „zamkniętej kłódki” (Rys.3). Towarzyszyć temu będzie charakterystyczne kliknięcie.



Po upewnieniu się że wszystkie części są zmontowane prawidłowo, nałóż obudowę blendera (1). Obudowa blendera blokuje się w momencie wciśnięcia jej do gniazda montażowego (15) w pokrywie pojemnika. Włóż wtyczkę do gniazdka sieciowego.

W celu uruchomienia urządzenia naciśnij i przytrzymaj włącznik (4) lub (5).

Przez otwór do podawania produktów spożywczych (14) włóż produkty przeznaczone do krojenia. W razie potrzeby można lekko popchać produkty popychaczem i jeżeli to konieczne pokroić uprzednio produkty na mniejsze.

W celu odłączenia obudowy blendera od pokrywy należy nacisnąć przycisk blokady (3) i wysunąć ją.

W celu otwarcia pokrywy (13) należy przycisnąć przycisk blokady (12) i przekręcić pokrywę do oporu w kierunku przeciwnym z ruchem wskazówek zegara (Rys 2).

W przypadku demontażu przystawki krojącej należy postępować odwrotnie jak przy montażu.

Robot kuchenny MRK-05 posiada dodatkowo przystawkę miksującą ze stali nierdzewnej przystosowana do pracy w wysokiej temperaturze (2), pojemnik z pokrywą o pojemności 400ml (19) z nożem ze stali nierdzewnej do siekania i rozdrabniania (20), dodatkowo pojemnik z pokrywką o pojemności 600ml (22), przystawkę do ubijania (21) oraz mieszadło do wyrabiania ciasta (23).

MONTAŻ PRYZSTAWKI ROZDRABNIAJĄCEJ

Do obudowy blendera (1) należy zamocować przystawkę miksującą (2). Przystawka miksująca blokuje się w momencie wciśnięcia jej do obudowy blendera (1). W celu odłączenia przystawki miksującej (2) należy nacisnąć przyciski blokady (3) i wysunąć ją, trzymając ostrze do dołu. Należy zwrócić uwagę, aby podczas odłączania przystawki nie zranić się lub nie uszkodzić któregoś z elementów.

MONTAŻ NOŻA SIEKAJĄCEGO

Ustaw pojemnik (19) na suchej oraz stabilnej powierzchni. Należy zdjąć pokrywę z pojemnika (19). Następnie nałóż nóż siekający (20) na wystający ze środka dna pojemnika bolec, po czym zamknij pojemnik tak, aby końcówka noża siekającego (20) dopasowała się do pokrywy. Po upewnieniu się, że wszystkie części są zmontowane prawidłowo, włóż obudowę blendera (1) do gniazda montażowego w pokrywie. Włóż wtyczkę do gniazdka sieciowego.

W celu uruchomienia urządzenia należy nacisnąć i przytrzymać włącznik (4) lub (5).

MONTAŻ TARCZ KROJĄCYCH

Ustaw pojemnik (11) na suchej oraz stabilnej powierzchni. Należy zdjąć pokrywę (13) z pojemnika (11) naciskając w ręczce pojemnika (11) przycisk zwolnienia blokady (12) i przekręcić pokrywę do oporu w kierunku przeciwnym z ruchem wskazówek zegara (Rys 2). Następnie nałóż trzpień do tarcz (18) na wystający ze środka dna pojemnika bolec, po czym nałóż na trzpień do tarcz (18) wybraną tarczę (16, 17) i zamknij pojemnik tak, aby końcówka tarczy (16) (17) dopasowała się do pokrywy (13) jednocześnie zwracając uwagę na oznaczenia na pokrywie i na uchwycie pojemnika (Rys.2). Dalej postępuj tak jak w przypadku montażu pokrywy w temacie „MONTAŻ PRZYSTAWKI DO KROJENIA W KOSTKĘ”.

MONTAŻ MIESZADŁA DO WYRABIANIA CIASTA

Ustaw pojemnik (11) na suchej oraz stabilnej powierzchni. Należy zdjąć pokrywę (13) z pojemnika (11) przyciskając przycisk zwolnienia blokady (12) i przekręcić pokrywę do oporu w kierunku przeciwnym z ruchem wskazówek zegara (Rys 2). Następnie nałóż hakowe mieszadło do wyrabiania ciasta (23) na wystający ze środka dna pojemnika bolec, po czym zamknij pojemnik tak, aby końcówka mieszadła dopasowała się do pokrywy jednocześnie zwracając uwagę na oznaczenia na pokrywie i na uchwycie pojemnika (Rys.2). Dalej postępuj tak jak w przypadku montażu pokrywy w temacie „MONTAŻ PRZYSTAWKI DO KROJENIA W KOSTKĘ”.

MONTAŻ PRZYSTAWKI DO UBIJANIA PIANY Z BIAŁEK, LEKKICH KREMÓW I SOSÓW

Do obudowy blendera (1) należy zamocować przystawkę do ubijania piany z białek (21). Przystawka do ubijania piany z białek (21) blokuje się w momencie wciśnięcia jej do obudowy blendera. W celu odłączenia przystawki do ubijania piany z białek (21) należy nacisnąć przycisk blokady (3) i wysunąć ją.

POKRĘTŁO REGULACJI MOCY

Blender wyposażony jest w płynną regulację mocy za pomocą pokrętła (6). Dzięki tej funkcji można dopasować obroty silnika do zapotrzebowania w danej chwili. Kręcąc pokrętłem (6) zgodnie z ruchem wskazówek zegara zwiększamy moc, kręcąc pokrętłem (6) w przeciwną stronę do ruchu wskazówek zegara zmniejszamy moc.

FUNKCJA TURBO

Funkcja TURBO (5) służy do chwilowej pracy urządzenia na najwyższych obrotach. Działa pulsacyjnie – tylko w momencie wciśnięcia przycisku (5). Moc przy funkcji TURBO równa się największej mocy możliwej do uzyskania za pomocą pokrętła regulacji (6).

Praca blendera na najwyższych obrotach/z największą mocą uruchamia się poprzez wciśnięcie przycisku TURBO.

W tym trybie można używać urządzenia maksymalnie 30 sek. Po tym czasie należy urządzenie wyłączyć i odczekać do ostygnięcia.

UWAGA! Przed wyłaniem zawartości z pojemnika poczekaj, aż nóż zatrzyma się!

CZYSZCZENIE I KONSERWACJA

UWAGA! Tnące krawędzie noży są ostre. Istnieje ryzyko obrażeń! Należy posługiwać się nimi z ostrożnością!

1. Przed przystąpieniem do czyszczenia wyjmij wtyczkę z gniazdka sieciowego.
2. Przed i po każdym użyciu należy rozmontować elementy urządzenia i dokładnie je umyć w ciepłej wodzie z dodatkiem detergentu, a następnie dokładnie opłukać i wysuszyć. **Woda użyta do mycia nie powinna przekroczyć temperatury 70°C.**
3. Elementy urządzenia (poza obudową blendera) mogą być myte w zmywarce, jeśli temperatura jest poniżej 70°C.
4. Okresowo sprawdź części przed ponownym złożeniem. Jeśli noże przystawki rozdrabniającej (2) zacięły się lub obracają się z trudnością, nie używaj blendera.
5. Nigdy nie zanurzaj blendera w wodzie. Należy odłączyć urządzenie od źródła prądu, a następnie umyć obudowę wilgotną ściereczką.
6. Silnik jest nasmarowany na stałe i nie wymaga dodatkowego smarowania.
7. Jeżeli wystąpią przebarwienia elementów wykonanych z tworzywa sztucznego po tarciu np. marchewki, można je przetrzeć ściereczką z dodatkiem oleju spożywczego.

UWAGA! Do czyszczenia nie wolno używać ostrych przedmiotów, past ściernych, rozpuszczalników i innych silnych środków chemicznych – ich użycie może spowodować uszkodzenie urządzenia.

DANE TECHNICZNE

Parametry techniczne podane są na tabliczce znamionowej produktu.

Długość przewodu sieciowego: 1,45 m

Maksymalny czas pracy: KB Max = 30 sek.

Poziom hałas: L_{WA} = 80 dB



PRAWIDŁOWE USUWANIE PRODUKTU (zużyty sprzęt elektryczny i elektroniczny)

Polska



Oznaczenie umieszczane na produkcie wskazuje, że produktu po upływie okresu użytkowania nie należy usuwać z innymi odpadami pochodzącymi z gospodarstw domowych. Aby uniknąć szkodliwego wpływu na środowisko naturalne i zdrowie ludzi wskutek niekontrolowanego usuwania odpadów, zużyte urządzenie należy dostarczyć do punktu odbioru zużytego sprzętu AGD lub zgłosić jego odbiór z domu.

W celu uzyskania szczegółowych informacji na temat miejsca i sposobu bezpiecznego usuwania odpadów elektrycznych i elektronicznych użytkownik powinien skontaktować się z punktem sprzedaży detalicznej lub z lokalnym Wydziałem Ochrony Środowiska. Produktu nie należy usuwać razem z innymi odpadami komunalnymi.

SAFETY INSTRUCTIONS

- ▶ Read carefully this manual before using the appliance.
- ▶ Do not touch the appliance with wet hands.
- ▶ This appliance must never be used near water!
- ▶ Children are not allowed to use the appliance unattended.
- ▶ Do not immerse the appliance, its cord and plug in water or any other liquids.
- ▶ Always unplug the appliance when it is not in use or before cleaning, during assembly or disassembly.
- ▶ Do not place the cord over sharp edges and keep it away from hot surfaces.
- ▶ Do not use the appliance if it is damaged, also if the power cord or plug is damaged - return the appliance for repair to an authorized service centre.
- ▶ Before disassembly wait until the motor stops completely.
- ▶ Take extreme care when touching cutting blades, especially when removing them for cleaning.
- ▶ To avoid the risk of damage, fire or injury, always use the attachments recommended by the manufacturer.
- ▶ Do not leave the operating appliance unattended.
- ▶ Do not place the appliance on hot surfaces.
- ▶ Do not use the device outdoors.
- ▶ During operation keep your hands away from moving parts.
- ▶ Before cleaning chipping attachment, remove it from the appliance first!
- ▶ Before use always make sure that all parts of the appliance are properly installed.
- ▶ Do not place the appliance in vicinity of electric and gas cookers, burners, ovens, etc.
- ▶ Do not use the appliance for the purposes different than it was designed for.
- ▶ This appliance is not intended for use by children under 8 years of age and individuals with reduced physical, sensory or mental capabilities, or lack of experience and knowledge, unless they have been given supervision or instruction concerning use of the appliance in a safe way and if they understand the hazards involved. Cleaning and user maintenance shall not be carried out by children without supervision.
- ▶ Store the appliance and its cord out of reach of children under 8 years of age.
- ▶ Children should be supervised to ensure that they do not play with the appliance.
- ▶ This appliance has been designed for domestic use only.
- ▶ Do not pull the plug by holding the power cord.
- ▶ Do not connect the power plug with wet hands.

► In order to ensure your children's safety, please keep all packaging (plastic bags, boxes, polystyrene etc.) out of their reach.

► **WARNING! Do not allow small children to play with the foil as there is a danger of suffocation!**

DESCRIPTION OF THE APPLIANCE

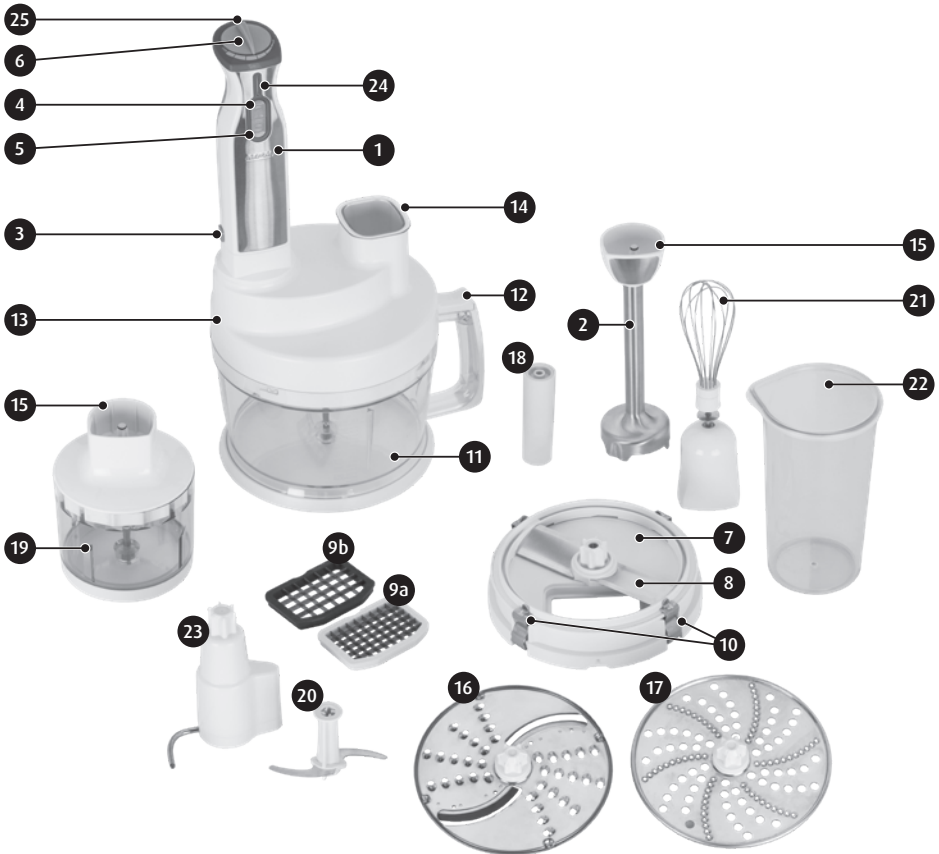

1. Blender housing
2. Stainless steel mixing attachment
3. Release button (on both sides of housing)
4. On/Off switch
5. TURBO function
6. Power control knob
7. Dicing attachment

8. Stainless steel blades of the dicing attachment
9. Dicing inserts
 - a. small 8 mm
 - b. big 11 mm
10. Closing clamps
11. Food processor container with holder - 2000 ml
12. Lid release button

- 13. Food processor container lid
- 14. Opening in the lid to add products, with pusher
- 15. Blender housing mounting socket
- 16. Complete double-sided vegetable and fruit slicing and grinding disc
- 17. Complete potato grinding disc
- 18. Discs pin
- 19. Container with a lid for grinding and chopping - 400 ml
- 20. Grinding and chopping knife with stainless steel blade
- 21. Attachment for whipping eggs, light cream and sauces
- 22. Container with a lid - 600 ml
- 23. Dough hook for mixing dough
- 24. Operating status indicator
- 25. Holder for hanging

ATTENTION! Cutting edges of blades are sharp. Danger of injury! Use them carefully!

ATTENTION! Clean all attachments and containers before using the appliance for the first time.

ASSEMBLY OF THE DICING ATTACHMENT

The attachment is destined for dicing food products, such as carrot, potato (fresh or boiled), cucumber, paprika, onion, eggs, cheese, cold cut, apple etc.

ATTENTION! Foodstuffs should not have stones or any other hard pieces. Foodstuffs should not be frozen.

Failure to comply with these instructions may result in damage of the dicing attachment, rotating knife and dicing grid.

Paying attention to the cuts, put the insert of choice (9a, 9b) into the attachment (7). Then hold the rotating cogged handle, put the stainless steel knives (8) on the attachment (7) and block it with 4 clamps (10).

Place the container (11) on a dry and firm surface.



Put the attachment with the chosen insert and rotating knife into the container (11), so that sockets in the attachment are properly fixed on the insets on the inside of the container. Pay attention to the marks on the appliance (fig. 4). Before replacing the lid make sure the clamps (10) are in the closed position (fig. 1). Put the lid (13) on the container paying attention to the marks on it and on the handle (fig. 2). Then turn it fully clockwise so that the sign of "triangle" ▲ is directed towards the sign of "closed lock" 🔒 (fig. 3). You will hear a click.

Make sure every part is correctly fixed and replace the blender housing (1). It gets blocked the moment it is pushed into the mounting socket (15) in the container lid.



Insert the plug into the power outlet.

In order to start the appliance press and hold down the switch (4) or (5).

Put the products to be cut into the food chute (14). You can lightly push them with the pusher or cut into smaller pieces earlier on, if necessary.

In order to detach the blender from the lid, push the lock release (3) and pull it out.

In order to open the lid (13) push the lock release button (12) and turn the lid home, counter-clockwise (fig. 2)

To disassemble the cutting attachment reverse the assembly procedure.

The MRK-05 food processor is provided with additional stainless steel mixing attachment, designed for work in high temperatures (2), container with a lid, 400 ml, (19) with stainless steel chopping and grinding knife (20), additional container with a lid, 600 ml (22), whisking attachment (21) and dough hook (23).

ASSEMBLY OF THE CUTTING ATTACHMENT

Fix the mixing attachment (2) to the blender housing (1). The mixing attachment gets blocked the moment it is pushed into the blender housing (1). To remove the mixing attachment (2), push the lock release buttons (3) and remove it, keeping the blade downward. Make sure to avoid cutting yourself while removing the attachment and damaging any part.

CHOPPING KNIFE ASSEMBLY

Place the container (19) on a dry and firm surface. Remove the lid from the container (19). Then put the cutting knife (20) on the pin in the centre of the container bottom and close the container so that the tip of the cutting knife (20) fits into the lid. Make sure every part is correctly fixed and replace the blender housing (1) on the mounting socket in the cover. Insert the plug into the power outlet.

In order to start the appliance press and hold down the switch (4) or (5).

ASSEMBLY OF CUTTING DISCS

Place the container (11) on a dry and firm surface. Remove the lid (13) from the container (11) by pressing the lock release button (12) on the handle (11) and turn the lid home, counter-clockwise (fig 2). Next put the discs pin (18) on the bolt in the centre of the container bottom, place one of the discs (16, 17) on the pin (18) and close the container in such a way that the tip of the discs (16) (17) fits into the lid (13). Pay attention to the marks on the container lid and handle (fig. 2). Follow the steps of fixing the lid in the ASSEMBLY OF THE DICING ATTACHMENT section.

ASSEMBLY OF THE DOUGH HOOK

Place the container (11) on a dry and firm surface.

Remove the lid (13) from the container (11) by pushing the lock release button (12) and turn the lid home, counter-clockwise (fig. 2).

Next put the dough hook (23) on the bolt in the centre of the container bottom and close the container in such a way that the tip of the hook fits into the lid. Pay attention to the marks on the container lid and handle (fig. 2). Follow the steps of fixing the lid in the ASSEMBLY OF THE DICING ATTACHMENT section.

ASSEMBLY OF THE WHISKING ATTACHMENT FOR WHIPPING EGGS, LIGHT CREAM AND SAUCES

On the blender cover (1) mount the whisking attachment (21). Whisking attachment (21) gets blocked the moment it is pushed into the blender housing. In order to detach the whisking attachment (21), push the lock release (3) and pull it out.

POWER CONTROL KNOB

Blender has smooth power control by means of knobs (6). This function helps to adjust the engine speed to the particular application. By turning the knob (6) clockwise the power is increased; by turning it counter-clockwise the power is decreased.

TURBO FUNCTION

TURBO function (5) is used for temporary work at the highest speed. Pulse function – only after pressing the (5) button. Power of the TURBO function is equal to the highest value available by means of the control knob (6).

After pressing the TURBO button the appliance starts working at its highest speed/power.

This function can be used only for up to 30 sec. After this time turn off the appliance and wait until it cools down.

ATTENTION! Before pouring out the content of the container wait until the knife stops rotating.

CLEANING AND MAINTENANCE

ATTENTION! Cutting edges of blades are sharp. Danger of injury! Use them carefully!

1. Unplug the appliance before cleaning.
2. Each time before and after using, disassemble the appliance and wash its parts in warm water with detergent, rinse and dry them thoroughly. **Water used for cleaning should not be warmer than 70°C.**
3. Components of the appliance (except for the housing) may be used in the washer, if the temperature is set below 70°C.
4. Periodically check the components before reassembly. If the knives of the mixing attachment (2) get stuck or rotate with difficulty, do not use the blender.
5. Never immerse the appliance in water. Unplug the appliance and then clean the housing with damp cloth.
6. The motor is greased and do not require additional greasing.
7. If plastic parts become dyed after grinding, e.g. carrot, wipe them with cloth with small amount of cooking oil.

ATTENTION! Do not clean the appliance using sharp objects, abrasive pastes, solvents and other strong chemicals - it can cause damage.

TECHNICAL DATA

Technical parameters are indicated on the product nameplate.

Length of power cord: 1.45 m

Maximum time of operation: KB Max = 30 sec.

Noise level: $L_{WA} = 80$ dB



GB

PROPER DISPOSAL OF THE PRODUCT (waste electrical and electronic equipment)

Poland



This symbol on the product indicates that the product, after its lifetime, should not be disposed with other household wastes. To avoid harmful influence on the environment and human health due to uncontrolled waste disposal, dispose the waste device to the service point of waste household appliances or report collecting it from home. In order to obtain detailed information about the location and how to dispose the waste electrical and electronic equipment in a safe way, contact your retailer or local Department of Environmental Protection. Do not dispose the device with other municipal waste.

УКАЗАНИЯ, КАСАЮЩИЕСЯ БЕЗОПАСНОСТИ ПОЛЬЗОВАНИЯ

- ▶ Перед использованием внимательно прочитайте инструкцию по эксплуатации.
- ▶ Нельзя держать устройство влажными руками.
- ▶ Устройство следует держать подальше от воды.
- ▶ Не позволяйте детям пользоваться устройством без присмотра.
- ▶ Нельзя погружать устройство, провод и вилку в воду или в другие жидкости.
- ▶ Всегда вынимайте вилку из розетки, когда не пользуетесь устройством или прежде чем приступите к его очищению - сборке и разборке.
- ▶ Не вешайте провод на острые края и не позволяйте ему соприкасаться с горячими поверхностями.
- ▶ Не пользуйтесь поврежденным устройством, а также когда поврежден сетевой провод или вилку - в таком случае отдайте устройство в ремонт в авторизованный сервисный центр.
- ▶ Прежде чем приступить к демонтажу, дождитесь полной остановки двигателя.
- ▶ Будьте особенно осторожны при контакте с острыми режущими краями, в частности вынимая их и во время мытья.
- ▶ Использование аксессуаров, не рекомендованных производителем, может привести к повреждению устройства, пожару или к телесному повреждению.
- ▶ Никогда не оставляйте включенное устройство без присмотра.
- ▶ Не ставьте устройство на горячие поверхности.
- ▶ Не используйте устройство на свежем воздухе.
- ▶ Во время работы устройства держите руки подальше от движущихся частей.
- ▶ Прежде чем приступить к очищению приставки для измельчения, ее в первую очередь следует отсоединить от устройства.
- ▶ Прежде чем приступить к работе, всегда проверяйте, все ли элементы устройства правильно смонтированы.
- ▶ Нельзя ставить устройство вблизи других электрических устройств, горелок, кухонных плит, духовок и т.п.
- ▶ Не используйте устройство для несвойственных ему целей.
- ▶ Данное оборудование может использоваться детьми в возрасте не менее 8 лет и людьми с ограниченными физическими, интеллектуальными возможностями и людьми, не имеющими опыта и не ознакомленными с оборудованием, если будет обеспечен контроль либо проведен инструктаж относительно безопасного использования оборудованием таким образом, чтобы связанные с использованием угрозы были понятными. Без надзора дети не должны выполнять очищение и обслуживание оборудования.

- ▶ Сохраняйте устройство и его провод в месте, недоступном для детей младше 8 лет.
- ▶ Следует обращать внимание, чтобы дети не игрались с оборудованием/устройством.
- ▶ Устройство предназначено только для домашнего пользования.
- ▶ Не вытягивайте вилку из розетки за провод.
- ▶ Не соединяйте вилку с розеткой мокрыми руками.
- ▶ Для безопасности детей, пожалуйста, не оставляйте свободно доступные части упаковки (пластиковые мешки, картонные коробки, полистирол и т.д.).
- ▶ **ОСТОРОЖНО! Не разрешайте детям играть с пленкой. Опасность удушья!**

ОПИСАНИЕ УСТРОЙСТВА

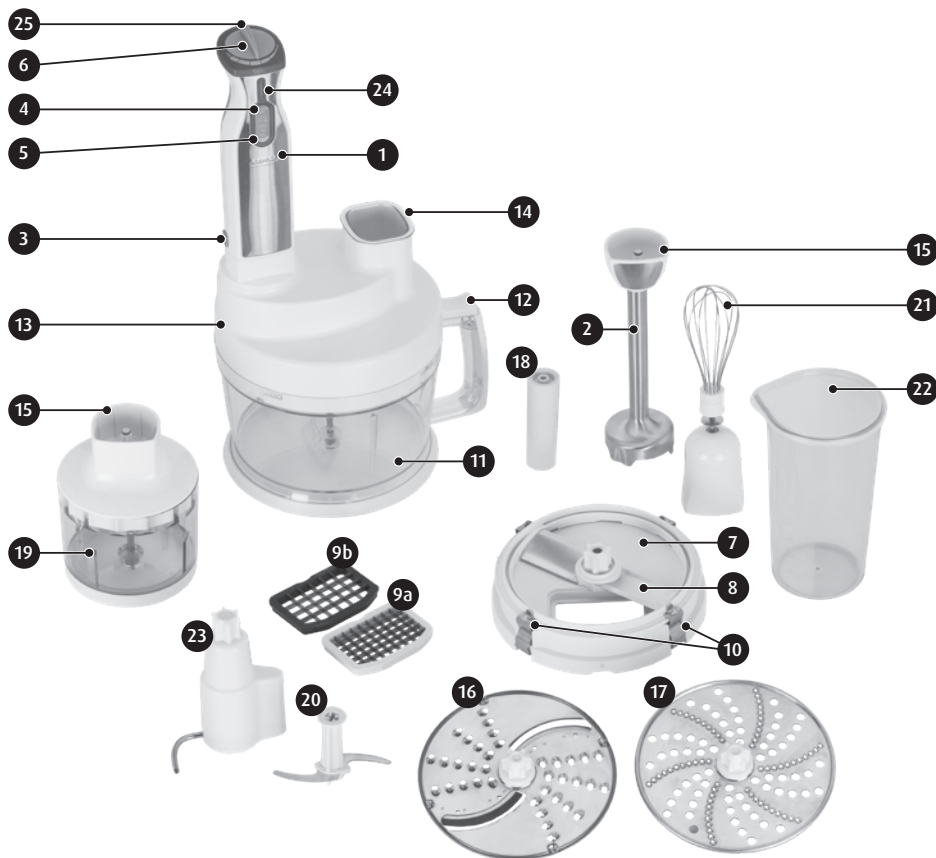

1. Корпус блендера
2. Смесительная приставка из нержавеющей стали
3. Кнопки блокировки (по обеим сторонам корпуса)
4. Включатель/выключатель
5. Функция ТУРБО
6. Поворотная ручка плавного регулирования мощности
7. Приставка для нарезания кубиками
8. Ножи из нержавеющей стали к приставке для нарезания кубиками
9. Насадки для нарезания кубиками
 - a. малая 8 мм
 - b. большая 11 мм
10. Замыкающие скобы
11. Контейнер малаксера с ручкой, объем - 2000 мл
12. Кнопка блокировки крышки
13. Крышка контейнера малаксера
14. Отверстие для подачи продуктов питания с толкателем малаксера
15. Гнездо для монтажа корпуса блендера
16. Полный двусторонний диск для нарезки и натирания овощей и фруктов
17. Полный диск для натирания картофеля
18. Стержень для установки дисков
19. Контейнер с крышкой - для измельчения и размалывания, объем - 400 мл
20. Нож с лезвием из нержавеющей стали для измельчения и размалывания
21. Приставка для взбивания белковой пены, легких кремов и соусов
22. Контейнер с крышкой, объем - 600 мл
23. Мешалка для замешивания теста
24. Лампочка контроля за состоянием работы
25. Держатель для подвешивания

ВНИМАНИЕ! Режущие края ножей - острые. Вы можете порезаться! Следует пользоваться ими с осторожностью!

ВНИМАНИЕ! Перед первым использованием следует вымыть все приставки и контейнеры.

МОНТАЖ ПРИСТАВКИ ДЛЯ НАРЕЗАНИЯ КУБИКАМИ

Приставка предназначена для нарезания кубиками продуктов питания, например, моркови, картофеля (сырых и вареных), огурцов, паприки, лука, яиц, сыра, копченостей, яблок и т.п.

ВНИМАНИЕ! Продукты питания не должны содержать каких-либо семян или других твердых составляющих. Продукты питания не должны быть замороженными.

Несоблюдение этих указаний может привести к повреждению приставки для нарезания кубиками, вращающегося ножа и режущей решетки.

Обращая внимание на выемки, вставьте выбранную насадку (9a), (9b) к приставке для нарезания (7). Затем, держа за зубчатый вращательный стержень, вставьте ножи из нержавеющей стали (8) в приставку (7) и заблокируйте их 4 скобами (10).

Установите контейнер (11) на сухой и устойчивой поверхности.



Рис. 1



Рис. 2



Рис. 3

Вложите приставку с насадкой для нарезания и вращательным ножом в контейнер (11) таким образом, чтобы выемки в приставке правильно совпали с кантами на внутренней стороне контейнера. Следует обратить внимание на обозначения на устройстве (Рис. 4). Прежде чем установить крышку, обратитесь внимание на скобы (10) о они должны быть в закрытой позиции (Рис. 1). Установите крышку (13) на контейнер, обращая внимание на обозначения на крышке и на ручке контейнера (Рис. 2). Далее прокрутите крышку до упора в направлении по часовой стрелке таким образом, чтобы знак „треугольник” ▲ был направлен на знак „закрытого навесного замка” 🗝 (Рис. 3). Этому будет сопутствовать характерное клацанье.



Рис. 4

После того, как вы удостоверитесь, что все части смонтированы правильно, установите корпус блендера. Корпус блендера блокируется в момент прижатия его к монтажному гнезду (15) в крышке контейнера.

Вставьте вилку в розетку.

Для запуска устройства нажмите и придержите включатель (4) или (5).

Через отверстие для подачи продуктов питания (14) вложите продукты, предназначенные для нарезания. В случае необходимости продукт можно легко протолкнуть с помощью толкателя, а при необходимости предварительно порезать продукты на меньшие части.

Чтобы отсоединить корпус блендера от крышки, следует нажать на кнопку блокировки (3) и выдвинуть ее.

Чтобы открыть крышку (13), следует нажать на кнопку блокировки (12) и прокрутить крышку до упора в направлении против часовой стрелки (Рис. 2).

В случае демонтажа приставки для нарезания поступайте в порядке, обратном монтажу.

Кухонный комбайн MRK-05 дополнительно укомплектован смесительной приставкой из нержавеющей стали, приспособленной к работе при высокой температуре (2), контейнером с крышкой - объемом 400 мл (19) с ножом из нержавеющей стали для размалывания и измельчения (20), дополнительным контейнером с крышкой - объемом 600 мл (22), приставкой для взбивания (21) и мешалкой для замешивания теста (23).

МОНТАЖ ПРИСТАВКИ ДЛЯ ИЗМЕЛЬЧЕНИЯ

К корпусу блендера (1) следует прикрепить смесительную приставку (2). Смесительная приставка блокируется в момент прижатия ее к корпусу блендера (1). Чтобы отсоединить смесительную приставку (2), следует нажать на кнопки блокировки (3) и выдвинуть их, держа приставку лезвием книзу. Следует обращать внимание, чтобы во время отсоединения приставки не ранить себя или не повредить какой-либо из элементов.

МОНТАЖ СЕКУЩЕГО НОЖА

Установите контейнер (19) на сухой и устойчивой поверхности. Следует снять крышку с контейнера (19). Затем установить секущий нож (20) на выступающий из центра дна контейнера штырь, после чего закрыть контейнер таким образом, чтобы кончик секущего ножа (20) был подогнан к крышке. После того, как вы удостоверитесь, что все части

смонтированы правильно, установите корпус блендера (1) в монтажное гнездо в крышке. Вставьте вилку в розетку.

Для запуска устройства следует нажать и придержать включатель (4) или (5).

МОНТАЖ РЕЖУЩИХ ДИСКОВ

Установите контейнер (11) на сухой и устойчивой поверхности. Следует снять крышку (13) с контейнера (11), нажав в ручке контейнера (11) на кнопку разблокировки, (12) и прокрутить крышку до упора в направлении против часовой стрелки (Рис. 2). Затем установите стержень для дисков (18) на выступающий из центра дна контейнера штырь, после чего наденьте на стержень для дисков (18) выбранный диск (16, 17) и закройте контейнер таким образом, чтобы конец диска (16) (17) был подогнан к крышке (13), одновременно обращая внимание на обозначения на крышке и ручке контейнера (Рис. 2). Далее поступайте таким образом, как в случае монтажа крышки в разделе «МОНТАЖ ПРИСТАВКИ ДЛЯ НАРЕЗАНИЯ КУБИКАМИ».

МОНТАЖ МЕШАЛКИ ДЛЯ ЗАМЕШИВАНИЯ ТЕСТА

Установите контейнер (11) на сухой и устойчивой поверхности.

Следует снять крышку (13) с контейнера (11), нажимая на кнопку разблокировки (12), и прокрутить крышку до упора в направлении против часовой стрелки (Рис. 2).

Затем установите мешалку для замешивания теста (23) на выступающий из центра дна контейнера штырь, после чего закройте контейнер таким образом, чтобы конец мешалки был подогнан к крышке, одновременно обращая внимание на обозначения на крышке и ручке контейнера (Рис. 2). Далее поступайте таким образом, как в случае монтажа крышки в разделе «МОНТАЖ ПРИСТАВКИ ДЛЯ НАРЕЗАНИЯ КУБИКАМИ».

МОНТАЖ ПРИСТАВКИ ДЛЯ ВЗБИВАНИЯ БЕЛКОВОЙ ПЕНЫ, ЛЕГКИХ КРЕМОВ И СОУСОВ

К корпусу блендера (1) следует прикрепить приставку для взбивания белковой пены (21). Приставка для взбивания белковой пены (21) блокируется в момент прижатия ее к корпусу блендера. Чтобы отсоединить приставку для взбивания белковой пены (21), следует нажать кнопку блокировки (3) и выдвинуть ее.

ПОВОРОТНАЯ РУЧКА ПЛАВНОЙ РЕГУЛИРОВКИ МОЩНОСТИ

Блендер оснащен функцией плавной регулировки мощности при помощи поворотной ручки (6). Благодаря этой функции, можно приспособить обороты двигателя к сиюминутным потребностям. Прокручивая поворотную ручку (6) по часовой стрелке, вы увеличиваете мощность; прокручивая поворотную ручку (6) в направлении против часовой стрелки, вы уменьшаете мощность.

ФУНКЦИЯ ТУРБО

Функция ТУРБО (5) служит для кратковременной работы устройства на максимальных оборотах. Пульсирующий режим действует только в момент нажатия кнопки (5). Мощность при функции ТУРБО достигает максимально возможного значения с помощью поворотной регулирующей ручки (6).

Работа блендера на максимальных оборотах/с максимальной мощностью обеспечивается нажатием кнопки ТУРБО.

В таком режиме можно пользоваться устройством максимум 30 сек. После этого промежутка времени устройство следует выключить и подождать, пока оно остынет.

ВНИМАНИЕ! Прежде чем вылить из контейнера содержимое, дождитесь остановки ножа!

ОЧИЩЕНИЕ И ОБСЛУЖИВАНИЕ

ВНИМАНИЕ! Режущие края ножей - острые. Вы можете порезаться! Следует пользоваться ими с осторожностью!

1. Прежде чем приступить к очистке устройства, выньте вилку из розетки.
2. До и после каждого пользования следует разобрать элементы устройства и старательно промыть их в теплой воде с добавлением детергента, а затем тщательно сполоснуть и высушить. **Вода для мытья не должна превышать температуру 70°C.**
3. Элементы устройства (кроме корпуса блендера) можно мыть в посудомоечной машине, если температура будет ниже 70°C.
4. Периодически проверяйте составные части перед повторной сборкой. Если ножи насадки для измельчения (2) заклинились или вращаются с трудом, - не следует пользоваться блендером.
5. Никогда не окунайте блендер в воду. Следует отсоединить устройство от источника тока, а затем протереть корпус влажной тряпочкой.
6. Двигатель смазан достаточно на весь срок службы устройства и не требует дополнительной смазки.
7. Если изменился цвет элементов, изготовленных из искусственного материала, после натирания, например, моркови, их можно протереть тряпочкой, пропитанной растительным маслом.

ВНИМАНИЕ! Для очищения нельзя использовать острые предметы, абразивные пасты, растворители и другие сильнодействующие химические средства - их использование может привести к повреждению устройства.

ТЕХНИЧЕСКИЕ ДАННЫЕ

Технические параметры указаны на маркировочном щитке изделия.

Длина сетевого провода: 1,45 м

Максимальное время работы: КВ Max = 30 сек.

Уровень шума: $L_{WA} = 80$ дБ



RU

ПРАВИЛЬНОЕ УДАЛЕНИЕ ПРОДУКТА

(использованное электрическое и электронное оснащение)

Польша



Обозначение, размещаемое на товаре указывает, что продукт после истечения срока пригодности нельзя выкидывать с другими отходами домашнего хозяйства. Чтобы избежать вредного влияния на окружающую среду и здоровье людей, вследствие не контролируемого удаления отходов, использованное устройство следует доставить в точку приёма подержанной домашней техники или согласиться на её передачу дома. Для получения подробной информации на тему места и способа безопасного удаления электрических и электронных отходов пользователь должен связаться с точкой розничной продажи, или с местным Отделом охраны окружающей среды. Товар нельзя выкидывать вместе с другими коммунальными отходами.

ВКАЗІВКИ СТОСОВНО БЕЗПЕКИ КОРИСТУВАННЯ

- Перед використанням уважно прочитайте інструкцію з експлуатації.
- Не тримайте пристрій вологими руками.
- Пристрій слід тримати якнайдалі від води.
- Не дозволяйте дітям використовувати пристрій без нагляду.
- Не занурюйте пристрій, провід і вилку у воду або інші рідини.
- Завжди виймайте вилку із розетки, якщо не користуєтеся пристроєм або перед очищенням - складанням і розкладанням.
- Не вішайте провід живлення на гострі краї та запобігайте його контакту з гарячими поверхнями.
- Не користуйтеся пошкодженим пристроєм, а також при ушкодженому мережевому проводі або вилки - у такому разі віддайте пристрій у ремонт в авторизований сервісний центр.
- Беручись до демонтажу, дочекайтеся моменту, коли двигун повністю зупиниться.
- Зберігайте особливу обережність при контакті з ріжучими краями, особливо виймаючи їх, а також під час миття.
- Використання аксесуарів, не рекомендованих виробником, може призвести до пошкодження пристрою, пожежі або тілесного ушкодження.
- Ніколи не залишайте ввімкнений пристрій без нагляду.
- Не ставте пристрій на гарячі поверхні.
- Не можна користуватися пристроєм на свіжому повітрі.
- Під час роботи пристрою тримайте руки чимдалі від рухомих частин.
- Перш ніж розпочинати очищення подрібнювальної приставки, її слід від'єднати від пристрою.
- Завжди перед початком роботи слід упевнитися, що всі елементи пристрою правильно змонтовані.
- Не можна ставити пристрій поблизу інших електричних пристроїв, пальників, кухонних плит, духовок і т.п.
- Не використовуйте пристрій для невластивих йому цілей.
- Це устаткування може використовуватися дітьми у віці не молодше 8 років та особами з обмеженими фізичними й інтелектуальними можливостями, з відсутністю досвіду та не ознайомленими з устаткуванням, якщо буде забезпечений нагляд або проведений інструктаж стосовно безпечного користування устаткуванням таким чином, щоб пов'язані з використанням загрози були зрозумілими. Діти без нагляду не повинні виконувати очищення та обслуговування устаткування.

- ▶ Зберігайте пристрій та його провід у місці, недоступному для дітей молодше 8 років.
- ▶ Слід звертати увагу, щоб діти не гралися з устаткуванням/пристроєм.
- ▶ Пристрій призначений тільки для домашнього користування.
- ▶ Не витягайте вилку із розетки за провід.
- ▶ Не вставляйте вилку у розетку мокрими руками.
- ▶ Для безпеки своїх дітей не залишайте доступними пакувальні матеріали (пластикові пакети, картонні коробки, пенопласт тощо).
- ▶ **ЗАСТЕРЕЖЕННЯ! Не дозволяйте малим дітям гратись із пливкою. Існує загроза задухи**

ОПИС ПРИСТРОЮ

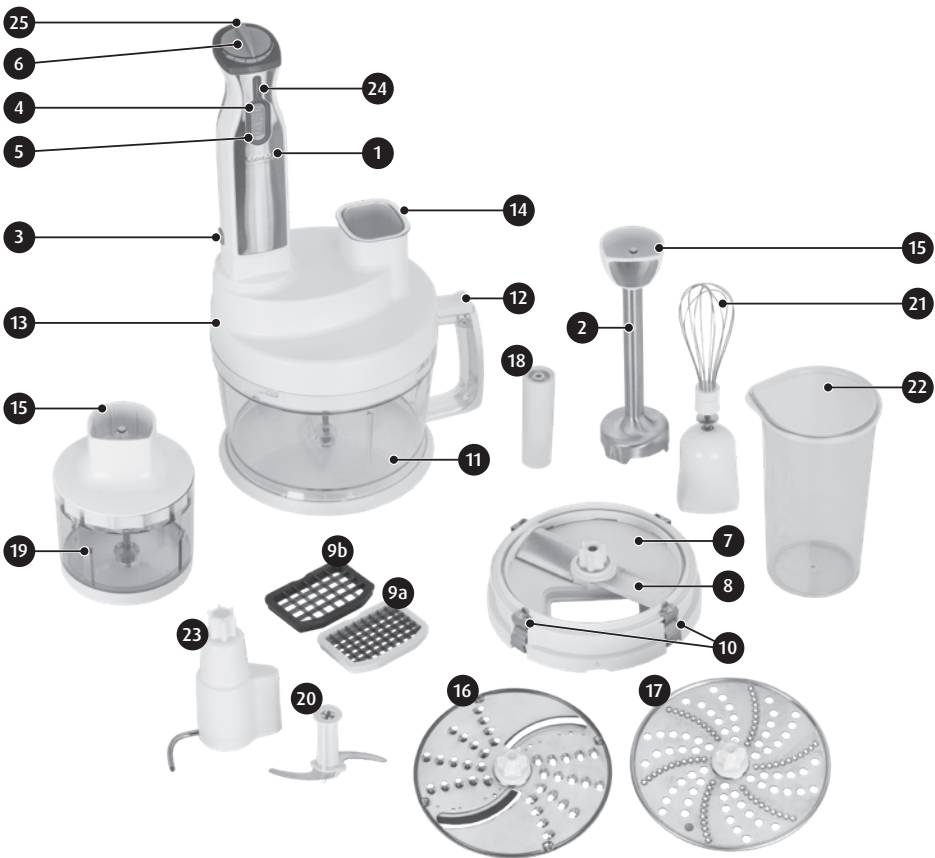

UA

1. Корпус блендера
2. Змішувальна приставка з нержавіючої сталі
3. Кнопки блокування (з обидвох боків корпусу)
4. Вмикач/вимикач
5. Функція ТУРБО
6. Обертальна ручка плавного регулювання потужності
7. Приставка для нарізки кубиками
8. Ножі з нержавіючої сталі приставки для нарізки кубиками
9. Насадки для нарізки кубиками
 - а. мала 8 мм
 - б. велика 11 мм
10. Замикальні скоби
11. Контейнер малаксерса з ручкою, ємність - 2000 мл
12. Кнопка блокування кришки
13. Кришка для контейнера малаксерса
14. Отвір для подачі продуктів харчування із штовхачем малаксерса
15. Гніздо для монтування корпусу блендера
16. Повний двосторонній диск для нарізування та натирання овочів і фруктів
17. Повний диск для натирання картоплі
18. Стержень для дисків
19. Контейнер для роздроблення та подрібнення з кришкою, ємність - 400 мл
20. Ніж із лезом з нержавіючої сталі для роздроблення і подрібнення
21. Приставка для збивання білкової піни, легких кремів і соусів
22. Контейнер з кришкою, ємність - 600 м
23. Мішалка для змішування тіста
24. Лампочка контролю стану роботи
25. Держак для підвішування

УВАГА! Леза ножів - гострі. Існує ризик ушкоджень! Ними слід користуватися з обережністю!

УВАГА! Перед першим використанням слід помити усі приставки й контейнери.

МОНТАЖ ПРИСТАВКИ ДЛЯ НАРІЗУВАННЯ КУБИКАМИ

Приставка призначена для нарізування кубиками продуктів харчування, напр., моркви, картоплі (сирих і варених), огірків, паприки, цибулі, яєць, сиру, копчених продуктів, яблук і т.п.

УВАГА! У продуктах харчування не повинно бути жодного насіння або інших твердих складників. Продукти харчування не повинні бути замороженими.

Недотримання цих вказівок може призвести до пошкодження приставки для нарізування кубиками, обертового ножа та ріжучої решітки.

Звертаючи увагу на виїмки, уставьте вибрану насадку (9а), (9б) у приставку для нарізування (7). Потім, тримаючись за зубчастий обертовий стержень, вставьте ножі з нержавіючої сталі (8) у приставку (7) та заблокуйте її 4 скобами (10). Встановіть контейнер (11) на сухій та стійкій поверхні.



Рис. 1



Рис. 2



Рис. 3

Встановіть приставку з насадкою для нарізування і обертальним ножом у контейнер (11) таким чином, щоб заглиблення у приставці правильно розташувалися на зубцях з внутрішнього боку контейнера. Слід звернути увагу на позначення на пристрої (Рис.4). Перед тим, як встановити кришку, зверніть увагу на скоби (10), які повинні перебувати у закритій позиції (Рис. 1). Встановіть кришку (13) на контейнер, звертаючи увагу на позначення на кришці та на ручці контейнера (Рис. 2). Потім прокрутіть кришку до упору за годинниковою стрілкою таким чином, щоб знак «трикутника»▲ був спрямований на знак «закритого навісного замка»🔒 (Рис. 3). Це буде супроводжуватись характерним клацанням.



Рис. 4

Упевнившись, що всі частини змонтовані правильно, встановіть корпус блендера (1). Корпус блендера блокується у момент притискання його до монтажного гнізда (15) у кришці контейнера. Вставте вилку у розетку.

Для запуску пристрою в дію натисніть і притримайте вмикач (4) або (5). Через отвір для подачі харчових продуктів (14) вкладіть продукти, призначені для нарізування. За потреби можна легко проштовхнути продукти штовхачем та у разі необхідності заздалегідь порізати продукти на менші порції.

Щоб роз'єднати корпус блендера з кришкою, слід натиснути кнопку блокування (3) та висунути її.

Щоб відкрити кришку (13), потрібно притиснути кнопку блокування (12) та прокрутити кришку до упору в напрямку проти годинникової стрілки (Рис. 2).

У разі демонтажу ріжучої приставки слід поводитися у порядку, зворотному діям при монтажі.

Кухонний комбайн MRK-05 додатково укомплектований змішувальною приставкою із нержавіючої сталі, пристосованою до роботи за високої температури (2), контейнером з кришкою ємністю 400 мл (19) з ножом із нержавіючої сталі для посічення та подрібнення (20), додатковим контейнером з кришкою ємністю 600 мл (22), приставкою для збивання (21) та мішалкою для замішування тіста (23).

МОНТАЖ ПРИСТАВКИ ДЛЯ ПОДРІБНЕННЯ

До корпусу блендера (1) слід прикріпити змішувальну приставку (2). Змішувальна приставка блокується у момент втиснення її у корпус блендера (1). Для від'єднання змішувальної приставки (2) слід натиснути на кнопки блокування (3) та висунути їх, тримаючи лезо донизу. Слід звертати увагу, щоб під час від'єднання приставки не поранитися або не пошкодити який-небудь із елементів.

МОНТАЖ НОЖА ДЛЯ ПОСІЧЕННЯ ПРОДУКТІВ

Встановіть контейнер (19) на сухій та стійкій поверхні. Слід зняти кришку з контейнера (19). Потім встановіть ніж для посічення (20) на виступаючий з центру дна контейнера штир, після чого закрийте контейнер таким чином, щоб кінець ножа для посічення (20)

був підігнаний до кришки. Упевнившись, що всі частини змонтовані правильно, вставте корпус блендера (1) у монтажне гніздо у кришці. Вставте вилку у розетку.

Для запуску пристрою в дію слід натиснути та притримати вмикач (4) або (5).

МОНТАЖ РІЖУЧИХ ДИСКІВ

Встановіть контейнер (11) на сухій та стійкій поверхні. Слід зняти кришку (13) з контейнера (11), натискаючи в ручці контейнера (11) кнопку розблокування (12), та прокрутити кришку до упору в напрямку проти годинникової стрілки (Рис. 2). Потім вставте стержень для дисків (18) на виступаючий з центру дна контейнера штир, після чого насуньте на стержень для дисків (18) обраний диск (16, 17) та закрийте контейнер таким чином, щоб кінець диску (16) (17) був підігнаний до кришки (13), одночасно звертаючи увагу на позначення на кришці й на ручці контейнера (Рис. 2). Далі поведіться у такому ж порядку, як і при монтуванні кришки у розділі «МОНТАЖ ПРИСТАВКИ ДЛЯ НАРІЗУВАННЯ КУБИКАМИ».

МОНТАЖ МІШАЛКИ ДЛЯ ЗАМІШУВАННЯ ТІСТА

Встановіть контейнер (11) на сухій та стійкій поверхні. Слід зняти кришку (13) з контейнера (11), притискаючи кнопку розблокування (12), та прокрутити кришку до упору в напрямку проти годинникової стрілки (Рис. 2). Далі встановіть гак-мішалку для замішування тіста (23) на виступаючий з центру дна контейнера штир, після чого закрийте контейнер таким чином, щоб кінець мішалки був підігнаний до кришки, одночасно звертаючи увагу на позначення на кришці й на ручці контейнера (Рис. 2). Далі поведіться у такому ж порядку, як і при монтуванні кришки у розділі «МОНТАЖ ПРИСТАВКИ ДЛЯ НАРІЗУВАННЯ КУБИКАМИ».

МОНТАЖ ПРИСТАВКИ ДЛЯ ЗБИВАННЯ БІЛКОВОЇ ПІНИ, ЛЕГКИХ КРЕМІВ І СОУСІВ

До корпусу блендера (1) слід прикріпити приставку для збивання білкової піни (21). Приставка для збивання білкової піни (21) блокується у момент втиснення її у корпус блендера. Щоб від'єднати приставку для збивання білкової піни (21), слід натиснути на кнопку блокування (3) та висунути її.

ОБЕРТАЛЬНИЙ РЕГУЛЯТОР ПОТУЖНОСТІ

Блендер оснащений функцією плавного регулювання потужності за допомогою обертового регулятора (6). Завдяки цій функції, можна встановити оберти двигуна відповідно до потреб у даний момент. Прокручуючи регулятор (6) у напрямку за годинниковою стрілкою, - ви збільшуєте потужність; прокручуючи регулятор (6) у напрямку проти годинникової стрілки, - ви зменшуєте потужність.

ФУНКЦІЯ TURBO

Функція TURBO (5) служить для короткочасної роботи пристрою на максимальних обертах. Пристрій працює у режимі пульсації - тільки у момент натиснення кнопки (5). Потужність у функції TURBO досягає максимальної потужності за допомогою обертового регулятора (6).

Робота блендера на максимальних обертах/з максимальною потужністю запускається натисненням кнопки ТУРБО.

У цьому режимі можна користуватися пристроєм максимум 30 сек. Після цього пристрій необхідно вимкнути та зачекати, доки він охолоне.

УВАГА! Перш ніж вилити вміст із контейнера, дочекайтесязупинки ножа!

ОЧИЩЕННЯ ТА ЗБЕРІГАННЯ

УВАГА! Леза ножів - гострі. Існує ризик ушкоджень! Слід користуватися ними, дотримуючись обережності!

1. Перш ніж взятися до очищення, вийміть вилку із розетки.
2. До та після кожного використання слід розібрати елементи пристрою і старанно промити їх у теплій воді з додаванням детергенту, а потім ретельно сполоскати й висушити.
Температура води, використововуваної для миття, не повинна перевищувати 70°C.
3. Елементи пристрою (окрім корпусу блендера) можна мити у посудомийній машині, якщо температура води там нижча від 70°C.
4. Періодично перевіряйте частини перед повторним складанням. Якщо ножі приставки для подрібнення (2) заклинилися або важко обертаються, не користуйтеся блендером.
5. Ніколи не занурюйте блендер у воду. Слід від'єднати пристрій від джерела струму, а потім протерти корпус вологою ганчірочкою.
6. Мастило двигуна є постійним, тому він не потребує додаткового змащування.
7. Якщо зміниться колір елементів, виготовлених зі штучного матеріалу, після натирання, наприклад, моркви, - їх можна протерти ганчірочкою, просоченою рослинною олією.

УВАГА! Для очищення не можна використовувати гострі предмети, абразивні пасти, розчинники й інші сильні діючі хімічні засоби - їх використання може призвести до пошкодження пристрою.

ТЕХНІЧНІ ХАРАКТЕРИСТИКИ

Технічні параметри вказані на маркувальному щитку виробу.

Довжина мережевого проводу: 1,45 м

Максимальний час постійної роботи: KV Max = 30 секунд

Рівень шуму: L_{WA} = 80 дБ



ПРАВИЛЬНА УТИЛІЗАЦІЯ ТОВАРУ (використане електричне і електронне обладнання)

Польща



Позначення розміщене на продукті вказує, що продукт після закінчення терміну користування не треба викидати з іншими відходами, що походять з домашніх господарств. Щоби уникнути шкідливого впливу на навколишнє середовище і здоров'я людей у наслідок неконтрольованої утилізації відходів, використане обладнання слід віддати у пункт приймання використаної домашньої техніки, або заявити про його передачу на дому. Для одержання додаткової інформації на тему місця і способу безпечної ліквідації електричних і електронних відходів користувач повинен зв'язатися з точкою роздрібного продажу, або місцевим Відділом охорони середовища. Продукт не можна викидати разом з іншими комунальними відходами.

NURODYMAI SAUGIAM APTARNAVIMUI

- Prieš pradėdami naudoti tiksliai perskaitykite aptarnavimo instrukciją.
- Nelaikykite įrenginio drėgnomis rankomis.
- Įrenginį laikykite toli nuo vandens.
- Neleiskite vaikams be priežiūros naudotis įrenginiu.
- Nenardinkite įrenginio, laido ir kištuko vandenyje arba kituose skysčiuose.
- Visuomet ištraukite kištuką iš elektros lizdo, kai nenaudojate įrenginio ar prieš pradėdami valymą - montavimą ir išmontavimą.
- Nekabinkite maitinimo laido ant aštrių kraštinių ir neleiskite, kad liestų karštus paviršiais.
- Nenaudokite pažeisto įrenginio, taip pat ir tada, kai pažeistas maitinimo laidas arba kištukas - tokiu atveju atiduokite įrenginį remontui į įgalotą serviso punktą.
- Prieš išardymą palaukite, kol variklis visiškai sustos.
- Elkitės atsargiai liesdami pjovimo geležtes, ypač jas išimant ir plaunant.
- Akseuarų panaudojimas, kurių nerekomenduoja gamintojas gali sugadinti įrenginį, sukelti gaisrą arba kūno sužalojimus.
- Niekada nepalikite įjungto įrenginio be priežiūros.
- Nestatykite įrenginio ant karštų paviršių.
- Draudžiama įrenginį naudoti atvirame ore.
- Dirbant įrenginiui, laikykite rankas toli nuo judrių elementų.
- Prieš pradėdami valyti smulkinimo adapterį, pirmiausiai reikia jį atjungti nuo įrenginio.
- Visada prieš pradėdami dirbą įsitikinkite, ar visi įrenginio elementai yra teisingai sumontuoti.
- Draudžiama jį statyti arti kitų elektrinių įrenginių, degiklių, viryklių, orkaitių ir t. t.
- Nenaudokite įrenginio kitiems tikslams nei jis yra skirtas.
- Šiuo įrenginiu gali naudotis vaikai nuo 8 metų ir žmonės su fizine, judėjimo ir protine negalia, žmonės su neatitinkamomis žiniomis ir patirtimi tuomet, kai yra prižiūrimi arba buvo paruošti ir apmokyti ir supranta kylančią grėsmę. Vaikai neturėtų atlikti įrenginio valymo ir priežiūros darbų be suaugusiųjų priežiūros.
- Laikykite įrenginį ir jo laidą vaikams iki 8 metų nepasiekiamoje vietoje.
- Reikia atkreipti dėmesį į tai, kad vaikai nežaistų su įranga/įrenginiu.
- Prietaisas skirtas naudoti namuose.
- Netraukite kištuko iš elektros lizdo už laido.
- Nekiškite kištuko į elektros lizdą su drėgnomis rankomis.

- Vaikų saugumui nepalikite laisvai prieinamų pakuotės sudedamųjų dalių (plastmasinių maišų, kartonų, putų polistirolo ir t. t.).
- **ĮSPĖJIMAS! Neleiskite vaikams žaisti su folija. Gręsią uždusimas!**

ĮRENGINIO APRAŠYMAS



- | | |
|---|--|
| <ol style="list-style-type: none"> 1. Rankinio maišytuvo korpusas 2. Maišymo elementas iš nerūdijančio plieno 3. Blokavimo mygtukai (iš abiejų korpuso pusių) 4. Jungiklis/išjungiklis 5. Funkcija TURBO 6. Galios sklاندaus reguliavimo rankena 7. Elementas pjaustyti kubeliais. | <ol style="list-style-type: none"> 8. Peiliai iš nerūdijančio plieno pjaustymui kubeliais 9. Įdėklai pjaustymui kubeliais <ol style="list-style-type: none"> a. mažas 8 mm b. didelis 11 mm 10. Uždarymo gnybtai 11. Maišytuvo indas su rankena, talpa 2000 ml 12. Korpuso blokavimo mygtukas 13. Maišytuvo indo korpusas |
|---|--|

14. Anka maisto produktams įmesti su stūmokliu
15. Rankinio maišytuvo korpuso montavimo lizdas
16. Pilnas abipusis skydas vaisių ir daržovių pjaustymui ir tarkavimui
17. Pilnas skydas bulvių trynimui
18. Skydo strypas
19. Indas su dangčiu smulkinimui ir trynimui, talpa 400 ml
20. Peilis su ašmenimis iš nerūdijančio plieno smulkinimui ir trynimui
21. Elementas baltymų plakimui, lengviems kremams ir padažams
22. Indas su dangčiu, talpa 600 ml
23. Maišytuvus tešlos minkymui
24. Darbo kontrolinė lemputė
25. Rankenėlė pakabinimui

DĖMESIO! Pjaunančios peilio briaunos yra aštrios. Yra tikimybė susižaloti! Reikia elgtis su jais atsargiai!

DĖMESIO! Prieš pirmą panaudojimą reikia nuplauti visus pridėtinius įrankius ir indus.

ELEMENTO PJAUSTYMIUI KUBELIAIS MONTAVIMAS

Elementas skirtas maisto produktų pjaustymui kubeliais, pvz. morkų, bulvių (žalių ir virtų), agurkų, paprikos, svogūnų, kiaušinių, saliero, mėsos, obuolių ir pan.

DĖMESIO! Maisto produktai negali turėti jokių kauliukų ar kitų kietų komponentų. Maisto produktai negali būti užšaldyti.

Jeigu nesilaikysite šių taisyklių, galite sugadinti elementą pjaustymui kubeliais, besisukančią peilį ar pjaunančias groteles.

Atkreipkite dėmesį į įpjovas, įdėkite pasirinktą įdėklą (9a), (9b) prie pjaunančio elemento (7). Paskui laikydami ranka už dantyto besisukančio stiebo uždėkite nerūdijančio plieno peilius (8) ant elemento (7) ir užblokuokite 4 gnybtus (10).

Nustatykite indą (11) ant sauso ir stabilaus paviršiaus.



Įdėkite elementą su pjaustymo dėklu ir apsisukančiu peiliu į indą (11) taip, kad įpjovas būtų teisingai uždėtos ant kraštelių išorinėje indo dalyje. Reikia atkreipti dėmesį į ženklus esančius ant įrenginio (4 pav.). Prieš uždėdam korpusą atkreipkite dėmesį į gnybtus (10), kurie turėtų būti uždaroje pozicijoje (1 pav.) Uždėkite korpusą (13) ant indo ir atkreipkite dėmesį į ženklus esančius ant korpuso ir indo rankenų (2 pav.). Paskui pasukite dangtį kiek įmanoma laikrodžio rodyklių kryptimi taip, kad „trikmapio“ ženklas ▲ būtų nukreiptas į „užrakintos spynos“ ženklą 🗝 (3 pav.). Po to išgirsite specifinį trekštelėjimą.



Įsitikinę, kad visos dalys teisingai sumontuotos, uždėkite trintuvo korpusą (1). Trintuvo korpusas blokuojamas paspaudus jį prie montavimo lizdo (15) indo korpusė.
Įkiškite kištuką į elektros lizdą.

Norėdami įjungti įrenginį paspauskite ir prilaikykite jungiklį (4) arba (5).
Per angą (14) maisto produktams dėkite produktus skirtus pjaustymui. Esant poreikiui galima lengvai pastumti produktus stūmokliu ir jei būtina prieš tai supjaustyti į mažesnius.

Siekiant nuimti trintuvo korpusą nuo dangčio paspauskite blokavimo mygtuką (3) ir išimkite jį. Norėdami atidaryti dangtį (13) paspauskite blokavimo mygtuką (12) ir pasukite kiek įmanoma priešinga kryptimi, nei laikrodžio rodyklės (2 pav.).
Norėdami išmontuoti pjaustymo elementą atlikite priešingus veiksmus nei montuodami.

Virtuvinis kombainas MRK-05 turi papildomą nerūdijančio plieno maišymo elementą pritaikytą darbui aukštoje temperatūroje (2), indą su dangčiu, kuro talpa 400 ml (19) su nerūdijančio plieno peiliu smulkinimui ir kapojimui (20), papildomą indą su dangčiu, kurio talpa 600 ml (22), plakiklį (21) bei maišiklį tešlai minkyti (23).

SMULKINIMO ELEMENTO MONTAVIMAS

Prie trintuvo korpuso (1) reikia montuoti maišymo elementą (2). Maišymo elementas blokuojamas tuomet, kai prispaudžiamas prie trintuvo korpuso a (1). Siekiant atjungti maišymo elementą (2) reikia paspausti blokavimo mygtukus ir y (3) ištraukti, laikant ašmenimis į apačią. Reikia atkreipti dėmesį, kad atjungiant įrankį nesusižeisti arba nepažeisti kurio nors elemento.

KAPOJIMO PEILIO MONTAŽAS.

Pastatykite indą (19) ant stabilaus ir sauso paviršiaus. Reikia nuimti korpusą nuo indo (19). Paskui uždėkite smulkinimo peilį (20) ant išsikišusio strypo indo dugne, paskui uždarykite indą taip, kad smulkinimo (20) peilio galūnė prisitaikytų prie korpuso.. Kai įsitikinsite, kad visos dalys sumontuotos teisingai, įdėkite trintuvo korpusą (1) į montavimo lizdą korpusė. Įkiškite kištuką į elektros lizdą.

Siekiant įjungti įrenginį paspauskite ir prilaikykite jungiklį (4) arba (5).

PJAUSTYMO DISKŲ MONTAŽAS

Nustatykite indą (11) ant sauso ir stabilaus paviršiaus. Reikia nuimti korpusą (13) nuo indo ir paspaudžiant inde (11) indo rankenėlėje (11) esantį blokados paleidimo mygtuką (12) ir pasukti korpusą kiek įmanoma priešinga kryptimi, nei laikrodžio rodyklės (2 pav.). Paskui uždėkite strypą ant (18) indo dugno kyšančio sraigto, paskui uždėkite strypą ant skydo (18), pasirinkto skydo (16, 17) i, uždarykite indą taip kad skydo galūnė (16) (17) dprisitaikytų prie dangčio (13) ir atkreiptkite dėmesį į ženklus esančius ant korpuso ir indo (2 pav.). Toliau atlikite veiksmus, kaip montuojant korpusą, nurodytus temoje „PJAUSTYMO KUBELIAIS ELEMENTAS“

TEŠLOS MINKYMO MAIŠIKLIO MONTAVIMAS

Nustatykite indą (11) ant sauso ir stabilaus paviršiaus.

Reikia nuimti korpusą (13) nuo indo (11) paspaudžiant blokados atleidimo mygtuką (12) ir pasukant korpusą kiek įmanoma priešinga kryptimi nei laikrodžio rodyklės (2 pav.).

Paskui uždėkite kablo formos maišiklį tešlos minkymui (23) ant išsikišusio iš indo dugno strypo, paskui uždarykite indą taip, kad maišiklio galūnė prisitaikytų prie korpuso ir atkreipkite dėmesį į ženklus esančius ant korpuso ir indo rankenos (2 pav.). Toliau atlikite veiksmus, kaip montuojant korpusą, nurodytus temoje „PJAUSTYMO KUBELIAIS ELEMENTAS“

KIAUŠINIŲ BALTŲŲ PUTŲ, LENGVŲ KREMŲ IR PADAŽŲ PLAKIMO ĮRANKIO MONTAŽAS.

Prie trintuvo korpuso a (1) reikia montuoti elementą baltymų k (21). plakimui. Baltymų plakiklis (21) blokuojamas prispaudus jį prie trintuvo korpuso. Siekiant išjungti baltymų plakiklį k (21) reikia paspausti blokavimo mygtuką y (3) ir jį ištraukti.

GALIOS REGULIAVIMO RANKENĖLĖ

Trintuvas turi sklandų galios valdymą rankenos pagalba a (6). Dėka šios funkcijos galima pritaikyti variklio apsakas, kurių reikia tam tikru metu. Sukant rankeną m (6) pagal laikrodžio rodyklės didiname galią, sukant rankeną m (6) priešinga kryptimi, nei laikrodžio rodyklės, mažiname galią.

FUNKCIJA TURBO

Funkcija TURBO O (5) gali būti naudojama laikinam darbui su aukščiausiu pajėgumu. Veikia impulsyviai - tik paspaudus mygtuką u (5). Funkcijos TURBO galia yra lygi didžiausiai galimai galimai gaunamai pasukus reguliavimo rankeną i (6).

Rankinio maišytuvo darbas aukščiausiomis apsukomis/didžiausia galia įsijungia paspaudus mygtuką TURBO.

Šiuo režimu galima naudoti įrenginį maks. 30 sek. Praėjus šiam laikui įrenginį išjungti ir palaukti kol atvės.

DĖMESIO! Prieš išpilant indo turinį palaukite kol peilis sustos!

VALYMAS IR PRIEŽIŪRA

DĖMESIO! Pjaunančios peilio briaunos yra aštrios. Yra tikimybė susižaloti! Reikia su jais elgtis atsargiai!

8. Prieš pradėdami valymą ištraukite kištuką iš elektros lizdo.
9. Prieš ir po kiekvieno panaudojimo išmontuoti įrenginio elementus ir kruopščiai juos nuplauti šiltame vandenyje su trupučiu ploviklio, o paskui gerai nuskalaukite ir nusausinkite. **Vanduo naudojamas plovimui negali būti karštesnis, nei 70°C.**
10. Įrenginio elementai (išskyrus trintuvo korpusą) gali būti plaunami indaplovėje, jeigu temperatūra žemesnė, nei 70°C.
11. Kas kiek laiko patikrinkite elementus prieš pakartotinį montažą. Jeigu smulkinantys peiliai j (2) užsikirto arba sunkiai sukais, nenaudokite trintuvo.
12. Niekuomet nedėkite trintuvo į vandenį. Reikia atjungti įrenginį nuo elektros šaltinio ir drėgna šluoste nuplauti korpusą.

13. Variklis yra suteptas tepalu visam laikui ir nereikia jo pakartotinai tepti.

14. Jeigu iš plastmasės pagaminti elementai nusidažo spalvomis po pvz. morkos tarkavimo, juos galima nuvalyti skudurėliu su trupučiu aliejaus.

DĖMESIO! Valymui nenaudokite aštrių daiktų, abrazyvinių pastų, tirpiklių ir kitų cheminių priemonių - jų naudojimas gali sukelti prietaiso gedimus.

TECHNINIAI DUOMENYS

Techniniai parametrai nurodyti produkto informacinėje lentelėje.

Maitinimo kabelio ilgis: 1,45 m

Maksimalus darbo laikas be pertraukos: KB Max = 30 sekundžių

Triukšmo lygis: $L_{WA} = 70$ dB



TAISYKLINGAS GAMINIO ATLIEKŲ ŠALINIMAS (elektrinės ir elektroninės įrangos atliekos)

Lenkija



Ant gaminio pavaizduotas simbolis reiškia, kad šio gaminio atliekų negalima šalinti su kitomis namų ūkyje generuojamomis atliekomis. Siekiant išvengti kenksmingo poveikio aplinkai ir žmonių sveikatai, kurį kelia nekontroliuojamas atliekų šalinimas, panaudotą gaminį reikia pristatyti į buitinės technikos atliekų priėmimo vietą arba kreiptis dėl atliekų paėmimo iš namų. Dėl išsamesnės informacijos apie saugaus elektrinės ir elektroninės įrangos atliekų šalinimo būdus ir vietas naudotojas turi kreiptis į mažmeninės prekybos vietą arba vietos valdžios organo aplinkos apsaugos skyrių. Šios gaminio atliekų negalima šalinti kartu su komunalinėmis atliekomis.

*Życzymy zadowolenia z użytkowania naszego wyrobu i zapraszamy do skorzystania z szerokiej oferty handlowej firmy **MPM***

*We wish you satisfaction from using the product and invite you to check a wide range of other **MPM** appliances*

*Желаем получить удовольствие от использования нашего продукта и приглашаем воспользоваться широким коммерческим предложением компании **MPM***

*Бажаємо задоволення від користування нашим товаром і запрошуємо скористатися з широкої торгової пропозиції компанії **MPM***

*Gerbiami klientai, mes tikimės, kad Jūs būsite patenkinti įsigiję mūsų gaminių, ir kviečiame pasinaudoti kitais plataus įmonės **MPM** asortimento pasiūlymais*

MPM agd S.A.
ul. Brzozowa 3, 05-822 Milanówek, Polska
tel.: (22) 380 52 34, fax: (22) 380 52 72, BDO: 000027599
www.mpm.pl