

КОМПРЕССОР CQ-200

Инструкция

- Тихий в работе
- Управление скоростями
- Высокая производительность
- Двойное выходное отверстие



УСТАНОВКА

1. Подключите воздуховод (внутренний диаметр 4 мм) к выпускному отверстию компрессора, поместите воздуховод в аквариум вместе с распылителем, а затем начните работу.
2. Поместите компрессор на плоскую поверхность над водой или подключите обратный клапан между воздушной трубой и компрессором на расстоянии нескольких дюймов, чтобы вода не перекачивалась обратно в компрессор
3. С помощью диска на задней панели воздушного насоса отрегулируйте выходное отверстие.

ВНИМАНИЕ

1. Не подключайте напряжение, отличное от указанного в инструкции.
2. Отключите основное электроснабжение перед установкой или обслуживанием.
3. Никогда не погружайте компрессор в воду.
4. Не пытайтесь каким-либо образом модифицировать данное устройство и используйте только рекомендованные детали для замены.
5. Используйте в сухом месте.
6. Если устройство выходит из строя, полностью изолируйте его от вашего аквариума и обратитесь к поставщику.
7. Если долгое время не используется, отсоедините вилку и храните в прохладном и сухом месте.

ОБСЛУЖИВАНИЕ

Регулярно очищайте воздуховод и распылитель (если используете), чтобы обеспечить максимальную производительность и длительный срок службы.

ТЕХНИЧЕСКИЕ ПАРАМЕТРЫ

Модель	Напряжение	Мощность	Давление	Производительность	Размер продукта	
CQ-200	110-120V/220-240V	50/60Hz 4W	20кпа	200L/h	148x82x75mm	

Список деталей

Номер	Название	Номер	Название
1.	Клапан регулировки	7.	Выходное отверстие
2.	Верхняя оболочка	8.	Винт 3.9*13
3.	Компоненты компрессора	9.	Мотор
4.	Нижняя оболочка	10.	Винт 3.9*25
5.	Резиновые прокладки	11.	
6.	Винт 3*55		

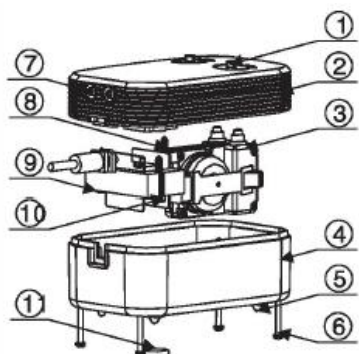

УСТАНОВКА

