

Аквариумный
компрессор
CQ-1000
Инструкция



УСТАНОВКА

1. Подсоедините воздушный шланг к отверстию выхода воздушного насоса, установите воздушный шланг в аквариум с помощью воздушного камня, затем запустите работу.
2. Поместите компрессор на плоскую поверхность над водой или подключите обратный клапан между воздушным шлангом и компрессором на расстоянии нескольких см, чтобы вода не перекачивалась обратно в компрессор

ВНИМАНИЕ

1. Не подключайте никакое другое напряжение, кроме указанного.
2. Отключите основное электроснабжение перед установкой или обслуживанием компрессора
3. Никогда не погружайте компрессор в воду
4. Не пытайтесь каким-либо образом модифицировать данное устройство и заменяйте детали компрессора только на рекомендованные.
5. Используйте в сухом месте
6. Если устройство выходит из строя, полностью изолируйте его от вашего аквариума и обратитесь к поставщику.
7. Если компрессор долгое время не используется, отсоедините вилку и храните компрессор в прохладном и сухом месте.

ОБСЛУЖИВАНИЕ

Регулярно очищайте воздушный шланг и распылитель (если он используется) или замените губку (отвинтите винт в верхней части), чтобы обеспечить максимальную производительность и длительный срок службы.

ТЕХНИЧЕСКИЕ ПАРАМЕТРЫ

Модель	Напряжение	Мощность	Давление	Мах-производительность
CQ-1000	220-240V/50Hz	10W	0.03MPa	8L/minx2=16L/min

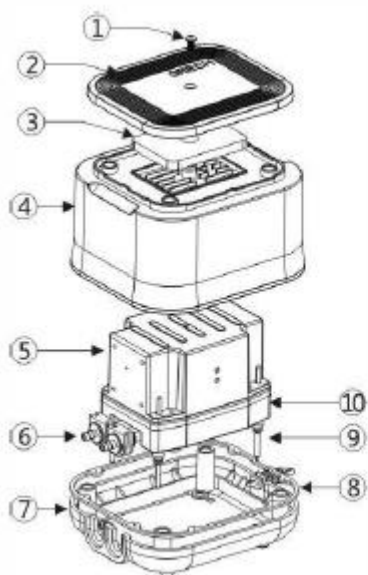

◆ КОМПОНЕНТЫ

№.	Название	№.	Название
1	Винт	6	Выходное отверстие
2	Верхняя крышка	7	Основание
3	Губка	8	Уплотнительное кольцо
4	Корпус	9	Ударопрочная нога
5	Мотор	10	Беззубая камера

◆ УСТАНОВКА

