



- Безконтактная износостойкая система
- Высокая устойчивость к вибрации и ударам
- Измерительный диапазон до 1 метра
- Защищена от попадания грязи, пыли и влаги
- Не требует чистки или обслуживания
- Прочный экранированный металлический корпус
- Степень защиты IP67
- Компактная конструкция

Линейная измерительная система изготовлена в компактном корпусе. Считывающая головка перемещается по направляющим в корпусе. Линейные направляющие с большим сроком службы. Магнитная лента, считывающая головка и направляющие защищены от загрязнений алюминиевым профилем и гибкими лепестковыми уплотнениями. Соединительные элементы между считывающей головкой и корпусом обеспечивают возможность движения головки только в направлении измерений.

Поворот или движение головки в направлении перпендикулярном измерению компенсированы без снижения точности.

**Магнитные электронные линейки серии MLC 320 находят применение в следующих сферах:**

- Токарные, фрезерные, сверлильные станки
- Машины для работы с листовым металлом
- Сварочные агрегаты
- Гибочные станки
- Роботы/обработка металлов
- Каменорезные станки
- Деревообрабатывающие станки
- Отрезные станки для пластиковых профилей
- Стеклообрабатывающие станки
- И другие механизмы...

Техническая спецификация	
Разрешение	5 µm, 10 µm, 25 µm, 62,5 (или на заказ)
Тип выходного сигнала	Push-Pull или TTL RS422 Line Driver
Выходные сигналы	A, /A, B, /B, Z, /Z
Ток	Максимально 40 мА на канал
Питание	10..30 VDC или 5 VDC
Материал корпуса	Головка: никелированный алюминий Линейка: анодированный алюминий
Подключение	Максимальная длина кабеля 50 м
Шаг магнитных полюсов	5 mm, 2 mm, 1 mm
Скорость перемещения	3 м/с
Стабильность	± 1 импульс
Диапазон рабочих температур	-25 ... +85°
Степень защиты	IP67

### Диапазоны измерений (мм)

100	120	150	170	200	220	250	270	300	320
350	370	400	420	450	470	500	520	550	570
600	650	700	750	800	850	900	950	1000	

## Габаритные размеры

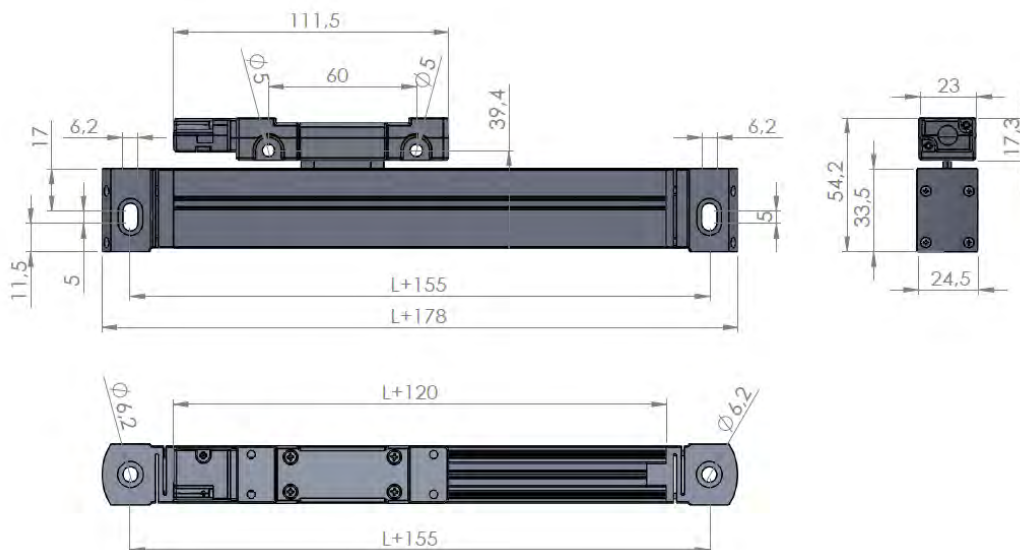

## Pin Коннектора

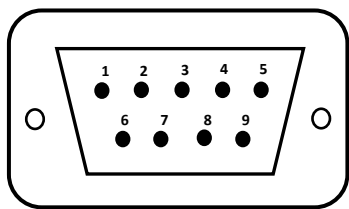

Pin Коннектора	Цвет кабеля	Сигнал
1	Желтый	A
2	Белый	/B
3	Красный	Питание
4	Черный	0 V
5	Синий	/A
6	Зеленый	B
7	Серый	/Z
8	Розовый	Z
9	Экран	Заземление

## Пример заказа

