

Інструкція з монтажу розсувного стола TL-06.

Розсувний мультисекційний механізм TL-06 дає змогу збільшити розміри столу шляхом механічного розкладання.

Витримує навантаження до 50 кг.

Матеріал для виготовлення стола: МДФ панель товщиною 16 мм.

Ця інструкція є опорним конспектом, який допоможе розрахувати всі розміри деталей та візуалізувати процес монтажу.

Зверніть увагу! Розміри деталей столу можуть відрізнятись в залежності від вибраного вами матеріалу для столу та інших факторів, які ми не в змозі заздалегідь передбачити.

1. ВЕРХНЯ КРИШКА (2 шт)

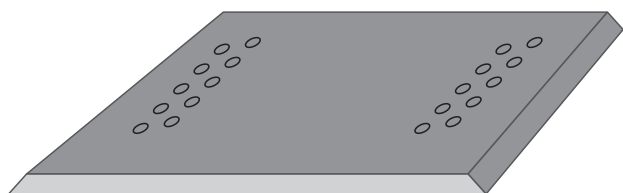
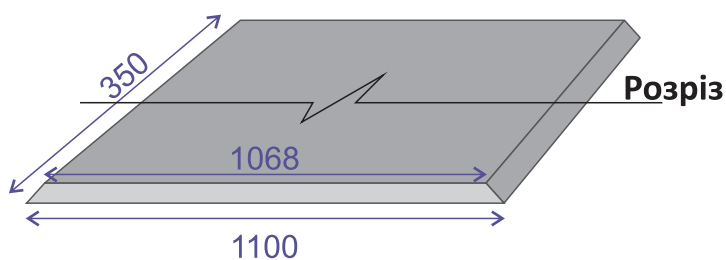

Розріз

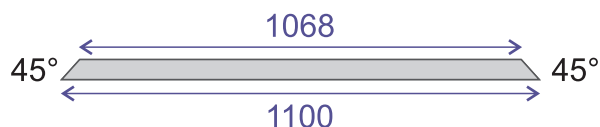

Зверніть увагу! Для зручності монтажу механізму до кришки потрібно розмітити та просвердлити заглиблення в ній (не отвори!) для саморізів.

2. ДЕТАЛІ ДЛЯ НІГ ЗОВНІШНІ (4 шт)

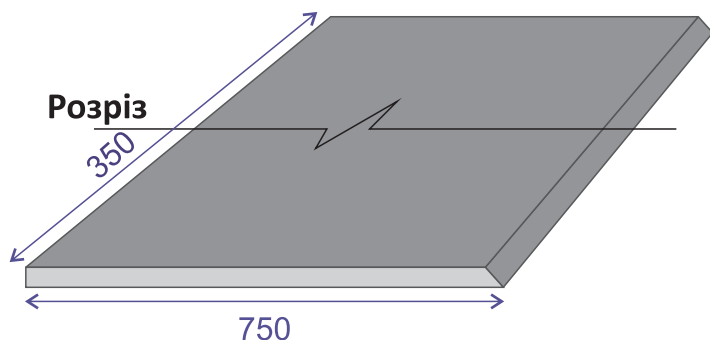

Розріз



Деталі та розміри стола

3. ДЕТАЛІ ДЛЯ НІГ СЕРЕДНІ (8 шт)

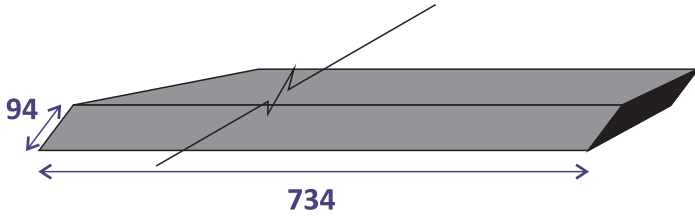

4. ДЕТАЛІ ДЛЯ НІГ ВНУТРІШНІ (4 шт)

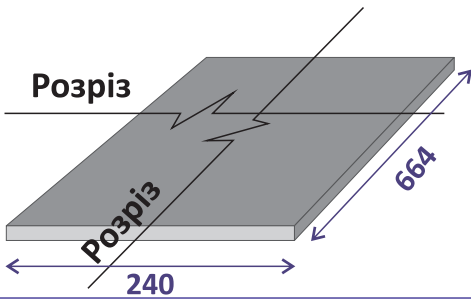

Розріз



5. ФАСАДНА КУТОВА ПЛАНКА (2 шт)

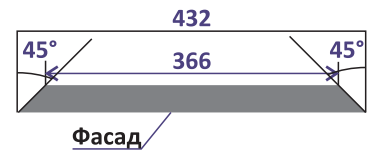
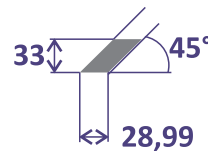
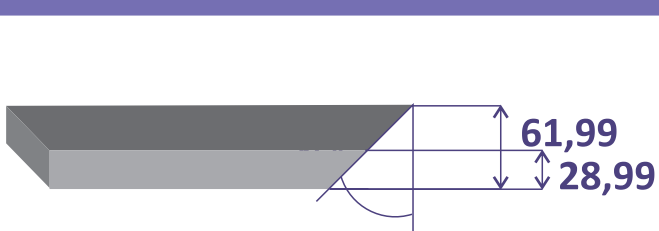

Фасадна кутова планка- деталь з двома зрізами по довжині та кутам у двох площинах під кутом 45°

6. НИЗ СТОЛУ (2 шт)

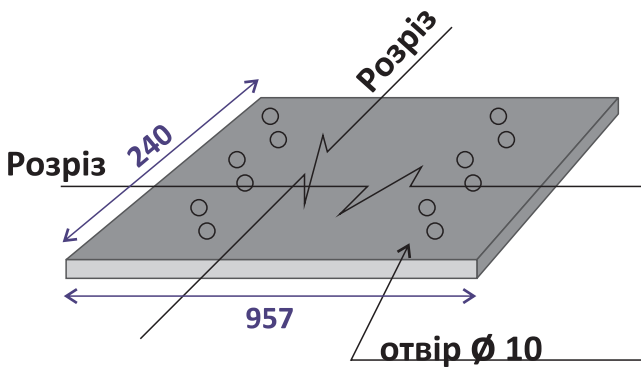

Розріз



Перед складанням потрібно обов'язково просвердлити технологічний отвір для монтажу розсувної системи до кришки столу.

7. ПЛАНКА ДЛЯ ПІДСИЛЕННЯ ЖОРСТКОСТІ (2 шт)

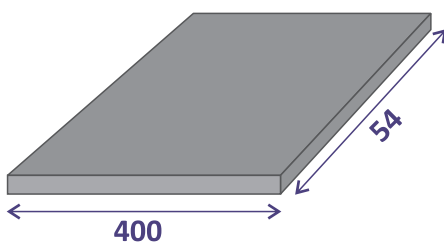

Розріз



Деталі та розміри стола

8. НИЖНЯ ЗАГЛУШКА НОГИ (4 шт)

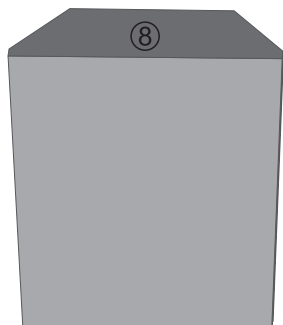

Розріз



Монтується на клей та мікро цвяхи.

9. ДЕТАЛЬ З ПОЗДОВЖНИМИ РОЗРІЗАМИ 45°

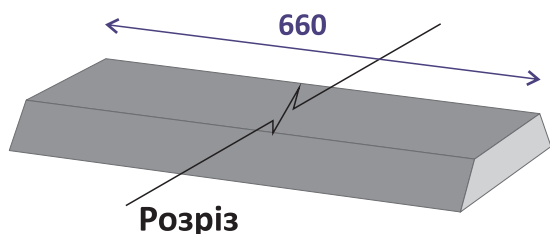

10. ВЕРХНЯ ЧАСТИНА СЕРЕДНЬОЇ (ОПОРНОЇ) НОГИ (1 шт)

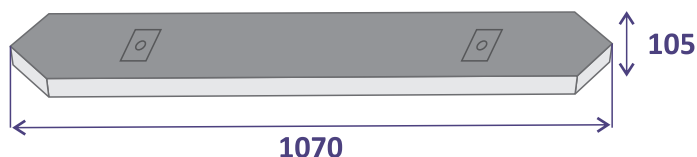

Виготовляється виключно з твердої породи дерева: дуб, акація, ясен. Деталь розмістити, зробити фрезерування-поглиблення під опорні п'яти, розсувної системи, і просвердлити отвори під болт для кріплення. Деталь кріпиться до попередньо склеєних ніжок шурупами L70.

11. ДЕТАЛЬ ДЛЯ КРІПЛЕННЯ ВРІЗНОГО РОЛИКА (2 шт)



Ця деталь кріпиться до бокової частини (торця) ноги, на клей та мікро цвяхи. В центр потрібно встановити врізний ролик.

12. ДОДАТКОВА ВСТАВКА СТОЛА (3 шт)

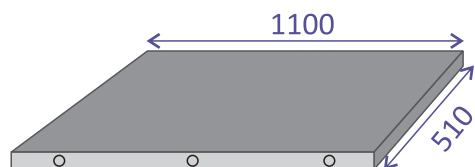

У додаткових вставках розмістити, просвердлити і встановити направляючі штифти та фіксуючі замки.

Візуалізація та порядок монтажу стола

ЕТАП 1

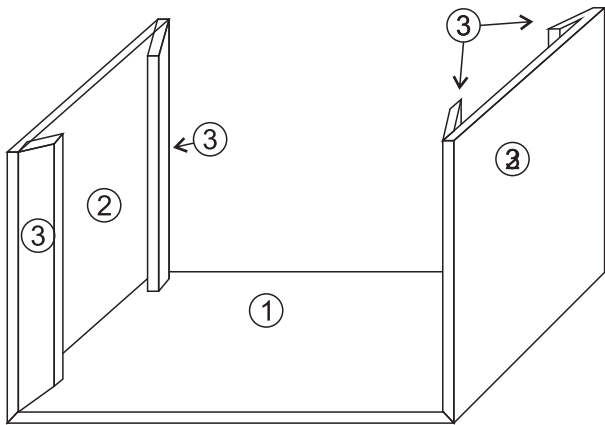

Деталі № 1, 2 та 3 кріпляться між собою на клей та мікро цвяхи. Збірку деталей обов'язково потрібно проводити на рівній поверхні та за допомогою

ЕТАП 2

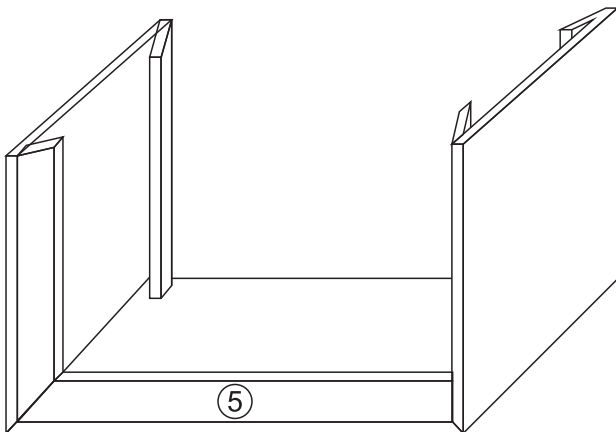

Установка на клей та мікро цвяхи деталей №5.

ЕТАП 3

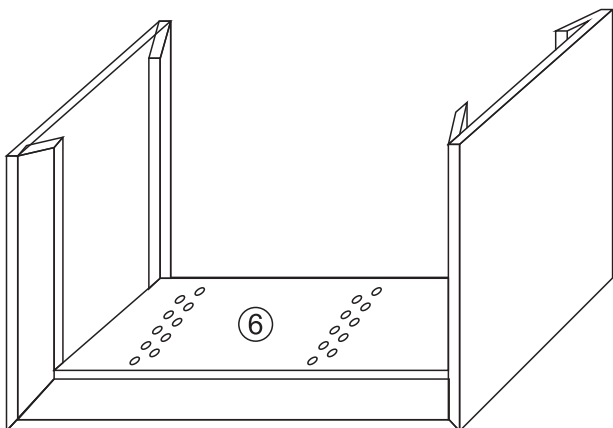

Встановлення на клей та мікро цвяхи низ столу та планки для підсилення жорсткості.

Візуалізація та порядок монтажу стола

ЕТАП 4

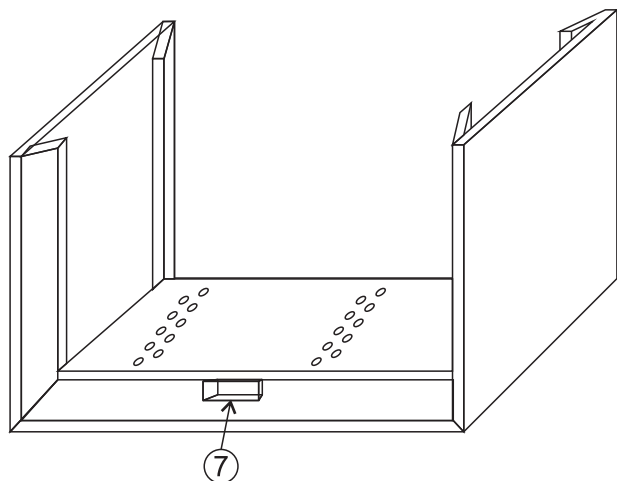

Вид з іншого боку.

ЕТАП 5

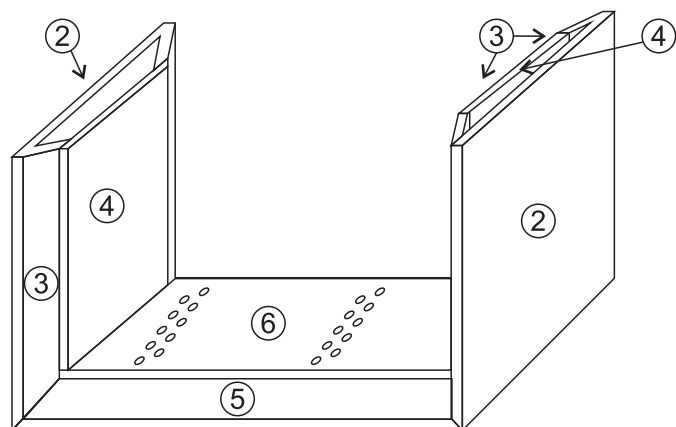

Встановлення та закріплення інших деталей на клей та мікро цвяхи.

ВІЗУАЛІЗАЦІЯ НИЖНІХ ЧАСТИН СТОЛА

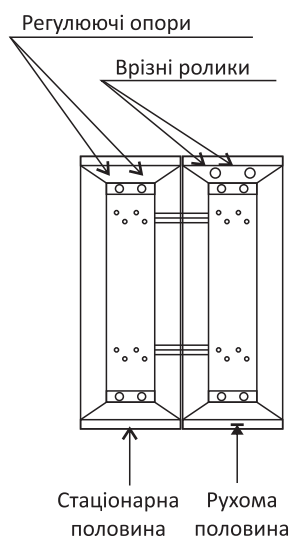

Одна половина столу стоїть стаціонарно, а друга рухається по підлозі на врізних роликах. В стаціонарну половину встановлюємо опори (M6) у кількості 4 шт.

Візуалізація та порядок монтажу стола

ЕТАП 6

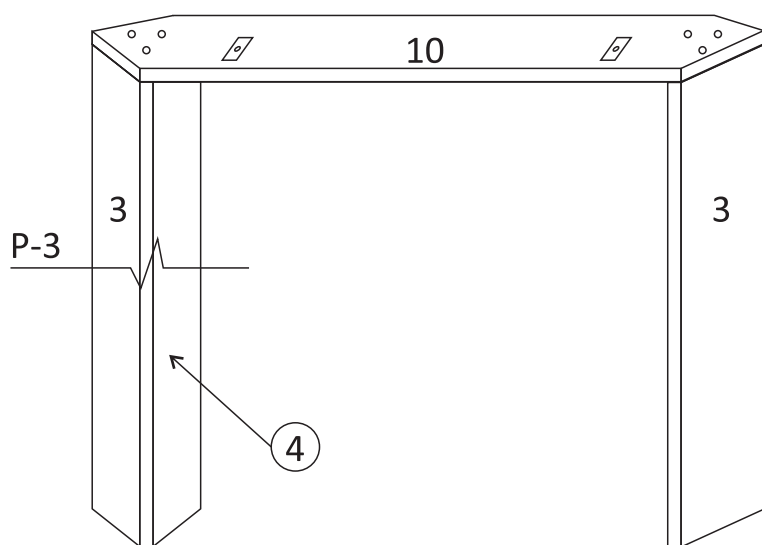

Розріз

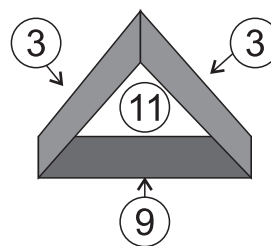

Встановлення та кріплення середньої (опорної) ноги