

mesko



MS 9614

(GB) user manual

(F) mode d'emploi

(P) manual de serviço

(LV) lietošanas instrukcija

(CZ) návod k obsluze

(D) bedienungsanweisung

(E) manual de uso

(LT) naudojimo instrukcija

(EST) kasutusjuhend

(PL) instrukcja obsługi

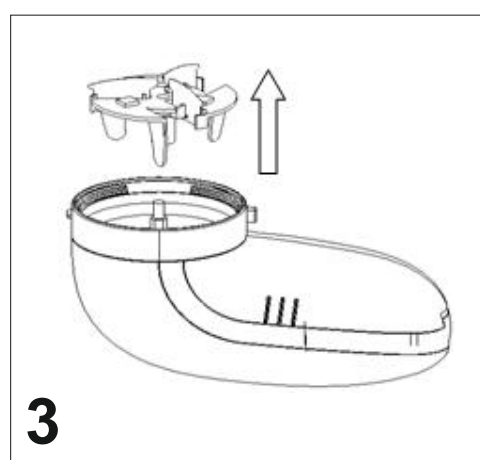
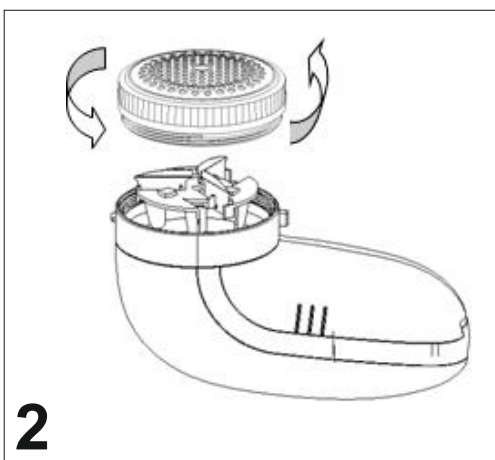
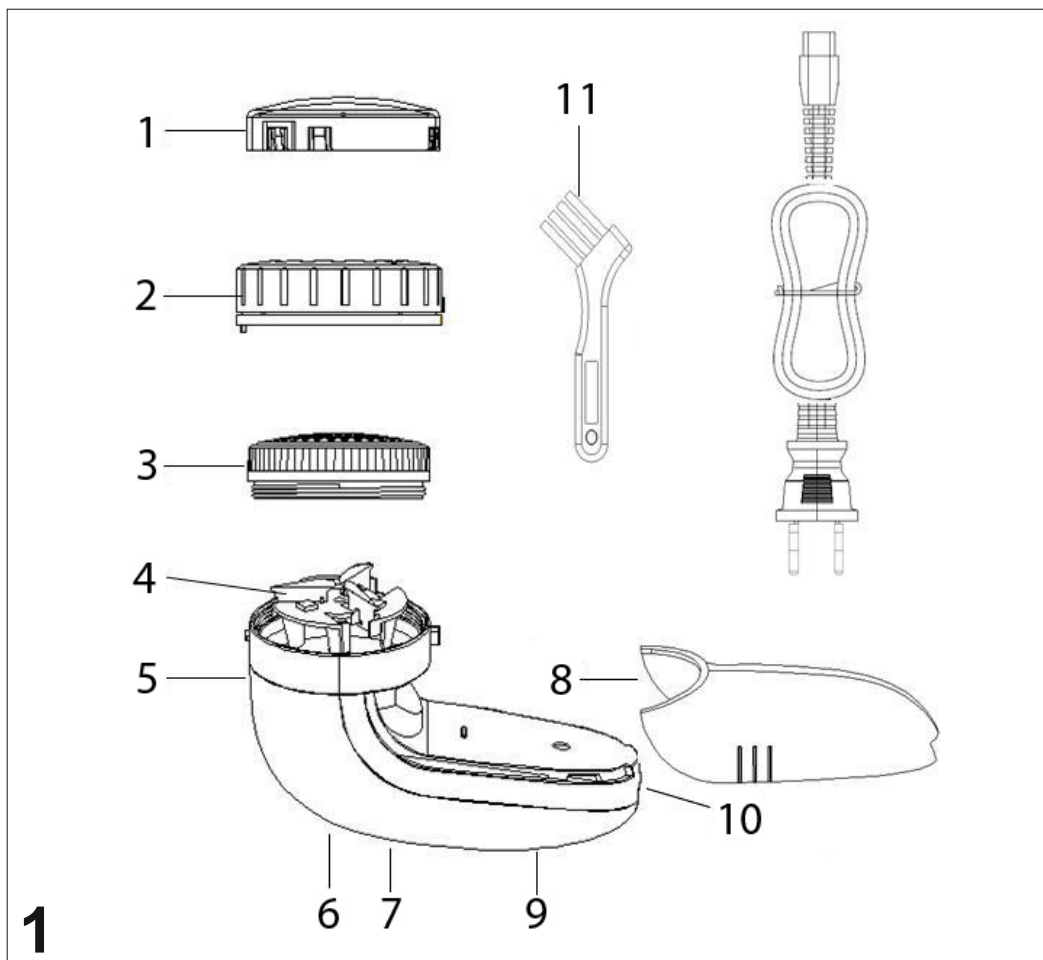

GENERAL SAFETY CONDITIONS**IMPORTANT INSTRUCTIONS ON SAFETY OF USE PLEASE READ CAREFULLY AND KEEP FOR FUTURE REFERENCE**

The warranty conditions are different, if the device is used for commercial purpose.

1. Before using the product please read carefully and always comply with the following instructions. The manufacturer is not responsible for any damages due to any misuse.
2. The product is only to be used indoors. Do not use the product for any purpose that is not compatible with its application.
3. The applicable voltage is 230V ~50Hz. For safety reasons it is not appropriate to connect multiple devices to one power outlet.
4. Please be cautious when using around children. Do not let the children to play with the product. Do not let children or people who do not know the device to use it without supervision.
5. **WARNING:** This device may be used by children over 8 years of age and persons with reduced physical, sensory or mental capabilities, or persons without experience or knowledge of the device, only under the supervision of a person responsible for their safety, or if they were instructed on the safe use of the device and are aware of the dangers associated with its operation. Children should not play with the device. Cleaning and maintenance of the device should not be carried out by children, unless they are over 8 years of age and these activities are carried out under supervision.
6. After you are finished using the product always remember to gently remove the plug from the power outlet holding the outlet with your hand. Never pull the power cable!!!
7. Never leave the product connected to the power source without supervision. Even when use is interrupted for a short time, turn it off from the network, unplug the power.
8. Never put the power cable, the plug or the whole device into the water. Never expose the product to the atmospheric conditions such as direct sun light or rain, etc.. Never use the product in humid conditions.
9. Periodically check the power cable condition. If the power cable is damaged the product should be turned to a professional service location to be replaced in order to avoid hazardous situations.
10. Never use the product with a damaged power cable or if it was dropped or damaged in any other way or if it does not work properly. Do not try to repair the defected product yourself because it can lead to electric shock. Always turn the damaged device to a professional service location in order to repair it. All the repairs can be done only by authorized service professionals. The repair that was done incorrectly can cause hazardous situations for the user.
11. Never put the product on or close to the hot or warm surfaces or the kitchen appliances like the electric oven or gas burner.
12. Never use the product close to combustibles.
13. Do not let cord hang over edge of counter.
14. Always unplug the device after using and before cleaning.
15. Never use this device close to water, e.g.: Under shower, in bathtub, or above sink filled with water.
16. If using the device in bathroom after use remove the power plug from the socket, because water proximity presents risk, even if the device is turned off.
17. Do not allow the device or power adaptor to wet. If the device falls into water, immediately remove the power plug or power adaptor from the socket. If the device is powered, do not put hands in the water. Have the device checked by the qualified electrician before using it again.



18. Do not touch the device or power adaptor with wet hands.
19. The device has to be turned off after every use.
20. In order to provide additional protection, it is recommended to install residue current device (RCD) in the power circuit, with residual current rating not more than 30 mA. Contact professional electrician in this matter.
21. ATTENTION! The blades are very sharp!
22. Exercise caution when opening the bin to not damage it.
23. Do not bend or deform perforated blade protector.
24. Exercise extreme caution when pulling out blades.
25. Wipe the shaver body with dry cloth.
26. The lint bin should be emptied when it is 3/4 full.
27. Deposit on the inner and outer surface of cutting film decreases the shaving efficiency. Clean the film regularly with a brush.
28. Flatten the fabric surface before using the shaver.
29. Do not press the shaver in the clothing, as this may damage the fabric.
30. Do not use the shaver on the clothes that you are wearing, always remove them before using the shaver. Otherwise the body or shaver damage may occur.
31. Always switch the shaver off before plugging in the power adaptor.
32. The shaver is equipped with a safety lock. The shaver cannot be turned on, if the film is installed improperly or is not properly tightened.
33. Make sure not to use shaver on buttons, zippers, applications, stripes, stickers, labels, abrasions, seams or fasteners.
34. Do not use shaver to remove lint from the silk fabrics. This can damage the fabric as well as the shaver blades.

DESCRIPTION OF THE DEVICE

- | | |
|--------------------|--------------------------|
| 1. Safety cap | 2. Removable ring |
| 3. Blade protector | 4. Blade assembly |
| 5. Rotary shaft | 6. Power switch |
| 7. Shaver body | 8. Lint and pillings bin |
| 9. Power LED | 10. Power socket |
| 11. Brush | |

CHARGING THE SHAVER

1. Make sure the shaver is switched off.
2. Connect the power cable to the shaver's power socket.
3. Connect power plug to the 230V~50Hz electric socket.
4. Maximum charging time for completely discharged battery is 8 hours.
5. Battery lifetime will be longer, if the battery is charged only after it is completely discharged.

USING CLOTHES SHAVER

Clothes shaver is battery and mains powered. It can be powered from internal battery or directly from mains.

1. Turn the shaver on.
2. Place the clothes (fabric) on flat surface, smoothen the creasings and move the shaver forth and back along the fabric.
3. Resisting lint can be removed by moving shaver crosswise and then lengthwise (in cross-pattern) on one, small fragment of clothes.
4. You can remove pillings from thin clothing by folding it in multi layers, and putting it on flat, stiff cardboard.
5. In case of clothing with pattern, move the shaver along the pattern line.

CLEANING OF CLOTHES SHAVER

1. Turn the shaver off.
2. Remove the blade protector (3).
3. Remove blades (4) (be careful! the blades are very sharp).
4. Using the provided brush clean the blade protector (3), blades (4) and rotary shaft (5).
5. Empty the lint and pillings bin (8).
6. Assemble all removed parts in reverse order.

TECHNICAL DATA

Power supply: 230V ~50Hz
Power: 5W



To protect your environment: please separate carton boxes and plastic bags and dispose them in corresponding waste bins. Used appliance should be delivered to the dedicated collecting points due to hazardous components, which may effect the environment. **Do not dispose this appliance in the common waste bin.**

ALLGEMEINE SICHERHEITSVORSCHRIFTEN

LESEN SIE AUFMERKSAM WICHTIGE ANWEISUNGEN BEZÜGLICH DER SICHERHEIT DER BENUTZUNG
BEWAHREN SIE DIESE FÜR DIE ZUKUNFT AUF

1. Vor dem ersten Gebrauch, die Bedienungsanleitung lesen und die dort angegebenen Hinweise beachten. Der Produzent trägt keine Verantwortung für Schäden, die aufgrund von bestimmungswidriger Nutzung oder unsachgemäßer Bedienung entstanden sind.
2. Das Gerät ausschließlich an die Steckdose 230 V - 50 Hz. Es darf nicht zu anderen, bestimmungswidrigen Zwecken benutzt werden.
3. Wegen Vorsichtsmaßnahmen, sollten keine weiteren Geräte an den gleichen Stromkreis angeschlossen werden.
4. Falls sich Kinder in der Nähe befinden, sollte bei der Nutzung des Gerätes spezielle Vorsicht bewahrt werden. Dieses Gerät ist nicht zum Spielen für Kinder, sowie für Erwachsene, die sich mit der Bedienungsanleitung nicht vertraut gemacht haben, geeignet.
5. **WARNHINWEIS:** Dieses Gerät kann von Kindern im Alter von über 8 Jahren sowie von Personen von einer beschränkten körperlichen, sensorischen, psychischen Fähigkeit oder von Personen, die keine Erfahrung oder kein Kenntnisse von dem Gerät haben, nur dann genutzt werden, wenn die Nutzung unter Aufsicht einer Person, welche die Verantwortung für deren Sicherheit trägt, stattfindet oder diesen Personen Ratschläge bezüglich der sicheren Benutzung des Gerätes erteilt wurden und sie sich den mit seiner Benutzung verbundenen Gefahren bewusst sind. Kinder dürfen nicht mit dem Gerät spielen. Die Reinigung und die Unterhaltung des Gerätes dürfen nicht von Kindern durchgeführt werden, es sei denn, dass diese Kinder im Alter von über 8 Jahren sind und diese Tätigkeiten unter Aufsicht durchgeführt werden.
6. Nach der Benutzung, den Stecker aus der Steckdose ziehen und dabei die Steckdose mit der Hand festhalten. **NIEMALS** an dem Kabel ziehen.
7. Das Kabel, die Buchse, sowie das ganze Gerät nicht in Wasser oder andere Flüssigkeiten tauchen. Das Gerät vor Regen, Sonne usw. und vor Feuchtigkeit (z.B. im Badezimmer oder Campingwagen) schützen.
8. Regelmäßig das Kabel prüfen. Falls das Kabel beschädigt ist, sollte es in einem spezialisierten Service ausgetauscht werden, um ev. Gefährdung zu vermeiden.
9. Falls das Kabel oder ein anderer Teil des Gerätes beschädigt oder das Gerät fallen gelassen wurde oder nicht ordnungsgemäß arbeitet, sollte es nicht benutzt werden. Das Gerät darf nicht durch unbefugte Personen repariert werden, da die Gefahr eines Stromstoßes besteht. Ein beschädigtes Gerät in einem spezialisierten Service zur Kontrolle oder Reparatur abgeben. Jegliche Reparaturen dürfen nur durch einen spezialisierten Service vorgenommen werden. Eine nicht korrekt ausgeführte Reparatur kann das Leben des Benutzers gefährden.
10. Das Gerät auf einer kühlen, geraden Fläche, entfernt von wärmeausstrahlenden Geräten, wie: Elektroherd, Gasherd, usw. stellen.
11. Das Gerät nicht in der Nähe von leicht entzündlichen Materialien benutzen.
12. Das Kabel darf nicht außerhalb der Tischkante hängen oder heiße Flächen berühren.
-  13. Vor dem Reinigen oder nach der Benutzung des Gerätes den Stecker aus der Steckdose ziehen und dabei die Steckdose mit der Hand festhalten. **NIEMALS** an dem Kabel ziehen.
14. Benutzen Sie das Gerät nicht in der Nähe von Wasser, z.B.: unter der Dusche, in der Badewanne oder über dem Waschbecken mit Wasser.

15. Sollte das Gerät im Badezimmer verwendet werden, ziehen Sie den Stecker aus der Steckdose.
16. Lassen Sie das Gerät oder den Stromadapter nicht nass werden. Sollte das Gerät einmal doch ins Wasser fallen, ziehen Sie den Stecker oder Stromadapter sofort aus der Steckdose. Tauchen Sie die Hände nicht ins Wasser, wenn das Gerät an Netzstrom angeschlossen ist. Lassen Sie das Gerät in einem solchen Fall vor dem nächsten Gebrauch zuerst von einem Fachelektriker überprüfen.
17. Fassen Sie das Gerät, oder den Adapter niemals mit nassen Händen an.
18. Nach Gebrauch das Gerät jeweils ausschalten.
19. Das Gerät nicht unbeaufsichtigt an der Steckdose angeschlossen lassen.
20. Es wird empfohlen, für zusätzlichen Schutz den Fehlerstromschutzschalter (RCD), dessen Bemessungsdifferenzstrom 30 mA nicht übersteigt, zu installieren. In diesem Bereich wenden Sie sich an einen Fachelektriker.
21. ACHTUNG!!! Die Schneiden sind sehr scharf!!!
22. Achten Sie beim Öffnen des Behälters, um ihn nicht zu beschädigen.
23. Die perforierte Schneidenabdeckung nicht biegen oder deformieren.
24. Achten Sie besonders beim Herausnehmen der Schneiden.
25. Das Rasierergehäuse mit einem trockenen Lappen wischen.
26. Den Büschchenbehälter entleeren, wenn er zu $\frac{3}{4}$ voll ist.
27. Ablagerung auf der Innen- und Außenseite der Schneidfolie verringert die Rasierwirksamkeit. Die Folie muss regelmäßig mit einer Bürste reinigen.
28. Vor der Anwendung des Rasiergerätes das Gewebe spannen.
29. Das Rasiergerät darf nicht in das Gewebe gepresst werden, das kann das Gewebe beschädigen.
30. Das Rasiergerät darf nicht auf der Kleidung verwendet werden, die man gerade trägt. Die Kleidung soll immer abgelegt werden. Das kann Körperverletzung oder Rasiergerätschädigung verursachen.
31. Vor dem Anschließen des Ladegerätes das Rasiergerät immer ausschalten.
32. Das Rasiergerät hat eine Sicherheitssperre. Bei falsch angelegter oder falsch angeschraubter Folie lässt sich das Rasiergerät nicht einschalten.
33. Das Rasiergerät darf nicht an Knöpfen, Reißverschlüssen, Applikationen, Aufnäher, Aufkleber, Etiketten, Durchreißen, Nähten und Verbindungselementen verwenden.
34. Das Rasiergerät darf für die Beseitigung der Knoten aus Seidenmaterialien nicht verwendet werden. Das kann die Material- und Rasiergerätschneidenbeschädigung verursachen.

BESCHREIBUNG DES GERÄTES

- | | |
|-----------------------|--------------------------------------|
| 1. Schutzkappe | 2. Herausnehmbare Ring |
| 3. Schneidenabdeckung | 4. Schneidengruppe |
| 5. Rotationswelle | 6. Schalter |
| 7. Rasiergerätgehäuse | 8. Behälter für Knoten und Büschchen |
| 9. Versorgungsdioden | 10. Versorgungsdose |
| 11. Bürste | |

AUFLADEN DES RASIERGERÄTES

1. Vergewissern Sie sich, dass das Ladegerät ausgeschaltet ist.
2. Den Versorgungskabel an die Versorgungssteckdose anschließen.
3. Den Netzstecker an die Steckdose 230V~50Hz anschließen.
4. Die maximale Ladezeit eines leeren Akkus beträgt 8 Stunden.
5. Die Lebensdauer eines Akkus wird länger sein, wenn vor dem erneuten Laden der Akku komplett entladen ist.

BENUTZUNG DES RASIERGERÄTES FÜR GEWEBEN

Das Rasiergerät für Geweben ist ein Akku-Netzgerät. Es kann aus internen Akkus oder direkt aus dem Netzwerk geladen werden.

1. Ladegerät einschalten.
2. Die Kleidung (Gewebe) auf einer flachen Oberfläche legen, Falten glätten und das Ladegerät auf dem Material hin und zurück bewegen.
3. Bein Knoten, die schwer zu entfernen sind – das Rasiergerät quer und dann längs („kariert“) auf demselben, kleinen Abschnitt der Kleidung verschieben.

4. Eine dünne Kleidung kann rasiert werden, indem man sie in mehrere Schichten faltet und auf einen flachen, steifen Karton legt.
5. Im Fall einer Mustergewebe das Rasiergerät das Muster entlang bewegen.

REINIGUNG DES RASIERGERÄTES

1. Das Rasiergerät ausschalten.
2. Die Schneidenabdeckung herausnehmen (3).
3. Schneiden herausnehmen (4) (Achtung! Schneiden sind sehr scharf).
4. Mit er Bürste die Schneidenabdeckung (3), Schneiden (4), Welle (5) reinigen.
5. Den Behälter für Knoten und Büschchen entleeren (8).
6. Alle demontierbare Teile in der zu der Demontage umgekehrten Reihenfolge zusammenbauen.

TECHNISCHE DATEN

Versorgung: 230V~50Hz

Leistung: 5W



Den Pappkarton im Altpapier entsorgen. Polyäthylenbeutel (PE) in dem Behälter für Kunststoff entsorgen. Das abgenutzte Gerät zum Recycling zu einer offiziellen Sammelstelle bringen, da es gefährliche Substanzen enthält, die die Umwelt gefährden können. Das Gerät sollte in einer Form abgegeben werden, die eine weitere Nutzung unmöglich macht. Wenn es Batterien enthält, sollten diese rausgenommen und separat an einer Sammelstelle abgegeben werden. **Das Gerät darf nicht in den Hausmüll rausgeworfen werden!!**

FRANÇAIS

CONSIGNES DÉTAILLÉES DE SÉCURITÉ

INSTRUCTIONS IMPORTANTES CONCERNANT LA SÉCURITÉ D'UTILISATION. LISEZ-LES ATTENTIVEMENT ET CONSERVEZ-LES POUR L'AVENIR

En cas d'utilisation dans des fins commerciaux, les conditions de garantie changent.

1. Lisez ce mode d'emploi avant la première utilisation et suivez les conseils d'utilisation. Le fabricant n'est pas responsable des dégâts occasionnés par toute utilisation pour laquelle l'appareil n'est pas destiné ou en cas d'usage non conforme aux règles d'utilisation.
2. L'appareil est destiné à un usage domestique. Ne pas l'utiliser à d'autres fins que celles pour lesquelles il a été prévu.
3. L'appareil se branche uniquement à une prise 230 V ~ 50 Hz. Afin d'augmenter la sécurité de l'utilisation, il ne faut pas brancher plusieurs appareils électriques sur le même circuit électrique.
4. Lors de l'utilisation de l'appareil, il faut être particulièrement prudent s'il y a des enfants à proximité. Ne pas laisser les enfants jouer avec l'appareil. N'autoriser l'utilisation de l'appareil ni aux enfants ni aux personnes ne connaissant pas ce produit.
5. **AVERTISSEMENT:** Cet appareil peut être utilisé par les enfants de plus de 8 ans et par des personnes dont les capacités physiques, sensorielles ou mentales sont réduites ou encore des personnes n'ayant pas d'expérience ou de connaissance de cet appareil, seulement si cela s'effectue sous la surveillance d'une personne responsable de la sécurité, ou que ceux-ci ont reçu des instructions concernant une utilisation sûre de l'appareil et qu'ils sont conscients des risques inhérents à son utilisation. Les enfants de doivent pas jouer avec l'appareil. Le nettoyage et l'entretien de l'appareil ne doivent pas être effectués par les enfants sauf s'ils ont plus de 8 ans et que ces manipulations sont surveillées
6. Après chaque utilisation, débrancher la fiche d'alimentation de la prise de courant, en maintenant la prise avec la main. Ne pas tirer sur le cordon d'alimentation.
7. Ne pas tremper le cordon, la fiche ou l'appareil entier dans l'eau ou dans tout autre liquide. Ne pas exposer l'appareil à des conditions atmosphériques (pluie, soleil etc.). Ne pas l'utiliser non plus dans des conditions d'humidité élevée (salle de bain, mobile-homes humides).
8. Vérifier périodiquement l'état du cordon d'alimentation. Si le cordon d'alimentation est endommagé, il devra être changé par un service de réparation spécialisé afin d'éviter le danger.

9. Ne pas utiliser l'appareil si le cordon d'alimentation est endommagé, si l'appareil est tombé ou qu'il a été endommagé de quelque autre manière ou au cas où il ne fonctionne pas correctement. Ne pas réparer l'appareil soi-même car cela présente un risque d'électrocution. Un appareil endommagé doit être remis chez un professionnel pour vérification ou réparation. Toute réparation doit être effectuée par un service de réparation agréé. Une réparation mal effectuée peut constituer un danger non négligeable pour l'utilisateur.

10. L'appareil doit être posé sur une surface fraîche, stable et lisse, loin des appareils électroménagers dégageant de la chaleur (cuisinière électrique, brûleur à gaz etc.).

11. Ne pas utiliser l'appareil à proximité de matériaux inflammables.

12. Le cordon d'alimentation ne peut pas dépasser les bords de la table ou toucher des surfaces très chaudes.

 13. Avant de nettoyer l'appareil ou après utilisation, il faut débrancher la fiche de la prise de courant en maintenant cette dernière avec la main. NE PAS tirer sur le cordon d'alimentation.

14. Il est interdit d'utiliser l'appareil près de l'eau, p. ex. : sous la douche, dans la baignoire ni dans un lavabo plein d'eau.

15. Si l'appareil est utilisé dans la salle de bain, après son utilisation il faut sortir la fiche de courant de la prise de courant car la proximité de l'eau constitue un danger même quand l'appareil est éteint.

16. Ne pas permettre que l'appareil ou l'alimenteur entrent en contact avec de l'eau. Dans le cas où l'appareil tombe dans l'eau, il faut immédiatement sortir la fiche de courant ou l'alimenteur de la prise de courant. Il est interdit de mettre les mains dans l'eau quand l'appareil est branché au réseau d'alimentation. Avant sa nouvelle utilisation, l'appareil doit être vérifié par un électricien qualifié.

17. il est interdit de toucher l'appareil ou l'alimenteur avec des mains mouillées.

18. L'appareil doit être débranché pendant sa pose.

19. Ne pas laisser l'appareil branché à la prise sans surveillance.

20. Afin d'assurer une protection supplémentaire, il est conseillé d'installer dans le réseau électrique un appareil à courant différentiel nominal ne dépassant pas 30 mA. Pour cela il faut contacter un électricien spécialisé.

21. ATTENTION !!! Les lames sont très tranchantes !!!

22. Garder des précautions en ouvrant le réservoir pour ne pas l'endommager.

23. Ne pas fléchir la protection perforée des lames.

24. Garder des précautions en sortant les lames.

25. Essuyer avec un chiffon sec le boîtier du rasoir.

26. Vider le réservoir à flocons quand il est rempli à $\frac{3}{4}$.

27. Le sédiment sur la partie intérieure et extérieure de la feuille coupante diminue l'efficacité du rasage. Nettoyez régulièrement la feuille à l'aide de la brosse.

28. Redressez la surface du tissu avant d'utiliser le rasoir.

29. N'appuyez pas le rasoir sur le tissu, cela peut entraîner un endommagement du tissu.

30. N'utilisez pas le rasoir sur les vêtements que vous avez sur vous-même, enlevez-les toujours. Cela risque de provoquer des lésions du corps ou un endommagement du rasoir.

31. Toujours éteindre le rasoir avant de le raccorder au chargeur.

32. Le rasoir possède un bloc-système de sécurité. La feuille mal mise ou insuffisamment serrée ne permettra pas de mettre en marche le rasoir.

33. Faire attention pour ne pas utiliser le rasoir sur les boutons, fermetures, applications, galons, étiquettes, raguges, coutures et éléments de raccordement.

34. Ne pas utiliser le rasoir pour enlever les nœuds des tissus en soie. Cela peut provoquer

un endommagement ou détérioration des lames du rasoir.

DESCRIPTION DE L'APPAREIL

1. Plaquette protectrice
3. Protection des lames
5. Arbre manivelle
7. Corpus du rasoir
9. Diode d'alimentation
11. Brosse
2. Anneau retirable
4. Groupe des lames
6. Interrupteur de mise en marche
8. Réservoir pour les nœuds et les peluchages
10. Prise d'alimentation

CHARGEMENT DU RASOIR

1. Se rassurer que le rasoir est éteint.
2. Brancher le câble d'alimentation dans la prise d'alimentation.
3. Mettre la fiche secteur du câble dans la prise 230V~50Hz.
4. Le temps maximum du chargement d'un accumulateur complètement déchargé est de 8 heures.
5. La durée de vie de l'accumulateur sera plus grande si avant son prochain chargement l'accumulateur sera complètement déchargé.

UTILISATION DU RASOIR DE TISSUS

Le rasoir de tissus est un appareil sans fil à accumulateur. Il peut être alimenté à partir des accumulateurs extérieurs ou directement du réseau électrique.

1. Mettre en marche le rasoir.
2. Mettre le vêtement (tissu) sur une surface plate, lisser les plissements et déplacer le rasoir sur le tissu en avant et en arrière.
3. Supprimer les nœuds difficiles à éliminer en déplaçant le rasoir en travers et ensuite le long (« en carré ») du même petit fragment du vêtement.
4. On peut lisser une fine couche du tissu en le pliant en plusieurs couches et posant sur un carton plat et raide.
5. En cas de tissu en dessin, déplacer le rasoir selon la direction du dessin.

NETTOYAGE DU RASOIR DE TISSUS

1. Eteindre le rasoir.
2. Enlever la protection des lames (3).
3. Enlever les lames (4) (attention ! les lames sont très coupantes).
4. Nettoyer avec la brosse la protection des lames (3), les lames (4), l'arbre manivelle (5).
5. Vider le réservoir à nœuds et peluchages (8).
6. Remettre toutes les pièces démontées dans le sens inverse à leur démontage.

DONNEES TECHNIQUES

Alimentation : 230V~50Hz

Puissance : 5W



Respect de l'environnement. Nous vous prions de bien vouloir trier les emballages en carton ainsi que les sachets plastiques (en polyéthylène). L'appareil usagé ne doit pas être jeté à la poubelle mais remis au point de collecte prévu à cet effet car il contient des éléments pouvant être nocifs pour l'environnement. L'appareil électrique doit être remis de manière à limiter au maximum une éventuelle utilisation ultérieure.

Si l'appareil contient des piles, il faut les retirer et les remettre à un autre point de collecte.

Ne pas jeter l'appareil dans une poubelle de déchets ménagers !!!

ESPAÑOL

CONDICIONES GENERALES DE SEGURIDAD INSTRUCCIONES IMPORTANTES DE SEGURIDAD PARA EL USUARIO POR FAVOR LEA ATENTAMENTE Y GUÁRDELAS PARA CONSULTAR EN EL FUTURO

Si usa el aparato con fines comerciales, las condiciones de la garantía cambiarán.

1. Antes de usar el equipo, lee las instrucciones del manual de uso y sigue las indicaciones que figuran en él. El fabricante no es responsable de los daños causados por el uso indebido del equipo o su manejo inadecuado.
2. El equipo sirve única y exclusivamente para el uso doméstico. No lo uses para otros fines que los indicados.
3. El dispositivo debe estar conectado únicamente a la toma de 230 V ~ 50 Hz. Para aumentar la seguridad del uso, no se recomienda conectar varios equipos electrónicos a un mismo circuito.
4. Hay que actuar con especial precaución durante el uso del equipo, si los niños están a su alcance. No dejar que los niños jueguen con el equipo ni que los niños o personas no familiarizadas usen el equipo.
5. **ADVERTENCIA:** Este dispositivo puede ser utilizado por niños mayores de 8 años y personas con capacidades físicas, sensoriales o mentales limitadas, sin experiencia y

conocimiento, si lo hacen bajo la supervisión de una persona responsable de su seguridad y que tenga información sobre el uso seguro del dispositivo y sea consciente de los peligros asociados con su uso. Los niños no deben jugar con el dispositivo. La limpieza y el mantenimiento no deben ser realizados por los niños, a menos que sean mayores de 8 años y lo hagan bajo supervisión..

6. Siempre, después de cada uso, saca la clavija de la toma de corriente sujetando la toma con la mano. NO tires del cable de alimentación.

7. No dejes el equipo encendido a la toma de corriente sin supervisión.

8. No sumerjas el cable, la clavija ni el equipo entero en el agua ni otro líquido. No lo expongas a los efectos de las condiciones atmosféricas (lluvia, sol, etc.) ni tampoco los uses en condiciones de alta humedad (cuartos de baño, casas de camping).

9. Controla periódicamente el estado del cable de alimentación. Si el cable de alimentación está dañado, debería ser reemplazado por un taller especializado para evitar el peligro.

10. No use el equipo con el cable de alimentación dañado o si el equipo se ha caído o dañado de cualquier otra forma o no funciona correctamente. No repares el equipo sin ayuda, porque hay riesgo de parálisis. El equipo dañado debe ser llevado a un taller de reparaciones adecuado para comprobar su funcionamiento o reparar los daños. Todas las reparaciones se pueden realizar únicamente en los talleres de reparaciones autorizados. La reparación realizada incorrectamente puede causar un grave peligro para el usuario.

11. Coloca el equipo en una superficie fría, estable y plana, lejos de los equipos de cocina que se calientan, como cocina eléctrica, cocina de gas etc.

12. No uses el equipo cerca de los materiales inflamables.

13. El cable de alimentación no puede estar colgando del borde de la mesa o tocar las superficies calientes.



14. Antes de limpiar o después de usar el equipo, retira la clavija de la toma de corriente sujetando la toma con la mano. NO tires del cable de alimentación.

15. No use el aparato cerca del agua, por ejemplo: en la ducha, en la bañera ni encima del lavabo con agua.

16. si usa el aparato en el baño, al terminar, saque el cable del enchufe, porque la cercanía del agua supone un riesgo incluso cuando el aparato está apagado.

17. No permita que el aparato ni el cargador se mojen. Si el aparato cae en el agua, saque el cable del enchufe inmediatamente ó el cargador del enchufe de alimentación. No meta las manos en el agua, cuando el aparato está conectado a la red de alimentación. Antes de volver a usar el aparato, este debe ser comprobado por un especialista cualificado.

18. No coja el aparato ni el cargador con las manos mojadas.

19. El aparato debe ser apagado cada vez que esté parado.

20. Para asegurar más protección, se recomienda instalar en el circuito eléctrico un Diferencial (RCD) con la corriente diferencial no superior a 30 mA. En este caso hay que recurrir al especialista eléctrico.

21. ATENCIÓN Las cuchillas están muy afiladas!!!

22. Tenga cuidado al abrir el recipiente, para no estropearlo.

23. No doblar ni deformar el protector perforado de cuchillas.

24. Tenga especial cuidado al sacar las cuchillas.

25. Limpie la carcasa de la afeitadora para ropa con un paño seco.

26. Vacíe el recipiente para las pelusas cuando esté 3/4 lleno.

27. El sedimento en la parte interior y exterior de la lámina de corte reduce la eficacia del afeitado. Limpie la lámina con regularidad usando el cepillo.

28. Antes de usar la afeitadora, ponga recta la superficie de la tela.

29. No hunda la afeitadora en la tela, porque puede dañar la tela.

30. No use la afeitadora en la ropa que lleva puesta, siempre quítesela. Puede causar lesiones del cuerpo o de la afeitadora.
31. Apague siempre la afeitadora antes de conectarla al cargador.
32. La afeitadora tiene un bloqueo de seguridad. La lámina mal instalada o no suficientemente apretada no permitirá encender la afeitadora.
33. Tenga cuidado para no usar la afeitadora en los botones, las cremalleras, las aplicaciones, los galones, las etiquetas, la ropa raída, las costuras y elementos de conexión.
34. No use la afeitadora para eliminar nudillos en los tejidos de seda. Puede dañarlos y estropear las cuchillas de la afeitadora.

DESCRIPCIÓN DEL APARATO

- | | |
|--|--|
| <ol style="list-style-type: none"> 1. Tapa protectora 3. Protector de cuchillas 5. Eje giratorio 7. Cuerpo de la afeitadora 9. Diodo de alimentación 11. Cepillo | <ol style="list-style-type: none"> 2. Aro extraíble 4. Conjunto de cuchillas 6. Interruptor 8. Recipiente para los nudillos y las pelusas 10. Enchufe de alimentación |
|--|--|

CARGA DE LA AFEITADORA

1. Asegúrese de que la afeitadora esté apagada.
2. Conecte el cable de alimentación a la red de alimentación.
3. Introduzca la clavija del cable en la red de alimentación de 230V~50Hz.
4. Tiempo máximo de carga de la batería totalmente descargada es de 8 horas.
5. La durabilidad de la batería será mayor si antes de la siguiente carga, la batería está totalmente descargada.

USO DE LA AFEITADORA DE TEJIDOS

La afeitadora de tejidos es un aparato que funciona con batería o con la red. Se puede cargar desde las baterías externas ó directamente de la red eléctrica.

1. Encienda la afeitadora.
2. Coloque la ropa (el tejido) en una superficie plana, alise las arrugas i pase la afeitadora por la tela hacia adelante y hacia atrás.
3. Los nudillos difíciles de eliminar se eliminan pasando la afeitadora en diagonal y después, a lo largo de la tela ("a cuadros"), en el mismo tramo pequeño de la ropa.
4. De la ropa fina se pueden eliminar las pelusas doblándola en varias capas y colocándola encima de un cartón duro.
5. En caso de los tejidos con dibujo (bordado), pase la afeitadora de acuerdo con el sentido del dibujo.

LIMPIEZA DE LA AFEITADORA DE TEJIDOS

1. Apague la afeitadora.
2. Quite el protector de cuchillas (3).
3. Saque las cuchillas (4) ¡atención! Las cuchillas están muy afiladas).
4. Limpie con el cepillo el protector de cuchillas (3), las cuchillas (4), el eje giratorio (5).
5. Vacíe el recipiente para los nudillos y las pelusas (8).
6. Monte todas las piezas desmontadas en orden contrario al del desmontaje.

FICHA TÉCNICA:

Alimentación: 230V~50Hz

Potencia: 5W



Preocupación por el medio ambiente. Por favor, lleva las cajas de cartón a un sitio de reciclaje. Las bolsas de polietileno se deben tirar al cubo de la basura amarillo (para envases). El equipo gastado debe ser entregado en el punto de almacenamiento adecuado, porque las piezas que constituyen el equipo pueden suponer un peligro para el medio ambiente. Debes entregar el equipo Hay que devolver el equipo eléctrico con el fin de evitar su reutilización. Si en el equipo se encuentran pilas, hay que sacarlas y entregar por separado, en un punto de almacenamiento adecuado. No tires el equipo al contenedor para residuos urbanos!!

PORTUGUÊS

CONDIÇÕES GERAIS DE SEGURANÇA

AS INSTRUÇÕES IMPORTANTES RELATIVAS À SEGURANÇA DE UTILIZAÇÃO DEVEM SER LIDAS COM ATENÇÃO E GUARDADAS PARA A POSTERIOR UTILIZAÇÃO

Em caso da sua utilização para os fins comerciais, as condições de garantia são sujeitas às alterações.

1. Antes de começar a utilização do dispositivo deve-se ler o manual de serviço e as instruções nele incluídas. O fabricante não é responsável pelos danos causados pela utilização não conforme a sua aplicação ou pelo manejo inadequado do mesmo.
2. O dispositivo serve somente para uso doméstico. Não utilizar para outros fins, não

conformes a sua aplicação.

3. O dispositivo deve-se ligar exclusivamente à tomada de 230 V ~ 50 Hz. Para aumentar a segurança de utilização, a um circuito de corrente não se devem ligar vários dispositivos eléctricos ao mesmo tempo.

4. Devem-se tomar precauções especiais durante a utilização do dispositivo quando há crianças nas proximidades.

Não se deve permitir brincar às crianças com o dispositivo. Não se deve permitir utilizar o dispositivo às crianças e pessoas não familiarizadas com o dispositivo.

5. **ADVERTÊNCIA:** O presente dispositivo pode ser utilizado pelas crianças com idade superior a 8 anos e pelas pessoas com capacidade física ou psíquica limitadas ou pelas pessoas que não foram instruídas com as regras de utilização, desde que tal utilização se realize sob vigilância de pessoa responsável pela segurança ou desde que estas pessoas tenham sido instruídas sobre as regras de utilização do aparelho e advertidas sobre o perigo relacionado com tal utilização. As crianças não devem brincar com o presente aparelho. A limpeza e conservação do aparelho não devem ser realizadas por crianças, a não ser que cumpram 8 anos de idade e desde que efetuadas sob vigilância de adultos.

6. Sempre depois de finalizar o uso, tirar o pino de tomada da tomada de alimentação agarrando com a mão a tomada de alimentação. **NÃO** tirar para si o cabo de alimentação.

7. Não submergir o cabo, pino de tomada nem todo o dispositivo em água ou outro líquido. Não expôr o dispositivo à ação das condições atmosféricas (chuva, sol, etc.) nem utilizar em condições de umidade aumentada (banheiros, casas de camping úmidas)

8. Verificar periodicamente o estado de cabo de alimentação. Se o cabo de alimentação está deteriorado, então deve ser substituído por uma oficina de reparos especializada para evitar o perigo.

9. Não utilizar o dispositivo com o cabo de alimentação deteriorado ou se foi deixado cair ou foi deteriorado de qualquer outra maneira ou funciona de maneira incorreta. Não reparar o dispositivo por conta própria porque existe perigo de choque eléctrico. O dispositivo deteriorado deve-se levar ao ponto de serviço técnico adequado para levar a cabo a verificação ou reparação. Todo tipo de reparações podem ser levadas a cabo somente pelos pontos de serviço técnico autorizados. A reparação realizada de maneira incorreta pode ser causa de grave perigo para o usuário.

10. O dispositivo deve-se colocar numa superfície fria, estável, plana, longe de aparelhos de cozinha que se esquentam como: cozinha eléctrica, queimador a gas, etc.

11. Não utilizar o dispositivo perto de materiais inflamáveis.

12. O cabo de alimentação não pode pender da borda da mesa ou tocar superfícies quentes.

13. Antes de limpar ou depois de terminar o uso, deve-se tirar o pino de tomada da tomada de alimentação agarrando com a mão a tomada de alimentação. **NÃO** tirar para si o cabo de alimentação.



14. Não utilizar o moinho na proximidade de água p.ex.: no duche, banheira ou em cima do lavabo.

15. Caso o moinho seja utilizado na casa de banho, deve-se retirar a ficha da tomada porque a proximidade de água é perigosa mesmo estando o moinho desligado.

16. Evitar o contacto do moinho e da sua fonte de alimentação com água. Caso o moinho tenha contacto com água, deve-se retirar imediatamente a ficha ou a fonte de alimentação da tomada. É proibido pôr as mãos em água quando o moinho está ligado.

- Antes da utilização seguinte o moinho deve ser verificado por um electricista qualificado.
17. É proibido tocar o moinho e a fonte de alimentação com as mãos molhadas.
 18. O moinho deve ser desligado após cada utilização.
 19. Não deixar sem supervisão o dispositivo ligado à tomada.
 20. Para garantir a protecção adicional, recomenda-se instalar no circuito eléctrico um disjuntor diferencial (RCD) destinado à corrente nominal inferior a 30 mA. Neste âmbito é recomendável perguntar um electricista.
 21. CUIDADO!!! As lâminas são muito afinadas!!!
 22. Manter cuidado ao abrir o depósito para não deteriorá-lo.
 23. Não dobrar nem deformar a protecção de lâminas perfurada.
 24. Manter cuidados especiais ao desmontar as lâminas.
 25. Lavar o suporte de aparador com um tecido seco.
 26. Esvaziar o recipiente de resíduos quando está preenchido em 3/4.
 27. O sedimento existente na parte interior e exterior das lâminas diminui a eficácia de corte. Limpar a lâmina com frequência usando a escova.
 28. Antes de utilizar o cortador de bolinhas estique o tecido.
 29. Não pressione o cortador podendo esta ação danificar o tecido.
 30. Não utilize o cortador para remover bolinhas da roupa que está a levar. Tire sempre a roupa. A tal ação pode causar lesão ou deterioração do cortador.
 31. Desligue sempre o cortador antes de pôr o carregador em funcionamento.
 32. O aparelho possui o bloqueio de segurança. A lâmina mal posta ou insuficientemente assegurada não permitirá ligar o cortador de bolinhas.
 33. Preste atenção para não utilizar o cortador em botões, zípers, aplicações, estampas, furos, costuras e elementos de ligação.
 34. Não utilize o cortador de bolinhas para remover fiapos dos tecidos de seda. A tal ação pode causar a danificação ou destruição das lâminas do cortador.

DESCRIÇÃO DO CORTADOR DE BOLINHAS

- | | |
|----------------------------------|-----------------------------|
| 1. Protecção | 2. Anel removível |
| 3. Protecção de lâminas | 4. Grupo de lâminas |
| 5. Cilindro giratório | 6. Botão de ligar |
| 7. Corpo do cortador de bolinhas | 8. Recipiente para resíduos |
| 9. Diodo de alimentação | 10. Fonte de alimentação |
| 11. Escova | |

CARREGAMENTO DO CORTADOR

1. Assegure-se de que o cortador está desligado.
2. Ligue o fio à fonte de alimentação.
3. Ponha a ficha na tomada de 230V~50Hz.
4. O tempo máximo de carregamento da bateria completamente descarregada é de 8 horas.
5. A vida útil da bateria será prolongada se carregar sempre a bateria completamente descarregada.

UTILIZAÇÃO DO CORTADOR DE BOLINHAS

O cortador de bolinhas é um aparelho que pode trabalhar com bateria ou com fio de alimentação. Pode ser alimentado das baterias interiores ou da rede eléctrica.

1. Ligue o cortador.
2. Ponha a roupa (o tecido) na superfície plana, estique-a e faça os movimentos giratórios delicados.
3. Os fiapos ou bolinhas que não se removam facilmente podem ser cortados através dos movimentos longitudinais e de viés feitos no mesmo fragmento de tecido.
4. Pode remover as bolinhas da roupa fina dobrando-a várias vezes e pondo numa superfície dura.
5. Em caso dos tecidos às pintas, faça os movimentos de acordo com o sentido das mesmas.

LIMPEZA DO CORTADOR DE BOLINHAS

1. Desligue o cortador.
2. Remova a protecção (3).
3. Remova as lâminas (4) (tenha cuidado! são muito afinadas).
4. Limpe com a escova a protecção de lâminas (3), as lâminas (4) e o cilindro giratório (5).
5. Esvazie o recipiente de resíduos (8).
6. Monte todas as peças na ordem contrária à desmontagem.

DADOS TÉCNICOS

Alimentação: 230V~50Hz

Potência: 5W



Proteção do meio ambiente. Rogamos, os embalagens de cartão destinem-se para papéis velhos. Os sacos de polietileno (PE) devem-se colocar em contenedores para material plástico. O dispositivo usado deve-se levar a um ponto de armazenamento adequado porque os componentes perigosos que ficam dentro do dispositivo podem ser perigosos para o meio ambiente. O dispositivo elétrico deve-se entregar de modo que se reduza a sua nova utilização e uso. Se no dispositivo há pilhas, devem-se tirar e levar a um ponto de armazenamento em separado. Não colocar o dispositivo em contenedores para resíduos municipais!!

LIETUVIŲ

BENDROSIOS SAUGOS SĄLYGOS

SVARBIAS SAUGAUS NAUDOJIMO INSTRUKCIJAS BŪTINA ATIDŽIAI PERSKAITYTI IR IŠSAUGOTI ATEIČIAI

Jeigu prietaisas naudojama komerciniais tikslais, taikomos kitokios garantijos sąlygos.

1. Prieš pradėdant naudoti prietaisą būtina perskaityti naudojimo instrukciją ir vadovautis joje pateikiamais nurodymais. Gamintojas neatsako už žalą, padarytą naudojant prietaisą ne pagal jo paskirti ar netinkamai jį naudojant.

2. Prietaisas skirtas naudoti tik namų ūkyje. Nenaudoti kitiems tikslams, neatitinkantiems jo paskirties.

3. Prietaisą galima jungti tik į 230V ~50Hz. Naudojimo saugai padidinti į vieną srovės grandinę vienu metu nejungti kelių elektros prietaisų.

4. Būtina imtis ypatingo atsargumo naudojantis prietaisu, kai šalia yra vaikų. Neleisti vaikams žaisti su prietaisu. Neleisti vaikams ar prietaiso neišmanantiems asmenims juo naudotis.

5. SPĖJIMAS: Šis prietaisas gali būti naudojamas vyresnių nei 8 metų amžiaus vaikų ir ribotų fizinių, jutiminių ar psichinių gebėjimų ar asmenų, neturinčių patirties ar nemokančių naudotis, jeigu juos prižiūri už jų saugą atsakingas asmuo ar jiems buvo paaiškinta, kaip saugiai naudoti prietaisą ir jie suvokia su jo naudojimu susijusius pavojus. Neleisti vaikams žaisti su prietaisu. Neleisti prietaisą valyti ir prižiūrėti vaikams, nebent jie yra vyresni nei 8 metų amžiaus ir juos prižiūri.

6. Visada, baigus naudotis, ištraukti kištuką iš maitinimo lizdo prilaikant lizdą ranka. NETRAUKTI už maitinimo laido.

7. Nenardinti laido, kištuko ar viso prietaiso į vandenį ar kitokį skystį. Nepalikti prietaiso, kad jį veiktų aplinkos veiksniai (lietus, saulė ir pan.), taip pat nenaudoti padidėjusios drėgmės sąlygomis (vonios kambariuose, drėgnuose kempingo nameliuose).

8. Periodiškai patikrinti maitinimo laido būklę. Pažeistas laidas turėtų būti pakeistas specializuotos taisyklos, kad būtų išvengta galimo pavojaus.

9. Nenaudoti prietaiso, jeigu pažeistas maitinimo laidas ar prietaisas buvo numestas, kitaip sugadintas arba netinkamai veikia. Netaisyti prietaiso savarankiškai, nes gresia smūgis. Sugadintą prietaisą atiduoti atitinkamam servisui, kad patikrintų ar pataisytų. Bet kokius taisymus gali atlikti tik įgaliotieji servais. Netinkamai atliktas taisymas gali kelti rimtą pavojų naudotojui.

10. Prietaisą statyti ant vėsaus, stabilaus, lygaus paviršiaus, toliau nuo kaistančių virtuvės prietaisų: elektrinės viryklės, dujų degiklių ir pan.

11. Nenaudoti prietaiso šalia degių medžiagų.

12. Maitinimo laidas negali kabėti už stalo briaunos ar liestis su karštais paviršiais.

13. Prieš valant ar baigus naudoti kištuką ištraukti iš tinklo lizdo prilaikant lizdą ranka.

NETRAUKTI už maitinimo laido.

14. Draudžiama prietaisą naudoti arti vandens, pvz.: duše, vonioje ar prie praustuvo su vandeniu.

15. Kai prietaisas naudojamas vonios kambaryje, baigus naudoti, ištraukti kištuką iš



lizdo, kadangi vanduo kelia grėsme net tada, kai prietaisas yra išjungtas.

16. Saugoti, kad prietaisas ir kroviklis nesudrėktų. Prietaisui įkritus į vandenį, nedelsiant ištraukti kištuką ar kroviklį iš tinklo lizdo. Draudžiama kišti rankas į vandenį, kai prietaisas įjungtas į tinklą. Prieš vėl naudojant prietaisą privalo patikrinti kvalifikuotas elektrikas.

17. Negalima prietaiso ir kroviklio imti šlapiomis rankomis.

18. Prietaisą būtina išjungti kiekvieną kartą, kai tik jis atidedamas.

19. Nepalikti į lizdą įjungto prietaiso be priežiūros.

20. Papildomai apsaugai užtikrinti rekomenduojama elektros tinkle įrengti srovės diferencinį prietaisą (RCD), kurio vardinė diferencinė srovė neviršija 30 mA. Šiuo atveju būtina kreiptis į kvalifikuotą elektriką.

21. DĖMESIO!!! Peiliukai yra labai aštrūs!!!

22. Indeliui nesugadinti, atidarant jį, elgtis atidžiai.

23. Nelankstyti ar nedeformuoti perforuoto peiliukų gaubto.

24. Išimant peiliukus elgtis ypač atidžiai.

25. Skustuvo korpusą valyti sausu skudurėliu.

26. Kuokštų indą ištuštinti, kai užpildytas iki 3/4.

27. Apnašos ant vidinės ir išorinės skutimo folijos paviršių mažina skutimo efektyvumą. Foliją valyti reguliariai šepetėliu.

28. Prieš naudojant skustuvą išlyginti audinio paviršių.

29. Neįspausti skustuvo į audinį – galima sugadinti audinį.

30. Nenaudoti skustuvo drabužiams apsirengus – visada nusirengti. Galima sužaloti kūną ar sugadinti skustuvą.

31. Visada prieš prijungiant kroviklį išjungti skustuvą.

32. Skustuve yra saugos blokuotė. Blogai uždėjus ar nepakankamai prisukus foliją, neleidžia įjungti skustuvo.

33. Skutant audinį vengti sągų, užtrauktukų, aplikacijų, antsiuvų, lipdukų, etikečių, pratrynimų, siūlių ir jungiamųjų elementų.

34. Nenaudoti skustuvo mazgeliams nuo šilko audinių šalinti. Galima sugadinti audinį ir skustuvo peiliukus.

IERĪCES APRAKSTS

- | | |
|------------------------|-------------------------------------|
| 1. Aizsargpārsegs | 2. Iznemams gredzens |
| 3. Asmeņu pārsegs | 4. Asmeņu grupa |
| 5. Apgriezienu vārpsts | 6. Ieslēgšanas slēdzis |
| 7. Skuvekļa korpus | 8. Nodalījums savēlumiem un pūciņām |
| 9. Gaismas diode | 10. Elektrības padeves ligzda |
| 11. Birstīte | |

IERĪCES UZLĀDĒŠANA

1. Pārļiecinieties, vai ierīce ir izslēgta.
2. Pieslēdziet elektrības padeves vadu elektriskajai kontaktligzdai.
3. Strāvas vada kontaktakšu pieslēdziet 230V~50Hz elektrības tīklam.
4. Maksimālais pilnīgi izlādēta akumulatora uzlādes laiks ir 8 stundas.
5. Akumulatora noturība būs lielāka, ja pirms atkārtotas uzlādes akumulators būs pilnībā izlādējies.

SKUVEKĻA IZMANTOŠANA APĢĒRBU KOPŠANAI

Audumu skuveklis ir akumulatora un tīkla uzlādes ierīce. To var uzlādēt gan ar akumulatoru, gan no elektrības tīkla.

1. Ieslēdziet skuvekli.
2. Novietojiet apģērbu (materiālu) uz gludas virsmas, izlīdziniet un virziet ierīci pa materiālu uz priekšu un atpakaļ.
3. Grūti noņemamus mezglus likvidēsiet, bīdot ierīci ieslīpi, bet pēc tam gareniski („rūtiņas”) pa to pašu mazo apģērba gabalu.
4. Plānu apģērbu attīrīsiet, salokot to vairākās kārtās un novietojot un līdzenas, cietas tekstūras.
5. Apstrādājot apģērbu ar ornamentiem, bīdiet ierīci saskaņā ar ornamenta izvietojuma virzienu.

IERĪCES TĪRĪŠANA

1. Izslēdziet ierīci.
2. Noņemiet asmeņu aizsegu (3).
3. Iznēmiat asmeņus (4) (uzmanību! asmeņi ir ļoti asi).
4. Ar birstītes palīdzību iztīriet asmeņu aizsegu (3), asmeņus (4), uz apgrieziena vārpstu (5).

5. Iztukšojiet savēlumu nodalījumu (8).
6. Savienojiet visas demontētās detaļas apgrieztā demontāžas secībā.

TEHNISKIE PARAMETRI

Uzlāde: 230V~50Hz

Jauda: 5W



Rūpināties aplinka. Kartono pakutes atiduoti i makulatūrā. Polietileno (PE) maišielus mesti i plastikui skirtā konteinerī. Susidēvējusi prietaišā atiduoti i atīīnkamā atliekū surinkimo vietā, nes prietaise esančios pavojingos medžiagos gali kelti grēsmē aplīnkai. Elektrīnī prietaišā atiduoti tokī, kad nebūtū galīma jo pakartotīnai naudoti ir panaudoti. Jeīgu prietaise yra baterījos, būtīna jas īsimti ir atskīrai atiduoti i atliekū surinkimo vietā. Nemesti prietaiso i buitīnīū atliekū konteinerī!

LATVIEŠU

VISPĀRĪGI DROŠĪBAS NOTEIKUMI

SVARĪGI DROŠAS IZMANTOŠANAS NORĀDĪJUMI. LŪDZU, UZMANĪGI IZLASIET UN SAGLABĀJIET

Ja ierīce tiek izmantota komerciāliem nolūkiem, garantijas nosacījumi mainās.

1. Pirms ierīces lietošanas, uzmanīgi izlasīt lietošanas instrukciju un rīkoties saskaņā ar tās norādījumiem. Ražotājs neņes atbildību par bojājumiem, kas radušies ierīces nepareizas vai citādi neatbilstošas lietošanas rezultātā.
2. Ierīce paredzēta lietošanai tikai mājas apstākļos. Neizmantojiet ierīci mērķiem, kas neatbilst instrukcijā norādītajiem.
3. Ierīci pieslēgt tikai 230 V ~ 50 Hz tīkla spriegumam. Ar mērķi palielināt lietošanas drošību, nepieslēgt elektropadeves tīklam vienlaicīgi vairākas elektriskās ierīces.
4. Ievērot īpašu piesardzību ierīces lietošanas laikā, ja tuvumā atrodas mazi bērni. Neļaut bērniem rotaļāties ar ierīci. Neatļaut ierīci lietot bērniem vai ar tās lietošanu neiepazīstinātām personām.
5. BRĪDINĀJUMS: Šo ierīci nedrīkst izmantot bērni, kuri nav sasnieguši 8 gadu vecumu, personas ar ierobežotām fiziskām vai garīgām spējām vai personas, kurām nav pieredzes vai zināšanas darbā ar ierīci, ja vien ierīces izmantošana nenotiek atbildīgās personas uzraudzībā vai sekojot atbildīgās personas norādījumiem par drošu aprīkojuma ekspluatāciju, apzinoties draudus saistībā ar ierīces izmantošanu. Bērniem nevajadzētu rotaļāties ar ierīci. Ierīces tīrīšanu un uzglabāšanu nedrīkst veikt bērni, kuri nav sasnieguši vismaz 8 gadu vecumu. Šīs darbības jāveic pieaugušo personu uzraudzībā.
6. Vienmēr atvienojiet strāvas vadu no elektropadeves tīkla pēc ierīces lietošanas beigām, kontaktligzdu pieturot ar roku. NERAUJIET aiz strāvas vada.
7. Neiegremdējiet strāvas vadu, kontaktdakšu kā arī pašu ierīci ūdenī vai arī jebkāda cita veida šķidrumā. Nepakļaujiet ierīci laika apstākļu iedarbībai (lietus, saule, utml.), kā arī nelietojiet ierīci pārmērīga mitruma apstākļos (vannasistabas, mitri kempinga namiņi).
8. Periodiski pārbaudiet strāvas vada stāvokli. Ja strāvas vads ir bojāts, tas ir jānomaina pret jaunu kvalificētā remontdarbu darbnīcā, lai izvairītos no nevēlamām sekām.
9. Nelietojiet ierīci ar bojātu strāvas vadu, ierīci, kas sabojāta nometot vai klādu citu apstākļu rezultātā kā arī ierīci, kas nepareizi darbojas. Nemēģiniet labot ierīci pašrocīgi, šāda darbība draud ar strāvas triecienu. Bojātu ierīci nododiet attiecīgajā servisa punktā, lai pārbaudītu vai remontētu ierīci. Visa veida remonta darbus drīkst veikt tikai pilnvarota persona autorizētos servisa centros. Nepareizi remonta darbi var izraisīt nopietnus draudus lietotāja veselībai.
10. Ierīci novietot uz vēsas, stabilas, līdzenas virsmas, prom no silstošām virtuves ierīcēm, tādām kā, piemēram: elektriskā plīts, gāzes deglis, utml.
11. Nelietojiet ierīci viegli uzliesmojošu materiālu tuvumā.

12. Strāvas vads nedrīkst nokarāties pāri galda malai vai būt saskarsmē ar karstām virsmām.
13. Pirms tīrīšanas vai pēc lietošanas beigām, izņemiet kontaktdakšu no kontaktlīdzdas, kontaktlīdzdu pieturot ar roku. NERAUJIET aiz strāvas vada.
-  14. Ierīci aizliegts izmantot ūdens tuvumā, piemēram.: dušā, vannā virs izlietnes ar ūdeni.
15. Ja ierīce tiek izmantota vannas istabā, pēc tās lietošanas atvienojiet ierīci no elektrības padeves tīkla. Ūdens tuvums var radīt draudus pat tad, ja ierīce ir izslēgta.
16. Neļaujiet samirkst ne ierīcei, ne barošanas blokam. Gadījumā, ja ierīce ir iekritusi ūdenī, tūlīt atvienojiet barošanas bloku no elektrības padeves tīkla. Neiegremdējiet rokas ūdenī, ja ierīce ir pieslēgta elektrības padeves tīklam. Pirms atkārtotas izmantošanas, ierīci ir jāpārbauda kvalificētam elektriķim.
17. Neturiet ierīci vai barošanas bloku ar slapjām rokām.
18. Lietošanas starplaikos ierīci vienmēr izslēdziet.
19. Neatstājiet ierīci pievienotu elektropadeves tīklam bez uzraudzības.
20. Papildu aizsardzībai, vannas istabas elektrības piegādes ķēdē ieteicams uzstādīt paliekošās strāvas iekārtu (RCD) ar nominālo strāvu, kas nepārsniedz 30 mA. Šajā sakarā, lūdzu, sazinieties ar kvalificētu elektriķi.
21. UZMANĪBU!!! Asmeni ir ļoti asi!!!
22. Uzmanīgi atveriet rezervuāru, lai to nesabojātu.
23. Nesalieciet un nedeformējiet asmeņu aizsegu.
24. Ievērojiet īpašu piesardzību asmeņu izņemšanas laikā.
25. Ierīces korpusu noslaukiet ar sausu drāniņu.
26. Iztīriet savēlumu nodalījumu, ja ir aizpildītas ¾.
27. Nogulsnes uz griešanas folijas iekšējās un ārējās daļas samazina skūšanas efektivitāti. Regulāri tīriet foliju ar birstītes palīdzību.
28. Pirms skuvekļa izmantošanas, iztaisnojiet auduma virskārtu.
29. Neiespiediet skuvekli audumā, tas var sabojāt materiālu.
30. Neizmantojiet skuvekli uz apģērbtām drēbēm, vienmēr tās novelciet. Tas var izraisīt bojājumus ķermenim vai ierīcei.
31. Vienmēr izslēdziet ierīci pirms lādētāja pievienošanas.
32. Ierīce ir aprīkota ar drošības blokādi. Nepareizi uzklāta vai nepietiekami nofiksēta folija neļaus ieslēgt ierīci.
33. Pievērsiet uzmanību tam, lai neizmantotu ierīci uz podziņām, rāvējslēdzējiem, uzlīmēm, etiķetēm, nodiluma vietām, šuvēm un savienojuma elementiem.
34. Neizmantojiet ierīci, lai noņemtu savēlumus no zīda materiāliem. Tas var sabojāt gan materiālu, gan skuvekļa asmeņus.

IERĪCES APRAKSTS

- | | |
|------------------------|-------------------------------------|
| 1. Aizsargpārsegs | 2. Izņemams gredzens |
| 3. Asmeņu pārsegs | 4. Asmeņu grupa |
| 5. Apgriezienu vārpsts | 6. Ieslēgšanas slēdzis |
| 7. Skuvekļa korpus | 8. Nodalījums savēlumiem un pūciņām |
| 9. Gaismas diode | 10. Elektrības padeves ligzda |
| 11. Birstīte | |

IERĪCES UZLĀDĒŠANA

1. Pārlicinieties, vai ierīce ir izslēgta.
 2. Pieslēdziet elektrības padeves vadu elektriskajai kontaktlīdzdai.
 3. Strāvas vada kontaktdakšu pieslēdziet 230V~50Hz elektrības tīklam.
 4. Maksimālais pilnīgi izlādēta akumulatora uzlādes laiks ir 8 stundas.
 5. Akumulatora noturība būs lielāka, ja pirms atkārtotas uzlādes akumulators būs pilnībā izlādējies.
- SKUVEKĻA IZMANTOŠANA APĢĒRBŪ KOPŠANAI

Audumu skuveklis ir akumulatora un tükla uzlādes ierīce. To var uzlādēt gan ar akumulatoru, gan no elektrības tīkla.

1. Ieslēdziet skuvekli.
2. Novietojiet apgērbu (materiālu) uz gludas virsmas, izlīdziniet un virziet ierīci pa materiālu uz priekšu un atpakaļ.
3. Grūti noņemamus mezglus likvidēsiet, bīdīt ierīci ieslīpi, bet pēc tam gareniski („rūtiņas”) pa to pašu mazo apgērba gabalu.
4. Plānu apgērbu attīrīsiet, salokot to vairākās kārtās un novietojot un līdzenas, cietas tekstūras.
5. Apstrādājot apgērbus ar ornamentiem, bīdīt ierīci saskaņā ar ornamenta izvietojuma virzienu.

IERĪCES TĪRĪŠANA

1. Izslēdziet ierīci.
2. Noņemiet asmeņu aizsegu (3).
3. Izņemiet asmeņus (4) (uzmanību! asmeņi ir ļoti asi).
4. Ar birstītes palīdzību iztīriet asmeņu aizsegu (3), asmeņus (4), uz apgrieziena vārpstu (5).
5. Iztukšojiet savēlumu nodalījumu (8).
6. Savienojiet visas demontētās detaļas apgrieztā demontāžas secībā.

TEHNISKIE PARAMETRI

Uzlāde: 230V~50Hz

Jauda: 5W



Apkārtējās vides aizsardzība

Kartona iepakojumu, lūdzu, nododiet atreizējai pārstrādei. Polietilēna maisiņus (PE) izmest plastmasas izstrādājumiem paredzētajos konteineros. Lietotās elektropreces nododiet attiecīgajos pieņemšanas punktos. Ierīcē satur bīstamas sastāvdaļas, kas var izraisīt draudus apkārtējai videi. Elektroierīce jānodod tā, lai ierobežotu tās atkārtoto izmantošanu. Ja ierīcē atrodas baterijas, izņemiet tās un nododiet pieņemšanas punktā atsevišķi.

Produktu neizmest sadzīves atkritumu konteinerā!

EESTI

ÜLDISED OHUTUSJUHISED

LUGEGE SEADME KASUTUSOHUTUST PUUDUTAVAD JUHISED TÄHELEPANELIKULT LÄBI

JA HOIDKE ALLES

Kui seadet kasutatakse ärilisel eesmärgil, muutuvad garantiitingimused.

1. Enne seadme kasutamist loe kasutusjuhend hoolikalt läbi ja järgi kõiki seal leiduvaid juhiseid. Tootja ei vastuta nende kahjustuste eest, mis tekivad seadme mitteotstarbekohase kasutamise ja ebaõige käsitlemise tagajärjel.
2. Seade on ettenähtud ainult koduseks kasutamiseks. Ära kasuta seadet mitteotstarbekohastel eesmärkidel.
3. Seade tuleb lülitada ainult 230V ~50Hz toitepessa. Selleks, et seadme kasutusohutus oleks suurem, ära lülita üheaegselt ühte voluleringi mitut elektriseadet.
4. Seadme kasutamise ajal ole eriti ettevaatlik ja tähelepanelik siis, kui läheduses viibivad lapsed. Ära luba lastel mängida seadmega, samuti ära luba lastel ega isikutel, kes ei tunne seda seadet, et nad kasutaksid seda.
5. ETTEVAATUST: 8-aastased ja vanemad lapsed, füüsilise-, sensoorse- või vaimse puudega inimesed, samuti inimesed, kelle pole piisavalt koemusi ega teadmisi seadme kasutamiseks, võivad seadet kasutada vaid nende ohutuse eest vastutava isiku järelevalve all või juhul, kui neile on antud piisavad juhendused seadme ohutuks kasutamiseks ja nad on teadlikud ohtudest, mis võivad seadme kasutamisega kaasneda. Ärge lubage lastel seadmega mängida. Ärge lubage lastel seadet puhastada ega hooldada, välja arvatud juhul, kui laps on 8-aastane või vanem ja tegutseb järelevalve all.
6. Pärast seadme kasutamist võta alati pistik pistikupesast välja, hoides sealjuures pistikupesast kinni. ÄRA tõmba kunagi toitejuhtmest.
7. Ära pane kaablit, pistikut ega seadet vette või mingisse muuse vedelikku. Kaitse seadet ilmastikutingimuste (vihm, päike, jne) eest ning ära kasuta kõrgendatud niiskuse

tingimustes (vannitoad, niisked kämpingumajad).

8. Kontrolli aeg-ajalt toitejuhtme seisundit. Juhul kui toitejuhe on vigastatud, siis peab ta väljavahetama selleks volitatud remonditöökojas, et vältida hädaohtlikku olukorda.

9. Ära kasuta vigastatud toitejuhtmega seadet, või kui seade kukkus maha või on mingil muul viisil vigastatud või töötab ebaõigelt. Ära paranda seadet ise, sest sa võid saada elektrilöögi. Vigastatud seade anna selleks volitatud remonditöökotta, et ta seal ära parandataks. Kõiki parandustöid võivad teostada ainult selleks volitatud remonditöökojad. Valesti teostatud seadme parandus võib tekitada tõsise oholukorra seadme kasutajale.

10. Pärast kasutamist aseta seade jahedale, kindlale ja siledale pinnale ja vaata, et lähedal poleks soojusallikaid nagu: elektriliit, gaasiliit, jms.

11. Ära kasuta seadet kergestisüttivate materjalide läheduses.

12. Toitejuhe ei või rippuda üle laua ääre või puutuda vastu kuuma pealispinda.

13. Enne seadme puhastamist või pärast kasutamist võta pistik pistikupesast välja, hoides sealjuures pistikupesast kinni. ÄRA tõmba kunagi toitejuhtmest.

 14. Ärge kasutage seadet vee läheduses, näiteks duši all, vannis ega vett täis kraanikausi kohal.

15. Kui kasutate seadet vannitoas, tõmmake kohe pärast kasutamist pistik pistikupesast välja, sest vee lähedus võib olla ohtlik isegi siis, kui seade on välja lülitatud.

16. Ärge laske seadmel ega laadijal märjaks saada. Kui seade kukub vette, tõmmake pistik või laadija kohe pistikupesast välja. Ärge pange käsi vette, kui seade on vooluvõrku ühendatud. Vettekukkunud seade laske enne uut kasutamist kvalifitseeritud elektrikul üle vaadata.

17. Ärge puudutage masinat ega laadijat märgade kätega.

18. Enne käest panemist lülitage seade alati välja.

19. Ära jäta pistikepessa sisselülitatud seadet ilma järelevalveta.

20. Ohutuse tagamiseks on lisameetmena soovitatav paigaldada elektrijuhtmestikule, kust vannituba toite saab, vahelduvvoolukaitse (RDC), mille nominaalne voolutugevus ei ületa 30 mA. Selles küsimuses pöörduge kvalifitseeritud elektriku poole.

21. TÄHELEPANU!!! Terad on väga teravad!!!

22. Maitseainekambri avamisel olge ettevaatlik, et kambrit mitte kahjustada.

23. Ärge painutage ega muutke muul viisil terade augulist katet.

24. Terade käsitlemisel olge eriti ettevaatlik.

25. Seadme korpus pühkige puhataks kuiva lapiga.

26. Toppide mahuti tühjendage siis, kui see on täis $\frac{3}{4}$ ulatuses.

27. Lõikepinna sise- ja välisküljele jäänud tolm ja topid vähendavad seadme töö efektiivsust. Puhastage lõikepinna regulaarselt harjakese abil.

28. Enne topieemaldaja kasutamist siluge kanga pind.

29. Ärge suruge topieemaldajalt liiga tugevasti vastu kangast, see võib kangast kahjustada.

30. Ärge kasutage topieemaldajalt rõivastel, mis on teil seljas. See võib põhjustada kehavigastusi või kahjustada seadet.

31. Enne laadijaga ühendamist lülitage topieemaldaja alati välja.

32. Topieemaldajal on turvalukk. Valesti paigaldatud või ebapiisavalt kinnitatud lõikepinna korral ei lülitu seade sisse.

33. Jälgige, et te ei kasutaks topieemaldajat nõopidel, lukkudel, aplikatsioonidel, tikanditel, kleebistel, etikettidel, kulunud kohtadel, õmblustel ja ühenduselementidel.
34. Ärge kasutage topieemaldajat sõlmede eemaldamiseks siidkangalt. See võib kahjustada kangast või rikkuda seadme terad.

SEADME KIRJELDUS

- | | |
|-------------------------|--------------------|
| 1. Kaitsekate | 2. Eemaldatav võru |
| 3. Terade kate | 4. Terad |
| 5. Pöördvõll | 6. Töölülit |
| 7. Topieemaldaja korpus | 8. Toppide mahuti |
| 9. Toitediod | 10. Toitepesa |
| 11. Hari | |

TOPIEEMALDAJA LAADIMINE

1. Veenduge, et seade on välja lülitatud.
2. Ühendage toitekaabel toitepesasse.
3. Torgake kaabli pistik seinapistikupesasse (230 V ~ 50 Hz).
4. Täiesti tühja aku maksimaalne laadimisaeg on 8 tundi.
5. Kui lasete akul enne uut laadimist täiesti tühjaks saada, on aku eluiga pikem.

TOPIEEMALDAJA KASUTAMINE

Topieemaldaja töötab aku-võrgutoitel. Seade saab toite kas sisemistelt akudelt või otse vooluvõrgust.

1. Lülitage topieemaldaja sisse.
2. Asetage rõivas (kangas) siledale pinnale, siluge kangast voldid välja ning liigutage topieemaldajat kangal edasi-tagasi.
3. Raskesti eemaldatavate toppide korral liigutage seadet väiksel kangaosal kõigepealt ühte ja siis teist pidi (risti).
4. Väga õhukese kanga võite mitmekordselt kokku lapata ja asetada selle siledale ja jäigale papitükile.
5. Sissekootud mustriga kanga korral liigutage topieemaldajat piki koemustrit.

TOPIEEMALDAJA PUHATAMINE

1. Lülitage seade välja.
2. Eemaldage terade kate (3).
3. Võtke terad välja (4) (ettevaatust! terad on väga teravad).
4. Puhastage harja abil terade kate (3), terad (4), pöördvõll (5).
5. Tühjendage toppide mahuti (8).
6. Paigaldage kõik eemaldatud osad lahtivõtmisele vastupidises järjekorras.

TEHNILISED ANDMED

Toide: 230 V ~ 50 Hz

Võimsus: 5W



Hoolitse keskkonnakaitse eest..

Kartongist pakendim vii makulatuuri. Kilekotid (PE) viska kasutatud plastiku jaoks ettenähtud mahutitesse. Kasutatud seadmed vii selleks ettenähtud kogumispunktidesse, sest seadmes leiduvad ohtlikud elemendid võivad olla kahjulikud keskkonnale. Elektriseadmed tuleb anda nii ära, et seadet ei saaks enam uuesti kasutada. Kui seadmes on patareid, tuleb need välja võtta ja anda eraldi kogumispunkti.

Seadet ei tohi visata olmejäätmete konteineritesse!!

ČESKY

BEZPEČNOSTNÍ PODMÍNKY. DŮLEŽITÉ POKYNY TÝKAJÍCÍ SE POUŽITÍ A PROVOZU VÝROBKU. PODMÍNKY SI PROSÍM PŘEČTĚTE POZORNĚ A USCHOVEJTE JE PRO BUDOUCÍ POUŽITÍ.

Záruční podmínky neplatí, pokud je přístroj použit pro komerční účely nebo v rozporu s nvodem. Přístroj je určen pouze pro použití v domácnosti.

1. Před použitím výrobku si pečlivě přečtěte návod a vždy postupujte v souladu s uvedenými pokyny. Výrobce ani distributor není odpovědný za případné škody vzniklé v důsledku neodborné manipulace nebo použití v rozporu s návodem.

2. Výrobek lze použít pouze v interiéru. Nepoužívejte tento výrobek pro jakýkoli účel, pro který není určen.

3. Pro napájení výrobku použijte připojení na napětí 230V ~ 50Hz. Z bezpečnostních důvodů není vhodné pro připojení více zařízení k jedné zásuvce.
4. Prosím, buďte opatrní při používání výrobku jsou-li v blízkosti dětí. Nedovolte dětem hrát si s výrobkem. Nikdy nenechávejte výrobek bez dohledu pohybují-li se u něj děti nebo lidé, kteří nevědí, jak výrobek používat.
5. UPOZORNĚNÍ: Tento výrobek mohou obsluhovat děti od 8 let věku a osoby se sníženými fyzickými, smyslovými nebo duševními schopnostmi, nebo osoby bez zkušeností a znalostí výrobku pouze pod dohledem osoby odpovědné za jejich bezpečnost a zdraví. Nebo pokud byli poučeni o bezpečném používání výrobku, jsou si vědomi nebezpečí, chápou způsob použití výrobku a jejich smyslové schopnosti jsou dostatečné pro pochopení i bezpečné používání výrobku. Čištění a údržba výrobku nesmí provádět děti. Děti od 8 let mohou čištění provádět pouze pod dohledem dospělé osoby, která je mentálně i fyzicky způsobilá na dítě dohlížet.
6. Po ukončení použití tohoto výrobku jej nejprve vypněte je-li opatřen vypínačem, pak vždy opatrně vytáhněte zástrčku ze zásuvky. Přitom přidržujte zásuvku volnou rukou. Nikdy netahejte pouze za přívodní kabel!
7. Nikdy nenechávejte výrobek připojen ke zdroji napájení bez dozoru. Dokonce i tehdy, je-li přerušena dodávka napětí byť i jen na krátkou dobu.
8. Nikdy nedávejte, neponořujte napájecí kabel, zástrčku nebo celý výrobek do vody. Nevystavujte výrobek atmosférickými extrémním podmínkám. Jako je přímé sluneční záření, dešť, sníh apod.. Nikdy nepoužívejte výrobek ve vlhkém prostředí.
9. Nikdy nepoužívejte výrobek s poškozeným síťovým kabelem, nebo pokud výrobek upadl z výšky a předpokládáte, že je poškozen nebo pokud nefunguje správně. Opravu vždy svěťte odbornému autorizovanému servisu, abyste předešli úrazu elektrickým proudem. Poškozený výrobek vždy ihned vypněte. Provedení neodborné opravy může vést k úrazu uživatele a zániku záruky pro postup uživatele v rozporu s bezpečnostními pokyny.
10. Nikdy nepokládejte výrobek na nebo do blízkosti horkých povrchů nebo do kuchyňských spotřebičů, jako jsou elektrické nebo plynové trouby. Nikdy výrobek při provozu nezakrývejte, nic na něj nestavte
11. Nikdy nepoužívejte výrobek v blízkosti hořavin.
12. Nenechávejte kabel viset doů přes okraje podložky na které je výrobek položen.
13. Po ukončení použití tohoto výrobku jej nejprve vypněte je-li opatřen vypínačem, pak vždy opatrně vytáhněte zástrčku ze zásuvky. Přitom přidržujte zásuvku volnou rukou. Nikdy netahejte pouze za přívodní kabel!
14. K zajištění vyšší bezpečnosti se doporučuje umístit v elektrickém obvodu proudový chránič (RCD) s jmenovitým zbytkovým proudem nepřesahujícím 30 mA. V tomto případě je nutné se obrátit na specialistu.
15. Pokud zařízení používáte v koupelně, po vypnutí ho odpojte ze zásuvky a odložte, protože jeho umístění v blízkosti vody způsobuje ohrožení zdraví, i když je zařízení vypnuté.
16. Zařízení ani napáječ nesmí přijít do kontaktu s vodou. V případě, že zařízení spadne do vody, okamžitě ho odpojte ze zásuvky. Nevkládejte ruce do vody, pokud je zařízení zapnuté.

Před opětovným použitím dejte zařízení ke kontrole kvalifikovanému odborníkovi.

17. Nemanipulujte se zařízením, pokud máte mokré ruce.

18. Zařízení vypněte vždy, když je odložíte.

19. Nenechávejte zařízení zapojené do zásuvky bez dozoru.

 20. Zařízení nepoužívejte v blízkosti vody, tzn. ve sprše, ve vaně nebo umývadlem s vodou.

21. POZOR!!! Břity jsou velmi ostré!!!

22. Během otvírání zásobníku buďte opatrní, aby nedošlo k jeho poškození.

23. Neohýbejte nebo nedeformujte perforovanou ochranu břitu.

24. Během výměny břitů buďte zvláště opatrní.

25. Kryt odstraňovače žmolků čistěte navlhčeným hadříkem.

26. Zásobník na žmolky vyprázdněte vždy, když bude ze 3/4 plný.

27. Osad na vnitřní a vnější straně řezné fólie snižuje účinnost zařízení. Fólii čistěte pomocí štětečku.

28. Před použitím zařízení vyrovnejte povrch látky.

29. Zařízení nevlačujte do látky, protože může dojít k jejímu poškození.

30. Zařízení nepoužívejte na oblečení, které máte na sobě. Vždy oblečení svlečte, protože může dojít ke zranění bo poškození zařízení.

31. Před připojením nabíječky zařízení vždy vypněte.

32. Zařízení je vybaveno bezpečnostním zámkem. V případě špatně umístěné nebo nedostatečně připevněné řezné fólie se zařízení nezapne.

33. Během manipulace se zařízením dávejte pozor, aby nepřišlo do kontaktu s knoflíky, zipem, různými aplikacemi, nášivkami, nálepkami, etiketami, šisováním, se švy nebo jinými spoji.

34. Zařízení nepoužívejte k odstranění uzlíků z hedvábných látek. Může dojít k poškození nebo zničení břitů.

POPIS ODSTRAŇOVAČE ŽMOLKŮ

- | | |
|--------------------|--------------------------------|
| 1. Ochranný kryt | 2. Vytahovací prsteneček |
| 3. Clona břitů | 4. Skupina břitů |
| 5. Otočný válec | 6. Vypínač |
| 7. Korpus zařízení | 8. Zásobník na žmolky a uzlíky |
| 9. Dioda napájení | 10. Napájecí zdířka |
| 11. Štěteček | |

NAPÁJENÍ ODSTRAŇOVAČE ŽMOLKŮ

1. Ujistěte se, že je zařízení vypnuté.
2. Připojte napájecí kabel do napájecí zdířky zařízení.
3. Druhý konec napájecího kabelu vložte do zásuvky 230V~50Hz.
4. Maximální čas nabíjení úplně vybitého akumulátoru činí 8 hodin.
5. Životnost akumulátoru bude delší, pokud před dalším nabíjením bude úplně vybitý.

POUŽITÍ ODSTRAŇOVAČE ŽMOLKŮ

Odstraňovač žmolků je akumulační a síťové zařízení. Je možné ho napájet vnitřním akumulátorem nebo přímo ze sítě.

1. Zapněte zařízení.
2. Oblečení (látku) umístěte na vodorovné ploše, vyhladte záhyby a přejedte zařízením nahoru a dolů.
3. Těžce odstranitelné žmolky odstraníte tak, že přejedete zařízením v nejméně místě nejdříve křížem a později podélně.
4. Tenké látky je možné zbavit žmolků takovým způsobem, že látku nejdříve složíte do několika vrstev a položíte na podložku z tvrdého kartonu.
5. V případě látek se vzorkem posouvajte zařízení ve směru vzorku.

ČIŠTĚNÍ ODSTRAŇOVAČE ŽMOLKŮ

1. Zařízení vypněte.
2. Sundejte clonu břitů (3).
3. Vyjměte břity (4). **POZOR!** Břity jsou velmi ostré!
4. Štětečkem očistěte clonu břitů (3), břity (4) a otočný válec (5).
5. Vyprázdněte zásobník na žmolky a uzlíky (8).
6. Všechny části složte zpět v odvráceném pořadí.

TECHNICKÉ ÚDAJE

Napájení: 230V~50Hz



Ochrana životního prostředí. Kartón odevzdejte do sběru. Polyetylenové sáčky (PE) vyhazujte do kontejneru na plasty. Vysloužilý přístroj odevzdejte do příslušného sběrného dvoru, protože některé části zařízení mohou představovat pro životní prostředí nebezpečí. Elektrický přístroj odevzdejte tak, aby se omezilo jeho opětovné používání. Pokud jsou v přístroji baterie, vyjměte je a odevzdejte do příslušného sběrného místa zvlášť. Přístroj nevyhazujte do popelnice ani kontejneru na směsný odpad!!

KARTA GWARANCYJNA

WARUNKI GWARANCJI obowiązują na terenie Rzeczypospolitej Polskiej

Adler Sp. z o.o. ul. Ordona 2a 01-237 Warszawa zapewnia Użytkownika o dobrej jakości sprzętu, na który wydana jest niniejsza karta gwarancyjna i udziela 24 miesięcznej gwarancji, która liczy się od daty zakupu sprzętu. Usługi gwarancyjne świadczone są po okazaniu prawidłowo wypełnionej karty gwarancyjnej i dowodu zakupu (kopii paragonu lub faktury VAT). Wady lub uszkodzenia sprzętu ujawnione w okresie gwarancji usuwane będą bezpłatnie przez Serwis Centralny. W przypadku zakupu sprzętu przez przedsiębiorcę (faktura VAT) okres gwarancyjny wynosi 12 miesięcy. UWAGA: Sprzęt przeznaczony jest wyłącznie do użytku domowego. Naprawami gwarancyjnymi nie są objęte czynności związane z odkamienianiem, konserwacją, czyszczeniem urządzenia oraz części i akcesoria ulegające zużyciu przy normalnym użytkowaniu. Gwarancja nie obejmuje mechanicznych uszkodzeń sprzętu oraz wad i uszkodzeń wynikłych wskutek:

- niewłaściwego lub niezgodnego z instrukcją użytkowania, przechowywania i konserwacji;
- ingerencji nieautoryzowanego serwisu, samowolnych napraw, przeróbek i zmian konstrukcyjnych;
- użycia niewłaściwych materiałów eksploatacyjnych.
- uszkodzeń mechanicznych, termicznych, chemicznych i powstałych na skutek przepięcia w sieci.
- karta gwarancyjna jest nieważna bez daty zakupu, pieczęci sprzedającego i kopii dokumentu zakupu.
- gwarancją nie są objęte elementy eksploatacyjne i akcesoria w tym: elementy szklane (np. dzbanki, talerze), sznury przyłączeniowe, sieciowe, żarówki, baterie, nożyki i folie do urządzeń tnących, nasadki miksujące, trzepaki, mieszaki, ssawkoszczotki, rury, węże, kubki miksujące, głowice tnące i sita.

Reklamowany sprzęt jest dostarczany do Serwisu Centralnego przez Klienta w stanie kompletnym i odpowiednio zabezpieczony na czas transportu. Po dokonanej naprawie reklamowany sprzęt odbierany jest z Serwisu Centralnego przez Klienta.

Termin usunięcia wady może zostać wydłużony o czas potrzebny do importu niezbędnych części, nie dłuższy niż 30 dni roboczych. W każdym takim przypadku warsztat serwisowy powiadomi klienta o wydłużeniu terminu naprawy gwarancyjnej. W związku z koniecznością sprowadzenia części zamiennych i poinformuje o nowym terminie usunięcia wady.

W przypadku stwierdzenia usterki należy ją zgłosić w punkcie sprzedaży lub w Serwisie Centralnym, ul. Ordona 2A, 01-237 Warszawa, tel. 728-595-006 lub e-mail: serwis@adler.com.pl.

W zgłoszeniu proszę podać swój adres, nr telefonu i opis usterki. Do reklamacji konieczne jest dołączenie kopii dokumentu zakupu.

Gwarancja nie wyłącza ani nie ogranicza oraz nie zawiesza uprawnień kupującego wynikających z przepisów o rękojmi za wady rzeczy sprzedanej.

SERWIS CENTRALNY
01-237 Warszawa ul.Ordona 2A
tel. 728 - 595 - 006

serwis@adler.com.pl www.adler.com.pl

.....
(data sprzedaży)

.....
(pieczętka sklepu i podpis sprzedawcy)

adnotacje serwisu:



W trosce o środowisko..

Opakowania kartonowe prosimy przekazać na makulaturę. Worki polietylenowe (PE) wrzucać do pojemnika na plastik Zużyte urządzenie należy oddać do odpowiedniego punktu składowania, gdyż znajdujące się w urządzeniu niebezpieczne składniki mogą stanowić zagrożenie dla środowiska. Urządzenie elektryczne należy oddać tak aby ograniczyć jego ponowne użycie i wykorzystanie. Jeżeli w urządzeniu znajdują się baterie należy je wyjąć i oddać do punktu składowania osobno.

Urządzenia nie wyrzucać do pojemnika na odpady komunalne!!

OGÓLNE WARUNKI BEZPIECZEŃSTWA WAŻNE INSTRUKCJE DOTYCZĄCE BEZPIECZEŃSTWA UŻYTKOWANIA PRZECZYTAJ UWAGNIE I ZACHOWAJ NA PRZYSZŁOŚĆ

1. Przed rozpoczęciem użytkowania urządzenia przeczytać instrukcję obsługi i postępować według wskazówek w niej zawartych. Producent nie odpowiada za szkody spowodowane użytkowaniem urządzenia niezgodnie z jego przeznaczeniem lub niewłaściwą jego obsługą.
2. Urządzenie służy wyłącznie do użytku domowego. Nie używać do innych celów, niezgodnych z jego przeznaczeniem.
3. Urządzenie należy podłączyć wyłącznie do gniazdka z uziemieniem 230 V ~ 50 Hz. W celu zwiększenia bezpieczeństwa użytkowania do jednego obwodu prądu nie należy równocześnie włączać wielu urządzeń elektrycznych.
4. Należy zachować szczególną ostrożność podczas korzystania z urządzenia, gdy w pobliżu przebywają dzieci. Nie należy dopuszczać dzieci do zabawy urządzeniem nie pozwól dzieciom ani osobom nie zaznajomionym z urządzeniem na jego użytkowanie
5. **OSTRZEŻENIE:** Niniejszy sprzęt może być użytkowany przez dzieci powyżej 8 roku życia oraz osoby o ograniczonej zdolności fizycznej, czuciowej lub psychicznej, lub osoby nie mające doświadczenia lub znajomości sprzętu, jeśli odbywa się to pod nadzorem osoby odpowiadającej za ich bezpieczeństwo lub zostały im udzielone wskazówki na temat bezpiecznego użytkowania urządzenia i mają świadomość niebezpieczeństwa związanego z jego użytkowaniem. Dzieci nie powinny bawić się sprzętem. Czyszczenie i konserwacja urządzenia nie powinna być wykonywana przez dzieci, chyba że są powyżej 8 roku życia a czynności te są wykonywane pod nadzorem.
6. Zawsze po zakończeniu używania, wyjmij wtyczkę z gniazda zasilającego poprzez przytrzymanie gniazdka ręką. **NIE** ciągnąć za sznur sieciowy.
7. Nie zanurzać kabla, wtyczki oraz całego urządzenia w wodzie lub innej cieczy. Nie wystawiaj urządzenia na działanie warunków atmosferycznych (deszczu, słońca, etc.) ani nie używaj w warunkach podwyższonej wilgotności (łazienki, wilgotne domki kempingowe).
8. Okresowo sprawdzaj stan przewodu zasilającego. Jeżeli przewód zasilający jest uszkodzony, to powinien on być wymieniony przez specjalistyczny zakład naprawczy w celu uniknięcia zagrożenia.
9. Nie używaj urządzenia z uszkodzonym przewodem zasilającym lub jeśli zostało upuszczone lub uszkodzone w jakikolwiek inny sposób lub nieprawidłowo pracuje. Nie naprawiaj urządzenia samodzielnie, gdyż grozi to porażeniem. Uszkodzone urządzenie oddaj do właściwego punktu serwisowego w celu sprawdzenia lub dokonania naprawy. Wszelkich napraw mogą dokonywać wyłącznie uprawnione punkty serwisowe. Nieprawidłowo wykonana naprawa może spowodować poważne zagrożenie dla użytkownika.
10. Należy stawiać urządzenie na chłodnej stabilnej, równej powierzchni, z dala od nagrzewających się urządzeń kuchennych jak: kuchenka elektryczna, palnik gazowy, itp..
11. Nie korzystać z urządzenia w pobliżu materiałów łatwopalnych.
12. Przewód zasilania nie może zwisać poza krawędź stołu lub dotykać gorących powierzchni.
13. Przed czyszczeniem lub po zakończeniu użytkowania należy wyjąć wtyczkę z

gniazdka sieciowego poprzez przytrzymanie gniazdka ręką. NIE ciągnąć za sznur sieciowy.

14. Do zapewnienia dodatkowej ochrony, wskazane jest zainstalowanie w obwodzie elektrycznym, urządzenia różnicowoprądowego (RCD) o znamionowym prądzie różnicowym nie przekraczającym 30 mA. W tym zakresie należy zwrócić się do specjalisty elektryka.

15. Gdy urządzenie jest używana w łazience, po użyciu go wyjąć wtyczkę z gniazdka, gdyż bliskość wody stanowi zagrożenie nawet wtedy, kiedy urządzenie jest wyłączone.

16. Nie dopuszczać do zamoczenia urządzenia ani zasilacza. W przypadku, gdy urządzenie wpadnie do wody, natychmiast wyciągnąć wtyczkę lub zasilacz z gniazdka sieciowego. Nie wolno wkładać rąk do wody, gdy urządzenie jest włączone do sieci. Przed ponownym użyciem musi być ono sprawdzone przez wykwalifikowanego elektryka.

17. Nie wolno chwytać urządzenia ani zasilacza mokrymi dłońmi.

18. Urządzenie należy wyłączać każdorazowo przy odkładaniu go.

19. Nie wolno pozostawiać włączonego urządzenia ani zasilacza do gniazdka bez nadzoru.



20. Nie wolno używać urządzenia w pobliżu wody np...: pod prysznicem, w wannie ani nad umywalką z wodą.

21. UWAGA!!! Ostrza są bardzo ostre!!!

22. Zachować ostrożność przy otwieraniu zbiornika, aby go nie uszkodzić.

23. Nie wyginać lub deformować perforowanej osłony ostrzy.

24. Zachować szczególną ostrożność podczas wyciągania ostrzy.

25. Obudowę golarki przecierać suchą szmatką.

26. Opróżniać zbiornik na kłaczki, gdy jest w 3/4 wypełniony.

27. Osad na wewnętrznej i zewnętrznej stronie folii tnącej zmniejsza skuteczność golenia. Czyścić folię regularnie za pomocą szczoteczki.

28. Przed użyciem golarki wyprostuj powierzchnię tkaniny.

29. Nie wgniataj golarki w tkaninę może to spowodować uszkodzenie tkaniny.

30. Nie używaj golarki na ubraniach, które masz na sobie, zawsze je zdejmuj. Grozi to uszkodzeniem ciała lub golarki.

31. Zawsze wyłączaj golarkę zanim podłączysz ładowarkę.

32. Golarka posiada blokadę bezpieczeństwa. Źle założona folia lub nie wystarczająco dokręcona nie pozwoli włączyć golarki.

33. Zwróć uwagę, by nie używać golarki na guzikach, zamkach, aplikacjach, naszywkach, naklejkach, etykietkach, przetarciach, szwach i elementach łączenia.

34. Nie używać golarki do usuwania supełków z jedwabnych tkanin. Może to spowodować ich uszkodzenie oraz zniszczenie ostrzy golarki.

OPIS URZĄDZENIA

1. Nakładka ochronna
3. Osłona ostrzy
5. Wał obrotowy
7. Korpus golarki
9. Dioda zasilania
11. Szczoteczka

2. Wyjmowany pierścień
4. Grupa ostrzy
6. Włącznik
8. Zbiornik na supełki i zmechacenia
10. Gniazdo zasilające

ŁADOWANIE GOLARKI

1. Upewnić się, że golarka jest wyłączona.
2. Podłączyć kabel zasilający do gniazda zasilania.
3. Wtyczkę sieciową kabla włożyć do gniazda 230V~50Hz.
4. Maksymalny czas ładowania całkowicie rozładowanego akumulatora wynosi 8 godzin.
5. Żywołność akumulatora będzie większa, jeśli przed ponownym ładowaniem akumulator będzie całkowicie rozładowany.

UŻYTKOWANIE GOLARKI DO TKANIN

Golarka do tkanin jest urządzeniem akumulatorowo-sieciowym. Może być zasilana z wewnętrznych akumulatorów bądź bezpośrednio z sieci elektrycznej.

1. Włącz golarkę.
2. Umieść odzież (tkaninę) na płaskiej powierzchni, wygładź zmarszczenia i przesuwaj golarkę po materiale w przód i tył.
3. Trudno usuwalne supełki usuwać, przesuwając golarkę w poprzek a następnie wzdłuż („w kratkę”) na tym samym, małym fragmencie odzieży.
4. Cienką odzież można odmechaczać składając ją w kilka warstw, nakładając na płaską, sztywną tekturkę.
5. W przypadku tkanin ze wzorem, przesuwaj golarkę zgodnie z kierunkiem przebiegu wzoru.

CZYSZCZENIE GOLARKI DO TKANIN

1. Wyłącz golarkę.
2. Zdejmij osłonę ostrz (3).
3. Wyjmij ostrza (4) (uwaga! ostrza są bardzo ostre).
4. Wyczyść szczoteczką osłonę ostrz (3), ostrza (4), wał obrotowy (5).
5. Opróżnij zbiornik na supełki i zmechacenia (8).
6. Złóż wszystkie zdemontowane części w kolejności odwrotnej do demontażu.

DANE TECHNICZNE

Zasilanie: 230V~50Hz

Moc: 5W



**electric grill
MS 6605**



**table fan
MS 7308**



**steam iron
MS 5016**



**shaver
MS 2908**



**hair clipper
MS 2815**



**foot spa
MS 2152**



**electric oven
MS 6004**



**pepper mill
MS 4432**



**food dryer
MS 6656**