



ТОТ САМЫЙ
МАГАЗИН

[Все оригинальные аксессуары к вашей технике](#)
[на одной странице](#)

Выбрать

Інструкція з установки та експлуатації

Пральна-сушильна машина



Українська

UA

Зміст

Установка, 2-3

Розпакування та установлення по рівню
Підключення до електричної мережі та водопостачання
Технічні дані

Опис машини, 4-5

Сенсорна панель керування

Порядок запуску циклу прання або сушки, 6

Цикли прання та опції, 7

Таблиця циклів прання
Опції прання

Миючі засоби та білизна, 8

Миючий засіб
Сортування білизни
Рекомендації щодо прання
Система балансування завантаження

Попередження та рекомендації, 9

Загальні правила безпеки
Утилізація
Відкриття дверцят-ілюмінатора

Догляд та технічне обслуговування, 10

Вимкнення води та електропостачання
Чищення машини
Чищення дозатора миючого засобу
Догляд за барабаном Вашого приладу
Чищення насосу
Перевірка водозабірної шланга

Усунення несправностей, 11

Сервісне обслуговування, 12

AQUALTIS

AQM8D 29 U



Установка

UA

! Цю інструкцію необхідно зберігати у безпечному місці для подальшого використання. У разі продажу, передачі або переміщення пральної машини забезпечте передачу інструкції новим власникам разом з машиною, щоб вони мали можливість ознайомитись з її роботою та особливостями.

! Уважно прочитайте ці інструкції з експлуатації. Вони містять важливу інформацію щодо безпечної установки й експлуатації обладнання.

! В упаковці з інструкцією ви також знайдете гарантійне зобов'язання і усі деталі необхідні під час монтажу.

Розпакування та вирівнювання

Розпакування

1. Після звільнення пральної машини від пакувальних матеріалів переконайтеся в тому, що пральна машина не була ушкоджена під час транспортування. Якщо вона була ушкоджена, зверніться до роздрібного торговця і не робіть ніяких подальших дій щодо установки обладнання.

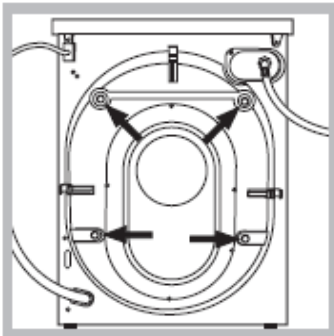

2. Зніміть 4 захисних гвинти (що використовуються під час транспортування), а також відповідну розпірку, що розташована на задній поверхні обладнання (див. малюнок).

3. Закрийте отвори, використовуючи передбачені пластмасові заглушки.

4. Зберігайте всі частини в безпечному місці: вони Вам знадобляться в майбутньому для захисту внутрішньої поверхні від пошкоджень, якщо пральну машину буде необхідно транспортувати в інше місце розташування.

! Не слід дозволяти дітям бавитись пакувальним матеріалом.

Установлення по рівню

1. Встановіть пральну машину на рівній та твердій підлозі, не дозволяючи обладнанню торкатися стін, меблевих шаф або ще чогось.



2. Якщо підлога не є ідеально горизонтальною, відрегулюйте положення машини, затягуючи або послаблюючи передні ніжки (кут нахилу, зміряний по відношенню до робочої поверхні, не повинен перевищувати 2°).

! Правильне встановлення приладу по рівню забезпечить його стійкість, допоможе запобігти вібрації та надмірного шуму машини під час роботи, особливо якщо працює центрифуга в режимі віджимання.

! Якщо він встановлений на підстилці або килимку, відрегулюйте ніжки таким чином, щоб забезпечити достатній вентиляований простір під пральною машиною.

Підключення до електричної мережі та водопостачання

Підключення водозабірної шланга

! Перш ніж виконати підключення до системи водопостачання, дайте воді стекти, поки вона не стане ідеально прозорою.

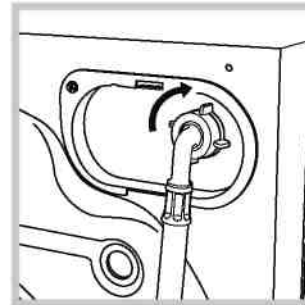

1. Підключіть водозабірний шланг до пральної машини, пригвинтіть його до відповідного впускного отвору для підведення холодної води, що передбачений на пральній машині і розташований праворуч, у верхній частині задньої поверхні машини (див. малюнок).

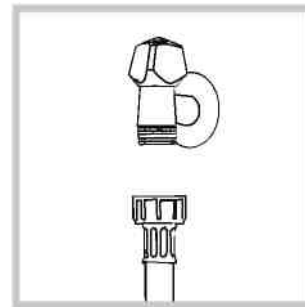

2. Підключіть шланг подачі води, прикрутивши його до крану холодної води за допомогою з'єднувача з газовим різьбленням 3/4 дюйма (див. малюнок).

3. Переконайтесь, що шланг не зогнутий або складений.

! Тиск води в крані повинен бути в інтервалі значень, що вказані в Таблиці технічних даних (див. наступну сторінку).

! Якщо водозабірний шланг недостатньої довжини, придбайте шланг в спеціалізованому магазині або зверніться до уповноваженого фахівця.

! Не використовуйте вживані шланги. Використовуйте шланги, що поставляються разом з пральною машиною.

Підключення зливного шланга

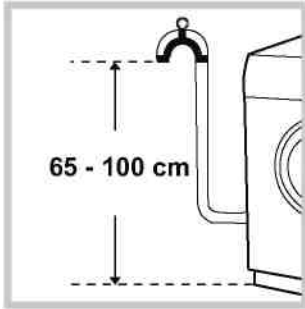

Під'єднайте зливний шланг, не перегинаючи його, до каналізаційної труби або до зливної труби, вмурованої в стіну, на рівні від 65 до 100 см від поверхні підлоги;

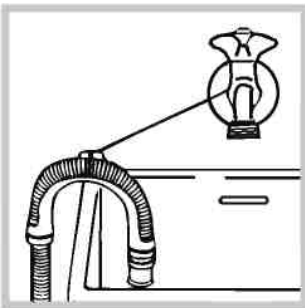

В якості альтернативи повісьте шланг на бічну поверхню вмивальної раковини або ванни, фіксуючи шланг за допомогою пристрою, що входить до комплекту поставки (див. малюнок). Вільний кінець шланга не повинен бути під водою.

! Ми не рекомендуємо використовувати подовжувачі шланга; якщо це абсолютно необхідно, подовжувач має бути того ж діаметру, що й оригінальний шланг, і його довжина не має перевищувати 150 см.

Підключення до електричної мережі

- розетка заземлена і відповідає всім діючим законодавчим нормам;
- розетка розрахована на максимальну споживану потужність обладнання, зазначену в таблиці його технічних даних (дивись таблицю);
- напруга мережі відповідає значенням, вказаним у таблиці технічних даних обладнання (дивись таблицю);
- розетка повинна підходити до вилки пральної машини. У протилежному випадку замініть розетку або вилку.

! Пральна машина не повинна встановлюватись поза приміщенням, навіть під накриттям. Надзвичайно небезпечно піддавати прилад дії дощів, грози та інших погодних умов.



! Після встановлення пральної машини має бути забезпечений вільний доступ до розетки.

! Не використовуйте подовжувачі або багатогніздові розетки.

! Кабель не повинен бути перекручений або перетиснений.

! Заміну електричних кабелів повинні здійснювати тільки уповноважені фахівці.

Застереження! Виробник не несе відповідальності у випадку недотримання зазначених заходів безпеки.

Технічні дані	
Модель	AQM8D 29 U
Габаритні розміри	ширина 59.5 см висота 85 см глибина 64.5 см
Завантаження	від 1 до 8 кг для програми прання від 1 до 6 кг для програми сушки
Електричні підключення	Просимо звернутися до таблиці технічних даних, що прикріплена до машини
Підключення до системи водопостачання	максимальний напір 1 МПа (10 бар), мінімальний напір 0.05 МПа (0.5 бар) ємність барабану 62 літри
Швидкість віджимання	до 1200 обертів за хвилину
Програми зі споживанням енергії відповідно до вимог стандарту EN 50229	Прання: програма  , температура 60 °C; завантаження 8 кг. Сушка: перший цикл сушки виконують при завантаженні 2 кг, обираючи рівень сушки „IRON” («ПРАСКА»); другий цикл сушки виконують при завантаженні 6 кг, обираючи максимальний рівень „EXTRA” (ДОДАТКОВА СУШКА)
 	Цей прилад відповідає вимогам таких директив ЄС: - 89/336/ EEC від 03.05.89 (Електромагнітна сумісність) і наступним модифікаціям - 2006/95/EC (Низька напруга) - 2002/96/EC

Опис машини

UA

ДВЕРЦЯТА-ІЛЮМІНАТОР

ВАЖІЛЬ ДВЕРЦЯТ-ІЛЮМІНАТОРА

ЗАПОБІЖНА ПЛАСТИНКА ДЛЯ ДВЕРЕЙ

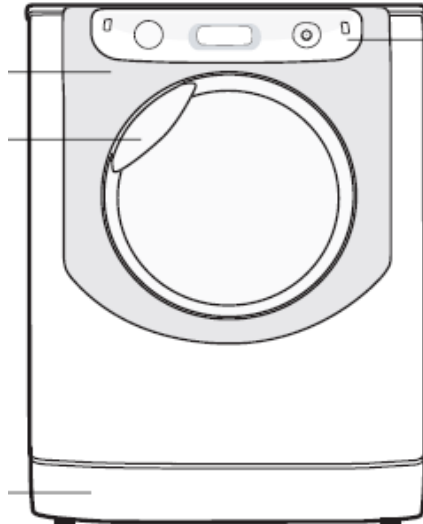

РЕГУЛЮЮЧІ НІЖКИ

ПАНЕЛЬ КЕРУВАННЯ

ми рекомендуємо заливати його у відділення дозатора безпосередньо перед запуском пральної-сушильної машини.

3. *Додаткове відділення:* Відбілювач.
! Використовування додаткового відділення виключає функцію попереднього прання.

 *Відділення добавок для прання:* для пом'якшувачів тканин або рідких добавок. Ми рекомендуємо не перевищувати максимального рівня, який вказує сітка, а також розбавляти концентровані пом'якшувачі тканин.

СЕНСОРНА ПАНЕЛЬ КЕРУВАННЯ

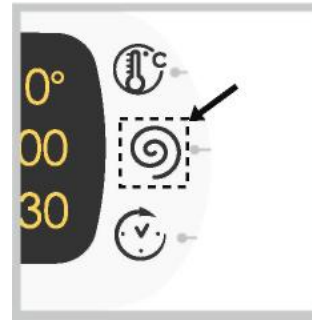

Щоб виконати налаштування, натискайте без зусиль іконку усередині чутливої області (сенсорне керування), як ілюструється на малюнку.

ДВЕРЦЯТА-ІЛЮМІНАТОР



Завжди використовуйте важіль, щоб відчинити дверцята-ілюмінатор (див. малюнок)

ДОЗАТОР МІЮЧОГО ЗАСОБУ

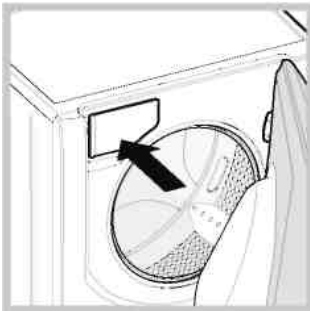

Дозатор миючого засобу розташований усередині машини, щоб дістатися до нього, слід відчинити дверцята. Більш докладніша інформація про миючі засоби наведена у розділі „Миючі засоби та білизна”.

Зауваження: приклейте наклейку з описом циклів і

варіантів прання на передню поверхню дозатора. Знайдіть наклейку в упаковці з інструкцією.

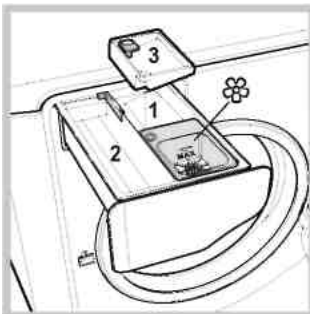

1. *Відділення для попереднього прання:* використовуйте порошок.

! Перш ніж наповнити миючим засобом, переконайтеся, що додаткове відділення 3 видалено.

2. *Відділення для основного прання:* Використовуйте порошок або рідкий миючий

засіб. Якщо використовуєте останній вид миючого засобу,

Режим очікування Ця пральна-сушильна машина відповідно до нових правил зниження споживання енергії обладнана автоматичною резервною системою, що розблоковується за декілька хвилин, якщо не буде зафіксовано будь-якої активності. Швидко натисніть кнопку ON-OFF  (ВВІМКНУТИ/ВИМКНУТИ) і почекайте, поки машина знов запуститься.

ЗМІНА МОВИ

При першому вмиканні машини перша мова висвічуватиметься на дисплеї. Символи "Λ", "OK" (ДОБРЕ) і "V" з'являться на дисплеї на одній лінії з 3 кнопками праворуч. Мови змінюються автоматично кожні 3 секунди; в якості альтернативи їх можна змінити натисканням кнопок поряд з символами "Λ" і "V". Використовуйте кнопку "ДОБРЕ", щоб підтвердити мову, яка буде встановлена за 2 секунди. Якщо ніякі кнопки не натиснуті, автоматична зміна мови почнеться знову за 30 секунд. **Мову можна змінити тільки у тому разі, якщо машина вимкнена.**

Натисніть і тримайте протягом 5 сек. кнопки

температура  + віджимання  + відкладений пуск

 ; пролунає короткий звуковий сигнал, і встановлена мова спалахуватиме на дисплеї. Натисніть кнопки поряд з "Λ" і "V", щоб змінити мову. Використовуйте кнопку поряд з символом OK ("ДОБРЕ"), щоб підтвердити мову, яка буде встановлена за 2 секунди. Якщо ніякі кнопки не натиснуті, попередньо встановлена мова з'явиться на дисплеї за 30 секунд. **Ввімкніть машину.**

Сенсорна панель управління



Кнопка **ON/OFF** з індикаторною лампою: натисніть коротко цю кнопку, щоб ввімкнути/вимкнути машину. Зелена індикаторна лампа вказує, що машина ввімкнута. Щоб вимкнути пральню-сушильну машину під час циклу прання, натисніть і утримуйте кнопку протягом приблизно 3 секунд; якщо кнопку натиснуто коротко або випадково, машина не вимкнеться. Якщо вимкнути машину під час циклу прання, цей цикл буде скасований.

важіль **WASH CYCLE SELECTOR (ПЕРЕМІКАЧ ЦИКЛІВ ПРАННЯ)**: може бути повернений в обох напрямках. Щоб обрати найбільш відповідний цикл прання, будь ласка, звертайтеся до "Таблиці циклів прання". Ручку не можна повертати під час циклу прання.

Кнопки **M1-M2**: натисніть і утримуйте одну з кнопок, щоб занести у пам'ять машини цикл прання з Вашими особливими налаштуваннями, яким ви надасте перевагу. Щоб повернутися до попереднього збереженого циклу, натисніть відповідну кнопку.

Кнопка **DRYING(СУШКА)**: натисніть, щоб скоротити або скасувати сушку; обраний рівень сушки або час з'явиться на дисплеї (дивись "Запуск циклу прання або циклу сушки").

Кнопка **TEMPERATURE (ТЕМПЕРАТУРА)**: натисніть, щоб змінити або скасувати налаштування температури; обране значення з'явиться вгорі на дисплеї (дивись "Запуск циклу прання або циклу сушки").

Кнопка **SPIN CYCLE (ЦИКЛ ВІДЖИМАННЯ)**: натисніть, щоб змінити або скасувати цикл віджимання; обране значення з'явиться вгорі на дисплеї (дивись "Запуск циклу прання або циклу сушки").

Кнопка **DELAYED START (ВІДКЛАДЕНИЙ ПУСК)**: натисніть, щоб встановити пуск з затримкою для обраного циклу прання; налаштований час затримки з'явиться вгорі дисплею (дивись "Запуск циклу прання або циклу сушки").

Кнопки **OPTION (ОПЦІЯ)**: натисніть, щоб обрати опції, що є в наявності. Індикаторна лампа, відповідна обраній

опції, світлитиметься (дивись "Запуск циклу прання або циклу сушки").

Іконки **WASH CYCLE PHASE (СТАДІЯ ЦИКЛУ ПРАННЯ)**: вони світяться, вказуючи, що відбувається цикл прання (Прання - Полоскання - Віджимання/Злив -

Сушка). Після завершення циклу починає світитися повідомлення **END (ЗАВЕРШЕННЯ)**.

Кнопка **START/PAUSE (ПУСК/ПАУЗА)** з індикаторною лампою: коли зелена індикаторна лампа мигає, натисніть кнопку, щоб почати цикл прання. Як тільки цикл прання розпочнеться, індикаторна лампа горітиме безперервно. Щоб перервати цикл прання, натисніть кнопку знову; індикаторна лампа почне мигати помаранчевим кольором. Якщо індикаторна лампа **DOOR LOCKED (ДВЕРЦЯТА ЗАБЛОКОВАНІ)** вимкнена, дверцята можна відчиняти. Для продовження циклу прання з тієї точки, коли він був перерваний, натисніть цю кнопку знову.

Індикаторна лампа **DOOR LOCKED**: свідчить, що дверцята-ілюмінатор заблоковані. Щоб відчинити дверцята, слід перервати цикл прання (дивись "Запуск циклу прання або циклу сушки").



Кнопка **CONTROL PANEL LOCK (ПАНЕЛЬ КЕРУВАННЯ ЗАБЛОКОВАНА)** з індикаторною лампою: для активації або дезактивації блокування панелі керування, натисніть і утримуйте кнопку протягом приблизно 2 секунд. Якщо індикаторна лампа світиться, панель керування заблокована. Це означає, що цикл прання захищено від можливості випадкових змін, особливо, якщо діти знаходяться вдома.

Індикаторна лампа **Eco (ЕКО)**: іконка **Eco** світиться, якщо після зміни параметрів прання відбувається зберігання енергії щонайменш на 10%. Окрім того, перш ніж машина перейде в режим очікування "Standby", іконка світлитиметься ще кілька хвилин; коли машина вимикається, приблизне зберігання енергії буде біля позначки 80%.

Запуск циклу прання або циклу сушки

UA

ЗАСТЕРЕЖЕННЯ: перш ніж вперше запустити пральну-сушильну машину, проведіть цикл прання з миючим засобом без завантаження білизни, обираючи цикл для бавовни 90° без попереднього прання.

1. **ВВІМКНЕННЯ МАШИНИ.** Натисніть кнопку . Всі індикаторні лампи світлитимуться протягом секунди, і повідомлення AQUALTIS з'явиться на дисплеї; індикаторна лампа, що відповідає кнопці , світлитиметься безперервно, а індикаторна лампа START/PAUSE (ПУСК/ПАУЗА) спалахуватиме.

2. **ВИБІР ПРОГРАМИ.** Поверніть важіль PROGRAMME ліворуч або праворуч, поки не буде обрано потрібну програму. Назва програми з'явиться на дисплеї. Температуру і швидкість обертання під час віджимання встановлюють для кожної програми; їх можна регулювати. Тривалість циклу також з'явиться на дисплеї.

3. **ЗАВАНТАЖЕННЯ БІЛИЗНИ.** Відчиніть дверцята-ілюмінатор. Завантажте білизну, упевнившись, що Ви не перевищуєте показник максимального завантаження, зазначений у *Таблиці циклів прання на наступній сторінці*.

4. **ВИМІРЮВАННЯ МІЮЧОГО ЗАСОБУ.** Витягніть висувний дозатор для миючого засобу і заповніть відповідні відділення, як описується в *“Опису машини”*.

5. **ЗАЧИНІТЬ ДВЕРЦЯТА-ІЛЮМІНАТОР.**

6 **НАЛАШТУВАННЯ КОРИСТУВАЧА ДЛЯ ЦИКЛУ ПРАННЯ.** Використуйте відповідні кнопки на панелі управління:

 **Зміна температури і/або швидкості обертання центрифуги.**

Машина автоматично відобразить максимальну температуру та величину швидкості обертання центрифуги під час віджимання, встановлені для обраного циклу, або налаштування, що використовувались останнього разу, якщо вони сумісні з обраним циклом. Температуру можна

зменшувати натисканням кнопки , поки не встановиться „вимкнено” (“OFF”) для прання холодною водою. Швидкість обертання центрифуги можна поступово зменшувати

натисканням кнопки , доки вона не буде повністю вимкнена “OFF”. Якщо ці кнопки натиснути знову, відновлюються максимальні значення.

! Виключення: якщо обрано програму “Cottons” («Бавовна»), температуру можна збільшити до 90°C.

 **Налаштування циклу сушки**

Якщо першого разу натиснути кнопку , машина автоматично обере максимальний цикл сушки, що сумісний з обраним циклом прання. Послідовними натисканнями кнопки рівень сушки зменшуватиметься, а потім і тривалість сушки, поки цикл не буде виключено повністю (“OFF”). Якщо ці кнопки натиснути знову, відновлюються максимальні значення.

Сушку можна задати таким чином:

A – згідно з встановленим періодом сушки: від **20** до **180** хвилин.

B – Згідно з бажаним рівнем сухості білизни:

Праска: підходить для одягу, що потребує подальшого прасування.

Остаточна вологість пом'якшує зморшки, спрощуючи їх прасування.

Вішалка: ідеально підходить для одягу, що не потребує повного висушування.





Шафа: підходить для білизни, яку можна покласти до шафи без прасування.

Екстра: підходить до одягу, який має бути висушений повністю, наприклад, губка і купальний халат.

Якщо завантажена білизна для прання та сушки набагато перевищує максимальний показник завантаження (дивись сусідню таблицю), виконайте цикл прання, і коли він буде завершений, поділіть одяг на групи і поверніть першу групу у барабан. З цього моменту виконуйте вказівки для циклу **“Drying only”** („Тільки сушка”). Повторіть цю процедуру для решти завантаження.

Період охолодження завжди додається до кінця кожного циклу сушки.

Тільки сушка.

Використовують ручку перемикача циклів, щоб обрати цикл сушки (, , ) відповідно до виду тканини. Бажаний рівень сушки або тривалість може бути також встановлена за допомогою кнопки DRYING (СУШКА) .

 **Встановлення прання із відкладеним пуском.**

Щоб встановити відкладений пуск, натисніть кілька разів відповідну кнопку, поки не буде встановлений потрібний період затримки. Під час процедури встановлення висвітлюватиметься період затримки та повідомлення „Starts in” (Пуск о ...), водночас із спалахуванням символу .

 . Після того, як пуск із затримкою буде встановлений,

символ  безперервно залишатиметься на дисплеї, на якому водночас висвітлюватиметься тривалість обраного циклу із повідомленням „Ends in” (Завершення о ...): і тривалість всього циклу. Натисніть кнопку DELAYED START (ВІДКЛАДЕНИЙ ПУСК) тільки один раз, щоб висвітлювався період затримки, що був встановлений раніше. Після того, як почнеться період зворотного відліку, на дисплеї відобразиться текст „Starts in” (Пуск о ...) : і період затримки. Як тільки налаштований період затримки закінчиться, машина розпочне цикл і на дисплеї з'явиться „Ends in” (Завершення о ...): і час, що залишився до завершення циклу. Щоб видалити опцію відкладеного пуску, натискайте кнопку, поки на дисплеї не

з'явиться „OFF” (ВИМКНЕНО); символ  зникне.

 **Змінити налаштування циклу.**



• Натисніть кнопку, щоб включити опцію; назва опції з'явиться на дисплеї, і відповідна індикаторна лампа почне світитися.

• Натисніть кнопку знову, щоб зняти активацію опції; назва опції потім з'явиться на дисплеї з подальшим текстом (OFF”), і відповідна індикаторна лампа вимкнеться.

! Якщо вибрана опція не сумісна з вибраним циклом прання, то про цю несумісність просигналізує мигання індикаторної лампи і звуковий сигнал тривоги (3 сигнали); опція не буде активована.

! Якщо вибрана опція не сумісна з іншою опцією, яка була вибрана раніше, індикаторна лампа, відповідна першій вибраній опції, мигатиме, і лише друга опція буде активована; індикаторна лампа, відповідна кнопці, горітиме безперервно.

! Опції можуть впливати на рекомендовану величину завантаження і/або тривалість циклу.

7. **ЗАПУСК ПРОГРАМИ.** Натисніть кнопку Start/pause (ПУСК/ПАУЗА). Відповідна індикаторна лампа безперервно світлитиметься, а дверці-ілюмінатори будуть заблоковані. (Індикаторна лампа ( ДВЕРЦЯТА ЗАБЛОКОВАНІ світиться). Іконки, відповідні стадіям циклу прання, світлитимуться впродовж циклу, показуючи, яка стадія циклу виконується в даний момент. Щоб змінити цикл прання, коли він вже почався, припиніть роботу пральної-сушильної машини натисканням кнопки Start/pause (ПУСК/ПАУЗА); після цього виберіть бажаний цикл і натисніть знову кнопку Start/pause (ПУСК/ПАУЗА). Щоб відкрити дверцята в процесі циклу прання, натисніть кнопку Start/pause (ПУСК/ПАУЗА); якщо індикаторна лампа  ДВЕРЦЯТА ЗАБЛОКОВАНІ не горить, ви можете відкрити дверці. Натисніть кнопку Start/pause (ПУСК/ПАУЗА) знову, щоб перезапустити цикл прання з тієї миті, в якій він був перерваний.

8. **ЗАВЕРШЕННЯ ЦИКЛУ ПРАННЯ.** Про це повідомляє текст END (Завершення), що світиться. Дверцята-ілюмінатори можуть бути відразу відкриті. Якщо індикаторна лампа Start/pause (ПУСК/ПАУЗА) мигає, натисніть кнопку для завершення циклу. Відкрийте дверці, вивантажте білизну і вимкніть машину.

! Якщо ви хочете відмінити цикл, який вже почався, натисніть і утримуйте кнопку , поки цикл не буде завершений і машина не вимкнеться.

Цикли прання і опції

Таблиця циклів прання

Іконка	Опис циклу прання	Макс. темп. (°C)	Макс. швидкість (об/хв)	Сушка	Миючий засіб та добавки			Макс. завантаження (кг)	Тривалість циклу	
					Прання	Пом'якшувач	Вибілювач			
Цикли прання для бавовни										
	Бавовна з попереднім пранням (Додайте миючий засіб до відповідного відділення).	90°	1200	•	•	•	-	8	(*) Тривалість циклів прання можна перевірити на дисплеї!	
	Бавовна (1): дуже забруднена білизна та стійка кольорова білизна.	60° (Макс.90°)	1200	•	•	•	•	8		
	Бавовна (2): дуже забруднена білизна та делікатна кольорова білизна.	40°	1200	•	•	•	•	8		
	Бавовна кольорова (3)	40°	1200	•	•	•	•	8		
	Джинси	40°	800	•	•	•	-	4		
Спеціальні програми										
	Дитячий: дуже забруднений делікатний кольоровий одяг	40°	800	•	•	•	•	4		
	Суміш 30': для швидкого оновлення легко забрудненого одягу (не підходить до шерсті, шовку і бавовни, що потребують ручного прання)	30°	800	•	•	•	-	3.5		
	Стілка синтетика	60°	800	•	•	•	•	4		
	Шовк: для одягу з шовку та віскози, жіночої білизни.	30°	0	-	•	•	-	2		
	Шерсть: для шерсті, кашеміру і таке інше.	40°	800	•	•	•	-	2		
Цикли сушки										
	Прання та сушка	30°	1200	•	•	•	-	1		
	Сушка бавовни	-	-	•	-	-	-	6		
	Сушка синтетики	-	-	•	-	-	-	4		
	Сушка шерсті	-	-	•	-	-	-	1.5		
Окремі стадії циклів прання										
	Полоскання	-	1200	•	-	•	•	8		
	Віджимання	-	1200	•	-	-	-	8		
	Злив	-	0	-	-	-	-	8		

(*) Зауваження: за 10 хвилин від початку (START/ПУСК) машина почне розраховувати час, що залишився до завершення циклу прання з урахуванням завантаження машини; ця величина буде потім показана на дисплеї.

Для всіх інституцій, що проводять випробування:

1) Проводьте випробування циклу прання відповідно до вимог стандарту EN 50229: встановлюйте температуру 60 °C для циклу прання

2) Довгий цикл прання для виробів із бавовни: встановлюйте температуру 40 °C для циклу прання

3) Короткий цикл прання для виробів із бавовни: встановлюйте температуру 40 °C для циклу прання

Опції прання

Super Wash (Суперпрання)

Ця опція пропонує високоефективне прання за рахунок застосування більшої кількості води на початковій стадії циклу прання і завдяки більшій тривалості циклу, - є особливо

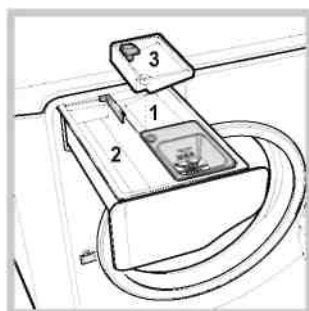

корисною для видалення стійких плям. Її можна використовувати як із застосуванням вибілювача, так і без нього. Якщо бажають використовувати вибілювання, розміщують додаткове відділення (3) всередину відділення 1. Під час наливання вибілювача будьте обережні, не перевищуйте максимальний „max” рівень, позначений на центральній осі (див. малюнок).

Для запуску циклу вибілювання як окремого циклу налейте вибілювач у відділення 3, встановіть цикл „Rinse” (Полоскання)

і активуйте опцію „Super Wash” (Суперпрання)

! Не можна використовувати цю опцію разом з

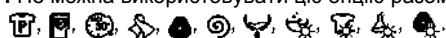

Easy Iron (Легке прасування)

При виборі цієї опції, цикли прання і віджимання будуть модифіковані для того, щоб зменшити утворення складок. В кінці циклу обертання барабана буде повільним; індикаторні лампи „Easy iron” (легке прасування) і Start/pause (ПУСК/ПАУЗА) мигатимуть.

Для завершення циклу натисніть кнопку START/PAUSE (ПУСК/ПАУЗА) або кнопку „Easy iron” (Легке прасування). Якщо заданий цикл прання Silk (Шовк) , машина закінчить цикл, коли у баку буде знаходитися вода, а індикаторна лампа Easy iron” (Легке прасування) буде мигати. Щоб злити воду в каналізацію і витягнути білизну, натисніть кнопку Start/pause (Пуск/ПАУЗА) або Easy iron” (Легке прасування).

! Не можна використовувати цю опцію разом з



Зауваження: якщо ви також бажаєте запустити цикл сушки, ця опція можлива тільки разом з „Iron” (Прасування)

Економайзер

Якщо ви обираєте цю опцію, тривалість циклу сушки буде зменшена на 30-50 % в залежності від вибраного циклу, гарантуючи таким чином одночасну економію і води і енергії. Використовуйте цей цикл для слабо забрудненого одягу

! Не можна використовувати цю опцію разом з



Додаткове полоскання

Обираючи цю опцію, Ви збільшуєте ефективність полоскання та гарантуєте оптимальне видалення миючого засобу. Це особливо важливо для людей з чутливою шкірою. Ми рекомендуємо використовувати цю опцію, якщо обраний цикл прання з повним завантаженням або якщо використовують велику кількість миючого засобу.

! Ця функція не може використовуватися разом з циклами



Миючі засоби та білизна

UA

Миючий засіб

Тип і кількість необхідного миючого засобу залежить від виду тканини виробів, які ви прете (бавовна, вовна, шовк інше), а також від кольору виробів, температури прання, рівня забруднення виробів і жорсткості води у вашій місцевості. Ретельне дозування миючого засобу дозволить уникнути скидання забруднених миючим засобом вод у каналізацію і захистити навколишнє середовище: не дивлячись на те, що миючі засоби схильні до біологічного розкладання, в них містяться інгредієнти, які порушують рівновагу в природі.

Ми рекомендуємо наступне:

- використовувати пральний порошок для прання білих виробів з бавовни і попереднє прання.
- використовувати рідкі миючі засоби для делікатних виробів з бавовни і для всіх низькотемпературних циклів прання.
- використовувати м'які рідкі миючі засоби для виробів з вовни і шовку.

Миючий засіб слід розташовувати у відповідне відділення або в дозатор, розташований безпосередньо всередині барабану до початку циклу прання. У останньому випадку буде неможливо вибрати прання виробів з бавовни з попереднім пранням.

! Не використовуйте миючі засоби для ручного прання, оскільки вони створюють дуже багато піни.

Сортування білизни

- Витрусіть одяг перед тим, як завантажити його в машину.
- Розділіть білизна відповідно з типами тканини (символу на етикетці з рекомендаціями щодо прання) і кольору, гарантуючі відокремлення кольорового одягу від білого.
- Перевірте всі кишені – вони повинні бути порожніми та вільними від ґудзиків.
- Не перевищуйте приведених у *Табличці циклів прання* значень відносно ваги білизни в сухому вигляді.

Яка вага вашої білизни?

1 простирadlo	400-500 г
1 наволочка	150-200 г
1 скатертина	400-500 г
1 махровий халат	900-1200 г
1 рушник	150-250 г
1 пара джинсів	400-500 г
1 спідниця	150-200 г

Рекомендації щодо прання

Джинси: використовуйте спеціальний цикл прання "Jeans"  („Джинси“) для всіх видів одягу з грубої бавовняної тканини; виверніть одяг навиворіт перед пранням, і використовуйте рідкий миючий засіб.

Дитячий одяг: використовуйте спеціальний цикл прання "Baby"  щоб видалити забруднення, що зазвичай є типовими для дитячої білизни. Подбайте про видалення усіх залишків миючого засобу з пелюшок, щоб захистити ніжну дитячу шкіру від небезпеки виникнення алергічних реакцій. Цикл розрахований на зменшення кількості бактерій за рахунок використання більшої

кількості води і оптимізації ефекту спеціальних дезинфікуючих добавок, що додаються до миючого засобу. Наприкінці циклу прання барабан машини обертається повільно; щоб завершити цикл, натисніть кнопку START/PAUSE (ПУСК/ПАУЗА).

Шовк: використовуйте спеціальний цикл прання Silk  для прання всіх шовкових виробів. Ми рекомендуємо використовувати спеціальні миючі засоби, призначені для прання делікатного одягу.

Штори: використовуйте спеціальний цикл прання "Silk" . Складіть штори і помістіть їх у наволоку або у сітчастий мішок.

Шерсть: Hotpoint/Ariston є єдиною торговою маркою пральної-сушильної машини, яка була нагороджена престижним передавальним написом Woolmark Platinum Care (M.0508) компанії Woolmark, яка означає, що всі предмети одягу з шерсті можна прати в пральній-сушильній машині, навіть такі, які мають ярлик "hand wash only" (тільки ручне прання) . Цикл прання "Wool" (Шерсть) можна використовувати для прання всіх шерстяних виробів в пральній-сушильній машині, гарантуючи оптимальний режим прання.

Постільна білизна і рушники: використовуйте цикл "Bed & Bath"  для прання всієї домашньої білизни; цикл оптимізує властивості пом'якшувача і допомагає вам зберегти час і енергію. Ми рекомендуємо використовувати пральний порошок.

Стіякі плями: доцільно обробляти стійкі плями твердим милом перед пранням, а також для бавовняних речей використовувати цикл попереднього прання.

Прання та сушка:  цей цикл передбачений для швидкого прання і сушки легко забрудненого одягу. Цикл використовують для прання і сушки завантаженої білизни вагою до 1 кг протягом не більш ніж 60 хвилин. Щоб досягти оптимального результату, використовуйте рідкий миючий засіб і попередню обробку манжетів, комірців і плям.

Система балансування завантаження

Перед кожним циклом віджимання, щоб уникнути надмірних вібрацій і розподілити рівномірно завантаження, барабан постійно обертається з швидкістю, що трохи перевищує швидкість обертання під час прання. Якщо після декількох спроб завантаження не набуває правильного балансування, машина виконує віджимання з меншою швидкістю віджимання. Якщо завантаження є надмірно незбалансованим, пральна-сушильна машина виконує процес розподілення замість віджимання. Для досягнення більш рівномірного розподілення й балансування ми рекомендуємо змішувати маленькі та великі речі у завантаженні.

Застереження та рекомендації

! Машина розроблена і виготовлена відповідно до міжнародних норм безпеки. Уважно прочитайте та виконуйте попередження, які наводяться з метою вашої безпеки.

Загальні правила безпеки

- Це обладнання розроблене тільки для побутового використання в домашніх умовах.
- Пральна машина повинна використовуватись тільки дорослими особами відповідно до положень цієї інструкції.
- Не торкайтесь машини, коли ви босоніж, або мокрими чи вологими руками та ногами.
- Не тягніть за кабель живлення при відключенні обладнання від електричної мережі, виймайте вилку з розетки, тримаючись за саму вилку.
- Не торкайтесь зливної води, бо вона може досягати надмірно високих температур.
- Не прикладайте зусиль до дверцят-ілюмінатора. Це може пошкодити механізм замка з секретом, що розроблено з метою запобігання випадкового відкриття.
- У випадку несправної роботи обладнання за жодних обставин не намагайтесь дістатися внутрішніх механізмів та ремонтувати обладнання самостійно.
- Не дозволяйте дітям знаходитися поблизу обладнання під час його роботи.
- Якщо обладнання необхідно перемістити, працюйте групою з двох або трьох людей та поведіться з ним у вищій ступені обережно. Не намагайтесь робити це самостійно, бо обладнання дуже важке.
- Перш ніж завантажити білизну в пральну-сушильну машину, переконайтесь в тому, що вона порожня.
- Дверцята можуть стати достатньо гарячими протягом циклу сушки.
- Не використовуйте обладнання для сушки одягу, що був випраний з легкозаймистими розчинниками (наприклад, з трихлоретиленом).
- Не використовуйте обладнання для сушки піногумових виробів або подібних еластомерів.
- Переконайтесь, що під час циклів сушки кран з холодною водою відчинений.

Утилізація

- Утилізація пакувального матеріалу: дотримуйтесь діючих вимог з утилізації та переробки пакувальних матеріалів.
- Європейська Директива 2002/96/ЕС щодо відходів від електричної та електронної апаратури (WEEE) передбачає, що старі побутові електричні прилади не можуть бути перероблені разом зі звичайними твердими міськими відходами. Зняті з експлуатації побутові електроприлади мають бути зібрані окремо з метою оптимізації витрат на відновлення та переробку матеріалів, що входять до їхнього складу, та усунення шкідливого впливу на здоров'я людини та довкілля. Закреслений символ "корзини для сміття" на виробі нагадує про необхідність його окремої утилізації.
Для одержання інформації щодо правильної утилізації старого обладнання споживачі повинні звернутися до місцевих органів влади або до постачальника.

Відкриття уручну

дверець-ілюмінаторів

Якщо не вдається відкрити дверці-ілюмінатори з причини відключення електрики, а вам необхідно вийняти білизну з машини, виконайте наступні дії:



1. витягніть вилку з електричної розетки.
2. переконайтесь у тому, що рівень води всередині машини нижче ніж отвір дверцят; якщо ні, то видаліть надлишок води за допомогою зливного шланга, використовуючи відро, як вказано на малюнку.

3. зніміть кришку-панель у нижній передній частині пральної-сушильної машини (див. зворотну сторону обкладинки).

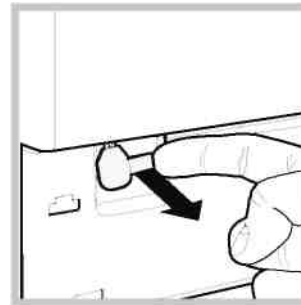

4. тягніть за пластинку в напрямку до себе, як вказано на малюнку, поки заслінка з пластика не буде вивільнена зі своєї стопорної позиції; потягніть вниз, поки не почуєте „клацання”, що свідчить про те, що дверцята вже розблоковано.

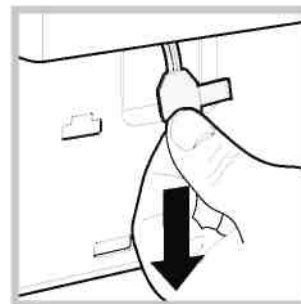

5. Відчиніть дверцята; якщо це все ще неможливо, повторіть процедуру.

6. знову встановіть панель, переконаючись, що скоби надійно встали на місце перш ніж притиснути панель до обладнання.

Догляд та технічне обслуговування

UA

Вимкнення води та електропостачання

- дозволить обмежити знос гідравлічної системи машини і допоможе. Після кожного прання закривайте водопостачальний кран. Це запобіжить виникнення течі.
- Перед чищенням обладнання або його технічним обслуговуванням необхідно завжди відключати обладнання від електричної мережі.

Чищення машини

Зовнішні частини обладнання, а також гумові елементи очищайте м'якою тканиною, змоченою теплою водою з милом. Не використовуйте розчинники або абразивні засоби.

Чищення дозатора миючого засобу



Зніміть дозатор, натискуючи (1) і витягаючи його (2) (див. малюнок). Промийте дозатор під проточною водою; цю операцію слід повторювати часто.

Уход за барабаном вашого обладнання

- Завжди залишайте дверцята-ілюмінатор прочиненими, щоб запобігти виникненню неприємних запахів.

Чищення насоса

Пральна-сушильна машина оснащена насосом, що самоочищається і не потребує будь-якого технічного обслуговування. Іноді маленькі речі (такі, як монети або гудзики) можуть потрапляти у передкамеру, яка захищає насос, розташований у її нижній частині.

! Переконайтеся, що цикл прання закінчився і відключіть пральну машину від електричної мережі.

Для доступу до передкамери:

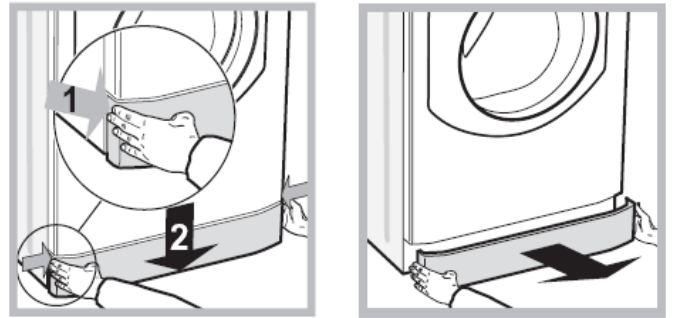

1. зніміть передню нижню панель машини, спочатку натискаючи на неї в центрі, а потім штовхаючи вниз з обох боків, поки не зможете її зняти (див. малюнки).

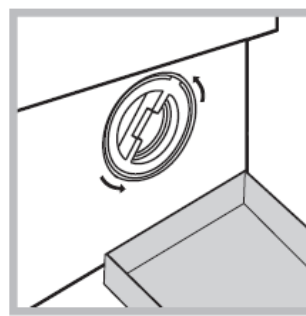

2. поставте контейнер так, щоб зручно було збирати воду, що витікає (приблизно 1.5 л) (див. малюнок).
3. вигвинтіть кришку, обертаючи її проти годинникової стрілки (див. малюнок);

4. ретельно очистіть внутрішні поверхні;

5. пригвинтіть кришку на місце;

6. знову встановіть панель, переконуючись, що скоби надійно встали на місце, після чого притисніть панель, встановлюючи її.

Перевірка водозабірної шланга

Перевіряйте водозабірний шланг щонайменш один раз на рік. Якщо виявляться тріщини, шланг слід негайно замінити: протягом циклу прання тиск води достатньо великий, тому шланг, що має тріщини, може легко розірватися.

Ваша пральна-сушильна машина може перестати працювати. Перш, ніж звернутися до Сервісного центру (див. *Сервісне обслуговування*), переконайтеся, що це дійсно серйозна несправність, яку ви не в змозі усунути самостійно, використовуючи наведений нижче перелік можливих несправностей.

Несправності:

Можливі причини / Методи усунення:

Пральна-сушильна машина не включається.

- Обладнання не підключене до мережі або вилка погано вставлена в розетку, не забезпечуючи контакту,
- Припинення електропостачання в будинку.



Цикл прання не починається.

- Дверцята машини погано закриті.
- Кнопка START/PAUSE (ПУСК/ПАУЗА) не натиснута.
- Не відчинений кран холодної води.
- Встановлено пуск із затримкою .

Пральна-сушильна машина не заливає воду.

- Водозабірний шланг не підключений до крану.
- Шланг зігнутий.
- Зачинений водопровідний кран .
- Відсутнє водопостачання в будинку.
- Тиск дуже низький.
- Кнопка START/PAUSE (ПУСК/ПАУЗА) не натиснута.

Дверцята пральної-сушильної машини залишаються заблокованими.

- Якщо Ви обрали цикл прання "Baby"  або опцію "Easy iron"  („Легке прасування”), після завершення циклу прання барабан машини почне повільно обертатися; щоб завершити цикл, натисніть кнопку START/PAUSE (ПУСК/ПАУЗА) або кнопку "Easy iron"  („Легке прасування”). Якщо Ви обрали цикл прання "Silk"  (ШОВК), машина закінчить цикл, але в баку з білизною знаходиться вода. Щоб злити воду в каналізацію і вийняти білизну, натисніть кнопку Start/pause (ПУСК/ПАУЗА) або "Easy iron"  (Легке прасуван-ня).

Машина постійно заливає і одразу зливає воду.

- Зливний шланг не встановлений належним чином (на висоті від 65 до 100 см від поверхні підлоги) (див. *“Установка”*).
- Вільний кінець шланга знаходиться під водою (див. *“Установка”*).
- Якщо житло знаходиться на одному з верхніх поверхів будівлі, то можуть з’являтися проблеми зі зливом води, внаслідок чого машина постійно заливає та зливає воду. Спеціальні протизливні клапани, які допоможуть усунути проблему, можна придбати в магазинах.
- Настінна система зливу не оснащена витяжною вентиляційною трубою.

Пральна-сушильна машина не заливає воду або не виконує віджимання.

- Цикл прання не вмикає злив води: деякі цикли прання потребують, щоб фазу зливу включали вручну. (Див. *“Цикли прання і опції”*).
- Опція "Easy iron" („Легке прасування”) не дозволена: для завершення циклу прання натисніть кнопку START/PAUSE (ПУСК/ПАУЗА) (*“Цикли прання і опції”*).
- Зливний шланг зігнутий (див. *„Установка”*).
- Зливний канал засмічений.

Машина сильно вібрує під час циклу віджимання.

- Барабан не був належно відчинений під час установки (див. *Установка*)
- Пральна машина не була встановлена по рівню (див. *Установка*).
- Пральна машина замурована між шафами і стінами (див. *Установка*)
- Завантаження не збалансоване (див. *„Миючі засоби і білизна”*).

Пральна-сушильна машина підтікає.

- Водозабірний шланг не належним чином загвинчений(див. *Установка*).
- Дозатор миючого засобу заблокований (відносно чищення дозатора див. *Догляд та технічне обслуговування*)
- Зливний шланг закріплений неналежним чином.(див. *Установка*)

Іконки, відповідні „Стадії, що виконується”, і індикаторна лампа „ВВІМКНУТИ/ВИМКНУТИ (ON/OFF) швидко спалахують.

- Вимкніть машину і відключіть її від електричної мережі, почекайте приблизно 1 хвилину, потім знову ввімкніть. Якщо проблема все ще існує, зверніться до сервісного центру.

Виникає дуже багато піни.

- Миючий засіб не придатний для машинного прання (повинен бути текст „для пральних машин” або „для ручного і машинного прання” тощо).
- Використовується дуже багато миючого засобу.

Дверцята пральної-сушильної машини залишаються заблокованими.

- Виконайте процедуру ручного розблокування (див. *„Застереження та рекомендації”*)

Пральна-сушильна машина не виконує функцію сушки

- Обладнання не підключене до мережі або вилка погано вставлена в розетку, не забезпечуючи контакту.
- Збій в мережі електропостачання
- Дверцята обладнання неналежно зачинені
- Встановлено таймер затримки пуску DELAY TIMER
- DRYING (СУШКА) в положенні OFF (ВИМКНЕНО)

Сервісне обслуговування

UA

Перш ніж звернутися до Сервісного центру:

- Переконайтеся, що ви не можете усунути несправність самостійно (див. *Усунення несправностей*)
- Перезапустіть програму циклу прання для перевірки, чи не зникла проблема;
- Якщо після всіх перевірок обладнання все ще не працює, або проблеми залишаються, зателефонуйте до уповноваженого Сервісного центру.



! Якщо пральна-сушильна машина неналежно встановлена або використовується, Ви маєте оплатити послуги, надані Сервісним центром.

! Завжди звертайтеся до уповноважених фахівців з технічного обслуговування.

Що повідомити в Сервісний центр:

- Тип несправності;
- Модель пристрою (Mod.);
- Серійний номер (S/N).

Цю інформацію можна знайти в інформаційній табличці, розташованій на обладнанні.

! Зауваження: щоб здійснити вихід з “Demo-mode” („Демонстраційного режиму”), одночасно натисніть і утримуйте протягом 3 секунд дві кнопки **ВВІМКНУТИ/ВИМКНУТИ (ON/OFF)**  і **ПУСК/ПАУЗА (START/PAUSE)** 

Обратите внимание!



[Утюги](#)



[Электрочайники](#)



[Пылесосы](#)



[Хлебопечки](#)



[Защита от протечек и
потопов](#)



[Тостеры](#)



[Комплекты встраиваемой
техники](#)



[Бытовая химия](#)