



Інструкція з експлуатації та паспорт виробу



МКБ-3.0/450В
МКБ-4.5/650В

Бензиновий культиватор
(грунтофрез)

ТЕХНІЧНІ ХАРАКТЕРИСТИКИ

Модель культиватора	МКБ-3.0/450В	МКБ-4.5/650В
Модель двигуна	Бензиновий, чотиритактний, OHV, одноциліндровий горизонтальний	
	DK 1P56F	DK 1P65FE
Об'єм двигуна (см3)	98	140
Потужність [кВт / (об /хв)] - [к.с. / (об /хв)]	2,2/3600 – 3/3600	3,3/3600 – 4,5/3600
Паливний бак (л)	1,5	
Масляний бак (л)	0,5	
Витрата палива (гр/ кВт.год)	≤395	
Витрата мастила (гр/ кВт.год)	≤ 6	
Тип мастила	10W-30SAE	
Тип палива	Бензин А-92	
Система запуску	Ручний старт	
Ширина обробки (мм)	450	450-650
Глибина обробки (мм)	200	
Ножі культивування	4 шт, два ряди з одного боку	4 шт, три ряди з одного боку
Кількість передач	Одна в перед	
Тип приводу	Ремінь	
Тип трансмісії	Черв'ячний вал з шестернею	
Габарити (Д × Ш × В) (мм)	530x490x560	530x490x59x

ВСТУП

Шановний користувач!

Дякуємо за покупку продукції FORTE. У цьому посібнику правила експлуатації культиватора FORTE. Перед початком робіт уважно прочитайте керівництво. Експлуатуйте інструмент відповідно правилам та з урахуванням вимог безпеки, а так же керуючись здоровим глуздом. Збережіть інструкцію, при необхідності Ви завжди можете звернутися до неї.

Лінійка техніки FORTE постійно розширюється новими моделями. Продукція FORTE відрізняється ергономічною конструкцією, що забезпечують зручність її використання, продуманим дизайном, високою потужністю і продуктивністю.

У зв'язку із змінами в технічних характеристиках, зміст керівництво може не повністю відповідати придбаному інструменту. Виробник залишає за собою право вносити зміни в конструкцію окремих вузлів і деталей без попереднього повідомлення. Майте це на увазі, читаючи керівництво з експлуатації.

ЗАГАЛЬНІ ПРАВИЛА ТЕХНІКИ БЕЗПЕКИ

1. Під час роботи тримайте культиватор за обидві рукоятки при обертанні фрез та роботі мотора. Пам'ятайте, що фрези продовжують обертатися, навіть коли ви відпустили важіль газу. Перед тим як поставити культиватор, переконайтеся в тому, що фрези повністю зупинилися і мотор відключений.

2. Завжди твердо стійте на землі, не втрачайте рівноваги, не тягніться за культиватором. Перед початком роботи озирніться, чи немає на вашій ділянці перешкод, про які ви можете спіткнутися і випустити культиватор з рук.

3. Ретельно огляньте майданчик, на якому буде використовуватися агрегат, і видаліть всі предмети, які можуть заважати роботі.

4. Обов'язково видаліть з місця майбутньої роботи дітей, тварин і сторонніх людей..
5. Завжди будьте уважні. Оцінюйте свої дії з позиції здорового глузду. Не працюйте з культиватором, якщо ви втомилися.
6. Для роботи завжди одягайтеся відповідно. Не носіть широку одягу й прикраси, тому що вони можуть потрапити в рухомі частини культиватора. Одягніть міцні рукавиці. Рукавиці знижують передачу вібрації на ваші руки. Тривалий вплив вібрації може викликати оніміння пальців та інші хвороби. Носіть взуття на нековзною підошві для більшої стійкості.
7. Не працюйте з агрегатом босоніж або в відкритих сандалях.
8. Завжди носіть захисні окуляри. Щоб уникнути пошкодження органів слуху рекомендується під час роботи з культиватором носити захисні навушники.
9. Щоб знизити небезпеку загоряння, не допускайте накопичення залишків рослинності і зайвої мастила на двигуні, в зоні бензобака.
10. Запускайте двигун обережно, дотримуючись інструкції виробника; стежте, щоб ноги не розташовувалися поблизу робочих органів.
11. Для безпечного використання агрегату стежте за тим, щоб всі гайки, болти і гвинти були надійно затягнуті.
12. Дотримуйтесь особливу обережність, коли ви міняєте напрямок руху або тягнете агрегат на себе.
13. Робіть тільки в денний час або при хорошому штучному освітленні.
14. При роботі на схилах стежте за тим, щоб не посковзнутися.
15. Дотримуйтесь надзвичайну обережність при зміні напрямку руху на схилах.
16. Завжди зберігайте безпечну дистанцію щодо інших людей, які працюють разом з вами.
17. Завжди перевіряйте культиватор перед роботою, щоб переконатися, що всі рукоятки, кріплення і запобіжні частини знаходяться в робочому стані і на місці.
18. Завжди акуратно обслуговуйте і перевіряйте ваш культиватор. Дотримуйтесь інструкцій по обслуговуванню, зазначеним в цьому посібнику.
19. Завжди зберігайте культиватор в закритому сухому місці, недоступному для дітей.
20. Не намагайтеся очистити фрези під час їх обертання. Спочатку вимкніть мотор і дочекайтеся повної зупинки фрез.
21. Не дозволяйте дітям або нездатним до такої роботи людям, користуватися культиватором.
22. Не працюйте з культиватором в стані алкогольного або наркотичного сп'яніння.
23. Не намагайтеся полагодити цей культиватор самі. Для здійснення кваліфікованого ремонту звертайтеся до офіційного дилера FORTE у Вашому регіоні.
24. Не заправляйте культиватор паливом поблизу джерел відкритого вогню. Перед заправкою заглушіть двигун і переконайтеся в тому, що він охолов.
25. Не заправляйте культиватор і не працюйте з ним всередині погано провітрюваних приміщень.
26. Не запускайте двигун, коли несправна системи запалювання викликає пробій і іскріння.
27. Не залишайте двигун включеним, якщо тимчасово припиняєте роботу з культиватором.
28. Заглушіть двигун перед переміщенням культиватора з одного місця на інше.
29. Не запускайте двигун при наявності запаху бензину.
30. Не працюйте з культиватором, якщо бензин був пролито під час заправки. Перед запуском ретельно протріть поверхні культиватора від випадково пролитого палива.
31. Не працюйте з культиватором, якщо ребра циліндра і глушник забруднені.
32. Не торкайтеся до гарячого глушителя, і ребер циліндра, так як це може привести до серйозних опіків.

Заходи безпеки



Щоб уникнути травмування не підходьте близько до частин що обертаються коли мотоблок увімкнений.



Уникайте контакту з відкритим вогнем, не паліть біля мотоблока



Встановіть мотоблок рівно та стабільно перед початком роботи.



Увага! Грунтофрез може бути небезпечний! Недбале або неправильне користування може призвести до серйозних або навіть смертельних травмувань.



Перед початком роботи уважно прочитайте інструкцію й переконайтеся, що Ви все правильно зрозуміли.



Ризик ураження оточуючими предметами, що відлітають



Під час використання не допускається перебування сторонніх осіб у зоні дії



Забороняється робити на схилах з кутом нахилу більше 15°.



Увага! Тримайте оточуючих на безпечній відстані під час ремонту



ОБЕРЕЖНО: При очищенні, ремонті або перевірці переконайтеся, що ніж і все рухомі частини зупинилися. Зніміть наконечник зі свічки запалювання і відведіть від свічки в сторону, щоб уникнути випадкового запуску.



ОБЕРЕЖНО: Ніколи не кладіть руки або ноги біля обертових частин або під ними. Весь час тримайтеся на відстані від вихідного отвори. Ножі продовжують обертання і після вимкнення апарата.



ОБЕРЕЖНО: Глушник та інші частини двигуна сильно нагріваються в процесі роботи і залишаються гарячими ще деякий час після зупинки двигуна. Щоб уникнути серйозних опіків не торкайтеся цих частин.



Вогнебезпечно!



ОСНОВНІ ВУЗЛИ І ОРГАНИ УПРАВЛІННЯ

МКБ-3.0/450В
МКБ-4.5/650В

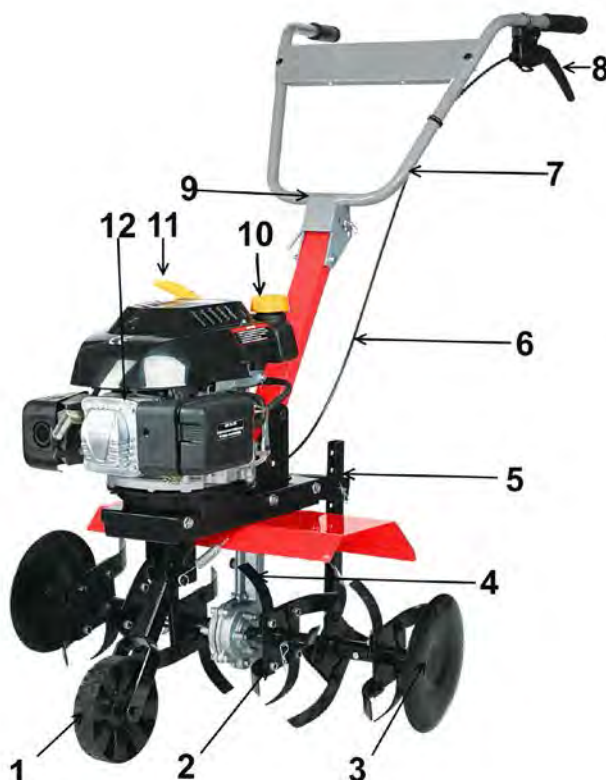

Двигун

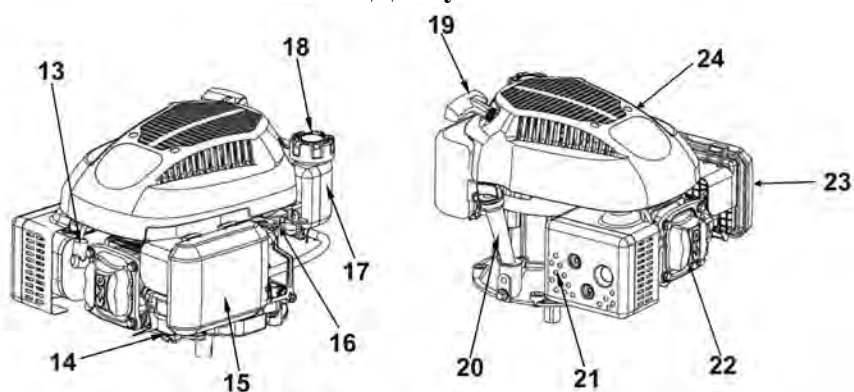

1. Колесо для транспортування
2. Фреза
3. Направляючий диск
4. Редуктор
5. Упор обмежувач
6. Трос зчеплення
7. Руль
8. Важіль руху вперед
9. Кривлення руля
10. Кришка баку
11. Ручка стартера
12. Двигун

13. Наконечник свічки
14. Карбюратор
15. Повітряний фільтр
16. Важіль газу
17. Паливний бак
18. Кришка баку
19. Ручка стартера
20. Заливна горловина мастила
21. Глушник
22. Клапанна кришка
23. Корпус повітряного фільтра
24. Захисний кожух двигуна

СБОРКА КУЛЬТИВАТОРА

Визначення деталі	К-сть
1. Базовий блок з дисками	1
2. Ліві культиваторні лапи	2
3. Праві культиваторні лапи	2
4. Складаний фіксатор 8X38	4
5. Гальмівний упор	1
6. Затискач тросу	1
7. Кронштейн запасного колеса	1
8. Штифт	1
9. Пружинний затискач	2
10. Консоль	1
11. Болт М8Х20	3
12. Шайба	4
13. Гайка М8	3
14. Болт М10Х40	1
15. Руль	1
16. Болт М8Х20	1
17. Стопорна гайка М8	1
18. Штифт	1
19. Болт М6Х40	1
20. Стопорна гайка М6	1

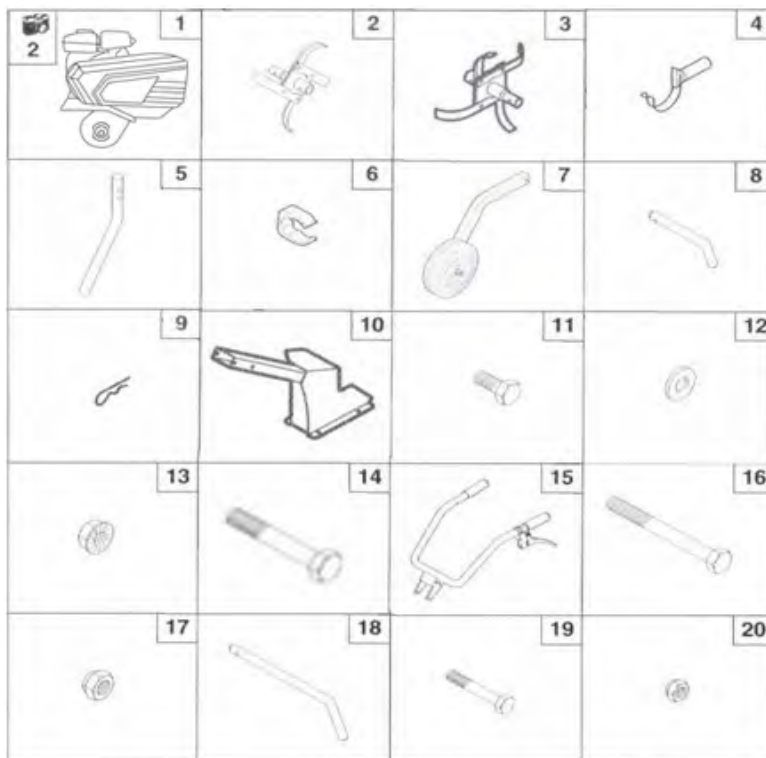

МОНТАЖ ФРЕЗ

1. Прикрутіть лезо фрези на полу вісь.

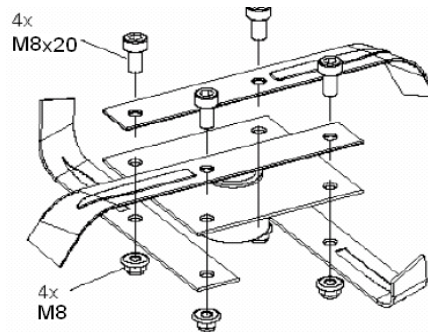

2. Посадіть зібрані фрези на ведучу вісь редуктора і зафіксуйте стопорним пальцями.



УВАГА!

Завжди перед роботою перевіряйте кріплення фрез, щоб уникнути травмування.

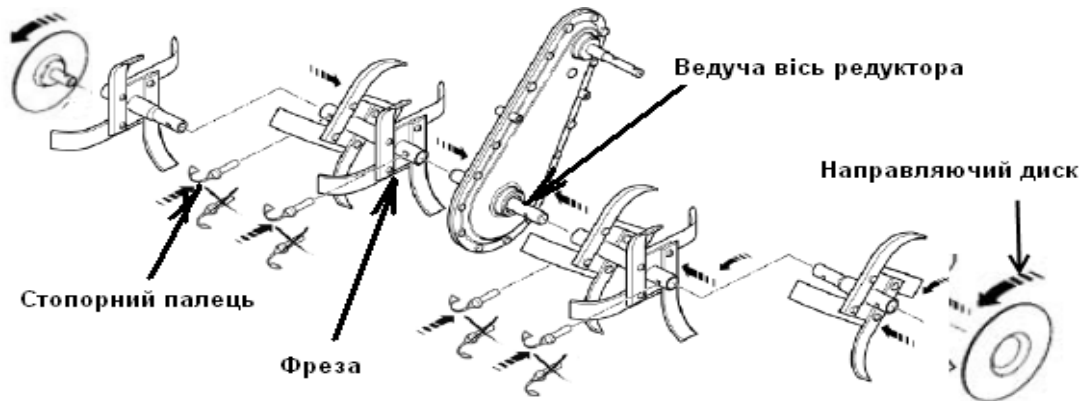

МОНТАЖ КОЛЕСА

1. Вставте вилку колеса в раму і зафіксуйте його гвинтом з гайкою, але не затягуйте сильно, щоб залишилась можливість нормальної роботи підйому колеса, також зафіксуйте пружину на раму.

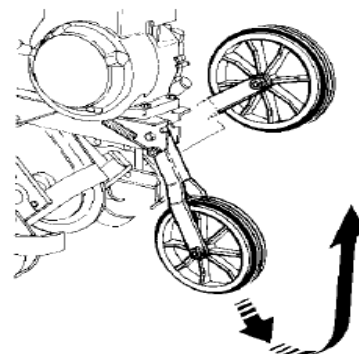
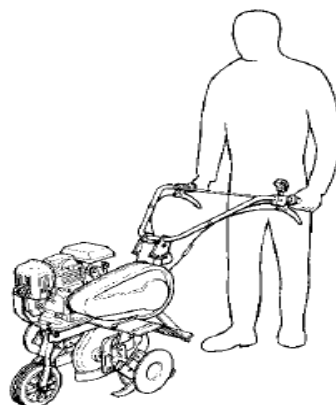
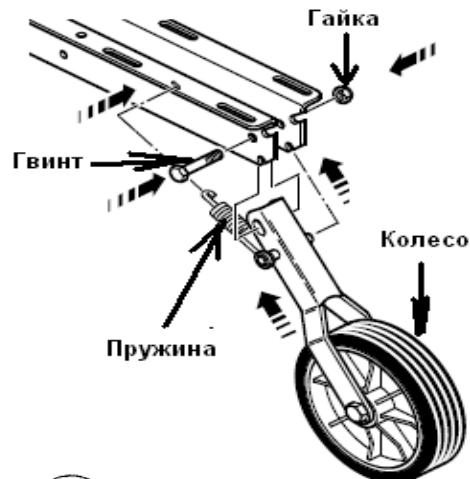

2. Перед початком культивування колесо підійметься до верху і за рахунок пружини залишається на місці. Для транспортування колесо спускають до низу (при транспортуванні рекомендується вимкнути двигун, або бути уважним щоб випадково не натиснути важіль зчеплення).

Монтаж захисного крила



УВАГА! Не використовуйте допоміжні пристосування (диски, колеса інші фрези) діаметр яких перевищує 320 мм, а в ширину 850мм.

Монтаж ручки керування

1. Встановіть ручку керування на зубчатий поворотний механізм і зафіксуйте фіксатором. Відрегулюйте ручку під свій зріст для найбільш комфортного.



МОТОРНЕ МАСТИЛО



УВАГА! Двигун постачається без масла. Перед запуском у роботу заповніть картер двигуна маслом до необхідного рівня. Не перевищуйте рівень масла.

Моторне масло є основним фактором, який впливає на експлуатаційні характеристики двигуна і визначає його ресурс. Для експлуатації рекомендується використовувати масло FORTE для 4-хтактний двигунів, або аналогічне за своїми властивостями високоякісне моторне масло для 4-хтактний двигунів з повітряним охолодженням, що відповідає по своїм характеристикам вимогам класу SF,SH по класифікації API SH по класифікації API (масла, класифіковані як відповідні вимогам класу SF, SH, повинні мати відповідне маркування на упаковці). В'язкість моторного масла повинна відповідати середній температурі повітря у вашому регіоні (див. таблицю).

СТУПІНЬ В'ЯЗКОСТІ SAE

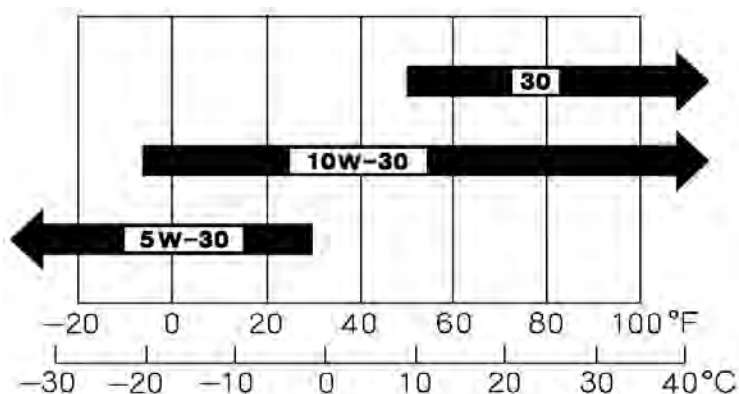

ПАЛЬНЕ



ПОПЕРЕДЖЕННЯ!

Бензин є легкозаймистою речовиною і при певних умовах вибухонебезпечний. Заправку паливного бака слід проводити на відкритому повітрі або в добре провітрюваних приміщеннях при непрацюючому двигуні. Забороняється курити чи допускати відкрите полум'я і іскри в місцях заправки паливом. Будьте обережні, щоб не пролити бензин при заправці паливного бака. Пролите паливо або його пари можуть спалахнути. Якщо ви випадково пролили паливо, витріть насухо всі бризки, перш ніж запускати двигун. Уникайте частих або тривалих контактів шкіри з бензином, не вдихайте пари бензину.



ПОПЕРЕДЖЕННЯ!

Використовуйте не етилований бензин, з октановим числом 92. Ні коли не використовуйте старий, забруднений бензин або суміш масло-бензин. Уникайте потрапляння бруду або води в паливний бак. Вихід з ладу двигуна через використання неякісного або старого палива, а також палива з невідповідним октановим числом не підлягаю гарантійному обслуговуванню.



Бензин окислюється, і псуватися під час зберігання. Старе паливо є причиною поганого запуску, і воно залишає клейкі відходи, які забруднюють паливну систему і можуть бути причиною виходу двигуна з ладу. Тривалість зберігання палива в паливному баку та карбюраторі без заподіяння

функціональних проблем та може варіюватися від таких факторів, як температура зберігання, вологість повітря, наскільки заповнений паливний бак. Повітря у частково заповненому паливному баку сприяє погіршенню палива. Дуже тепла температура і вологе повітря прискорює старіння палива. Проблема погіршення якості палива може виникнути протягом 2-3 місяців, або менше, тому рекомендується при тривалих перервах в роботі зливати паливо з бака і карбюратора і для роботи використовувати завжди свіже паливо. Гарантія не поширюється на пошкодження паливної системи або двигуна, викликані зневагою підготовки до зберігання.

Запуск та зупинка



Увага! Двигун поставляється без мастила й бензину.

Мастило й бензин:

Залийте в картер двигуна 0,5 літрів мастила SAE 30 (придатне для використання лише при температурі навколишнього середовища від +4 С), як описано в розділі “Заміна мастила”.

Перевіряйте рівень мастила кожного разу перед використанням газонокосарки. За необхідності долийте до потрібного рівня.

Залийте в паливний бак не етилований бензин з октановим числом 95.



Увага! Не переливайте. Використовуйте лише свіжий та чистий бензин. Не використовуйте бензин, що зберігався більше 30 діб. Забороняється заправляти гарячий двигун паливом. Необхідно зачекати мінімум 2 хвилини, доки двигун охолоне.

ЗАПУСК ДВИГУНА

Для запуску двигуна використовуйте рукоятку управління, яка розвложена біля повітряного фільтра

Для ЗАПУСКУ ХЛОЛДНОГО ДВИГУ, перемістіть елемент керування важіль до положення СТАРТ

Для ЗАПУСКУ ТЕПЛОГО ДВИГУНА перемістіть важіль в положення або швидко.



Деякі моделі двигунів оснащені гальмо маховика. Це окремий важіль (розташований на апаратурі) для запуску необхідно вимкнути гальмо маховика

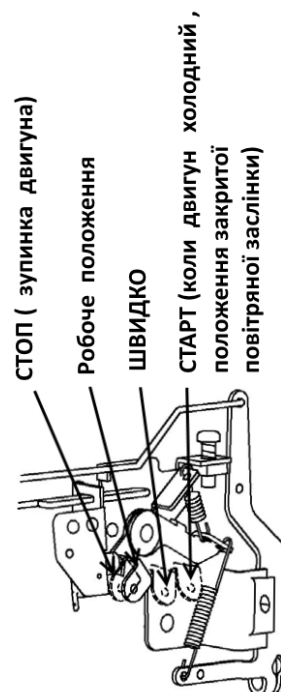

Запустити двигун

Потягніть ручку стартера до тих пір, поки ви не відчуєте опір, потім поверніть її у вихідне положення і різко смикніть за рукоятку.

Після запуску прогрійте двигун приблизно протягом однієї хвилини, відкриваючи по міру прогрівання повітряну заслінку. Відрегулюйте бажані оберти двигуна за допомогою важеля керування дросельною заслінкою (важіль газу).



УВАГА!

При запуску теплому двигуна не закривайте повітряну заслінку, інакше залете свічку запалювання.



ПОПЕРЕДЖЕННЯ!

Уникайте динамічного удару на деталі стартера і поломки стартера. Не відпускайте рукоятку стартера різко з верхнього положення, інакше шнур намотається на маховик і станеться поломка стартера. Відпускайте рукоятку повільно, щоб уникнути пошкодження стартера. Невиконання цих вимог інструкції часто призводить до поломки стартера і не підлягає гарантійному обслуговуванню.

ДЛЯ ЗАПУСКУ ДВИГУНА перемістіть важіль в положення стоп.

ПРИВІД ФРЕЗИ

Для включення фрези використовуйте важіль управління, який розпложений на кермі. Для запуску фрези притисніть до ручки. Для зупинки відпустіть його.



Графік технічного обслуговування:

Роботи виконуються в кожен вказаний місяць або відпрацьований кількість годин, дивлячись, що трапляється раніше.		перед використанням	кожні 3 місяці або 50 годин	кожні 6 місяців або 100 годин	при необхідності
1	Моторне мастило	Перевірити рівень	X		
		Замінити		X	
2	Повітряний фільтр	Перевірити	X		
		Очистити		X(1)	
		Замінити			X(1)
3	Фільтр бензобака	Перевірити	X		
		Очистити		X	
		Замінити			X
4	Свічка запалювання	Перевірити		X	
		Замінити			X

5	Камера згорання та вихлопна система	Очистити	Кожні 300 мотогодин (2)			
6	Клапанний зазор	Перевірити і налаштувати	Кожні 200 мотогодин(2)			
7	Паливний бак	Очистити			X	
8	Паливопровід	Перевірити/Заміни ти	X			X(2)
9	Ножа	Перевірити/Заміни ти	X			X
10	Кріплення деталей	Перевірити /Підтягти	X			X
11	Мастило редуктора	Перевірити	X		X(1)	
		Замінити				X(2)

(1) Сервісне обслуговування має здійснюватися більш часто, при інтенсивній роботі і запиленних умовах.

(2) Ці пункти повинні здійснюватися в спеціалізованому сервісному центрі.

(X) Робота виконується користувачем

Заміна мастила.

Переверніть ґрунтофрез у бік оператора, встановивши її на рукоятку.

Пробка зливу мастила розташована на нижній частині двигуна.

1. Приготуйте контейнер для мастила та відкрутіть болт для зливу мастила

2. Дочекайтесь, доки все мастило виліється. Протріть розлите мастило та встановіть на місце болт через ущільнення.

3. Залейте 0,6 л нового мастила (SAE30):

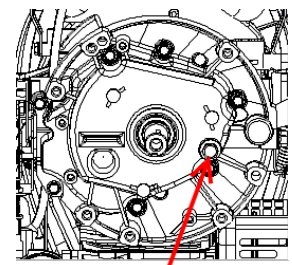

Зливна горловина

 **УВАГА!** Деякі модифікації двигуна постачаються зі зливним болтом мастила під заливною горловиною.

Це набагато спрощує заміну мастила .

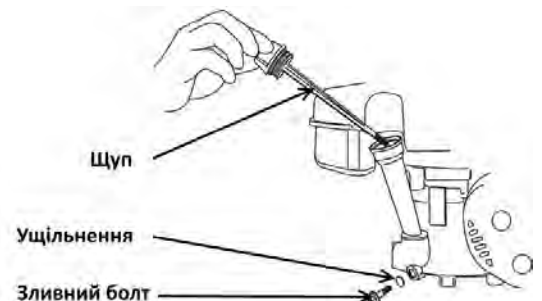

- Переконайтесь, що двигун встановлено горизонтально
- Відкрутіть кришку мастильного баку та вийміть індикатор рівня мастила.
- Залейте мастило
- Протріть індикатор, вставте в бак та міцно притисніть.
- Вийміть індикатор та перевірте рівень у відповідності з позначками.

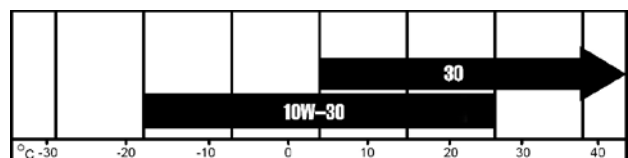

4. Запустіть двигун та після нетривалої роботи на холостому ходу зупиніть його. Зачекайте 1 хвилину та перевірте рівень мастила. За необхідності долийте.

 **Не перевищуйте максимально допустимий рівень мастила та не запускайте двигун при**

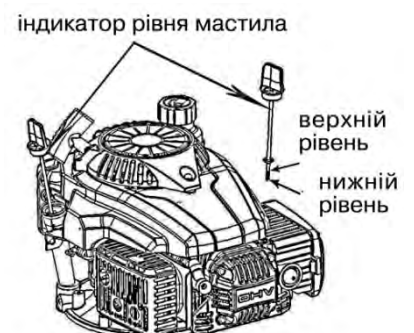

рівні мастила менше мінімального рівня. Недотримання даних правил призведе до поломки двигуна.



При обкладці двигуна першу заміну мастила проводять через 5 годин



Перевірка зазору свічки запалювання.

Перш ніж виймати свічку запалювання слід дочекатися доки двигун охолоне.

- Вийміть свічку запалювання за допомогою спеціального ключа.
- Очистіть свічку за допомогою дротяної щітки.
- Використовуючи товщиномір, встановіть зазор рівний 0,75 мм (0.030").
- Обережно, не перетиснувши, встановіть свічку на місце.



Заміна повітряного фільтра.

- Зніміть кришку фільтра та вийміть паперовий та поролоновий фільтруючі елементи.
- Замініть на нові елементи та встановіть на місце кришку.

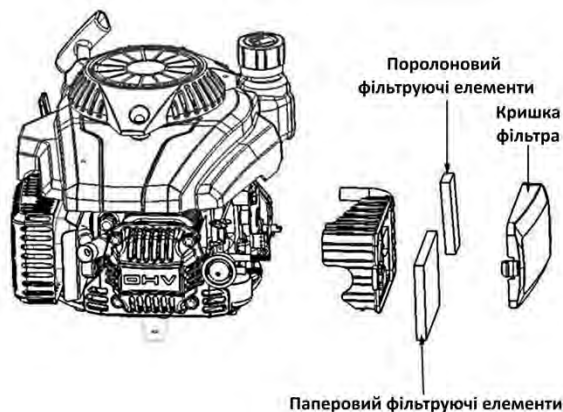

Злив палива з баку та карбюратору.

- Переконайтесь, що кран подачі пального відкритий.
- Приготуйте спеціальний контейнер та лійку.
- Відкрутіть зливний болт та дочекайтесь доки все паливо витече.
- Встановіть на місце шайбу та зливний болт.

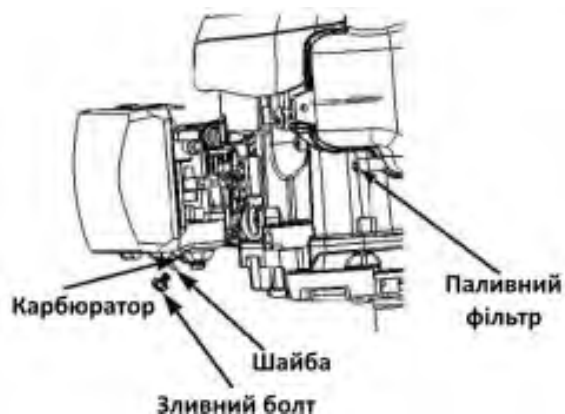

Зберігання

Дотримуйтесь рекомендацій, зазначеним нижче, якщо косарка буде зберігатися без використання протягом тривалого часу:

- Замініть мастило в двигуні!
- Видаліть все паливо з баку. Запустіть двигун до його повної зупинки, доки залишок палива в карбюраторі не буде вичерпаний. Якщо в баку будуть довго перебувати залишки палива, домішки, що містяться в ньому можуть засмітити карбюратор. Це приведе до труднощів при запуску двигуна, втраті продуктивності й т.д.
- Зніміть свічу запалювання. Залийте 15 мл мастила для двигуна в циліндр. Потягніть шнур стартера 4-5 разів і встановіть свічу запалювання. Потягніть шнур стартера повільно до упору. Це захистить циліндр від корозії.
- Старанно очистіть косарку від бруду. Накрийте двигун поліетиленовою плівкою, зберігайте косарку у сухому місці.
- Зберігайте косарку тільки у горизонтальному положенні.

МОЖЛИВІ НЕСПРАВНОСТІ І МЕТОДИ ЇХ УСУНЕННЯ

Більшість несправностей, що виникли після закінчення гарантійного терміну бажано усувати в спеціалізованих сервісних центрах, однак деякі несправності при наявності досвіду можна усунути самостійно. Характерні несправності, ознаки їх прояву і методи усунення наведені в таблиці:

Двигун не заводиться	Можлива причина	Усунення несправності
1. Перевірте наявність палива	Немає палива	Залийте паливо
	Погане паливо; двигун зберігався без очистки, або зливу пального, або залито поганий бензин	Злийте пальне з бака та карбюратора (с. 10) Залийте свіжий бензин
2. Викрутіть та перевірте свічку запалювання	Свічка запалювання вийшла з ладу, забруднилася, або не правильно відрегульовано зазор	Замініть, почистіть, або відрегулюйте зазор
	Свічка запалювання мокра від пального	Висушіть, та вкрутіть свічку на місце
3. Зверніться в авторизований сервіс	Забився паливний фільтр, вийшов з ладу карбюратор, немає запалення, і т.п.	Замініть або відремонтуйте компоненти, що вийшли з ладу
4. Натисніть кнопку холодного запуску	Низька температура повітря	Натисніть кнопку холодного запуску
Двигун втратив потужність	Можлива причина	Усунення несправності
1. Перевірте повітряний фільтр	Забився повітряний фільтр	Замініть або почистіть
2. Перевірте паливо	Погане паливо; двигун зберігався без очистки, або зливу пального, або залито поганий бензин	Злийте пальне з бака та карбюратора Залийте свіжий бензин

3. Зверніться в авторизований сервіс	Забився паливний фільтр, вийшов з ладу карбюратор, немає запалення, і т.п.	Замініть або відремонтуйте компоненти, що вийшли з ладу
--------------------------------------	--	---

Налаштування

Компонент	Параметри	Обслуговування
Зазор свічки запалювання	0,7-0,8 мм	
Зазор клапана (холодний)	Впускний: 0,06±0,02 мм Випускний: 0,08±0,02 мм	Зверніться в авторизований сервіс



Для підтримки високої ефективності роботи культиватора необхідно періодично перевіряти його технічний стан і виконувати необхідні роботи по обслуговуванню. Регулярне проведення технічного обслуговування також дозволить збільшити термін служби культиватора. У таблиці, наведеної нижче, вказана періодичність технічного обслуговування і види виконуваних робіт.



ПОПЕРЕДЖЕННЯ!

Заглушити двигун і дайте йому охолонути перед тим, як виконувати будь-які роботи по технічному обслуговування. Несвоєчасне технічне обслуговування або не усунення проблеми перед роботою, може стати причиною поломки культиватора і не підлягає гарантійному ремонту. Завжди виконуйте перевірку та рекомендації з технічного обслуговування за графіком, вказаною в цьому посібнику.



УВАГА!

При технічному обслуговуванні і ремонті використовуйте тільки оригінальні запасні частини FORTE. Використання не оригінальних запасних частин, або запасних частин, що не володіють відповідній якості, може привести до пошкодження культиватора і не підлягає гарантійному ремонту.



ПРИМІТКА!

Графік технічного обслуговування застосуємо до нормальних робочих умов. Якщо Ви експлуатуєте двигун в екстремальних умовах, таких як тривала високе навантаження, робота при високих температурах, при сильній вологості або запиленості, необхідно скоротити терміни між ТО.

БЕЗПЕКА ТЕХНІЧНОГО ОБСЛУГОВУВАННЯ

Запобіжні заходи:

Переконайтеся, що двигун вимкнений, перш ніж Ви приступите до якого-небудь технічного обслуговування або ремонту. Це виключить можливість нещасних випадків:

- Отруйна окис вуглецю міститься у вихлопних газах двигуна.

Переконайтеся, що в місці, де Ви працюєте з двигуном хороша вентиляція.

- Можливість опіку про гарячі частини.

Дайте двигуну і вихлопній системі охолонитися, перш ніж приступати до обслуговування.

- Травмування об рухомі частини.

Не запускайте двигун, якщо в цьому немає необхідності.

Ознайомтеся з інструкцією перш, ніж приступати до технічного обслуговування, і переконайтеся, що у Вас є необхідні інструменти і ви володієте необхідними навичками. Щоб виключити можливість пожежі чи вибуху, будьте обережні при роботі поряд з бензином. Для очищення

деталей використовуйте тільки не займісті розчинник, не використовуйте бензин. Не паліть поряд з деталями пов'язаними з бензином, не допускайте присутності вогню та іскор.

ПОРАДИ

- Перш ніж запустити мотор, перенесіть пристрій на робочу територію.
- При включенні міцно тримайте пристрій.
- Під час роботи борони будуть тягнути пристрій вперед, повільно натискайте на направляючу шину для уповільнення борін.
- Притягнувши борони назад до себе, ви забезпечите більш глибоке й інтенсивне копання.
- Для розпушування дерну або глибокого розпушування зробіть так, щоб борони тягли мотику вперед до межі досяжності ваших рук, потім міцно потягніть ґрунтофрезу назад до себе. Створивши такий хід вперед, і на себе кілька разів, розпушування буде більш ефективною.
- Якщо ґрунтофреза копає досить глибоко і застрягла в одному місці, злегка покачайте збоку в бік, щоб відновити рух мотики вперед.
- Для підготовки грядки ми рекомендуємо вам використовувати одну з траєкторій обробки ґрунту, показаних на малюнку. Траєкторія обробки ґрунту А - передбачає два проходи через оброблювану зону, другий прохід під прямим кутом до першого. Траєкторія обробки ґрунту В - передбачає два проходи через оброблювану зону, другий по тій же зоні.
- Щоб не спіткнутися, звертайте особливу увагу при русі ґрунтофрези назад і веденні.
- Завжди забезпечуйте обертання фрез на максимальній швидкості, не працюйте в режимі, який може викликати перевантаження пристрою.
- Ніколи не переходьте пристроєм шнур-подовжувач; переконайтеся, що він завжди знаходиться в безпечному положенні ззаду вас.
- При роботі на похилій поверхні завжди стійте по діагоналі до нахилу в стійкій безпечній позі. Не працюйте на занадто крутих схилах.

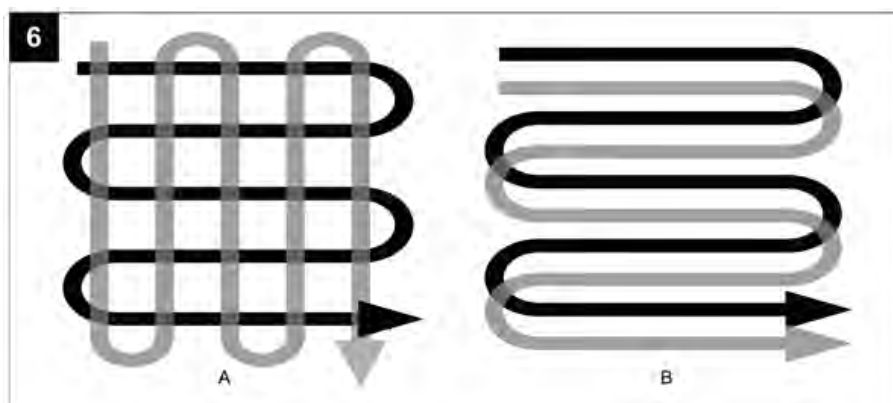

РЕКОМЕНДАЦІЇ З ОБСЛУГОВУВАННЯ РЕДУКТОРА ПОПЕРЕДЖЕННЯ!



З заводу редуктор поставляється без змащення. Перед введенням в експлуатацію необхідно заповнити редуктор спеціальним мастилом для редукторів



УВАГА!

Кожні п'ять годин роботи додавайте в редуктор приблизно 60 мл мастила

3. Відкрутіть пробку контрольного отвору.
4. Заповнюйте трансмісію мастилом, поки вона не почне видавлюватися з контрольного отвору при горизонтальному розташуванні пристрою.
5. Введіть в дію ручку зчеплення і потягніть за стартер 3-4 рази, таким чином мастило розподілиться по трансмісії.
6. Встановіть і затягніть болт контрольного отвору.



Контрольний отвір

ЗАКІНЧЕННЯ ЗБЕРІГАННЯ

Перевірте свій культиватор, як зазначено в розділі «ПЕРЕВІРКА І ПІДГОТОВКА ДО РОБОТИ». Якщо паливо було злито під час підготовки до зберігання, заповніть паливний бак свіжим бензином. Якщо Ви зберігаєте контейнер з бензином для дозаправки, переконайтеся, що він містить свіжий бензин. Бензин окислюється, і псуватися протягом часу, погіршуючи запуск двигуна. Якщо циліндр був покритий маслом під час підготовки до зберігання, двигун може трохи диміти під час запуску. Це нормально.

ТРАНСПОРТУВАННЯ

Якщо культиватор працював, дайте двигуну йому охолонути протягом, хоча б 15 хвилин, перш ніж завантажувати його в транспортний засіб. Гарячий двигун і вихлопна система можуть запалити деякі матеріали. Держіть культиватор горизонтально під час транспортування, щоб знизити ймовірність проливання палива і масла (Макс. кут нахилу 10-15 градусів). Встановіть паливний важіль в положення Off (Викл).

УТИЛІЗАЦІЯ



Для утилізації ґрунтофрези яка повністю вичерпала свій ресурс необхідно:

- злити залишки масел і бензину з двигуна і здати їх до пункту прийому відпрацьованих ПММ;
- здійснити розбирання ґрунтореза, відокремивши пластмасові та гумові деталі від металевих;

- самостійно здати деталі у відповідні пункти прийому вторсировини або звернутися в організацію спеціалізується на прийомі та переробленні вторресурсів.