

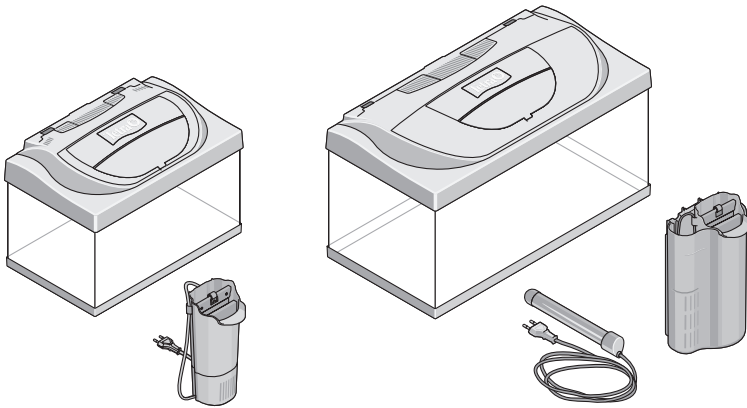

Starter Line LED Aquarium 30 L/54 L



- EN** Instruction manual
- DE** Bedienungsanleitung
- FR** Mode d'emploi
- NL** Gebruiksaanwijzing
- IT** Istruzioni
- ES** Instrucciones
- PT** Manual de instruções
- SV** Bruksanvisning
- DA** Brugsanvisning
- PL** Instrukcja użytkowania
- CS** Návod k použití
- RU** Руководство по эксплуатации

A

Starter Line LED Aquarium 30 L

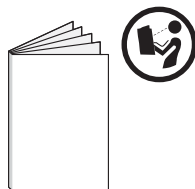
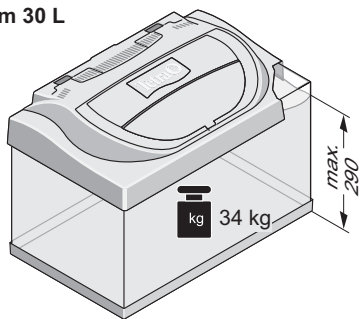
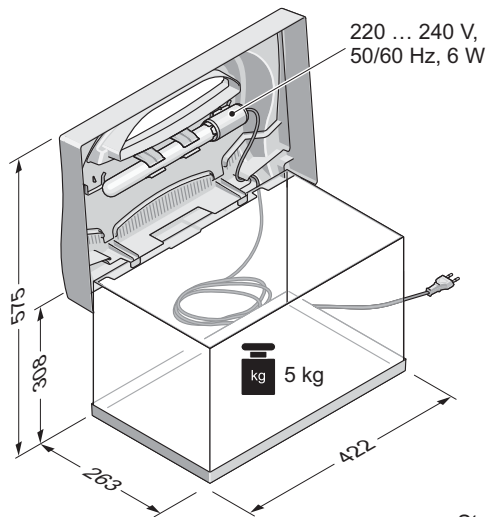

Starter Line LED Aquarium 30 L

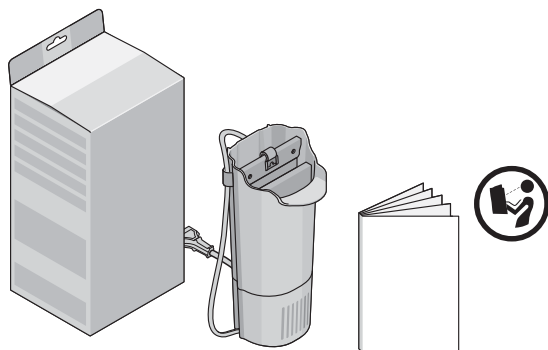

EasyCrystal Filter 250

SLE0011

B

Starter Line LED Aquarium 54 L

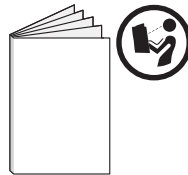
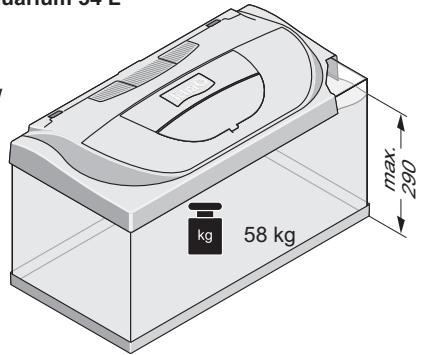
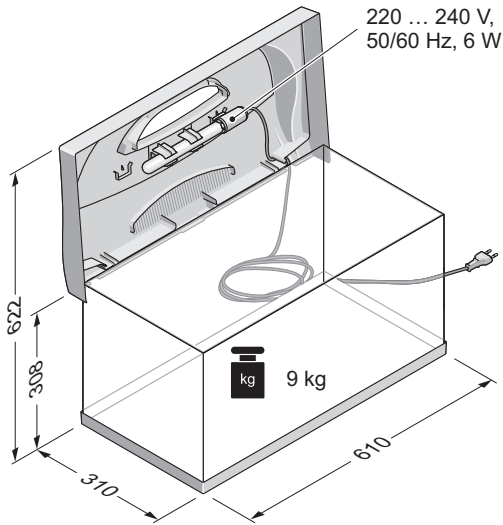

Starter Line LED Aquarium 54 L

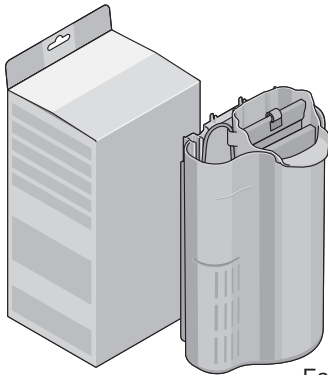

EasyCrystal FilterBox 300

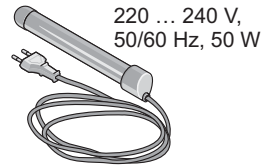
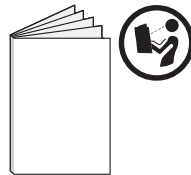

Heater 50 pre-set

SLE0001

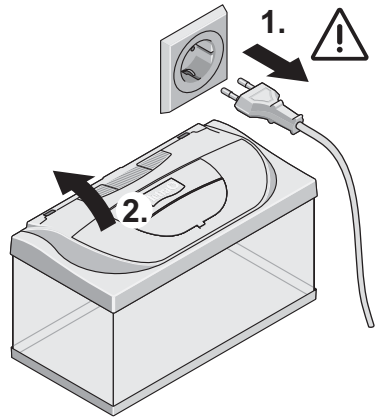
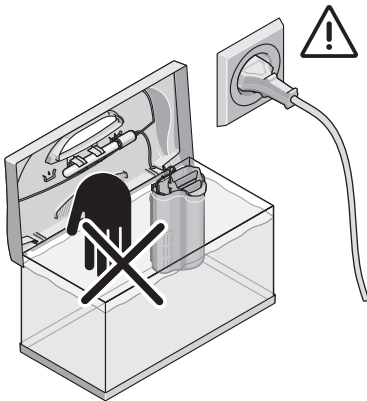
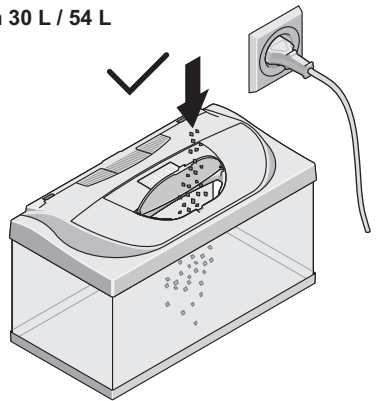
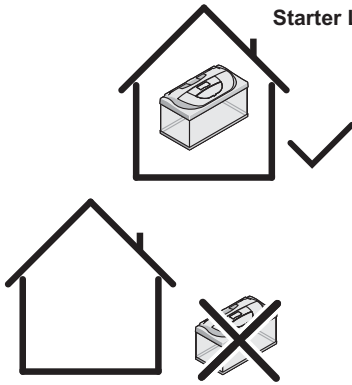
C**Starter Line LED Aquarium 30 L / 54 L**

SLE0002

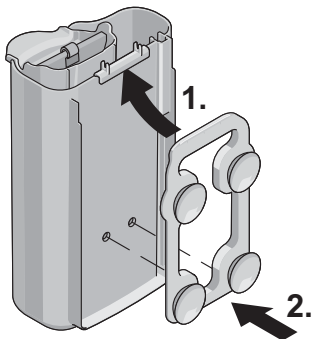
D**Starter Line LED Aquarium 54 L**

SLE0010

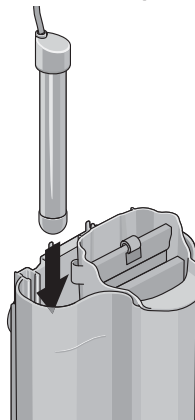
E**Starter Line LED Aquarium 54 L**

SLE0006

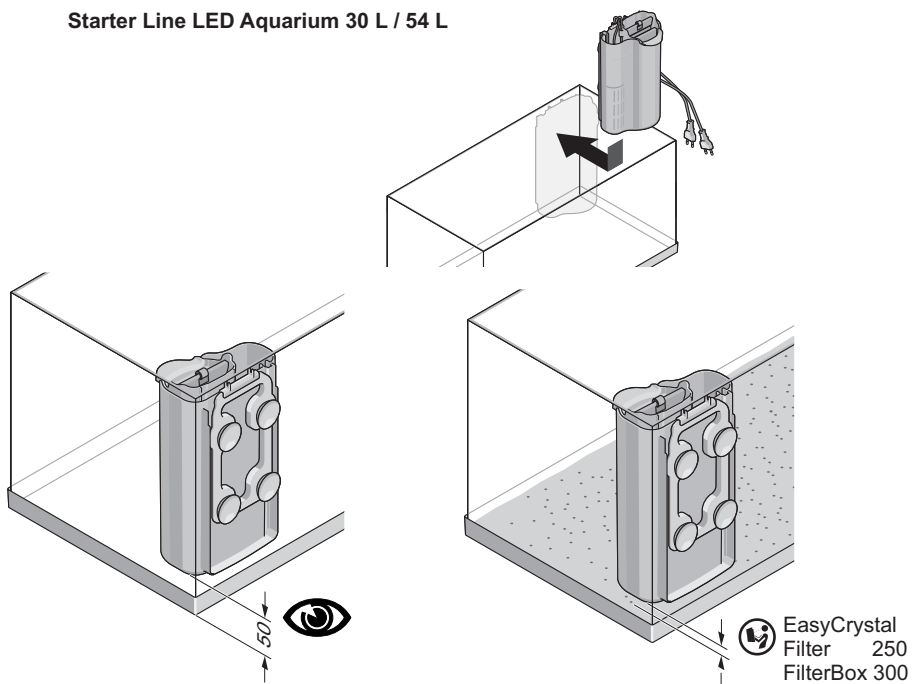
F**Starter Line LED Aquarium 30 L / 54 L**

SLE0005

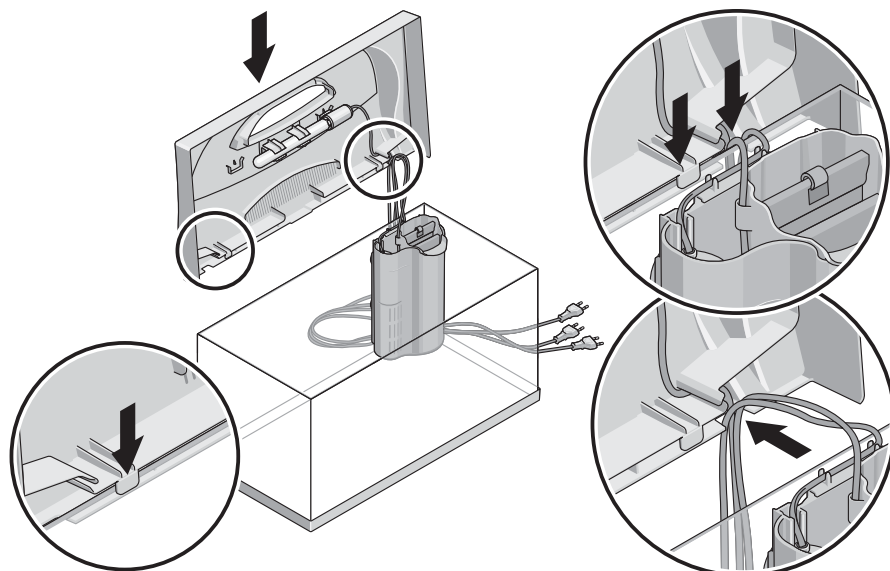
G**Starter Line LED Aquarium 30 L / 54 L**

SLE0003

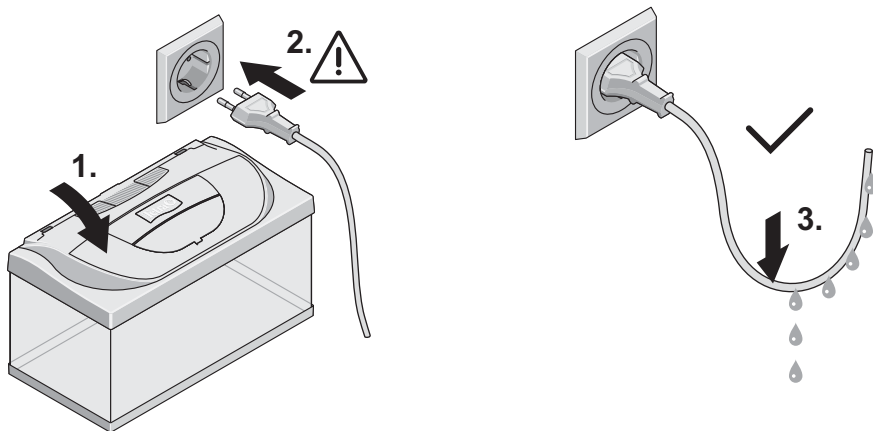
H**Starter Line LED Aquarium 30 L / 54 L**

SLE0007

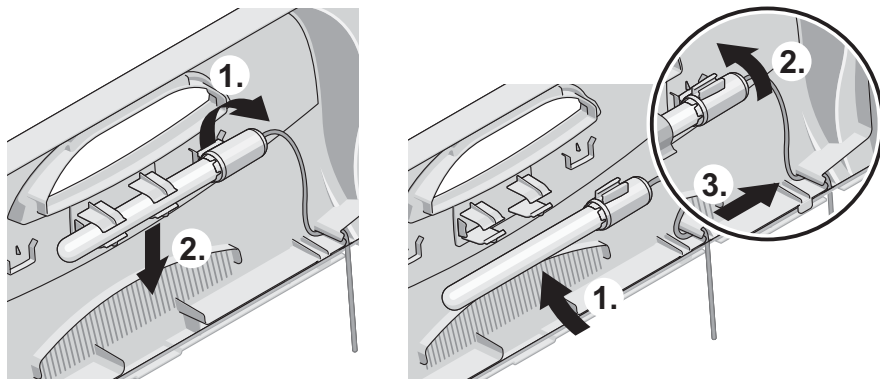
I**Starter Line LED Aquarium 30 L / 54 L**

SLE0008

These instructions form an integral part of the product. Please read these instructions carefully and familiarise yourself with the product. Adhere to the following safety information to ensure the correct and safe use of the appliance. Please keep these instructions in a safe place.

Handling

- Always disconnect all electrical appliances from the mains before carrying out any work (e.g. installation, cleaning, changing the water).
- Use the supplied appliances and parts only in this aquarium and adhere to the operating instructions.
- Only set up the aquarium indoors.
- Only use clean water with a water temperature of max. 35 °C.
- Do not use the appliances outside the housings provided.
- The mains connection cables cannot be repaired or replaced. If the appliance housing or mains connection cable is damaged, do not install or start up the respective appliance but have it completely replaced.
- Do not fit any additional plug connectors or switches.
- Intended for private use only.

Heater

For Starter Line LED Aquarium 30 L it may make sense to use a heater (Tetra HT 50) depending on the type of fish.

The delivery scope of Starter Line LED Aquarium 54 L includes a heater. The following applies:

- Only use the heater in the intended holder.
- When the heater is switched on, the LED on the glass tube is lit.
- The heater switches on or off automatically in order to maintain the water temperature at 25 °C.

- Risk of burns! The glass tube of the heater remains hot after it has been switched off. Allow it to cool for several minutes. Do not touch it or place it on a heat sensitive surface.
- Do not switch on the heater when it is outside the water.

Luminaire

- Only use the luminaire in the intended holder.



The light source of this luminaire is not replaceable; when the light source reaches its end of life the whole luminaire shall be replaced.

IP 68  Luminaire submersible to a depth of 1 m.



Waste electrical product should not be disposed of with household waste. Please recycle where these facilities exist. Check with your Local Authority or retailer for recycling advice.



Class II – protection class against electric shock.



Equipment designed for indoor use only.

Duty of supervision

The aquarium and appliances can be used by children aged from 8 and above and by persons with reduced physical, sensory or mental capabilities or lack of experience and knowledge if they are supervised or have been instructed on how to use the appliances in a safe way and if they understand the hazards involved. Do not allow children to play with the appliance. Only allow children to carry out cleaning and maintenance under supervision.

Diese Anleitung ist Bestandteil des Produkts. Lesen Sie die Anleitung sorgfältig und machen Sie sich mit dem Produkt vertraut. Beachten Sie die nachfolgenden Sicherheitshinweise für den richtigen und sicheren Gebrauch. Bewahren Sie die Anleitung auf.

Handhabung

- Vor jedem Eingriff (z. B. Montage, Säuberung, Wasserwechsel) alle zum Aquarium gehörenden elektrischen Geräte vom Netz trennen.
- Mitgelieferte Geräte und Teile nur in diesem Aquarium und nach Bedienungsanleitung verwenden.
- Nur in geschlossenen Räumen aufstellen.
- Nur mit klarem Wasser und einer Wassertemperatur bis maximal 35 °C verwenden.
- Geräte nicht außerhalb der dafür vorgesehenen Gehäuse verwenden.
- Netzanschlusskabel können weder repariert noch ausgetauscht werden. Bei Beschädigung des Gehäuses oder Netzanschlusskabels das betreffende Gerät weder installieren noch in Betrieb nehmen, sondern austauschen.
- Keine zusätzlichen Steckverbindungen oder Schalter anbauen.
- Nur für die private Verwendung erlaubt.

Heizer

Bei Starter Line LED Aquarium 30 L kann je nach Besatz die Verwendung eines Heizers (Tetra HT 50) sinnvoll sein.

Zum Lieferumfang des Starter Line LED Aquarium 54 L gehört ein Heizer. Hierfür gilt:

- Heizer nur in dafür vorgesehener Halterung verwenden.
- Ist der Heizer eingeschaltet, leuchtet die LED am Glaskolben.
- Der Heizer schaltet automatisch ein oder aus und hält so die Wassertemperatur auf 25 °C.

- **Verbrennungsgefahr!** Der Glaskolben ist nach dem Ausschalten heiß. Einige Minuten abkühlen lassen. Nicht berühren oder auf hitzeempfindliche Oberflächen legen.
- Heizer nicht außerhalb des Wassers einschalten.

Leuchte

- Die Leuchte nur in der dafür vorgesehenen Halterung verwenden.



Das Leuchtmittel in der Leuchte ist nicht austauschbar. Hat das Leuchtmittel das Ende der Lebensdauer erreicht, muss die gesamte Leuchte ersetzt werden.

IP 68  Die Leuchte ist tauchfest bis zu einer Tiefe von 1 m.



Elektrische Produkte nicht mit dem normalen Hausmüll entsorgen, sondern der Wiederverwertung zuführen. Für Informationen zur Wiederverwertung wenden Sie sich an die zuständigen Behörden vor Ort oder Ihren Händler.



Schutzklasse II - Schutz gegen Stromschlag.



Gerät nur zur Verwendung in geschlossenen Räumen geeignet.

Aufsichtspflicht

Das Aquarium und die Geräte können von Kindern ab 8 Jahren und von Personen mit verringerten physischen, sensorischen oder mentalen Fähigkeiten oder Mangel an Erfahrung und Wissen benutzt werden, wenn sie beaufsichtigt oder bezüglich des sicheren Gebrauchs der Geräte unterwiesen wurden und die daraus resultierenden Gefahren verstehen. Kinder dürfen nicht mit dem Gerät spielen. Reinigung und Wartung dürfen nicht von Kindern ohne Beaufsichtigung durchgeführt werden.

Cette notice est partie intégrante du produit. Attentivement lire cette notice et se familiariser avec le produit. Respecter les consignes de sécurité qui suivent relatives à une utilisation correcte et en toute sécurité. Soigneusement conserver la notice.

Manipulation

- Avant chaque intervention (p. ex. montage, nettoyage, changement d'eau), débrancher tous les appareils électriques de l'aquarium.
- Utiliser les appareils et les pièces fournis uniquement dans cet aquarium et conformément à la notice d'utilisation.
- A installer uniquement en intérieur, dans des locaux.
- A utiliser uniquement avec de l'eau claire et jusqu'à une température d'eau maximale de 35 °C.
- Ne pas utiliser les appareils hors des boîtiers prévus à cet effet.
- Les câbles de raccordement au réseau ne peuvent être ni réparés ni échangés. En cas de dommage du boîtier ou du câble de raccordement au réseau, ni installer, ni connecter l'appareil concerné, mais le remplacer.
- N'ajouter ni des connexions par fiche, ni des interrupteurs supplémentaires.
- Uniquement autorisé pour un usage privé.

Chauffage

Avec le Starter Line LED Aquarium 30 L, il peut s'avérer judicieux, en fonction de la population de l'aquarium, d'utiliser un chauffage (Tetra HT 50).

Un chauffage fait partie de la fourniture livrée avec le Starter Line LED Aquarium 54 L. Pour cela:

- Utiliser le chauffage uniquement dans le support prévu à cet effet.
- La LED s'éclaire dans le tube en verre lorsque le chauffage est en circuit.
- Le chauffage se met automatiquement en ou hors circuit et maintient ainsi la température de l'eau à 25 °C.
- Risque de brûlure ! Le tube en verre reste encore chaud après la mise hors circuit. Laisser

refroidir quelques minutes. Ne pas toucher ni déposer sur une surface non résistante à la chaleur.

- Ne pas mettre le dispositif de chauffage en circuit hors de l'eau.

Eclairage

- Utiliser l'éclairage uniquement dans le support prévu à cet effet.



La lampe de l'éclairage ne peut pas être remplacée. Il est nécessaire de remplacer complètement l'éclairage lorsque la lampe a atteint sa durée d'utilisation maximale.

IP 68  L'éclairage submersible jusqu'à 1 m de profondeur.



Ne pas éliminer les équipements électriques dans les déchets ménagers, il convient de les retourner pour le recyclage. Pour toutes informations concernant le recyclage, prière de vous adresser après des autorités locales concernées ou de votre revendeur.



Classe de protection II - Protection contre les chocs électriques.



Utiliser l'appareil uniquement en intérieur, dans des locaux.

Obligation de surveillance

L'aquarium et les appareils peuvent être utilisés par des enfants à partir de 8 ans ou par des personnes à capacités physiques, sensorielles ou mentales réduites, ou ne disposant ni d'expérience ni de connaissances, uniquement sous la surveillance d'une personne compétente ou si on leur a appris à utiliser les appareils en toute sécurité et s'ils ont compris les risques pouvant découler de l'utilisation. Il est interdit aux enfants de jouer avec l'appareil. L'exécution du nettoyage et de l'entretien est permise aux enfants uniquement sous surveillance.

Deze handleiding vormt een onderdeel van het product. Lees de handleiding zorgvuldig door en maak uzelf vertrouwd met het apparaat. Houdt u zich voor een juist en veilig gebruik stipt aan de hierna volgende veiligheidsvoorschriften. Bewaar deze handleiding zorgvuldig.

Omgang

- Ontkoppel voor elke ingreep (bijvoorbeeld montage, schoonmaken, water verversen) alle elektrische apparaten die bij het aquarium behoren van de netspanning.
- Gebruik de bijgeleverde apparaten en onderdelen alleen in dit aquarium en volgens de handleiding.
- Alleen opstellen in droge, gesloten ruimtes.
- Alleen gebruiken met schoon water bij temperaturen tot maximaal 35 °C.
- Gebruik de apparaten niet buiten de daarvoor bedoelde behuizing.
- De netsnoeren kunnen niet worden gerepareerd of vervangen. Bij beschadiging van de behuizing of het netsnoer het betreffende apparaat niet meer installeren of in gebruik nemen, maar vervangen.
- Monteer geen extra stekerverbindingen of schakelaars.
- Alleen toegestaan voor privégebruik.

Verwarmingselement

Bij Starter Line LED Aquarium 30 L kan afhankelijk van de bezetting het gebruik van een verwarmingselement (Tetra HT 50) zinvol zijn.

Tot de leveringsomvang van de Starter Line LED Aquarium 54 L behoort een verwarming. Hiervoor geldt:

- Verwarmingselement alleen in de daarvoor bestemde houder gebruiken.
- Als het verwarmingselement is ingeschakeld, dan brandt de led van de glazen kolf.
- Het verwarmingselement schakelt automatisch aan of uit en houdt zo de watertemperatuur op 25 °C.

- Verbrandingsgevaar! De glazen kolf van het verwarmingselement is ook na het uitschakelen nog heet. De glazen kolf enkele minuten laten afkoelen. De glazen kolf niet aanraken en deze niet op een hittegevoelig oppervlak leggen.
- Het verwarmingselement niet buiten het water inschakelen.

Lamp

- De lamp alleen gebruiken in de daarvoor bedoelde houder.



Het element in de lamp kan niet worden vervangen. Als het element het einde van de levensduur heeft bereikt, dan moet de lamp in zijn geheel vervangen worden.

IP 68  De lamp is waterdicht bij onderdompeling tot een diepte van 1 m.



Elektrische producten niet met het gewone huisvuil afvoeren maar aanbieden voor recycling. Voor informatie over recycling kunt u contact opnemen met de betreffende lokale autoriteiten of uw dealer.



Veiligheidsklasse II - Bescherming tegen elektrische schok.



Apparaat alleen geschikt voor het gebruik in gesloten ruimtes.

Toezichtplicht

- Het aquarium en de bijbehorende apparaten kunnen worden gebruikt door kinderen vanaf 8 jaar en daarnaast door personen met verminderde fysieke, sensorische of mentale vermogens of een gebrek aan ervaring en kennis, mits zij onder toezicht staan, of geïnstrueerd werden over het veilige gebruik van het apparaat, en de gevaren begrijpen die hiermee samenhangen. Kinderen mogen niet met het apparaat spelen. Reiniging en onderhoud mogen niet worden uitgevoerd door kinderen, die niet onder toezicht staan.

Le presenti istruzioni d'uso sono parte integrante del prodotto. Leggere attentamente le istruzioni d'uso e familiarizzare con l'apparecchio. Osservare le seguenti norme di sicurezza al fine di garantire un impiego corretto e sicuro dell'apparecchio. Conservare queste istruzioni d'uso.

Impiego

- Prima di qualsiasi intervento (ad es. montaggio, pulizia, cambio dell'acqua) staccare dalla rete tutti gli apparecchi elettrici pertinenti all'acquario.
- Utilizzare gli apparecchi e i componenti in dotazione solo in questo acquario e osservando le istruzioni d'uso.
- Eseguire l'installazione solo in locali chiusi.
- Utilizzare solo con acqua limpida e temperatura fino a max. 35 °C.
- Non utilizzare gli apparecchi fuori dagli appositi alloggiamenti.
- I cavi di allacciamento alla rete non possono essere riparati e neppure sostituiti. Se l'alloggiamento o il cavo di allacciamento alla rete è danneggiato, non installare l'apparecchio interessato o metterlo in funzione, ma sostituirlo.
- Non montare connettori o interruttori supplementari.
- È permesso solo per l'impiego privato.

Riscaldatore

A seconda del patrimonio ittico, nell'acquario Starter Line LED 30 L può essere opportuno l'impiego di un riscaldatore (Tetra HT 50).

Un riscaldatore fa parte del volume di fornitura dell'acquario Starter Line LED 54 L. A questo scopo vale quanto segue:

- Utilizzare il riscaldatore solo nell'apposito supporto.
- Se il riscaldatore è avviato, il LED sul bulbo in vetro è acceso.
- Il riscaldatore si avvia o si spegne automaticamente e così mantiene la temperatura dell'acqua a 25 °C.

- Pericolo di ustioni! Il bulbo in vetro è caldo anche dopo lo spegnimento. Lasciarlo raffreddare per alcuni minuti. Non toccarlo o sistemarlo su superfici sensibili al calore.
- Non avviare il riscaldatore fuori dall'acqua.

Lampada

- Utilizzare la lampada solo nell'apposito supporto.



L'elemento luminoso integrato nella lampada non è sostituibile. Sostituire tutta la lampada se l'elemento luminoso ha raggiunto la fine della durata nel tempo.

IP 68  La lampada è a prova d'immersione fino ad una profondità di 1 m.



Non smaltire i prodotti elettrici insieme ai rifiuti domestici standard, ma portarli ad un punto di riciclo. Per informazioni relative al riciclo dei prodotti, rivolgersi alle autorità competenti in loco oppure al commerciante.



Classe di protezione II - Protezione contro le scosse elettriche.



L'apparecchio è adatto solo per l'utilizzo in locali chiusi.

Obbligo di sorveglianza

L'acquario e gli apparecchi possono essere utilizzati da bambini di età superiore a 8 anni e da persone con capacità fisiche, sensoriali o mentali ridotte o senza esperienza e cognizioni tecniche, purché vengano sorvegliati da una persona responsabile della loro sicurezza o siano stati istruiti nell'uso corretto degli apparecchi e siano in grado di riconoscere i pericoli conseguenti. I bambini non devono giocare con l'apparecchio. I bambini non devono eseguire gli interventi di pulizia e manutenzione se non supervisionati.

Estas instrucciones forman parte del producto. Lea minuciosamente las instrucciones y familiarícese con el producto. Tenga necesariamente en cuenta las siguientes indicaciones de seguridad para garantizar el uso correcto y seguro del equipo. Guarde las instrucciones.

Manejo

- Antes de cualquier intervención (p. ej. montaje, limpieza, cambio de agua) separe todos los equipos eléctricos que pertenecen al acuario de la red.
- Emplee los equipos y las piezas suministrados solo en este acuario y conforme a las instrucciones de manejo.
- Realice el emplazamiento en locales cerrados.
- Emplee agua limpia con una temperatura máxima del agua de 35 °C.
- No emplee los equipos fuera de las carcasas previstas.
- Los cables de alimentación no se pueden reparar ni sustituir. No instale ni ponga en funcionamiento el equipo si está dañada la carcasa o el cable de alimentación, sino sustituya el equipo.
- No monte conexiones de enchufe ni interruptores adicionales.
- Solo se permite el uso privado.

Calentador

En el Starter Line LED Aquarium de 30 L puede ser recomendable el uso de un calentador (Tetra HT 50) en función de su ocupación.

En el volumen de suministro del Starter Line LED Aquarium de 54 L se incluye un calentador. Para esto se aplica:

- Emplee el calentador solo en el soporte previsto.
- Si el calentador está conectado, el LED se encenderá en el bulbo de vidrio.
- El calentador se enciende y se apaga automáticamente y mantiene la temperatura del agua a 25 °C.

- ¡Peligro de quemadura! El bulbo de vidrio está caliente después de la desconexión. Deje que se enfríe durante algunos minutos. No lo toque ni lo coloque sobre una superficie sensible al calor.
- No conecte el calentador fuera del agua.

Lámpara

- Emplee la lámpara sólo en el soporte previsto.



El medio de iluminación de la lámpara no es intercambiable. Una vez que el medio de iluminación haya alcanzado el final de su vida útil, se debe sustituir toda la lámpara.

IP 68  La lámpara puede sumergirse hasta una profundidad de 1 m.



No deseche los productos eléctricos junto con la basura doméstica normal, recíclelos. Para obtener información sobre el reciclaje, diríjase a las autoridades locales competentes o a su vendedor.



Clase de protección II - Protección contra descargas de corriente.



Dispositivo apto únicamente para el uso en entornos cerrados.

Obligación de supervisión

El acuario y los equipos pueden ser usados por niños a partir de 8 años así como por personas con capacidades físicas, sensoriales o mentales reducidas o que carezcan de experiencia y conocimientos, si se supervisan o si han recibido las instrucciones necesarias para el uso seguro de los equipos y comprenden los peligros resultantes. Los niños no deben jugar con el equipo. Los niños no deben ejecutar la limpieza y el mantenimiento sin supervisión.

Estas instruções fazem parte do produto. Leia atentamente as instruções e informe-se sobre o produto. Observe as instruções de segurança com respeito ao uso correcto e seguro do aparelho. Guarde as instruções em local seguro.

Operação

- Anteriormente a cada intervenção (p. ex., montagem, limpeza, muda de água), desconectar todos os demais aparelhos eléctricos que fazem parte do aquário.
- Utilizar os aparelhos e as peças que fazem parte do volume de entrega só com este aquário e conforme as instruções de uso.
- Utilizar só em salas fechadas.
- Utilizar só com água limpa que tem uma temperatura não superior a 35 °C.
- Não utilizar o aparelho sem a carcaça de protecção prevista.
- Os fios de alimentação eléctrica não podem ser reparados nem substituídos. Caso a carcaça de protecção ou o fio de alimentação eléctrica apresentem um defeito, o aparelho não pode ser instalado nem activado; deve ser substituído.
- É proibido utilizar conectores ou interruptores/selectores adicionais.
- Autorizado apenas para uso particular.

Aquecimento

Dependendo da espécie de peixes pode ser útil usar um aquecedor (Tetra HT 50) no aquário de 30 l Starter Line LED.

O aquecimento faz parte do volume de entrega do aquário de 54 l Starter Line LED. A isto se aplica:

- Não utilizar o aquecimento sem o seu suporte.
- O LED na ampola de vidro acende se o aquecimento estiver ligado.
- O aquecimento liga ou desliga automaticamente para manter a temperatura da água a 25 °C.

- Risco de queimaduras! A ampola de vidro está quente depois de desligar. Deixar arrefecer por alguns minutos. Evitar o contacto nem colocar sobre material sensível a altas temperaturas.
- Não ligar o aquecimento fora de água.

Reflector

- Não utilizar o reflector sem o seu suporte.



A lâmpada do reflector não pode ser substituída. Quando a lâmpada atingir o fim da sua vida útil é necessário substituir o reflector completo.

IP 68 

A lâmpada é submergível até uma profundidade de 1 m.



Os produtos eléctricos não podem ser eliminados juntamente com o lixo doméstico normal, devendo ser encaminhados para reciclagem. Para mais informações sobre a reciclagem dirija-se às autoridades competentes no local ou ao vendedor.



Classe de protecção II - Protecção contra choque eléctrico.



O aparelho é indicado apenas para a utilização em salas fechadas.

Dever de vigilância

O aquário e os aparelhos podem ser utilizados por crianças com idade a partir de 8 anos e por pessoas com deficiência física, sensorial ou mental ou falta de experiência e conhecimentos técnicos enquanto forem vigiadas ou desde que tenham sido informadas quanto ao uso seguro dos aparelhos e aos riscos remanescentes. O aparelho não é brinquedo infantil. A limpeza e a manutenção não podem ser feitas por crianças sem vigilância por pessoas adultas.

Den här bruksanvisningen är en del till produkten. Läs igenom bruksanvisningen noggrant och ta reda på hur produkten fungerar. Beakta nedanstående säkerhetsanvisningar eftersom de är en förutsättning för korrekt och säker användning. Spara bruksanvisningen för framtida bruk.

Hantering

- Inför varje ingrepp (t.ex. montering, rengöring, vattenbyte) ska samtliga elektriska apparater som hör till akvariet kopplas bort från nätet.
- Medföljande apparater och delar får endast användas i det här akvariet enligt beskrivningarna i bruksanvisningen.
- Får endast installeras i slutna utrymmen.
- Använd endast tillsammans med rent vatten och vid en vattentemperatur upp till maximalt 35 °C.
- Använd inte apparaterna utanför de avsedda kåporna.
- Nätkabeln kan varken repareras eller bytas ut. Om kåpan eller nätkabeln har skadats får apparaten varken installeras eller tas i drift. Apparaten måste då bytas ut.
- Installera inga extra skarvkopplingar eller brytare.
- Endast tillåten för privat användning.

Värmare

Till Starter Line LED-akvarium 30 l kan det, beroende på vilka fiskar du har, vara bra att använda en värmare (Tetra HT 50).

I leveransomfånget till Starter Line LED-akvariet 54 l hör en värmare. Då gäller:

- Värmaren får endast användas i den avsedda hållaren.
- Är värmaren påslagen lyser lysdioden på glaskolven.
- Värmaren sätts på och stängs av automatiskt och håller därigenom vattentemperaturen på 25 °C.

- Risk för brännskador! Glaskolven är varm när värmaren har stängts av. Låt den svalna några minuter. Rör inte vid glaskolven och lägg den inte på värmekänsliga ytor.
- Sätt inte på värmaren utanför vattnet.

Lampa

- Lamporna får endast användas i den avsedda hållaren.



Lampan i armaturen är inte utbyttbar. Om lampan har nått slutet av sin livslängd måste hela armaturen bytas ut.

IP 68  Den här armaturen är dränkbar ner till 1 m.



Släng inte elektriska produkter i det vanliga hushållsavfallet, utan lämna dem till återvinning. För information om återvinning, kontakta den lokala ansvariga myndigheten eller din återförsäljare.



Skyddsklass II – skydd mot elstötar.



Enheten är endast avsedd att användas i slutna utrymmen.

Tillsynsskyldighet

Akvariet och apparaterna kan användas av barn som är 8 år eller äldre samt av personer med sänkt fysisk, sensorisk eller mental förmåga eller brist på erfarenhet och kunskap, förutsatt att de hålls under uppsikt eller instrueras i hur de använder apparaterna säkert samt de risker som kan uppstå. Barn får inte leka med apparaten. Rengöring och underhåll får inte utföras av barn utan uppsikt.

Denne anvisning er en del af produktet. Læs brugsanvisningen grundigt igennem, og gør dig fortrolig med produktet. De følgende sikkerhedshenvisninger skal overholdes for korrekt og sikker anvendelse. Opbevar denne brugsanvisning.

Håndtering

- Før alle indgreb (f.eks. montering, rengøring, vandudskiftning) skal alle elektriske apparater, der hører til akvariet, afbrydes fra strømforsyningen.
- Medfølgende apparater og dele må kun bruges i dette akvarium og iht. brugsanvisningen.
- Må kun stilles op i lukkede rum.
- Bruges kun med klart vand og en vandtemperatur på maksimalt 35 °C.
- Apparaterne må ikke bruges uden for de dertil beregnede huse.
- Strømforsyningskabler kan hverken repareres eller udskiftes. Hvis huset eller strømforsyningskablet beskadiges, må det pågældende apparat hverken installeres eller sættes i drift, men skal derimod udskiftes.
- Tilføj ingen ekstra stikforbindelser eller kontakter.
- Kun tilladt til privat anvendelse.

Varmelegeme

Afhængigt af bestand kan det være fornuftigt at bruge et varmelegeme (Tetra HT 50) til Starter Line LED-akvarium 30 l.

Der følger et varmelegeme med leverancen af Starter Line LED-akvarium 54 l. Følgende gælder:

- Varmelegemet må kun bruges i den dertil beregnede holder.
- Hvis varmelegemet er tændt, lyser LED'en på glaskolben.
- Varmelegemet tænder eller slukker automatisk og holder dermed vandtemperaturen på 25 °C.

- Risiko for forbrændinger! Glaskolben er stadig varm efter slukning. Lad den køle af nogle minutter. Undlad at berøre den eller at lægge den på en varmfølsom overflade.
- Undlad at tænde for varmelegemet uden for vandet.

Lampe

Lampen må kun bruges i den dertil beregnede holder.



Pæren i lampen kan ikke udskiftes. Hvis pæren ikke holder i hele lampens levetid, skal hele lampen udskiftes.

IP 68



Lampen er vandtæt ned til en dybde på 1 m.



Elektriske produkter må ikke bortskaffes med husholdningsaffaldet, men skal sendes til genanvendelse. Henvend dig til de lokale myndigheder på stedet eller til din forhandler, hvis du ønsker oplysninger om genanvendelse.



Beskyttelsesklasse II – beskyttelse mod elektrisk stød.



Apparatet er kun egnet til brug i lukkede rum.

Pligt til opsyn

Akvariet og apparaterne må bruges af børn fra 8 år og af personer med nedsatte fysiske, sensoriske eller mentale evner eller manglende erfaring og viden, når de er under opsyn eller får instruktion i sikker brug af apparatet og forstår de dermed forbundne risici. Børn må ikke lege med apparatet. Rengøring og vedligeholdelse må ikke udføres af børn uden opsyn.

Niniejsza instrukcja jest elementem składowym produktu. Instrukcję należy uważnie przeczytać i zapoznać się z zasadą działania wyrobu. Przestrzegać poniższych przepisów bezpieczeństwa w odniesieniu do prawidłowego i bezpiecznego użytkowania. Instrukcję należy przechowywać.

Obsługa

- Przed wykonywaniem wszelkich czynności przy akwarium (np. montaż, czyszczenie, wymiana wody) należy odłączyć od sieci wszystkie urządzenia elektryczne.
- Dostarczone urządzenia i części użytkownika tylko w tym akwarium i zgodnie z instrukcją obsługi.
- Ustawić tylko w zamkniętych pomieszczeniach.
- Używać tylko do czystej wody o temperaturze najwyżej do 35 °C.
- Nie używać urządzeń bez obudów przeznaczonych do tego celu.
- Kabla sieciowego nie można naprawić ani wymienić. W przypadku uszkodzenia obudowy lub kabla sieciowego nie wolno danego urządzenia zainstalować ani go uruchomić, lecz należy wymienić całe urządzenie.
- Nie instalować żadnych dodatkowych połączeń wtykowych ani przełączników.
- Użytkowanie dozwolone tylko w zakresie prywatnym.

Grzałka

W przypadku zestawu bazowego Starter Line LED akwarium 30 l może okazać się celowe zastosowanie grzałki (Tetra HT 50).

Do zakresu dostawy zestawu bazowego Starter Line LED akwarium 54 l należy grzałka. W tym wypadku należy przestrzegać:

- Zastosowanie grzałki jest dozwolone wyłącznie w uchwycie przeznaczonym do tego celu.
- Gdy grzałka jest włączona, świeci dioda LED w cylindrze szklanym.
- Grzałka włącza się i wyłącza się automatycznie i utrzymuje temperaturę wody na poziomie 25 °C.

- Niebezpieczeństwo oparzenia! Cylinder szklany po wyłączeniu jest nadal gorący. Poczekać kilka minut, aż ulegnie ochłodzeniu. Nie dotykać go ani nie odkładać go na powierzchnie wrażliwe na ciepło.
- Nie włączać grzałki, gdy nie jest zanurzona w wodzie.

Lampa

- Lampę zainstalować wyłącznie w uchwycie przeznaczonym do tego celu.



Światłówki w lampie nie da się wymienić. Gdy światłówka osiągnie koniec okresu jej trwałości, należy wymienić całą lampę.

IP 68  Lampa nadaje się do zanurzenia na głębokość najwyżej do 1 m.



Nie wyrzucać urządzeń elektrycznych wraz ze zwykłymi śmieciami domowymi, lecz przekazać ten produkt do recyklingu. Informacji w sprawie recyklingu należy zasięgnąć we właściwym lokalnym urzędzie lub w punkcie sprzedaży.



Klasa ochrony II - ochrona przed porażeniem prądem.



Urządzenie nadaje się do zastosowań tylko w zamkniętych pomieszczeniach.

Obowiązek dozorowania

Użytkowanie akwarium i urządzeń przez dzieci od 8 lat i przez osoby upośledzone psychicznie bądź mentalnie albo bez odpowiedniego doświadczenia i wiedzy jest dozwolone tylko pod dozorem lub po instruktażu odnośnie bezpiecznego użytkowania urządzeń i potencjalnie występujących zagrożeń. Dzieciom zabrania się zabawy z tym urządzeniem. Czyszczenie i czynności serwisowych urządzenia nie wolno wykonywać dzieciom bez należytego dozoru.

Tento návod je součástí výrobku. Návod si pozorně přečtěte a seznamte se s výrobkem. Dodržujte následující bezpečnostní pokyny pro správné a bezpečné používání. Návod k použití si uschovejte.

Manipulace

- Před každou činností (např. montáž, čištění, výměna vody) odpojte všechny elektrické přístroje připojené k akváriu od sítě.
- Souběžně dodané přístroje a komponenty používejte pouze pro toto akvárium a podle návodu k používání.
- Instalujte pouze v uzavřených místnostech.
- K čištění používejte pouze čistou vodu o teplotě max. 35 °C.
- Přístroj nepoužívejte mimo určený kryt.
- Síťový kabel nelze ani opravovat, ani vyměňovat. Při poškození krytu nebo síťového kabelu přístroj neinstalujte, ani nezapínejte. Poškozený přístroj vždy nahraďte novým.
- Nepřidávejte k přístroji žádné další zásuvné spoje nebo spínače.
- Schváleno pouze pro soukromé používání.

Akvarijní topítko

Pro Starter Line LED Aquarium 30 L může být v závislosti na osazení účelné použití topení (Tetra HT 50).

Topení je součástí dodávky přístroje Starter Line LED Aquarium 54 L. Platí následující zásady:

- Akvarijní topítko umístěte pouze do určeného držáku.
- Je-li topení zapnuté, LED dioda na skleněné baňce svítí.
- Topení se zapíná a vypíná automaticky a udržuje tak teplotu vody 25 °C.
- Nebezpečí popálení! Skleněná baňka je po vypnutí topení horká. Vyčkejte několik minut, dokud nevychladne. Baňky se nedotýkejte a neopkládejte ji na povrchy citlivé na teplotu.
- Topítko nezapínejte, není-li ponořeno do vody.

Svítilno

- Svítilno upevňujte pouze do určeného držáku.



Žárovku ve svítilně nelze vyměňovat. Jestliže žárovka dosáhla konce doby životnosti, je nutné vyměnit celé svítilno.

IP 68  Svítilno je odolné vůči ponoření do hloubky 1 m.



Elektrické přístroje neodkládejte do domovního odpadu, ale předejte je k recyklaci. Informace o možnosti recyklace získáte u příslušných místních úřadů nebo u obchodníka.



Třída ochrany II - ochrana před úrazem elektrickým proudem.



Přístroj je vhodný pouze pro používání v uzavřeném prostoru.

Povinnost dohledu

S akváriem a přístroji mohou pracovat děti od 8 let a osoby se sníženými fyzickými, smyslovými nebo duševními schopnostmi nebo osoby s nedostatkem zkušeností a znalostí jen tehdy, budou-li pod dozorem, nebo pokud byly poučeny o bezpečném používání přístrojů a chápou nebezpečí, která s jejich používáním souvisejí. Děti si nesmí s přístrojem hrát. Čištění a údržbu nesmějí provádět děti bez dozoru.

Настоящее руководство по эксплуатации – неотъемлемая часть объема поставки. Внимательно прочитайте руководство по эксплуатации и ознакомьтесь с устройством. Для обеспечения правильной и безопасной эксплуатации обязательно соблюдайте нижеследующие инструкции по технике безопасности. Бережно храните данное руководство.

Обращение

- Перед выполнением любых работ (напр. монтаж, очистка, смена воды) все относящиеся к аквариуму электроприборы нужно отключить от электросети.
- Все поставляемые электроприборы и их части нужно использовать только с данным аквариумом и только в соответствии с руководством по эксплуатации.
- Устанавливайте их только в закрытых помещениях.
- Используйте только чистую воду с максимальной температурой до 35 °С.
- Не используйте электроустройства вне предназначенных для них корпусов.
- Электрокабель не ремонтируется и замене не подлежит. При повреждении корпуса или электрокабеля данное устройство нельзя ни устанавливать, ни эксплуатировать. Его можно только заменить.
- Не устанавливайте никаких дополнительных разъемов или выключателей.
- Разрешается использовать только в личных целях.

Нагреватель

Для модели Starter Line LED Aquarium 30 L в зависимости от отделки рационально использовать нагреватель (Tetra HT 50).

В объем поставки Starter Line LED Aquarium 54 L входит нагреватель. При этом нужно выполнять следующее:

- Использовать только предназначенный держатель.
- Если нагреватель включен, тогда светится светодиод в стеклянной колбе.
- Нагреватель включается или выключается автоматически и держит температуру воды постоянной при 25 °С.

- Можно получить ожог! Стекло колбы остается горячей после выключения. Подождите несколько минут до полного охлаждения колбы. Не прикасайтесь к колбе и не кладите ее на чувствительную к нагреву поверхность.
- Не включайте нагреватель вне воды.

Светильник

- Светильник нужно использовать только вместе с предусмотренным для него держателем.



Лампа в светильнике замене не подлежит. Если срок службы лампы подошел к концу, нужно заменить весь светильник.

IP 68



Светильник пригоден для работы на глубине до 1 м.



Электрические устройства не подлежат утилизации вместе с домашними отходами. Их нужно сдавать на повторную переработку. О местах приема электролома на повторную переработку можно узнать у продавца или в информационном материале у местной городской администрации.



Класс защиты II - Защита от удара током.



Данное электрическое устройство предназначено только для использования в закрытых помещениях.

Обязанность по надзору

С аквариумом и его устройствами могут работать дети с 8 лет и лица с пониженными физическими, осязательными или умственными способностями или недостаточным уровнем знаний и опыта, если они работают под контролем со стороны взрослых или получили объяснение по безопасному использованию устройств и осознали исходящие от них опасности. Детям запрещено играть с устройством. Детям запрещено заниматься чисткой или обслуживанием без надлежащего контроля со стороны взрослых.

Дистрибьютеры в Российской Федерации:

ООО "Оптовая Компания АКВА ЛОГО", 117420, г. Москва, ул. Профсоюзная, д. 57

ООО "Аква Плюс", 196084, г. Санкт-Петербург, ул. Ломанная, д.11, лит.А, пом. 10Н

ЗАО "Валта Пет Продактс", 115230, г. Москва, Варшавское ш., д.42

ООО «ЗООМАСТЕР», 236016, г. Калининград, ул. Фрунзе, 21-32

Дистрибьютер в Республике Беларусь: ТЧУП "Дайнат-ЮК", 220005 г. Минск, ул. Красная 17Б, оф.18

Дистрибьютер в Республике Казахстан: ИП «Котов А.А.» Алматы, ул. Толе би 160

Расшифровка номера партии

Освещение: номер партии выдавлен на штепселе

Нагреватель: номер партии напечатан на сетевом шнуре

1 знак:

Месяц производства

А= Январь, В= Февраль, С= Март, D= Апрель, E= Май, F= Июнь, G= Июль, H= Август, I= Сентябрь, J= Октябрь, K= Ноябрь, L= Декабрь

Последние 2 знака :

Год производства

36 = 2014, 37= 2015 и т.д.



Tetra GmbH
Herrenteich 78
D-49324 Melle
Germany

For more information: www.tetra.net



TL-5030/1/2-2016