

BLACK+ DECKER

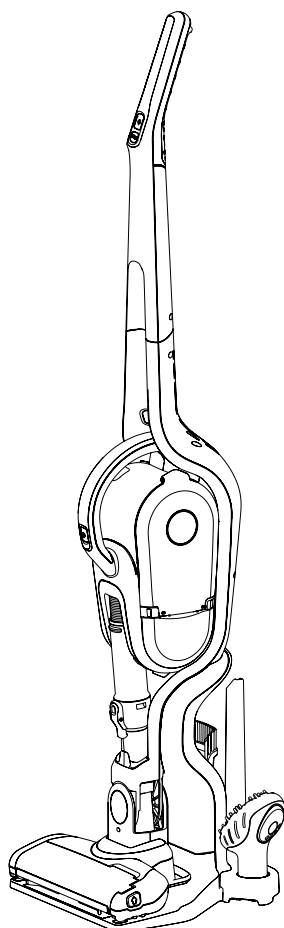

Інструкції з експлуатації наведено в кінці посібника

**Інструмент не
призначений для
професійного
використання**

503911 - 44 RUS/UA

Переклад з оригіналу інструкції

www.blackanddecker.eu

SVFV3250L

Призначення

Ваш ручний пиросос Black & Decker Dustbuster® призначений для вакуумної чистки. Даний прилад призначений тільки для побутового використання.



Перед використанням приладу уважно прочитайте цю інструкцію з експлуатації.

Інструкції з техніки безпеки



Увага! Уважно прочитайте всі інструкції з безпеки і керівництво по експлуатації.

Недотримання всіх перерахованих нижче правил безпеки та інструкцій може призвести до ураження електричним струмом виникнення пожежі та/або отримання важкої травми.



Увага! При використанні приладів з живленням від акумулятора дотримання правил по техніці безпеки і дотримання даних інструкцій дозволить знизити ймовірність виникнення пожежі, протікання акумуляторів отримання травм та ушкоджень.

◆ Перед використанням приладу уважно прочитайте дане керівництво по експлуатації.

◆ Призначення приладу описується в даному керівництві по експлуатації. Використання будь-яких речей або пристосувань, а так само виконання даним приладом будь-яких видів робіт, не рекомендованих даними керівництвом по експлуатації, може призвести до нещасного випадку.

◆ Збережіть цей посібник для подальшого звернення до нього.

Використання приладу

◆ Не використовуйте прилад для збирання рідин і легкозаймистих речовин.

◆ Не використовуйте прилад поряд з водою.

◆ Не занурюйте прилад у воду.

◆ Ніколи не тягніть за кабель зарядного пристрою, щоб відключити зарядний пристрій від штепсельної розетки. Не піддавайте кабель заряд-

ного пристрою від впливу високої температури, масла і тримайте його подалі від гострих предметів і кутів.

- ◆ Даний прилад може використовуватися дітьми старше 8-ми років і людьми зі зниженими фізичними, сенсорними та й розумовими здібностями або не мають необхідного досвіду або досвіду якщо вони виконують роботу під наглядом або отримали інструкції щодо безпечної роботи з цим приладом і усвідомлюють наявність потенційної небезпеки при його використанні. Не дозволяйте дітям гратися з приладом. Не дозволяйте дітям проводити чищення та технічне обслуговування приладу без нагляду.

Огляд і ремонт

- ◆ Перед початком експлуатації, завжди перевіряйте справність приладу. Переконайтеся у відсутності-відповідно поламаних деталей, пошкоджених вимикачів та інших дефектів, здатних вплинути на роботу приладу.

- ◆ Не використовуйте прилад, якщо пошкоджена або несправна якась його деталь.

- ◆ Ремонтуйте або замінійте пошкоджені або несправні деталі тільки в авторизованому сервісному центрі.

- ◆ Регулярно перевіряйте кабель зарядного пристрою на наявність пошкоджень і ознак зносу. Зарядний пристрій з пошкодженим або несправним кабелем підлягає заміні.

- ◆ Ні в якому разі не знімайте і не замінійте деталі, за винятком деталей, вказаних в даному керівництві по експлуатації.

Додаткові та інструкції з безпеки

Після використання

- ◆ Перед чищенням зарядного пристрої або зарядної бази завжди від'єднуйте зарядний пристрій від джерела живлення.

- ◆ Зберігайте не використовуваний прилад в сухому місці.

- ◆ Діти не повинні мати доступ до прибораних на зберігання приборам.

Залишкові ризики

При роботі даним приладом можливе виникнення додаткових залишкових ризиків, які не увійшли до описані тут правила техніки безпеки. Ці ризики можуть виникнути при неправильному або тривалому використанні виробу і т. п. Незважаючи на дотримання відповідних інструкцій з техніки безпеки та використання запобіжних пристроїв, деякі залишкові ризики неможливо повністю виключити. До них відносяться:

- ◆ Травми в результаті торкання обертових/рухаються частин приладу.
- ◆ Ризик отримання травми під час зміни деталей або насадок.
- ◆ Ризик отримання травми, пов'язаний з тривалим використанням приладу. При використанні приладу протягом тривалого періоду

часу робіть регулярні перерви в роботі.

- ◆ Погіршення слуху.

Акумулятори та зарядні пристрої

Акумулятори

- ◆ Ні в якому разі не намагайтесь розібрати акумулятор.
- ◆ Не занурюйте акумулятору воду.
- ◆ Не піддавайте акумулятор впливу високих температур.
- ◆ Не зберігайте в місцях, де температура може перевищити 40 °С.
- ◆ Заряджайте акумулятор тільки при температурі навколишнього середовища в межах 10°С-40°С.
- ◆ Заряджайте тільки зарядними пристроями, що входять в комплект поставки приладу. Використання невідповідного зарядного пристрою може стати причиною ураження

електричним струмом або перегріву акумулятора.

- ◆ Утилізуйте відпрацьовані акумулятори, дотримуючись інструкції-операціях розділу «Захист навколишнього середовища».
- ◆ Не ламайте/не згинайте акумулятор шляхом прокалування або удару, оскільки це може створити ризик отримання травми і виникнення пожежі.
- ◆ Ні в якому разі не намагайтесь заряджати пошкоджений акумулятор!
- ◆ В критичних ситуаціях з акумулятора може вилетіти рідина (електроліт). Якщо Ви помітили рідина на акумуляторі, акуратно витріть її тканиною. Уникайте контакту з шкірою.
- ◆ При попаданні рідини на шкіру або в очі дотримуйтесь приведеним нижче інструкцій:
Увага! Рідина, що вилетіла з акумулятора, може завдати шкоди здоров'ю і пошкодити обладнання. При попаданні електроліту на шкіру, негайно змийте його водою. Якщо з'явиться

почервоніння, біль або роздратування, негайно зверніться за медичною допомогою. При потраплянні електроліту в очі, негайно промийте їх проточною водою і зверніться за медичною допомогою.

Зарядні пристрої

Ваше зарядний пристрій було розроблено для конкретного напруги. Завжди перевіряйте, чи відповідає напруга, вказана на таблиці з технічними параметрами, напрузі електромережі.



Увага! Ні в якому разі не намагайтесь замінити зарядний блок стандартним мережевим штепселем.

- ◆ Використовуйте Ваш зарядний пристрій Black & Decker тільки для зарядки акумулятора приладу, в комплект поставки якого він входить. Акумулятори інших марок можуть розірватися, що приведе до отримання травми чи пошкодження пристрою.

- ◆ Ні в якому разі не намагайтесь зарядити неперезаряджаємі акумулятори.
- ◆ Щоб уникнути нещасного випадку, заміна пошкодженого кабелю живлення повинна проводитися тільки в авторизованому сервісному центрі Black & Decker.
- ◆ Не занурюйте зарядний пристрій у воду.
- ◆ Не розбирайте зарядний пристрій.
- ◆ Не використовуйте зарядний пристрій в якості об'єкта для проведення випробувань.
- ◆ Зарядка приладу/акумулятора повинна проводитися в добре провітрюваному місці.

Електробезпека

Маркування зарядного пристрою

-  Перед використанням приладу уважно прочитайте цю інструкцію з експлуатації. Даний прилад захищений подвійною ізоляцією, що виключає потребу у заземлювальному провіднику. Слідкуйте за напругою електричної мережі, воно повинно відповідати величині, зазначеній на інформаційній табличці приладу. Оберегає від короткого замикання ізолюючий трансформатор. Живлення ізолювано від трансформатору
- 
- 

 Зарядний пристрій автоматично вимикається, якщо температура навколишнього середовища стає занадто високою. Зарядний пристрій стає непрацездатним. Від'єднайте зарядний пристрій від електромережі і віднесіть його в ремонт в авторизований сервісний центр.



Зарядний пристрій призначений тільки для використання всередині приміщень.

Технічне обслуговування

Ваш акумуляторний прилад Black & Decker розрахований на роботу протягом тривалого часу при мінімальному технічному обслуговуванні. Строк служби і надійність приладу збільшується при правильному догляді і регулярного чищення.

Увага! Перед проведенням технічного обслуговування акумуляторного приладу:

- ◆ У разі наявності вбудованого акумулятора, повністю розвантажте акумулятор і вимкніть прилад.
- ◆ Ваш зарядний пристрій не вимагає ніякого додаткового технічного обслуговування, крім регулярного чищення.
- ◆ Регулярно очищайте вентиляційні отвори приладу/зарядного пристрою м'якою щіткою або сухою тканиною.
- ◆ Регулярно очищайте корпус двигуна вологою тканиною. Не використовуйте абразивні чистячі засоби, а також засоби на основі розчинників.

Захист навколишнього середовища



Роздільний збір. Цей виріб не можна викидати разом із звичайними побутовими відходами

Якщо одного разу Ви захочете замінити виріб Black & Decker або Ви більше в ньому не потребуєте, не викидайте його разом з побутовими відходами. Віднесіть виріб в спеціальний приймальний пункт.

Роздільний збір виробів з вичерпаним терміном служби і їх упаковок дозволяє пускати їх в переробку і повторно використовувати.



Використання перероблених матеріалів допомагає захищати навколишнє середовище від забруднення та знижує витрату сировинних матеріалів.

Місцеве законодавство може забезпечити збір старих електроприладів окремо від побутового сміття на муніципальних звалищах відходів, або ви можете здавати їх в торговельному підприємстві при купівлі нового виробу.

Фірма Black & Decker забезпечує прийом і переробку виробів що відслужили свій строк. Щоб

виріб в будь-який авторизований сервісний центр, який збирає їх за нашим дорученням.

Ви можете дізнатися місце знаходження Вашого найближчого авторизованого сервісного центру, звернувшись у Ваш місцевий офіс Black & Decker за адресою, вказаною в даному керівництві по експлуатації. Крім того, список авторизованих сервісних центрів Black & Decker і повну інформацію про нашому післяпродажному обслуговуванні і контакти Ви можете знайти в інтернеті за адресою www.2helpU.com

БЛЕК ЕНД ДЕККЕР

гарантійні умови

Шановний покупцю!

1. Вітаємо Вас з покупкою високоякісного виробу компанії Black & Decker та висловлюємо Вам свою вдячність за Ваш вибір.
 - 1.1. Надійна робота цього виробу протягом всього терміну експлуатації є предметом особливої турботи наших сервісних служб. У випадку виникнення будь-яких проблем в процесі експлуатації виробу ми рекомендуємо Вам звертатися лише до авторизованих сервісних організацій, адреси та телефони яких Ви зможете знайти в Гарантійному талоні або дізнатися в магазині. Наші сервісні центри – це не тільки кваліфікований ремонт, але й широкий вибір запчастин та аксесуарів.
 - 1.2. При купівлі виробу вимагайте перевірки його комплектності та справності за Вашої присутності, наявності інструкції з експлуатації та заповненого Гарантійного талону на українській мові. За умови відсутності у Вас правильно заповненого Гарантійного талону ми будемо вимушені відхилити Ваші претензії щодо якості цього виробу.
 - 1.3. Щоб уникнути всіх непорозумінь наполегливо просимо Вас перед початком роботи з виробом уважно ознайомитись з інструкцією щодо його експлуатації.
 - 1.4. Звертаємо Вашу увагу на виключно побутове призначення цього виробу.
2. Правовою основою даних гарантійних умов є діюче Законодавство та, зокрема, Закон "Про захист прав споживачів".
3. Гарантійний термін на даний виріб складає 24 місяці та починається з дня продажу через роздрібну торгову мережу. У випадку усунення недоліків виробу гарантійний термін продовжується на період, протягом якого виріб не використовувався.
4. Термін служби виробу - 5 років (мінімальний, встановлений у відповідності до Закону "Про захист прав споживачів").
5. Наші гарантійні зобов'язання поширюються тільки на несправності, виявлені протягом гарантійного терміну та обумовлені виробничими та конструктивними факторами.
 6. Гарантійні зобов'язання не поширюються:
 - 6.1. На несправності виробу, що виникли в результаті:
 - 6.1.1. Недотримання користувачем вказівок інструкції з експлуатації виробу.
 - 6.1.2. Механічних пошкоджень, викликаних зовнішнім ударним або іншим впливом.
 - 6.1.3. Використання виробу в професійних цілях та об'ємах, в комерційних цілях.
 - 6.1.4. Застосування виробу не за призначенням.
 - 6.1.5. Стихійного лиха.
 - 6.1.6. Несприятливого атмосферному та інших зовнішніх впливах на виріб, таких як дощ, сніг, підвищена вологість, нагрів, агресивні середовища, невідповідність параметрів електромережі параметрам, вказаним на інструменті.
 - 6.1.7. Використання аксесуарів, витратних матеріалів та запчастин, які не рекомендовані або не схвалені виробником.
 - 6.1.8. Проникнення всередину інструменту сторонніх предметів, комах, матеріалів або речовин, що не є відходами, які супроводжують використання інструменту за призначенням, наприклад, стружки, опилки та ін.
 - 6.2. На інструменти, що були відкриті, піддані ремонту або модифікації поза уповноваженим сервісним центром.
 - 6.3. На приналежності, запчастини, що вийшли з ладу внаслідок нормального зносу, та витратні матеріали, такі як, приводні ремені, вугільні щітки, ножі, та ін.
 - 6.4. На несправності, які виникли в результаті перевантаження інструменту, що призвело до виходу з ладу електродвигуна або інших вузлів та деталей. До безумовних ознак перевантаження виробу належать, зокрема: поява кольорів мінливості, деформація або оплавлення деталей та вузлів виробу, потемніння або обуглювання ізоляції дротів електродвигуна під впливом високої температури.



Виробник:
"Stanley Black & Decker Deutschland
GmbH" Black-&-Decker Str.40, D-65510
Idstein, Німеччина

GB WARRANTY CARD

BY ГАРАНТНЫЙ ТАЛОН

RUS ГАРАНТИЙНЫЙ ТАЛОН

KZ КЕПІЛДІК ТАЛОН

UA ГАРАНТІЙНИЙ ТАЛОН

UZ ГАРАНТИЯ ЧИПТАСИ



GB months

RUS месяца

UA місяця

24

BY месяца

KZ ай

UZ ой

--	--	--

GB Serial No.	Date of sale	Selling stamp, Signature
RUS Серийный номер	Дата продажи	Печать и подпись торговой организации
UA Серійний номер	Дата продажу	Печатка та підпис торгівельної організації
BY Серыйны нумар	Дата продажы	Пячатка і подпіс гандлёвай установы
KZ Сериялық нөмір	Сату күні	Сауда ұйымының мөрі мен қолтанбасы
UZ Серия сони	Сотилган куни	Савдо корхонанинг мухр ва имзоси

№ 1

Order No. / Заказ № / Замовлення №

Date of receipt/Дата поступления/Дата прийому

Date of receipt/Дата выдачи/Дата видання

Stamp and signature of the service centre/
Печать и подпись сервисного центра/
Печатка та підпис сервісного центру



№ 1

№ 2

Order No. / Заказ № / Замовлення №

Date of receipt/Дата поступления/Дата прийому

Date of receipt/Дата выдачи/Дата видання

Stamp and signature of the service centre/
Печать и подпись сервисного центра/
Печатка та підпис сервісного центру

№ 2

№ 3

Order No. / Заказ № / Замовлення №

Date of receipt/Дата поступления/Дата прийому

Date of receipt/Дата выдачи/Дата видання

Stamp and signature of the service centre/
Печать и подпись сервисного центра/
Печатка та підпис сервісного центру

№ 3

№ 4

Order No. / Заказ № / Замовлення №

Date of receipt/Дата поступления/Дата прийому

Date of receipt/Дата выдачи/Дата видання

Stamp and signature of the service centre/
Печать и подпись сервисного центра/
Печатка та підпис сервісного центру

№ 4

Order No. / Заказ № / Замовлення №

Date of receipt/Дата поступления/Дата прийому

Stamp and signature of the service centre/
Печать и подпись сервисного центра/
Печатка та підпис сервісного центру

Order No. / Заказ № / Замовлення №

Date of receipt/Дата поступления/Дата прийому

Stamp and signature of the service centre/
Печать и подпись сервисного центра/
Печатка та підпис сервісного центру

Order No. / Заказ № / Замовлення №

Date of receipt/Дата поступления/Дата прийому

Stamp and signature of the service centre/
Печать и подпись сервисного центра/
Печатка та підпис сервісного центру

Order No. / Заказ № / Замовлення №

Date of receipt/Дата поступления/Дата прийому

Stamp and signature of the service centre/
Печать и подпись сервисного центра/
Печатка та підпис сервісного центру

№ 4

Заказ №/Тапсырыс №/Буюртма №

Дата прывёмкі/Кабылдау күні/Кабул килинган күни

Дата выдачы/Беру күні/Кайтарыб берилган күни

№ 3

Заказ №/Тапсырыс №/Буюртма №

Дата прывёмкі/Кабылдау күні/Кабул килинган күни

Дата выдачы/Беру күні/Кайтарыб берилган күни

№ 2

Заказ №/Тапсырыс №/Буюртма №

Дата прывёмкі/Кабылдау күні/Кабул килинган күни

Дата выдачы/Беру күні/Кайтарыб берилган күни

№ 1

Заказ №/Тапсырыс №/Буюртма №

Дата прывёмкі/Кабылдау күні/Кабул килинган күни

Дата выдачы/Беру күні/Кайтарыб берилган күни

Пячатка і подпіс сэрвіснага цэнтра/
Сервис орталыгының мөрі мен қолтанбасы/
Сервис марказининг мухр ва имзоси

Пячатка і подпіс сэрвіснага цэнтра/
Сервис орталыгының мөрі мен қолтанбасы/
Сервис марказининг мухр ва имзоси

Пячатка і подпіс сэрвіснага цэнтра/
Сервис орталыгының мөрі мен қолтанбасы/
Сервис марказининг мухр ва имзоси

Пячатка і подпіс сэрвіснага цэнтра/
Сервис орталыгының мөрі мен қолтанбасы/
Сервис марказининг мухр ва имзоси

№ 4

Заказ №/Тапсырыс №/Буюртма №

Дата прывёмкі/Кабылдау күні/Кабул килинган күни

№ 3

Заказ №/Тапсырыс №/Буюртма №

Дата прывёмкі/Кабылдау күні/Кабул килинган күни

№ 2

Заказ №/Тапсырыс №/Буюртма №

Дата прывёмкі/Кабылдау күні/Кабул килинган күни

№ 1

Заказ №/Тапсырыс №/Буюртма №

Дата прывёмкі/Кабылдау күні/Кабул килинган күни



Пячатка і подпіс сэрвіснага цэнтра/
Сервис орталыгының мөрі мен қолтанбасы/
Сервис марказининг мухр ва имзоси

Пячатка і подпіс сэрвіснага цэнтра/
Сервис орталыгының мөрі мен қолтанбасы/
Сервис марказининг мухр ва имзоси

Пячатка і подпіс сэрвіснага цэнтра/
Сервис орталыгының мөрі мен қолтанбасы/
Сервис марказининг мухр ва имзоси

Пячатка і подпіс сэрвіснага цэнтра/
Сервис орталыгының мөрі мен қолтанбасы/
Сервис марказининг мухр ва имзоси

BY

KZ

UZ

АВТОРИЗОВАНИ СЕРВІСНІ ЦЕНТРИ

RU

Місто

Альметьевск
Ангарск
Архангельск
Астрахань
Астрахань
Ачинск
Барнаул
Барнаул
Белгород
Белгород
Благовещенск
Бор
Братск
Брянск
Брянск
Великие Луки
Владивосток
Владикавказ
Владимир
Владимир
Волгоград
Волгоград
Волгоград
Волжский
Вологда
Воронеж
Воткинск
Екатеринбург
Екатеринбург
Иваново
Иваново
Ижевск
Ижевск
Иркутск
Иркутск
Йошкар-Ола
Казань
Казань
Казань
Калининград
Калуга
Камышин
Кемерово
Киров
Киров
Ковров
Кострома
Кострома
Краснодар
Красноярск
Красноярск
Курск
Липецк
Липецк
Магнитогорск
Москва
Мурманск
Муром
Набережные Челны
Нальчик
Нижний Новгород
Нижний Новгород
Нижний Новгород
Новокузнецк
Новомосковск
Новороссийск
Новосибирск
Обнинск
Омск
Орел
Оренбург
Орск
Орск
Пенза
Пермь
Петрозаводск
Псков
Пятигорск
Ростов-на-Дону

Адреса

423451, ул. Тухватуллина, база Смарт
665800, ул. Рабочего Штаба, д. 89
163071, ул. пр. Тимме, д. 23
414057, ул. Рождественского, д. 1 Ж
414051, ул. 5-я Литейная, д. 30
414014, ул. Ярославская, д. 34
662150, ул. Дзержинского, д. 36
656010, ул. пр-т Ленина, д. 73
656067, ул. Балтийская д. 66
308002, ул. Богдана Хмельницкого пр-т, д. 133 В
308007, ул. Костюкова, д. 1
675014, ул. Кольцевая, д. 43
606440, ул. Первомайская, д. 7 А
665700, ул. Индустриальный пр-д, д. 5 А, пав. 12
241035, ул. Бурова, д. 14
241037, ул. Красноармейская, д. 103
182100, ул. Мурманская, д. 16
690105, ул. Бородинская, д. 46/50, к. 306
362003, ул. Калоева, д. 400
600022, ул. пр-кт Ленина, д. 44
600035, ул. Куйбышева, д. 4
400074, ул. Козловская, д. 20
400055, ул. Фадеева, д. 29
400137, ул. 30 Лет Победы, д. 16
404106, ул. Большевикская, д. 70 Б
160022, ул. Можайского, д. 44
394026, ул. Текстильщиков, д. 2 корп. 3 (Z)
427430, ул. Садовникова, д. 17
620026, ул. Розы Люксембург, д. 67 А
620026, ул. Шефская, д. 3, корп. А
153034, ул. Смирнова, д. 95
153000, ул. Красногвардейская д. 33
426006, ул. Телегина, д. 30
426011, ул. Майская, д. 30
664075, ул. Байкальская, д. 239, корп. 7
664035, ул. Рабочего штаба, д. 87
424000, ул. Машиностроителей, д. 2 Б
420029, ул. Сибирский Тракт, д. 34 корп. 12
420136, ул. Маршала Чуйкова, д. 25
420140, ул. Ломжинская, д. 16 А
236001, ул. Московский пр., д. 253
248000, ул. Карла Либкнехта, д. 31
403873, ул. Пролетарская, д. 111 Б
650044, ул. Абызова, д. 12 А
610020, ул. Труда, д. 71
630004, ул. Ленина, д. 54
601916, ул. Летняя, д. 24 А
156026, ул. Северной правды, д. 41
156026, ул. Северной правды, д. 41 А
445000, ул. Новороссийская, д. 174 А
660121, ул. Парашютная, д. 15
660022, ул. Аэровокзальная, д. 21 стр. 2
305000, ул. Невского, д. 13 Б
398001, ул. 8 Марта, д. 13
398035, ул. Космонавтов, д. 43
455045, ул. Свободы, д. 7
121471, ул. Гвардейская, д. 3, к.1
183038, ул. Ленина пр-т, д. 45
602266, ул. Владимирское шоссе, д. 12
423803, ул. Сармановский тракт, д. 60
360004, ул. Кирова, д. 137
603124, ул. Московское ш., д. 300
603089, ул. Полтавская, д. 32
603086, ул. Должанская, д. 6 Б
654041, ул. пр. Октябрьский, д. 58
301660, ул. Мира, д.17 А
353920, ул. Героев Десантников, д. 61
630091, ул. Советская, д. 52
249034, ул. Кабицинская Гос Заря №244
644001, ул. Шебалдина, д. 199, к. 1
302030, ул. Старо-Московская, д. 7
460050, ул. Томилинская д. 238/1
462421, ул. Новосибирская, д. 90
462421, ул. Новосибирская, д. 211
440600, ул. Гладкова, д. 10
614064, ул. Героев Хасана, д. 41
185031, ул. Заводская, д. 4
180006, ул. Первомайская, д. 33
357500, ул. Суворовский проезд, д. 1 А
344004, ул. Нансена, д. 140

Телефон

(8553) 30-01-01
(3955) 77-91-02
(8182) 27-00-49, 29-35-86, 61-64-88
(8512) 35-14-46, 35-14-46
(8512) 59-97-00, (908) 617-20-86
(8512) 45-03-21
(39151) 6-23-22
(3852) 61-77-12
(3852) 45-58-47
(4722) 31-82-48, 34-61-29
(4722) 55-26-43
(4162) 42-30-70
(83159) 9-35-58
(3953) 40-90-23
(4832) 68-71-75, 33-34-06, 33-12-06
(4832) 41-71-44, 33-34-09
(81153) 3-71-20
(423) 234-57-12, 246-32-47
(8672) 51-32-23, 74-59-77
(4922) 38-27-90
(4922) 37-06-05
(8442) 94-52-49
(8442) 55-00-11
(8442) 55-00-11
(8443) 55-00-99
(8172) 74-30-63
(473) 261-96-35
(950) 171-60-05
(343) 251-94-94
(343) 219-28-47, 264-04-40
(4932) 47-54-14, 32-65-42
(4932) 30-67-00
(3412) 93-24-19
(3412) 73-95-85
(3952) 22-60-29, 22-87-24
(3952) 77-91-02, 77-93-87
(8362) 41-97-70
(843) 211-99-01 (02.03.04)
(843) 525-44-15
(843) 262-01-01, 262-27-65
(4012) 59-06-06, 59-06-13
(4842) 23-65-03, (920) 617-81-91
(84457) 5-27-27
(3842) 64-01-01, 64-28-00
(8332) 64-66-56
(8332) 35-80-24, 35-80-25
(49232) 4-58-66
(4942) 32-59-91
(4942) 32-59-91, (910) 376-00-10
(989) 800-86-32, (918) 977-76-22
(3912) 61-98-99, 61-98-95
(3912) 41-86-40
(4712) 38-90-65
(4742) 74-06-96, 35-32-15
(4742) 31-92-69, 79
(3519) 49-26-77
(495) 737-81-59, 444-10-70
(8152) 47-47-25
(49234) 2-63-41
(8552) 33-23-12, 44-49-99
(8662) 40-29-83
(831) 275-35-03
(831) 416-78-80, 416-78-70
(831) 281-81-91
(3843) 73-83-17
(48762) 7-90-37
(8617) 63-50-10
(3832) 20-00-30
(48439) 9-07-46
(3812) 36-65-09, 36-64-33
(4862) 54-36-07
(3532) 53-26-11, 27-87-97
(3537) 42-10-99
(3537) 28-15-29
(8412) 55-32-27
(342) 240-25-39, 240-25-38
(8142) 74-72-42, 77-15-77
(8112) 72-45-55, 72-30-56
(8793) 38-27-57
(863) 207-21-06, 279-03-05

Ростов-на-Дону	344079, ул. Нансена, д. 77	(863) 295-74-65
Рязань	390000, ул. Кольцова, д. 14	(4912) 28-20-16, (800) 100-80-33
Рязань	390037, ул. Советской Армии, д. 5	(4912) 32-07-81
Самара	443052, ул. Земеца, д. 25	(846) 955-24-14
Самара	443080, ул. 4-й проезд, д. 66	(846) 342-52-61
Санкт-Петербург	190103, ул. наб. Обводного канала, д. 187, литер Д	(812) 777-0-111, 251-83-39
Санкт-Петербург	190013, ул. Рузовская, д. 5/13, литер А, пом. 6-Н	(812) 647-35-68
Саранск	430026, ул. Пролетарская, д. 144 А	(8342) 23-32-23
Саратов	410003, ул. Кутякова, д. 22	(8452) 27-26-55, 27-31-46
Саратов	410039, ул. Танкистов, д. 37	(8452) 43-17-23
Серпухов	142200, ул. Северное ш., д. 6	(4967) 76-12-80
Смоленск	214004, ул. 2-й Краснинский переулок, д. 14	(4812) 32-15-42, 32-14-73
Сокол	162130, ул. Набережная Свободы, д. 52	(81733) 2-29-79, 2-26-72
Сочи	354000, ул. Транспортная, д. 78/8	(8622) 64-87-68
Сочи	354340, ул. Старонасыпная, д. 30/2	(8622) 40-20-64
Сочи	354000, ул. 20-й Горнострелковой дивизии д. 16	(8622) 241-25-92
Ставрополь	355002, ул. Серова д. 263	(8652) 94-55-15
Стерлитамак	453118, ул. Худайбердина, д. 202 А	(3473) 41-41-19
Тольятти	445000, ул. Офицерская, д. 24	(8482) 51-58-13, 51-54-48
Томск	634061, ул. Герцена, д. 72	(3822) 52-25-02, 52-34-73
Тюмень	625026, ул. Республики, д. 143, ост. Газпром	(3452) 31-03-11, 20-55-97
Туапсе	352800, ул. Армавирская, д. 8 А	(918) 600-32-42
Тула	300041, ул. Коминтерна, д. 24	(4872) 55-87-21
Узловая	301600, ул. Трегубова, д. 31 А	(48731) 6-29-64
Улан-Удэ	670031, ул. Сахьяновой, д. 9 В	(3012) 43-70-54, 43-58-61
Ульяновск	432071, ул. пр-т Нариманова, д. 1	(8422) 37-01-46
Ульяновск	432063, ул. Минаева, д. 6	(8422) 30-79-03
Уфа	450078, ул. Кирова, д. 101	(347) 246-31-86
Ухта	169300, ул. Проезд Строителей, д. 21	(8216) 74-84-34
Хабаровск	680014, ул. Переулок Гаражный д. 4	(4212) 40-07-78
Чебоксары	428000, ул. Базовый проезд, д. 8 Б	(8352) 57-39-62
Челябинск	454138, ул. Молодогвардейцев, д. 7	(351) 267-50-01, 267-50-04
Энгельс	413113, ул. Полиграфическая, д. 186	(8453) 55-85-78
Южно-Сахалинск	693005, ул. Железнодорожная, д. 29	(4242) 46-22-08
Якутск	150014, ул. пер. Виллюйский, д. 6, пав. 8	(4112) 32-10-15
Ярославль	150014, ул. Рыбинская, д. 30/30	(4852) 20-05-28, 20-05-29
Ярославль	150040, ул. пр-т Ленина, д. 37/73, пом. 69, 70, 71	(4852) 73-34-91
Приёмный Пункт		
Саранск	430026, ул. Пролетарская, д. 144 А	(8342) 23-32-23
Тверь	наб. Никитина, д. 142	(4822) 52-27-87

Україна

UA	Донецьк	83018, вул. Ершова д. 10	38(062) 349-24-20, 349-24-30
	Дніпро	49038, вул. Вокзальна, д. 6	38(056) 770-60-28
	Запоріжжя	69057, вул. 40 лет Радянської України, д. 86Б	38(061) 220-28-13
	Івано-Франківськ	76000, вул. Мельничука, д. 8	38(0342) 50-24-04
	Київ	04073, вул. Сирецька, д. 33Ш	38(044) 581-11-25
	Львів	79020, вул. Замарстинівська, д. 76	38(0322) 24-72-13, 24-72-51
	Одеса	65033, вул. Строганова, д. 29А	38(0482) 37-61-76
	Севастополь	99003, вул. Льва Толстого, д. 7	38(0692) 55-23-34
	Сімферополь	95011, вул. Крилова, д. 21/22	38(0652) 600-936
	Харків	61001, вул. Юлія Чигиріна, д. 13	38(057) 731-97-22, 24, 26
	Луцьк	43024, пр. Соборності, д. 11 а	38(0332) 29-97-90
	Кривий Ріг	50000, пр. Миру, д. 16	38(056) 404-03-45
	Херсон	73000, вул. Дровника, д. 12	38(0552) 39-06-90

Армения

AM	Ереван	0070, ул. Вардананца, д. 28	(37410) 57-02-31
-----------	--------	-----------------------------	------------------

Беларусь

BY	Минск	220049, ул. Волгоградская, д. 13, к. 8	(017) 280-77-81, 280-76-93
-----------	-------	--	----------------------------

Казахстан

KZ	Алматы	050060, ул. Березовского, д. 3А	(727) 244-64-46
	Актобе	030000, ул. Санкибай Батыра, д. 4 Л	(7132) 53-86-80
	Астана	010000, ул. Пушкина, д. 37/1	(7172) 47-81-37
	Усть-Каменогорск	070003, ул. Космическая, д. 4/19	(7232) 53-45-44
	Кустанай	110000, ул. Складская, бутик № 35	(7142) 39-25-24

Грузия

GE	Тбилиси	0141, ул. Ксанская №22	(832) 260 94 49
-----------	---------	------------------------	-----------------

Сервісна мережа **BLACK & DECKER** стає більше.
 Інформацію про обслуговування можна дізнатися за телефоном
(044) 507 05 17
<http://www.blackanddecker.ua>

Исправный и полностью укомплектованный товар получил(а), с гарантийными условиями ознакомлен(а)/
 Справний та повністю укомплектований товар отримав(ла), с гарантійними забор'язаннями ознайомлен(а)/
 Спраўны і поўнасьцю укамлектаваны тавар атрымаў(ла), з гарантійнымі умовамі азнаёмлены(а)/
 Тұзу және толық жинақталған тауар қабылдадым, кепілдік шарттарымен таныстым/
 Тузатилган ва тулик комплектли махсулотни олдим, гарантия шартлари билан танишиб чиқдим“

Подпись покупателя/ Підпис покуця/ Подпис пакупніка/ Сатып алушының қолтанбасы/ Харидорнинз имзоси

Частина пілосомку

Ваш пристрій може мати всі або декілька

з частин:

1. Клавіша пускового вимикача

2. Ручка

3. Висувний гнучкий шланг

4. Солго

5. Затиск для насадок

6. Світлодіодний індикатор заряду

7. Вікно пілособірника

8. Пілособірник

9. Комбінована насадка 2в1

10. Довга вузька насадка

11. Насадка для очищення шерсті

12. Клавіша пускового вимикача

13. Клавіша вклюдження обертаючої щітки

14. корпус вертикального пілососа

15. Напольна насадка

16. Зарядна база

Увага: Насадка (1) призначення для чистки

поверхнов від шерсті і не може бути

використанна на тваринах

Аккумулятор

Всередині йому обслуговуваних частин

Для безпеки утилізації аккумулятора!

Ваш пристрій надає інформацію в авторизованій





сервісній центр Black&Decker



Зарядний пристрій	ETPCA-405050WV ETPCA-405050WB	
Вхідна напруга	В змінн. струму	220-240
Вихідна напруга	В пост. стр.	40
Вихідний струм	МА	500
Пробіжний час зарядки	Г	4
Вага	кг	0,68

Вага	кг	3,58
Аккумулятор	Тип	Li-ion
Напруга	В пост. току	32,4
		(Н1) SVFV3250L
		(Н1) SVFV3250LR

Технічні характеристики

<p>Вивірте, що зарядний пристрій підходить под лисоса. Якщо не справність все ще є сдайте акумулятор і зарядний пристрій в сервісний центр</p>	<p>Зарядний пристрій не працює</p>	
<p>Вирішення</p>	<p>Акумулятор не працює</p>	
<p>Вирішення</p>	<p>Режими горіння світлодіодного індикатору зарядка</p>	
<p>Перед тим як продовжити роботу дайте акумулятору охолонути</p>	<p>Перевіть акумулятору</p>	
<p>Вирішення</p>	<p>Режими горіння світлодіодного індикатору</p>	
<p>Можливі несправності і способи їх вирішення</p>		

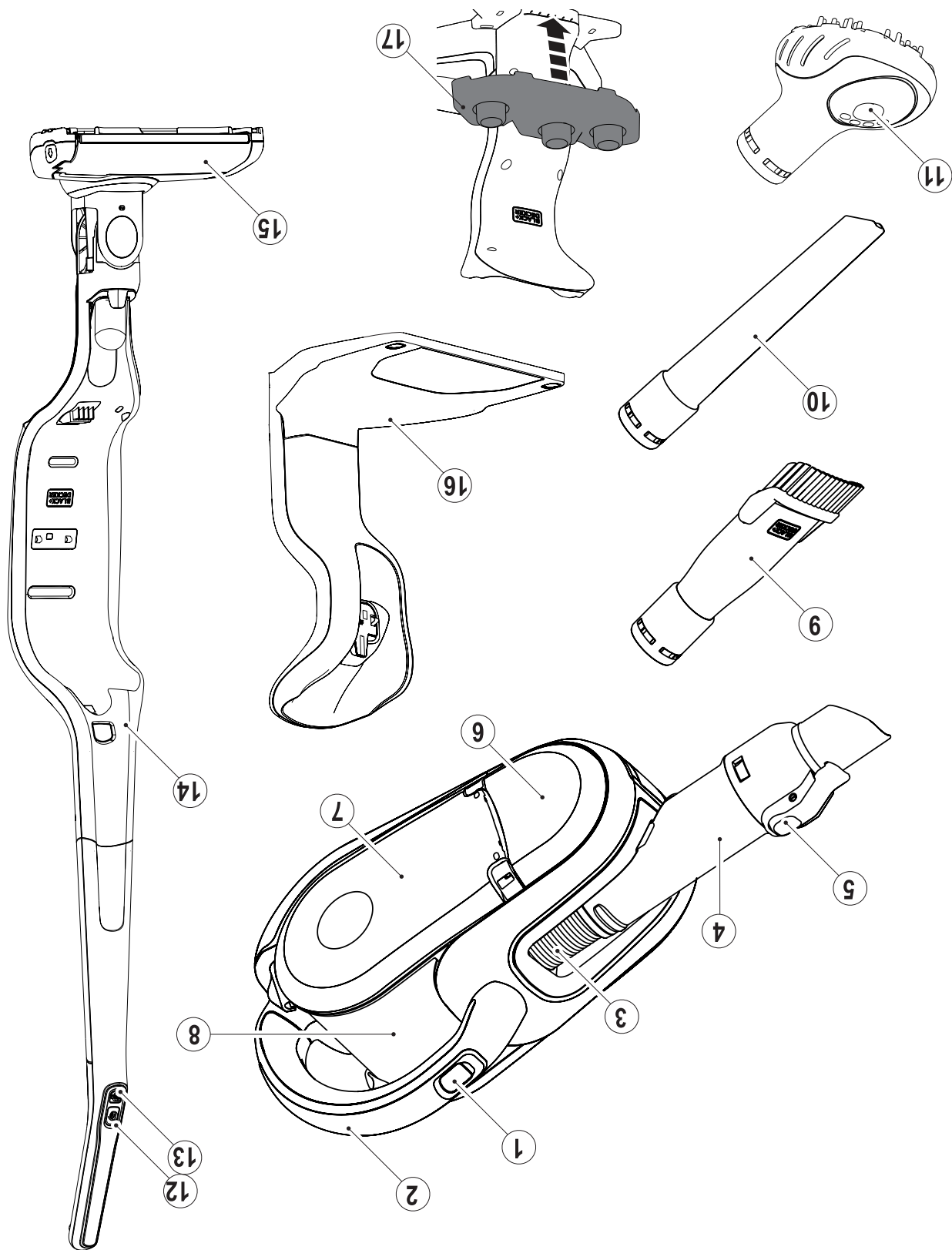

Частини пристрою

Ретельно висушіть фільтр

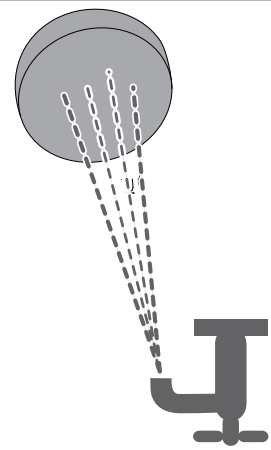

5

Виріть тканиною або сухою
вологою шіткою

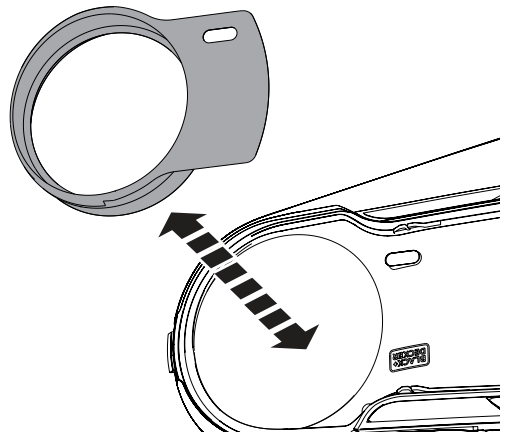

3

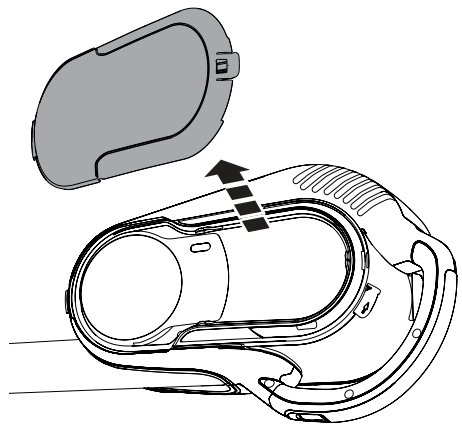

4

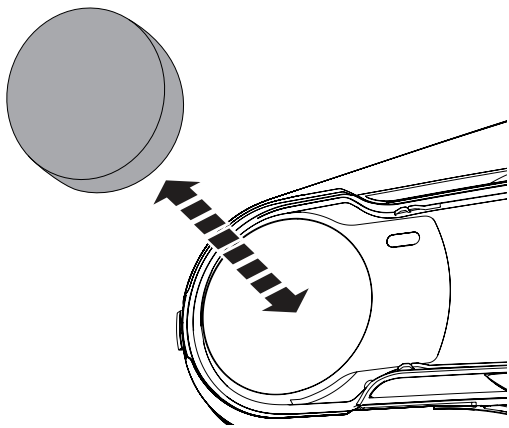

1

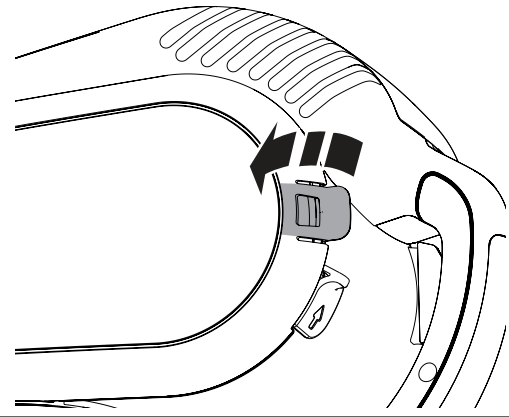

2

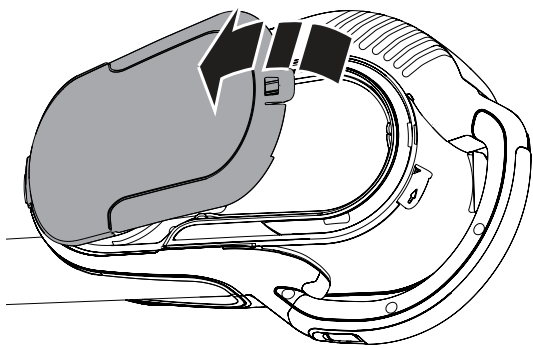

Чистка вихлопного фільтру

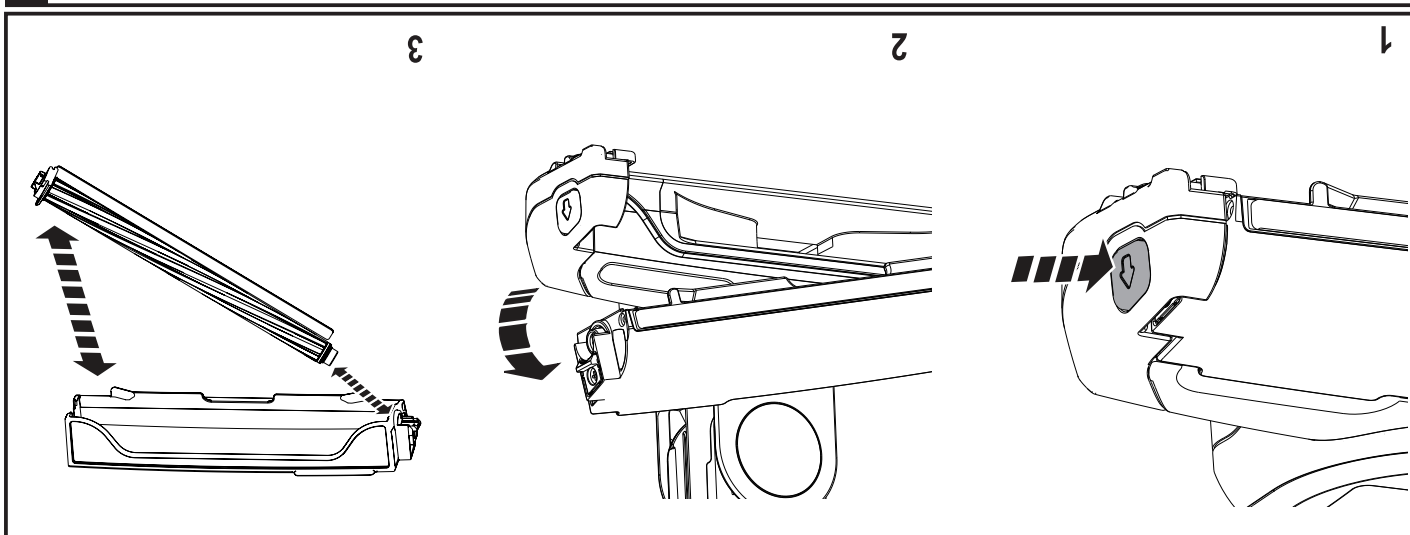

Чистка підлогової насадки

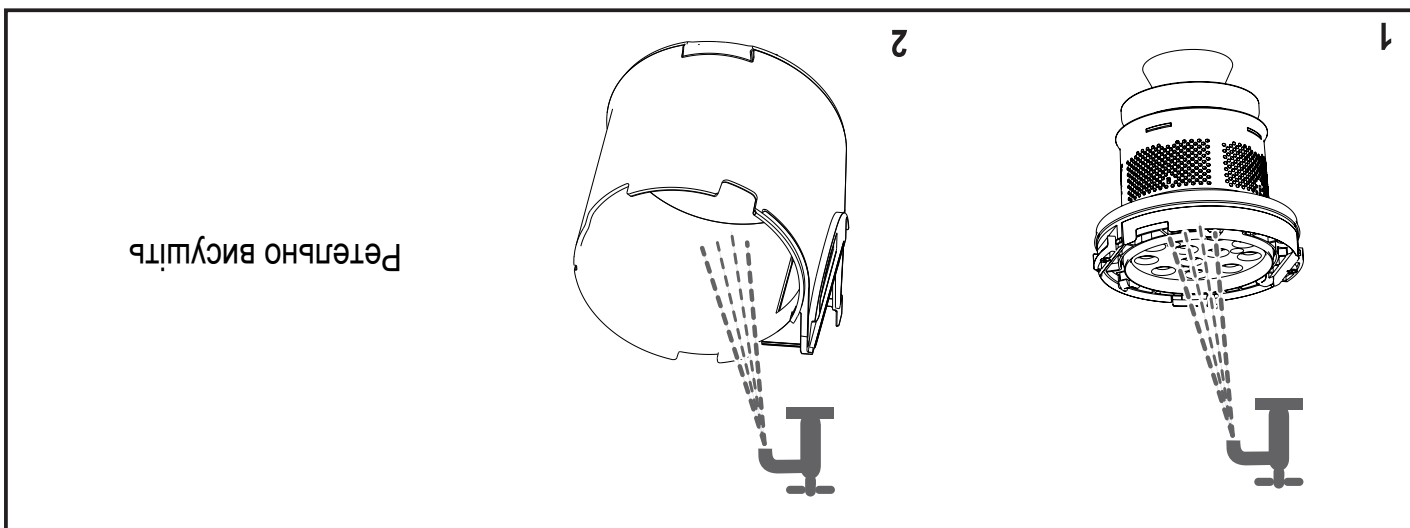

Ретельно висушіть

Вимийте фільтр

Зберіть пристрій після чистки фільтру або продовжуйте вологу очистку фільтру

Поступити для очищення зовнішнього вигляду

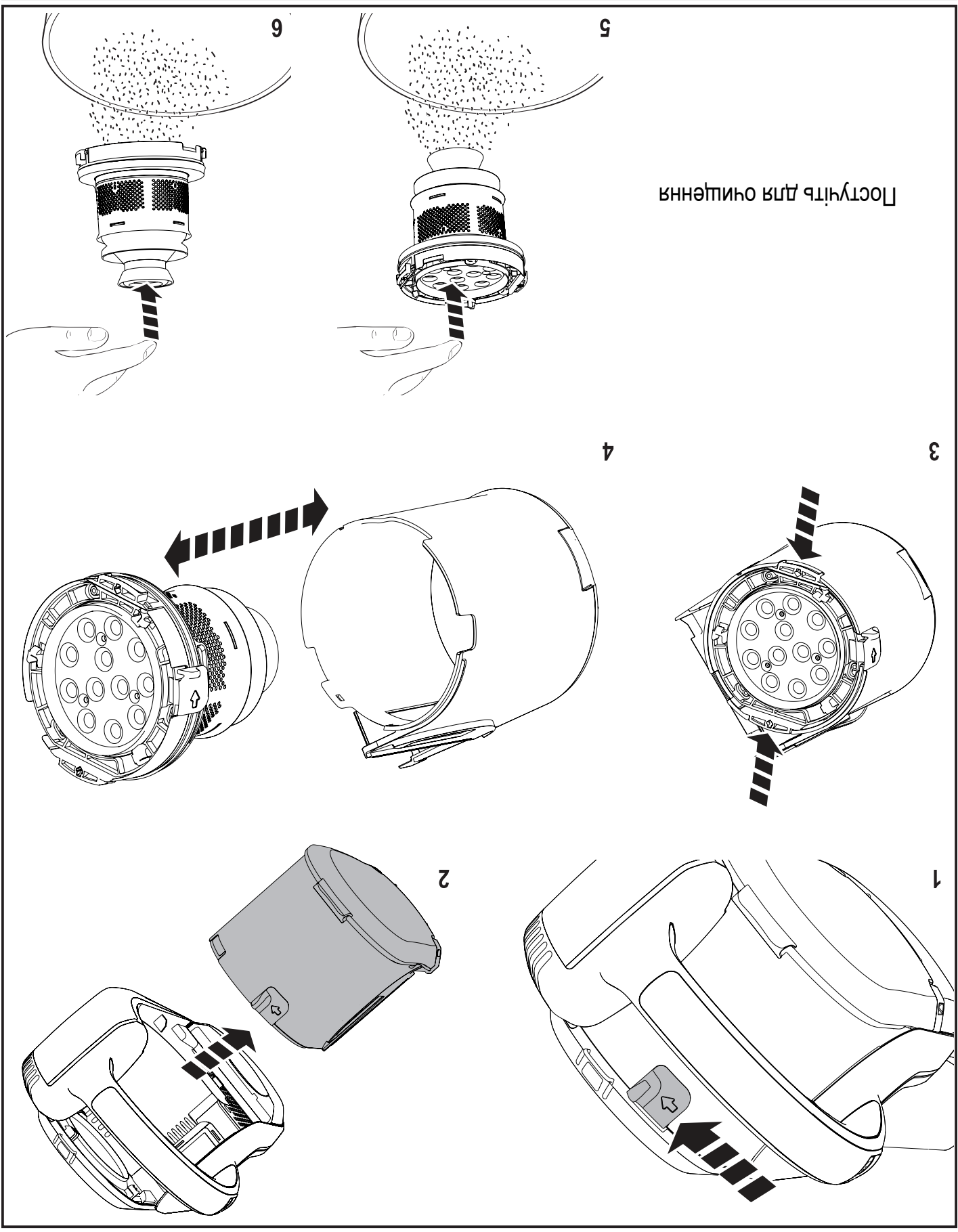

Чистка циклонного фільтру



Щоб підтримувати силу всмоктування на належному рівні, потрібно регулярно чистити фільтр

Постучіть, щоб очистити

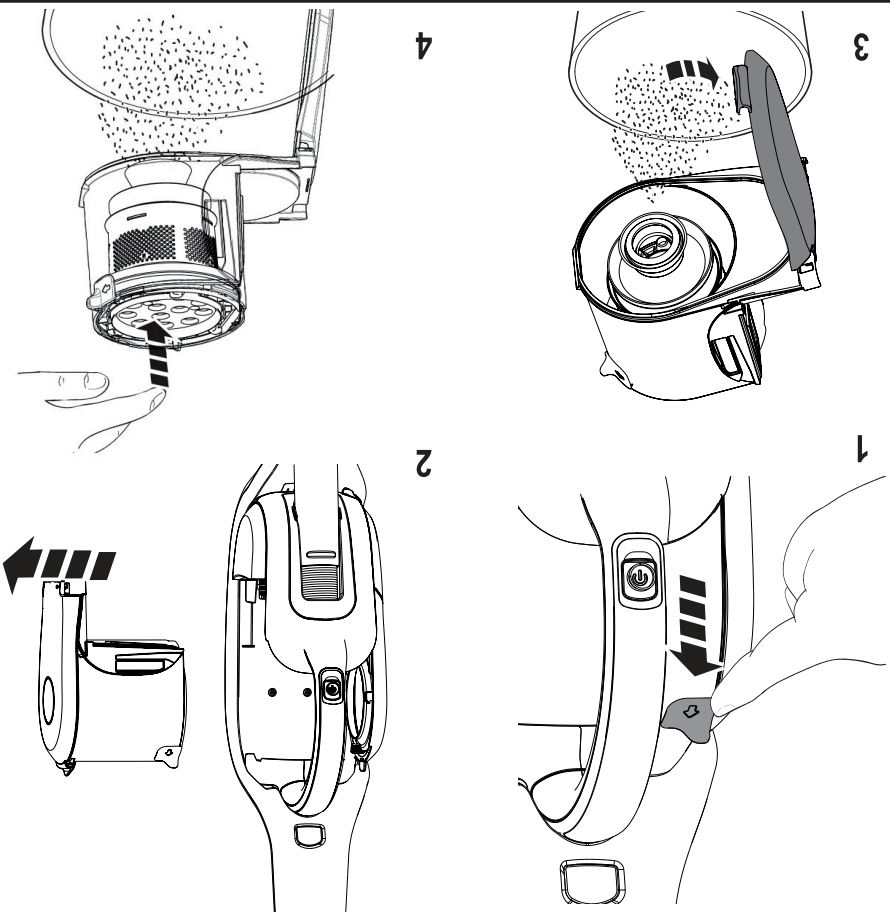

Зовнішню

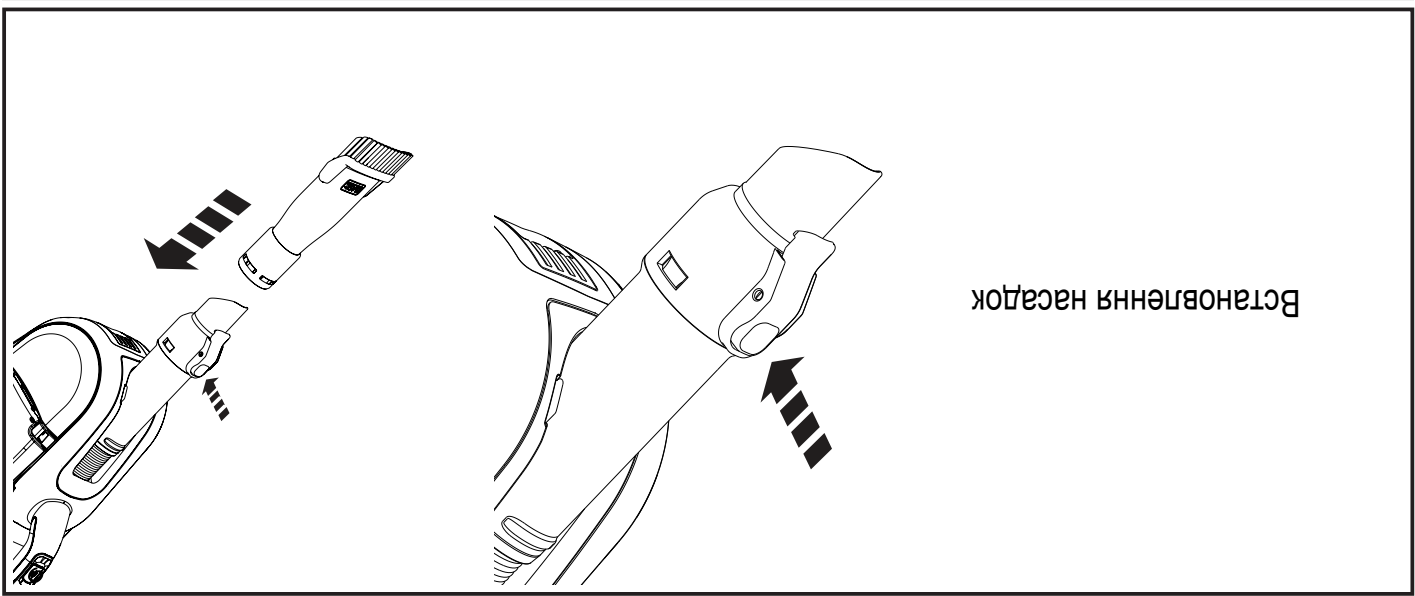

Встановлення насадок

Додаткові аксесуари

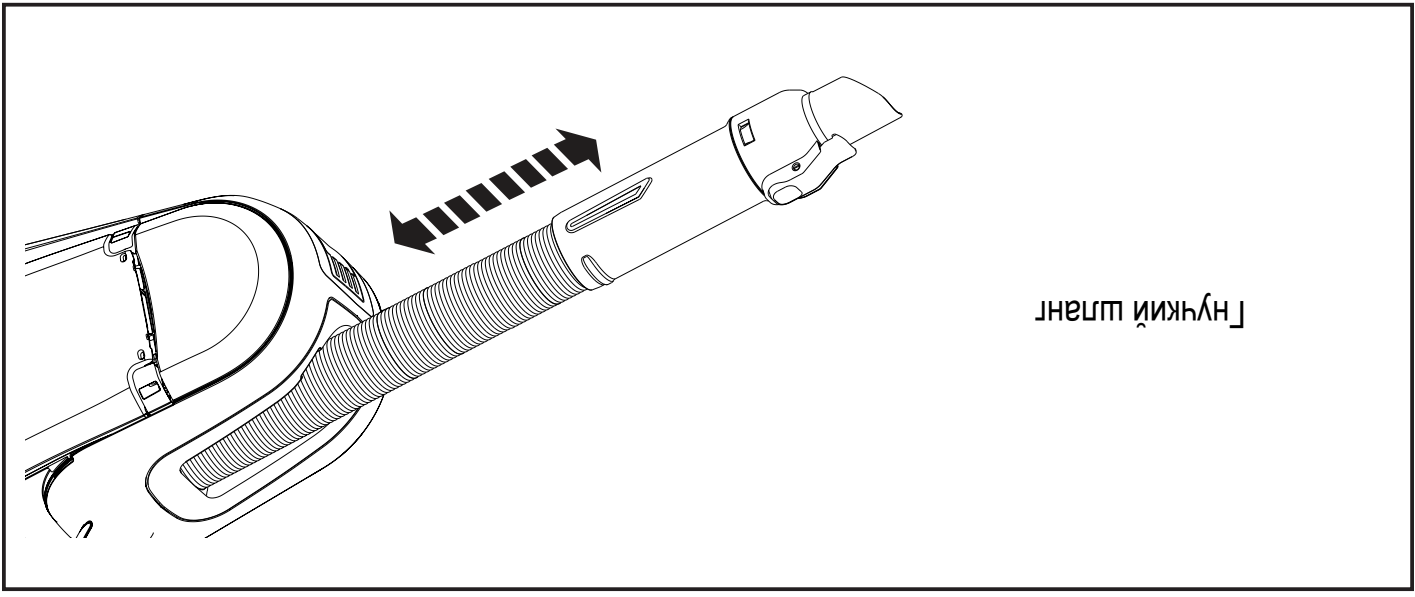

Гнучкий шланг

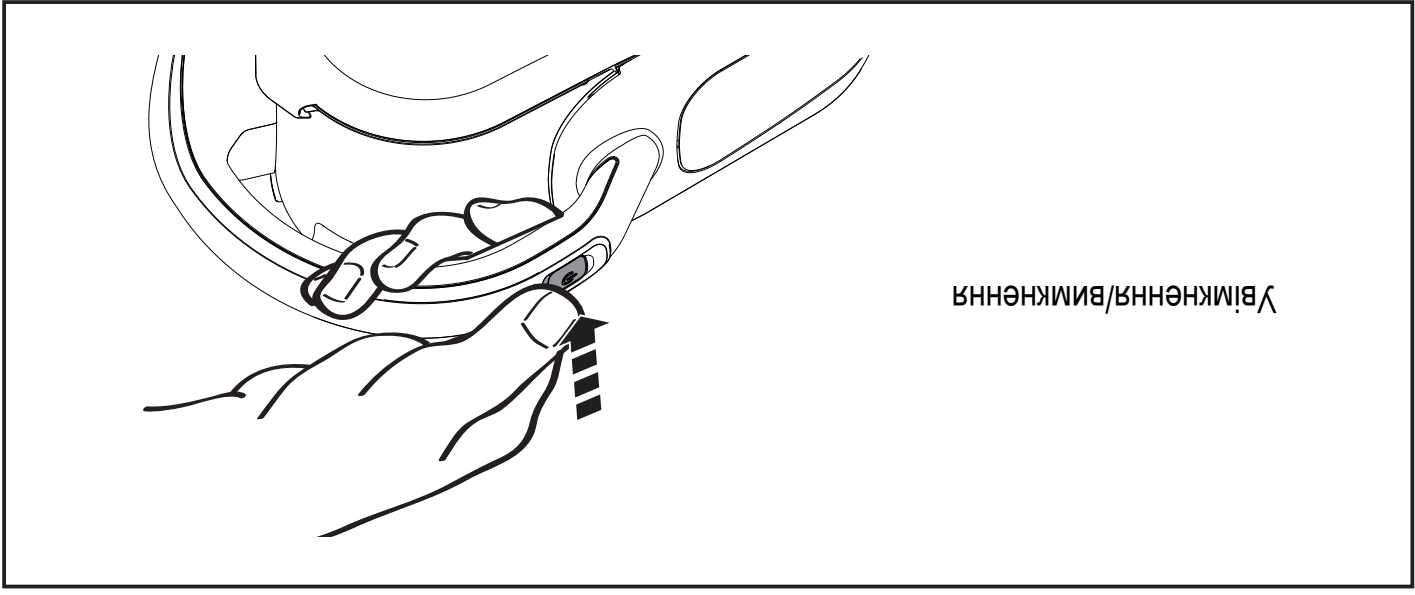

Вімикення/вмикення

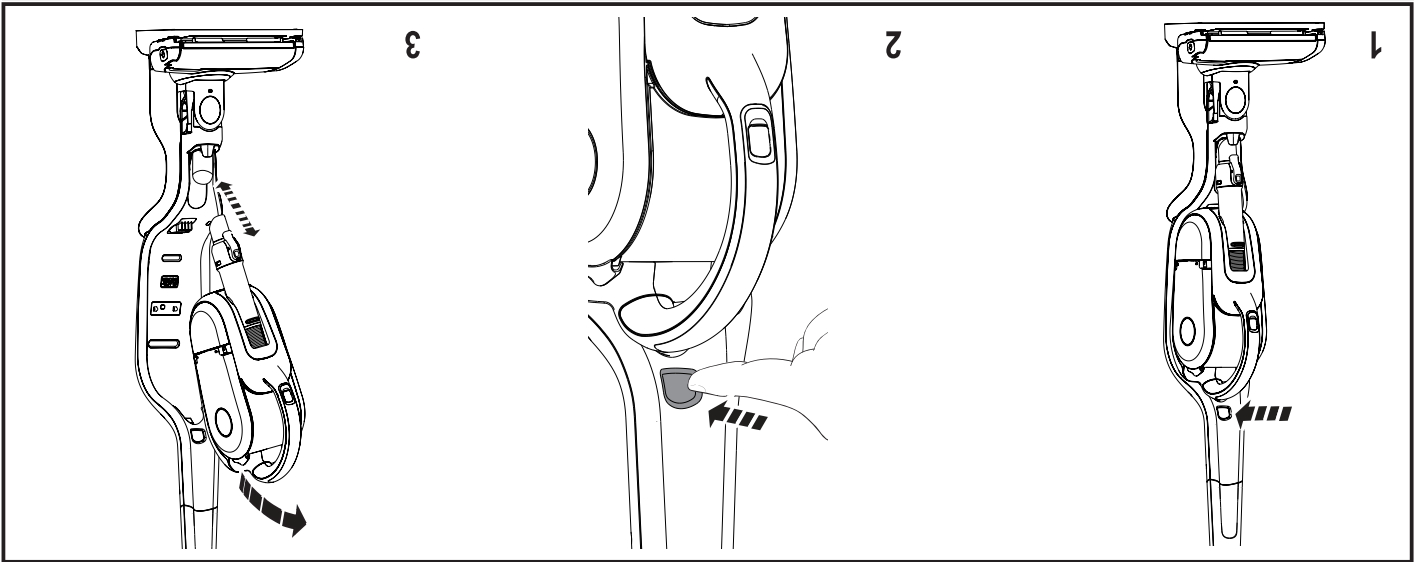

Виймання ручного пілососа

Акумулятор повністю заряджено

Кизький рівень заряду



При відображенні рівня заряду акумулятора світлодіодний індикатор буде горіти так само як при зарядці!

Режими роботи світлодіодного індикатора

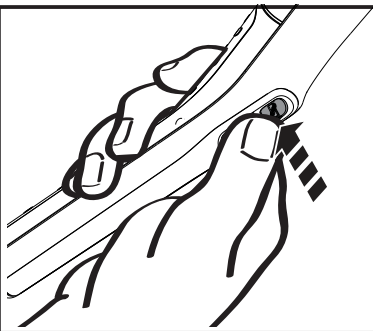

Кнопка увімкнення щітки з силовим приводом

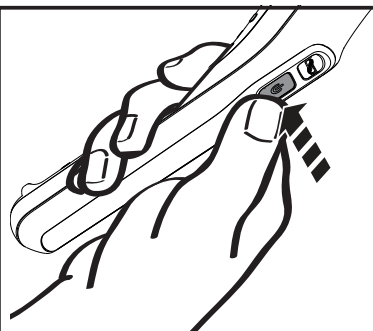

Кнопка увімкнення пилосмоку

Експлуатація

Пристрій може бути залишеним підключеним до зарядного пристрою ! під час використання може нагріватися



По завершенню зарядки індикатор порасне



Режими роботи світлодіодного індикатора

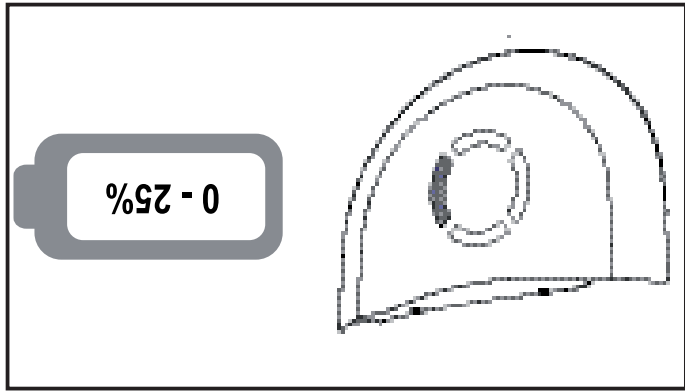
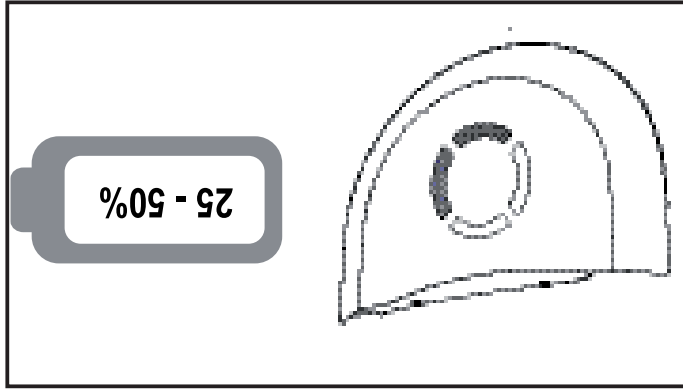
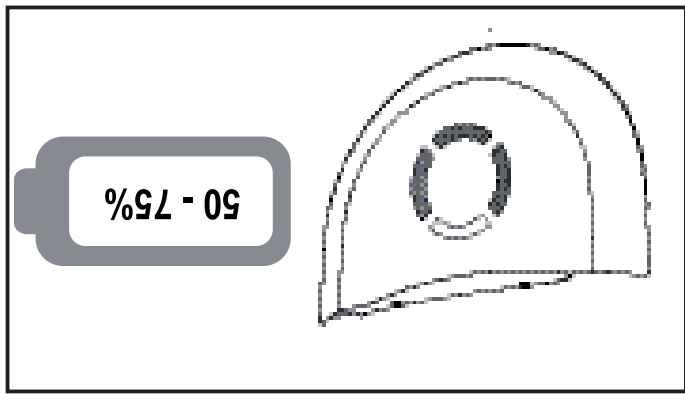
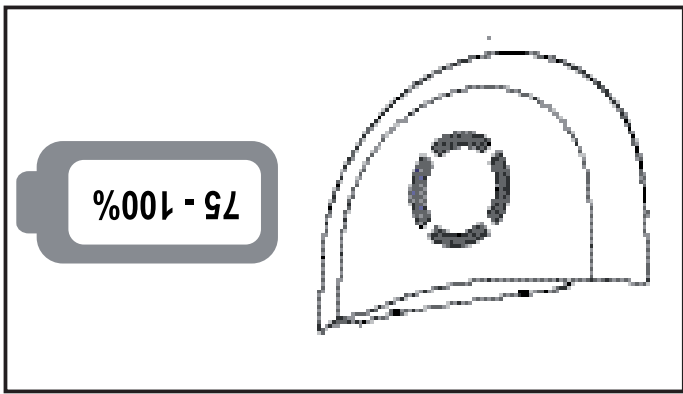

Режими роботи світлодіодного індикатора

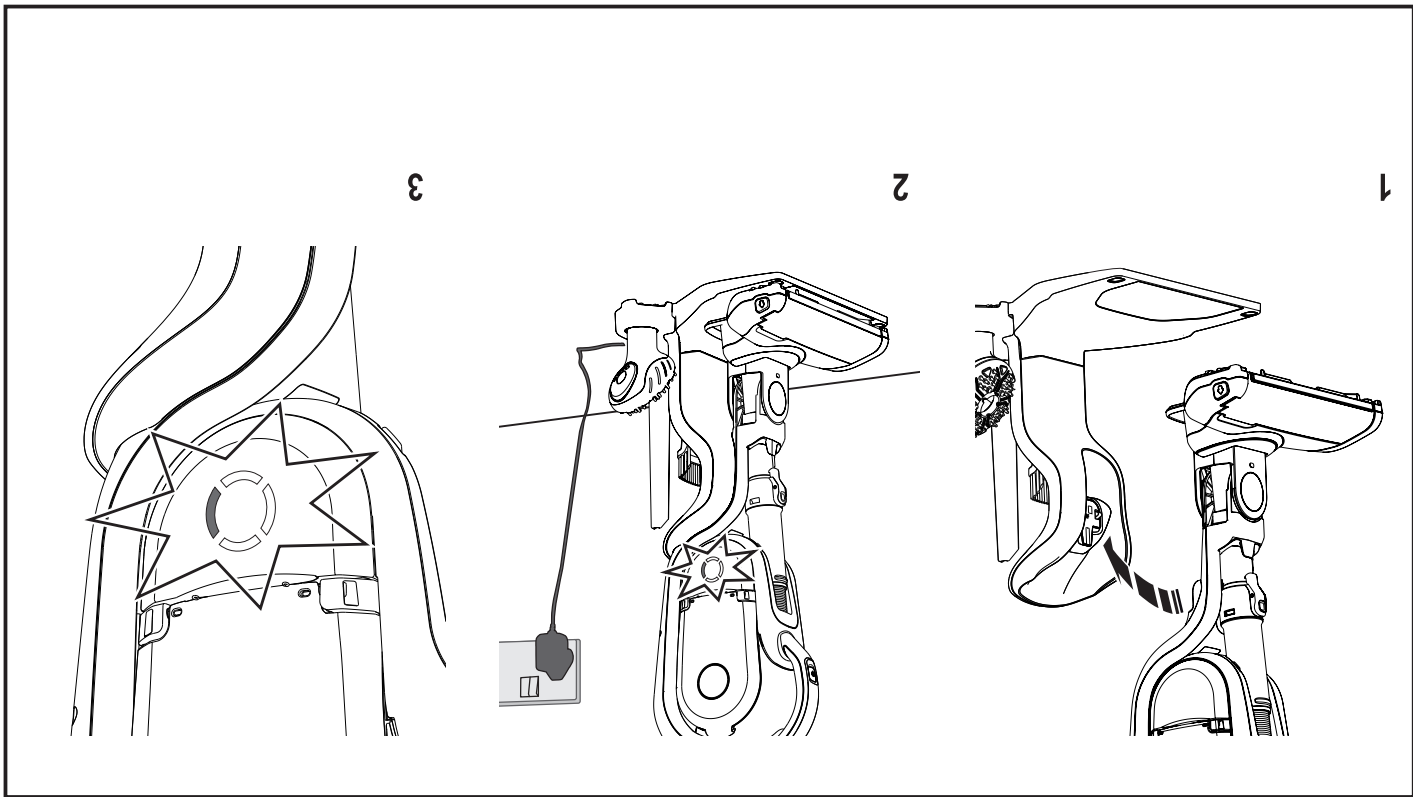

Зарядка

4

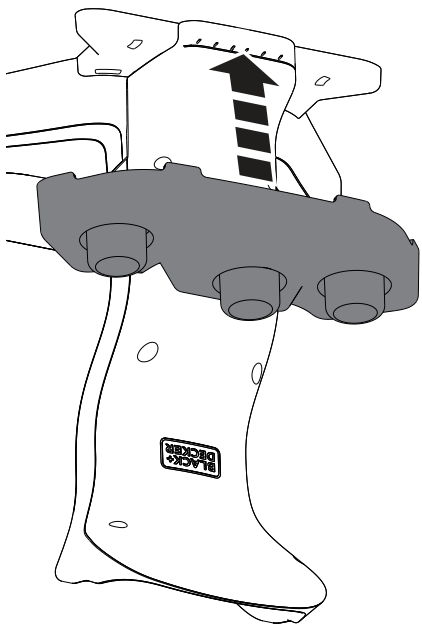

Відсік для зберігання насадок

5

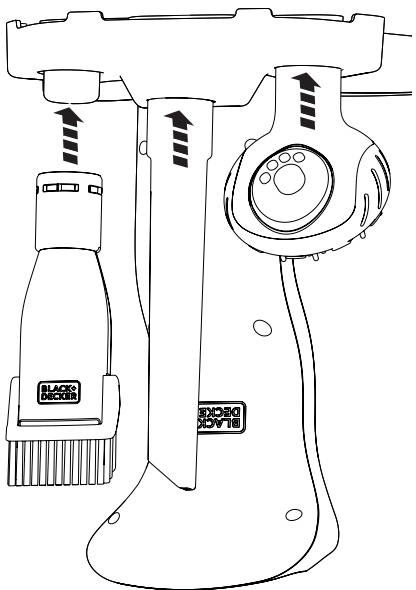

1

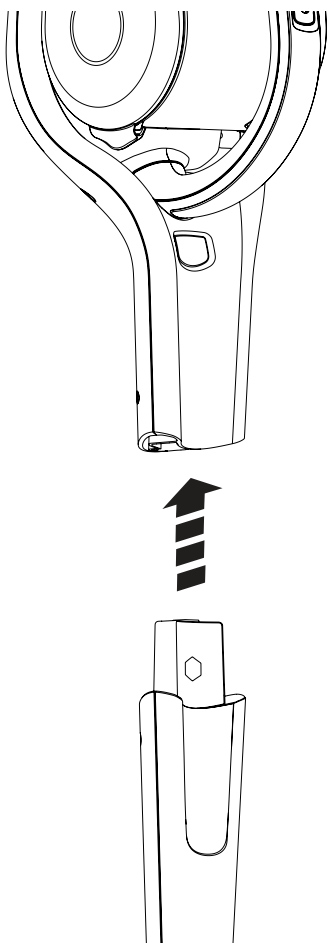

2

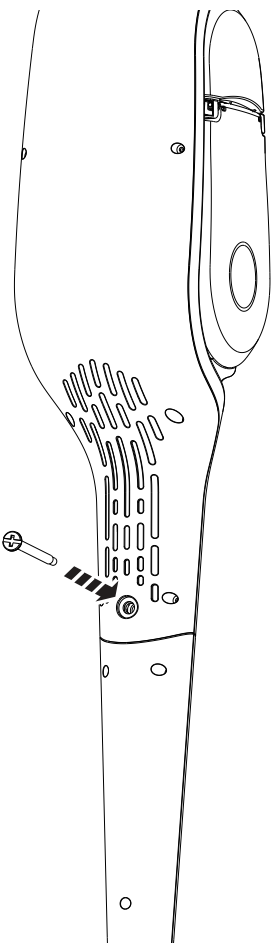

3

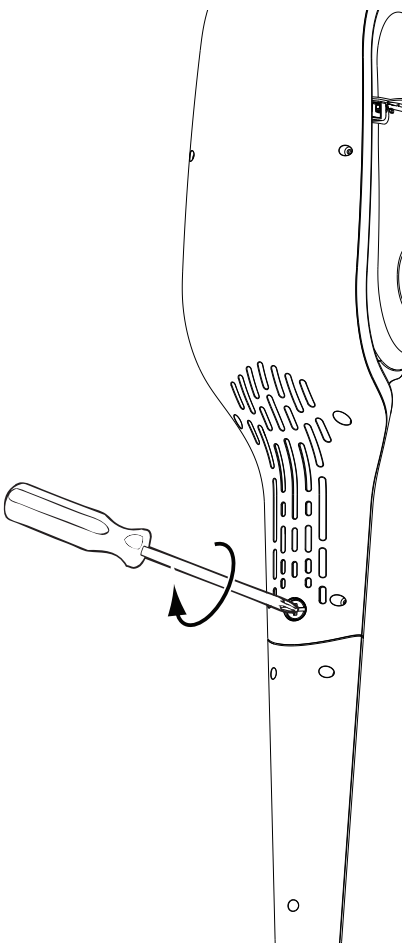

Свірка

Інструкція з експлуатації